



Państwowy Instytut Geologiczny
Państwowy Instytut Badawczy
 państwowa służba geologiczna
 państwowa służba hydrogeologiczna

Dot. Wniosku nr: CRZP.26.01535.2023

ZAPYTANIE OFERTOWE

- Zamawiający: Państwowy Instytut Geologiczny – Państwowy Instytut Badawczy z siedzibą w Warszawie (adres: ul. Rakowiecka 4, 00-975 Warszawa), wpisany do rejestru przedsiębiorców Krajowego Rejestru Sądowego prowadzonego przez Sąd Rejonowy dla m.st. Warszawy w Warszawie, XIII Wydział Gospodarczy KRS pod nr 0000122099, NIP 5250008040, Regon: 000332133, przesyła zapytanie ofertowe o wartości równej lub nie przekraczającej kwoty 130 000 złotych na **dostawę apertur tantalowych do mikrosondy jonowej SHRIMP**.
- Opis przedmiotu zamówienia: stanowi **załącznik nr 1** do zapytania ofertowego.
- Miejsce realizacji zamówienia: zgodnie z opisem przedmiotu zamówienia, stanowiącym **załącznik nr 1** do zapytania ofertowego.
- Termin wykonania zamówienia: **do 10 tygodni od podpisania umowy**.
- Wymagania dla Wykonawców:
 - doświadczenie: nie dotyczy,
 - wymagania dot. osób: nie dotyczy,
 - wymagania dot. sprzętu: nie dotyczy.

- Kryteria oceny ofert i ich znaczenie:

1) Kryterium Cena (C) - 70 %

Sposób obliczenia wartości punktowej:

$$\text{Cena (C)} = \frac{\text{najniższa cena}}{\text{cena oferty badanej}} \times 70 \text{ pkt}$$

Maksymalna liczba punktów w tym kryterium wynosi 70 punktów.

2) Kryterium Termin dostawy (T) - 30%

Sposób obliczenia wartości punktowej:

Termin dostawy	Liczba przyznawanych punktów
do 10 tygodni od podpisania umowy	0
do 9 tygodni od podpisania umowy	10
do 8 tygodni od podpisania umowy	20
do 7 tygodni od podpisania umowy	30

Wykonawca w ramach ww. kryterium musi podać termin dostawy w pełnych tygodniach.

W przypadku, gdy Wykonawca nie wpisze w formularzu oferty terminu dostawy, Zamawiający przyjmie, że Wykonawca zaoferował maksymalny termin dostawy, tj. do 10 tygodni od podpisania umowy.

Maksymalna liczba punktów w tym kryterium wynosi 30 punktów.

- Wybór najkorzystniejszej oferty, będzie dokonany na podstawie uzyskanej liczby punktów w oparciu o powyższe kryteria oceny ofert. Za najkorzystniejszą ofertę zostanie uznana oferta, która uzyska najwyższą liczbę punktów „P”, w oparciu o kryteria oceny ofert wyliczone wg wzoru:

$$P = C + T$$

gdzie:

P = suma liczby punktów uzyskanych poszczególnych kryteriach,

C = liczba punktów uzyskanych w kryterium „Cena”,

T = liczba punktów uzyskanych w kryterium „Termin dostawy”.

pgi.gov.pl

ul. Rakowiecka 4, 00-975 Warszawa
 tel. (+48) 22 45 92 000, biuro@pgi.gov.pl

Sąd Rejonowy dla m. st. Warszawy w Warszawie
 XIII Wydział Gospodarczy KRS, Nr 0000122099
 NIP 525-000-80-40

7. Istotne postanowienia umowy: (gwarancja, terminy, warunki odbioru i płatności, przewidywane zmiany w umowie oraz warunki tych zmian): stanowią **załącznik nr 3** do zapytania ofertowego.
8. Oferty na formularzu stanowiącym **załącznik nr 2** do niniejszego zapytania ofertowego należy złożyć za pośrednictwem platformy zakupowej dostępnej pod adresem <https://platformazakupowa.pl/pn/pgi>.
9. Oferta wraz z załącznikami winna być opatrzona: **kwalifikowanym podpisem elektronicznym, podpisem osobistym, podpisem zaufanym lub złożona w formie skanu podpisanego własnoręcznie przez osobę umocowaną**.
10. Do oferty należy dołączyć:
 - a) **dokumenty formalne Wykonawcy**, takie jak: aktualne zaświadczenie o wpisie do Centralnej Ewidencji i Informacji o Działalności Gospodarczej w formie wydruku ze strony internetowej CEIDG (*w odniesieniu do przedsiębiorców będących osobami fizycznymi*) lub odpis z rejestru przedsiębiorców Krajowego Rejestru Sądowego (*w odniesieniu do podmiotów, na które przepisy nakładają obowiązek uzyskania wpisu do tego rejestru*), umowa konsorcjum (*w przypadku Wykonawców zamierzających wspólnie realizować zlecenie*). Zamawiający zastrzega sobie prawo samodzielnego pobrania ww. dokumentu, jeżeli może go uzyskać za pomocą bezpłatnych i ogólnodostępnych baz danych, w szczególności rejestrów publicznych w rozumieniu ustawy z dnia 17 lutego 2005 r. o informatyzacji działalności podmiotów realizujących zadania publiczne (*t.j. Dz. U. z 2023 r. poz. 57, z późn. zm.*). Wykonawca mający siedzibę lub miejsce zamieszkania poza terytorium Rzeczypospolitej Polskiej składa dokument lub dokumenty wystawione w kraju, w którym ma siedzibę lub miejsce zamieszkania wraz z tłumaczeniem na język polski,
 - b) w przypadku, gdy Wykonawcę reprezentuje pełnomocnik, do oferty należy dołączyć pełnomocnictwo podpisane przez osobę/osoby uprawnione do reprezentowania Wykonawcy. Treść pełnomocnictwa musi jednoznacznie wskazywać czynności, do wykonywania których pełnomocnik jest upoważniony (zakres umocowania).
11. Termin składania ofert upływa dnia **11.12.2023 roku o godzinie 12:00**.
12. Termin związania ofertą wynosi 30 dni od upływu terminu składania ofert.
13. Zamówienia realizowane przez Zamawiającego za pośrednictwem platformy zakupowej odbywają się przy wykorzystaniu strony internetowej <https://platformazakupowa.pl/pn/pgi> to znaczy, że nie są przyjmowane oferty składane w inny sposób niż za pośrednictwem platformy. O wyborze najkorzystniejszej oferty Zamawiający poinformuje Wykonawców, podając nazwę Wykonawcy, którego ofertę wybrano. Wiadomość ta zostanie opublikowana na platformie zakupowej w sekcji „Komunikaty”.
14. Komunikacja między Zamawiającym a Wykonawcami, w szczególności składanie oświadczeń, wniosków, zawiadomień oraz przekazywanie informacji odbywa się za pośrednictwem Platformy - formularz „Wyślij wiadomość do zamawiającego”, dostępny na stronie Platformy dotyczącej danego postępowania. Za datę przekazania (wpływu) oświadczeń, wniosków, zawiadomień oraz informacji dokumentu przyjmuje się datę ich przesłania za pośrednictwem Platformy poprzez kliknięcie przycisku „Wyślij wiadomość do zamawiającego” po których pojawi się komunikat, że wiadomość została wysłana do Zamawiającego.
15. Zamawiający informuje, że szczegółowa instrukcja dotycząca złożenia, zmiany i wycofania oferty znajduje się w zakładce „Instrukcje dla Wykonawców” na stronie internetowej pod adresem: <https://platformazakupowa.pl/strona/45-instrukcje>.
16. Elementy oferty, które Wykonawca zamierza zastrzec jako tajemnicę przedsiębiorstwa w rozumieniu art. 11 ust. 2 ustawy z dnia 16 kwietnia 1993 r. o zwalczaniu nieuczciwej konkurencji powinny zostać oznaczone i opisane jako „tajemnica przedsiębiorstwa”. W powyższej sytuacji należy wraz z ofertą złożyć stosowne uzasadnienie.
17. Inne informacje:
 - 1) Zamawiający przewiduje wybór najkorzystniejszej oferty z możliwością prowadzenia negocjacji w celu ulepszenia treści ofert, które podlegać będą ocenie w ramach kryterium oceny ofert.
 - 2) Zamawiający wykluczy Wykonawcę z udziału w postępowaniu jeżeli Wykonawca oświadczy, że zachodzą wobec niego przesłanki wynikające z art. 7 ust. 1 ustawy z dnia 13 kwietnia 2022 r. o szczególnych rozwiązaniach w zakresie przeciwdziałania wspieraniu agresji na Ukrainę oraz służących ochronie bezpieczeństwa narodowego (Dz. U. 2022 poz. 835).
 - 3) Zamawiający zastrzega sobie prawo wprowadzania zmian do niniejszego zapytania ofertowego przed upływem terminu składania ofert.
 - 4) Oferty w postępowaniu są jawne.
 - 5) Wykonawca może wprowadzić zmiany do oferty lub wycofać złożoną przez siebie ofertę, poprzez zawiadomienie Zamawiającego przed upływem terminu składania ofert.
 - 6) Oferta wraz z załącznikami musi być sformułowana w języku polskim, w sposób czytelny, logiczny, pisemnie przy użyciu nośnika pisma nie ulegającego usunięciu bez pozostawienia śladów. Dokumenty lub oświadczenia sporządzone w języku obcym Wykonawca musi złożyć wraz z tłumaczeniem na język polski. Podczas oceny ofert Zamawiający będzie się opierał na tekście przetłumaczonym na język polski. W przypadku uzyskania dokumentów, o których mowa w ust. 10 pkt 1) zapytania ofertowego w języku obcym, Zamawiający żąda od Wykonawcy przedstawienia tłumaczenia na język polski.
 - 7) Wszystkie ceny będą określone w złotych polskich (PLN) z dokładnością do dwóch miejsc po przecinku, a wszystkie płatności będą realizowane w złotych polskich, zgodnie z obowiązującymi przepisami.
 - 8) Wykonawca może zwrócić się do Zamawiającego o wyjaśnienie treści zapytania ofertowego. Treść zapytań wraz z wyjaśnieniami Zamawiający przekazuje Wykonawcom bez ujawniania źródła zapytania a jeżeli zapytanie ofertowe jest udostępnione na stronie internetowej, zamieszcza na tej stronie.

- 9) Zamawiający może żądać od Wykonawców wyjaśnień dotyczących treści złożonych ofert oraz uzupełniania żądanych dokumentów i oświadczeń.
 - 10) Zamawiający zastrzega sobie prawo poprawienia w ofercie Wykonawcy: oczywistych omyłek pisarskich, rachunkowych oraz innych omyłek niepowodujących istotnych zmian. Zamawiający będzie poprawiał oczywiste omyłki rachunkowe, z uwzględnieniem konsekwencji rachunkowych dokonanych poprawek. W przypadku wystąpienia rozbieżności pomiędzy ceną wskazaną w Formularzu oferty, a podaną na Platformie zakupowej, za prawidłową Zamawiający przyjmie cenę wskazaną w Formularzu oferty.
 - 11) Oferty złożone pod warunkiem, po terminie oraz oferty wariantowe (alternatywne) zostaną odrzucone.
 - 12) Zamawiający ma prawo odrzucić ofertę Wykonawcy, który nie wykonał lub nienależycie wykonał inne zamówienie na rzecz PIG-PIB.
 - 13) Zamawiający może zwrócić się o udzielenie wyjaśnień, jeżeli cena oferty (lub jej istotne części składowe) wydaje się rażąco niska w szczególności w stosunku do przedmiotu zamówienia i budzi wątpliwości Zamawiającego co do możliwości wykonania przedmiotu zamówienia zgodnie z wymaganiami określonymi przez Zamawiającego lub wynikającymi z odrębnych przepisów, w tym złożenie dowodów, dotyczących wyliczenia ceny.
 - 14) Jeżeli w postępowaniu jedynym kryterium oceny ofert jest cena i nie można dokonać wyboru najkorzystniejszej oferty ze względu na to, że zostały złożone oferty o takiej samej cenie Zamawiający ma prawo wezwać Wykonawców, którzy złożyli te oferty, do złożenia w wyznaczonym terminie ofert dodatkowych. Wykonawcy składając oferty dodatkowe nie mogą zaoferować warunków mniej korzystnych niż w złożonych ofertach.
 - 15) Jeżeli Wykonawca, którego oferta została uznana jako najkorzystniejsza uchyla się od zawarcia umowy w sprawie zamówienia publicznego, Zamawiający może wybrać ofertę najkorzystniejszą spośród pozostałych ofert.
 - 16) Zamawiający zastrzega sobie prawo do nieudzielenia zamówienia, będącego przedmiotem niniejszego postępowania bez podania przyczyny oraz do unieważnienia postępowania.
 - 17) Zamawiający zastrzega sobie prawo do nieudzielenia zamówienia w przypadku nie otrzymania dwóch ważnych ofert. Zamawiający zastrzega sobie w takiej sytuacji prawo do powtórzenia postępowania.
18. Zgodnie z art. 13 ust. 1 i 2 rozporządzenia Parlamentu Europejskiego i Rady (UE) 2016/679 z dnia 27 kwietnia 2016 r. w sprawie ochrony osób fizycznych w związku z przetwarzaniem danych osobowych i w sprawie swobodnego przepływu takich danych oraz uchylenia dyrektywy 95/46/WE (ogólne rozporządzenie o ochronie danych) (Dz. Urz. UE L 119 z 04.05.2016, str. 1), dalej „RODO”, Zamawiający informuje, że:
- administratorem Pani/Pana danych osobowych jest Państwowy Instytut Geologiczny – Państwowy Instytut Badawczy, ul. Rakowiecka 4, 00-975 Warszawa, tel. (+48) 22 45 92 000, fax. tel. (+48) 22 45 92 001, email biuro@pgi.gov.pl;
 - administrator wyznaczył inspektora ochrony danych, z którym może się Pani/Pan skontaktować w sprawach ochrony i przetwarzania danych osobowych pod adresem poczty elektronicznej: iod@pgi.gov.pl lub pisemnie na adres siedziby PIG-PIB;
 - Pani/Pana dane osobowe przetwarzane będą na podstawie art. 6 ust. 1 lit. c RODO w celu prowadzenia przedmiotowego postępowania o udzielenie zamówienia publicznego oraz zawarcia umowy, a podstawą prawną ich przetwarzania jest obowiązek prawny stosowania sformalizowanych procedur udzielania zamówień publicznych spoczywających na Zamawiającym;
 - odbiorcami Pani/Pana danych osobowych będą osoby lub podmioty, którym udostępniona zostanie dokumentacja postępowania w oparciu o art.18 oraz art. 74 ustawy PZP;
 - Pani/Pana dane osobowe będą przechowywane, zgodnie z art. 78 ust. 1 PZP, przez okres 4 lat od dnia zakończenia postępowania o udzielenie zamówienia, a jeżeli czas trwania umowy przekracza 4 lata, okres przechowywania obejmuje cały czas trwania umowy;
 - obowiązek podania przez Panią/Pana danych osobowych bezpośrednio Pani/Pana dotyczących jest wymogiem określonym w przepisach ustawy PZP, związanym z udziałem w postępowaniu o udzielenie zamówienia publicznego; konsekwencje niepodania określonych danych wynikają z ustawy PZP;
 - w odniesieniu do Pani/Pana danych osobowych decyzje nie będą podejmowane w sposób zautomatyzowany, stosownie do art. 22 RODO;
 - posiada Pani/Pan:
 - a. na podstawie art. 15 RODO prawo dostępu do danych osobowych Pani/Pana dotyczących;
 - b. na podstawie art. 16 RODO prawo do sprostowania lub uzupełnienia Pani/Pana danych osobowych przy czym skorzystanie z prawa do sprostowania lub uzupełnienia nie może skutkować zmianą wyniku postępowania o udzielenie zamówienia publicznego ani zmianą postanowień umowy w zakresie niezgodnym z ustawą PZP oraz nie może naruszać integralności protokołu oraz jego załączników);
 - c. na podstawie art. 18 RODO prawo żądania od administratora ograniczenia przetwarzania danych osobowych z zastrzeżeniem przypadków, o których mowa w art. 18 ust. 2 RODO, przy czym prawo do ograniczenia przetwarzania nie ma zastosowania w odniesieniu do przechowywania, w celu zapewnienia korzystania ze środków ochrony prawnej lub w celu ochrony praw innej osoby fizycznej lub prawnej, lub z uwagi na ważne względy interesu publicznego Unii Europejskiej lub państwa członkowskiego, a także nie ogranicza przetwarzania danych osobowych do czasu zakończenia postępowania o udzielenie zamówienia;
 - d. prawo do wniesienia skargi do Prezesa Urzędu Ochrony Danych Osobowych, gdy uzna Pani/Pan, że przetwarzanie danych osobowych Pani/Pana dotyczących narusza przepisy RODO;

- nie przysługuje Pani/Panu:
 - a. w związku z art. 17 ust. 3 lit. b, d lub e RODO prawo do usunięcia danych osobowych;
 - b. prawo do przenoszenia danych osobowych, o którym mowa w art. 20 RODO;
 - c. na podstawie art. 21 RODO prawo sprzeciwu, wobec przetwarzania danych osobowych, gdyż podstawą prawną przetwarzania Pani/Pana danych osobowych jest art. 6 ust. 1 lit. c RODO;
- Jednocześnie Zamawiający przypomina o ciąży na Pani/Panu obowiązku informacyjnym wynikającym z art. 14 RODO względem osób fizycznych, których dane przekazane zostaną Zamawiającemu w związku z prowadzonym postępowaniem i które Zamawiający pośrednio pozyska od wykonawcy biorącego udział w postępowaniu, chyba że ma zastosowanie co najmniej jedno z włączeń, o których mowa w art. 14 ust. 5 RODO.

Pełnomocnik Dyrektora PIG-PIB
ds. Zamówień Publicznych

Natalia Mosiądz

Warszawa, dnia 01.12.2023 r.

OPIS PRZEDMIOTU ZAMÓWIENIA

1. Przedmiot zamówienia:

Przedmiotem zamówienia będzie dostawa **apertur tantalowych do mikrosondy jonowej SHRIMP w ilości 20 szt.**

APERTURA TANTALOWA (wymiary: 2mm x 0,6mm, 100 lub 120 um hole)

Apertura jest to precyzyjny element zużywalny do urządzeń wykorzystujących wiązkę jonów czy elektronów w zadaniach analitycznych, celu nadania tej wiązce określonej średnicy po przejściu aperturę.

W aperturze istotny jest materiał z jakiego jest wykonany (metal czy rodzaj stopu) oraz średnica otworu ograniczającego przestrzeń, przez którą przechodzą fale elektromagnetyczne lub wiązka jonów.

Apertura i ogniskowa układu optycznego określają kąt stożka wiązki promieni, które skupiają się na płaszczyźnie obrazu. W mikrosondzie jonowej SHRIMP IIe/MC apertura służy do wytworzenia wiązki jonów o ściśle określonej i właściwej średnicy.

Zamawiany typ apertury ma być wykonany

- 1) z tantalu
- 2) o grubości 0.6 mm oraz
- 3) średnicy 2 mm
- 4) i otworze wewnętrznym o średnicy ϕ 100 lub 120 μm .
- 5) ma posiadać kształt i wymiary geometryczne jak na załączonym rysunku.

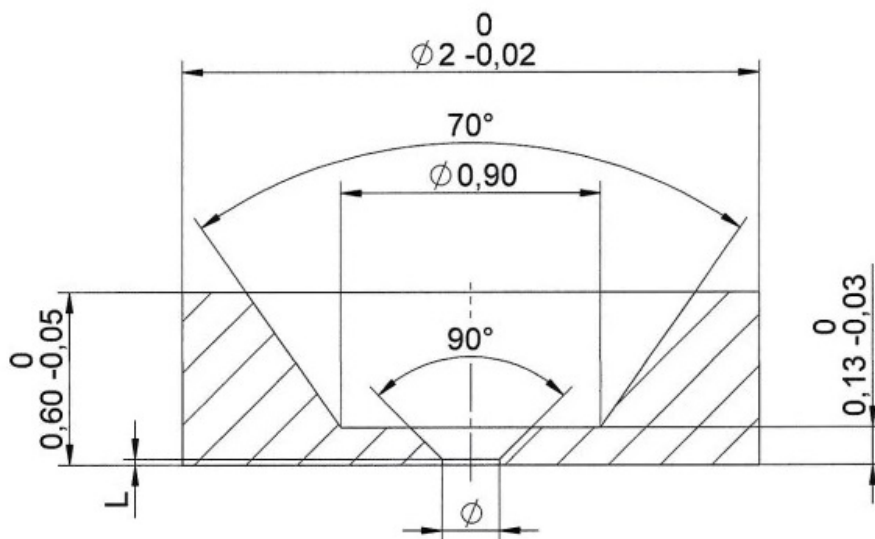

2. Transport i ubezpieczenie:

Wykonawca zobowiązuje się dostarczyć apertury do siedziby Państwowego Instytutu Geologicznego – Państwowego Instytutu Badawczego, na ul. Rakowiecką 4, 00-975 Warszawa na własny koszt oraz zadbać o ubezpieczenie sprzętu podczas transportu.

.....
 (dane Wykonawcy lub Wykonawców
 ubiegających się wspólnie o udzielenie zamówienia)

Do:
 PAŃSTWOWY INSTYTUT GEOLOGICZNY -
 PAŃSTWOWY INSTYTUT BADAWCZY
 UL. RAKOWIECKA 4, 00-975 WARSZAWA

OFERTA

My, niżej podpisani

.....
 działając w imieniu i na rzecz:

.....
 w odpowiedzi na ogłoszenie nr **EZP.26.202.2023 (CRZP.26.01535.2023)** dotyczące **dostawy apertur tantalowych do mikrosondy jonowej SHRIMP**, składamy niniejszą ofertę.

1. Oferujemy realizację przedmiotu zamówienia za cenę:

Lp.	Przedmiot zamówienia (zgodny z Opism przedmiotu zamówienia stanowiącym Załącznik nr 1 do zapytania ofertowego)	Ilość	Cena jednostkowa netto w PLN	Wartość netto w PLN	Wartość Podatku VAT	Wartość brutto w PLN
1	2	3	4	5 (kol. 3x4)	6	7 (kol. 5+6)
1.	Dostawa apertur tantalowych 2 mm x 0,6 mm, śr otworu 100 lub 120 μm do mikrosondy jonowej SHRIMP	20złzłzłzł

2. Zobowiązujemy się zrealizować przedmiot zamówienia w terminie:

do 10 tygodni od daty zawarcia umowy	do 9 tygodni od daty zawarcia umowy	do 8 tygodni od daty zawarcia umowy	do 7 tygodni od daty zawarcia umowy	właściwe zaznaczyć X
--	---	---	---	---

Jeżeli Wykonawca nie poda w formularzu oferty terminu dostawy, Zamawiający przyjmie, że Wykonawca zaferował maksymalny termin dostawy, tj. do 10 tygodni od podpisania umowy.

3. Oświadczamy, że **podlegamy/nie podlegamy*** wykluczeniu z postępowania na podstawie art. 7 ust. 1 ustawy z dnia 13 kwietnia 2022 r. o szczególnych rozwiązaniach w zakresie przeciwdziałania wspieraniu agresji na Ukrainę oraz służących ochronie bezpieczeństwa narodowego (Dz. U. 2022 poz. 835) Oświadczenie jest aktualne na dzień złożenia oferty.

3. Uważamy się za związanych niniejszą ofertą 60 dni od upływu terminu składania ofert.

4. W razie wybrania naszej oferty zobowiązujemy się do podpisania umowy na warunkach określonych przez strony oraz w miejscu i terminie określonym przez Zamawiającego przy uwzględnieniu zapisów projektu umowy załączonego do Zapytania ofertowego.

5. Oświadczamy, że wypełniliśmy obowiązki informacyjne przewidziane w art. 13 lub art. 14 rozporządzenia Parlamentu Europejskiego i Rady (UE) 2016/679 z dnia 27 kwietnia 2016 r. w sprawie ochrony osób fizycznych w związku z przetwarzaniem danych osobowych i w sprawie swobodnego przepływu takich danych oraz uchylenia dyrektywy 95/46/WE (ogólne rozporządzenie o ochronie danych) (Dz. Urz. UE L 119 z 2016r.,) wobec osób fizycznych, od których dane osobowe bezpośrednio lub pośrednio pozyskałem w celu ubiegania się o udzielenie zamówienia publicznego w niniejszym postępowaniu.

6. Załącznikami do niniejszego formularza są:

1)

2)

7. Osoba uprawniona do kontaktów z Zamawiającym:

tel., e-mail

....., dnia

Istotne postanowienia umowy
Umowa nr CRZP.26.01535.2023
ZAMÓWIENIA PUBLICZNE EZP.26.202.2023

zawarta w dniu 2023 r. w Warszawie pomiędzy / zawarta pomiędzy:

Państwowym Instytutem Geologicznym – Państwowym Instytutem Badawczym z siedzibą w Warszawie (adres: 00-975 Warszawa, ul. Rakowiecka 4), wpisanym do rejestru przedsiębiorców Krajowego Rejestru Sądowego prowadzonego przez Sąd Rejonowy dla m. st. Warszawy w Warszawie, XIII Wydział Gospodarczy Krajowego Rejestru Sądowego pod nr KRS 0000122099, NIP 525-000-80-40, Regon 000332133, reprezentowanym przez/w imieniu którego działają:

.....

zwanym w dalszej części umowy **Zamawiającym** lub **PIG-PIB**,

a

(w przypadku przedsiębiorcy wpisanego do KRS)*

....., z siedzibą w, adres:-.....
 ul., wpisaną do rejestru przedsiębiorców Krajowego Rejestru Sądowego prowadzonego przez Sąd Rejonowy w, Wydział Gospodarczy Krajowego Rejestru Sądowego pod numerem KRS:, NIP, Regon,
, *kapitał zakładowy*

reprezentowaną przez:

.....

.....

zwaną w dalszej części umowy **Wykonawcą**,

(w przypadku przedsiębiorcy wpisanego do centralnej ewidencji i informacji o działalności gospodarczej)*

panem/panią adres do doręczeń:, ul.
 działającym/ą pod firmą na podstawie wpisu do Centralnej Ewidencji i Informacji o Działalności Gospodarczej, adres:, ul., NIP:....., *reprezentowanym/ą*
 przez: (na mocy

zwanym/zwaną w dalszej części umowy **Wykonawcą**,

(w przypadku spółki cywilnej)*

panem/panią adres do doręczeń:, ul.
 działającym/ą pod firmą na podstawie wpisu do Centralnej Ewidencji i Informacji o Działalności Gospodarczej, adres, ul., NIP:....., *reprezentowanym/ą*
 przez: (na mocy

panem/panią adres do doręczeń:, ul.
 działającym/ą pod firmą na podstawie wpisu do Centralnej Ewidencji i Informacji o Działalności Gospodarczej, adres, ul., NIP:....., *reprezentowanym/ą*
 przez: (na mocy

wspólnikami spółki cywilnej, adres, NIP

zwanymi w dalszej części umowy łącznie **Wykonawcą**,

zwanymi także łącznie **Stronami**.

W rezultacie dokonanego przez Zamawiającego wyboru oferty, zgodnie z art. 2 ust. 1 pkt. 1 ustawy z dnia 11 września 2019 r. Prawo zamówień publicznych (t.j. Dz. U. z 2023 r., poz. 1605 z późn. zm.) oraz zgodnie z § 18 ust. 1 Regulaminu udzielania zamówień publicznych w Państwowym Instytucie Geologicznym – Państwowym Instytucie Badawczym (Załącznika nr 1 do Zarządzenia nr 32 Dyrektora Państwowego Instytutu Geologicznego – Państwowego Instytutu Badawczego z dnia 26 października 2018 r. w sprawie Regulaminu udzielania zamówień publicznych w Państwowym Instytucie Geologicznym – Państwowym Instytucie Badawczym z późn. zm.) została zawarta umowa (dalej „Umowa”) o treści następującej:

§ 1. Przedmiot Umowy

1. Na warunkach określonych w Umowie oraz dokumentach w niej przywołanych, oraz za cenę w niej określoną, Zamawiający odpowiednio zamawia i kupuje, a Wykonawca sprzedaje i zobowiązuje się do dostawy **apertur tantalowych do mikrosondy jonowe SHRIMP** zwanych dalej „Sprzętem”, określonych co do rodzaju i ilości w **Załączniku nr 2** do Umowy (Ofercie Wykonawcy z dnia), o minimalnych parametrach technicznych szczegółowo opisanych w Opisie Przedmiotu Zamówienia, stanowiącym **Załącznik nr 1** do Umowy (odpowiednio dla Części).
2. Przedmiot Umowy obejmuje dostawę Sprzętu do obiektu Zamawiającego przy **ul. Rakowieckiej 4, 00-975**

Warszawa.

§ 2. Termin realizacji Umowy i warunki dostawy

1. Wykonawca, zgodnie z Ofertą, stanowiącą **Załącznik nr 2** do Umowy zrealizuje przedmiot Umowy **w terminie do** **tygodni** liczonych od dnia zawarcia Umowy.
2. Wykonawca zobowiązuje się dostarczyć Zamawiającemu wyłącznie Sprzęt fabrycznie nowy..
3. Dostarczony Zamawiającemu Sprzęt winien bezwzględnie spełniać wymagania techniczne zawarte w **Załączniku nr 1 i 2** do Umowy.
4. Wykonawca, z wyprzedzeniem co najmniej 1 dni przed planowanym terminem dostawy Sprzętu, zobowiązuje się uzgodnić z osobą upoważnioną, wskazaną w § 4, termin dostawy przedmiotu Umowy, przy zachowaniu terminu określonego w ust.1 powyżej.
5. Przyjęcie przedmiotu Umowy nastąpi protokołem odbioru (dalej „Protokół Odbioru”) podpisanymi przez Zamawiającego „*bez zastrzeżeń*”. Protokół stanowił będzie podstawę do wystawienia przez Wykonawcę faktury za realizację przedmiotu niniejszej Umowy.

§ 3. Wynagrodzenie

1. Za terminowe i prawidłowe wykonanie niniejszej Umowy Zamawiający zapłaci Wykonawcy wynagrodzenie w wysokości:
netto:zł,
brutto: zł (słownie:/100),
 zgodnie z Ofertą Wykonawcy z dnia2023 r. stanowiącą **Załącznik nr 2** do niniejszej Umowy.
2. Wynagrodzenie, o którym mowa w ust. 1, obejmuje wszelkie koszty, jakie poniesie Wykonawca z tytułu należytego wykonania Przedmiotu Umowy, w szczególności cenę Sprzętu oraz koszty dostawy do Zamawiającego.
3. Podstawę do wystawienia faktury VAT będzie stanowił Protokół Odbioru podpisany przez Strony „*bez zastrzeżeń*”, o którym mowa w § 4 Umowy.
4. Zapłata za Przedmiot Umowy nastąpi przelewem na numer rachunku bankowego Wykonawcy wskazany na fakturze (albo, w przypadku konieczności zastosowania mechanizmu podzielonej płatności – na rachunki bankowe Wykonawcy, w tym rachunek VAT Wykonawcy, wskazane na fakturze), w terminie do 30 dni od doręczenia Zamawiającemu prawidłowej pod względem merytorycznym i formalnym faktury wraz z kopią Protokołu Odbioru podpisanego bez zastrzeżeń przez Zamawiającego.
5. Wykonawca jest zobowiązany do wpisania na fakturze numeru niniejszej Umowy.
6. Wykonawca zobowiązany jest do przekazania prawidłowo wystawionej faktury, elektronicznie na adres: faktury@pgi.gov.pl przy użyciu komunikatu zwrotnego/autorespondera lub papierowo na adres: Państwowy Instytut Geologiczny – Państwowy Instytut Badawczy, ul. Rakowiecka 4, 00-975 Warszawa.
7. Zamawiający oświadcza, że jest czynnym podatnikiem podatku VAT i posiada NIP 525-000-80-40. Wykonawca oświadcza, że jest czynnym podatnikiem podatku VAT i posiada NIP.....
8. Płatność uważa się za zrealizowaną w dniu wypływu środków pieniężnych z konta Zamawiającego.
9. Wykonawca bez pisemnej zgody Zamawiającego nie może przenieść na osoby trzecie w drodze przelewu lub działania o podobnym charakterze całości bądź części należności wynikających z Umowy.
10. Zamawiający niniejszym oświadcza, iż w rozumieniu art. 4c ustawy z dnia 8.03.2013 roku o przeciwdziałaniu nadmiernym opóźnieniom w transakcjach handlowych (t.j. Dz. U z 2022 roku poz. 893) posiada status dużego przedsiębiorcy.
11. *Wykonawca oświadcza, że jest osobą fizyczną wykonującą działalność gospodarczą, zatrudniającą pracowników, zawierającą Umowy zlecenie lub Umowy o świadczenie usług, i tym samym nie zachodzi konieczność przedkładania przez niego, na potrzeby niniejszej Umowy, informacji, o której mowa w art 8b ust. 2 ustawy o minimalnym wynagrodzeniu za pracę. W przypadku zmiany w wyżej wymienionych warunkach wykonywania działalności, Wykonawca zobowiązuje się do niezwłocznego pisemnego poinformowania o tym fakcie Zamawiającego, oraz do przedłożenia w formie pisemnej, elektronicznej lub dokumentowej informacji o liczbie godzin wykonania zlecenia lub świadczenia usług, w terminie poprzedzającym termin wypłaty wynagrodzenia, nie później niż w terminie przedłożenia Zamawiającemu faktury lub innego dokumentu księgowego.*(jeśli dotyczy).*

§ 4. Odbiór przedmiotu Umowy

1. W dniu i w miejscu dostawy Zamawiający dokona, przy udziale przedstawiciela Wykonawcy, odbioru ilościowo-jakościowego Sprzętu, polegającego na sprawdzeniu ilościowym elementów dostawy, ich kompletności i stwierdzeniu braku uszkodzeń mechanicznych, a także sprawdzeniu zgodności dostawy z terminem realizacji Umowy oraz na stwierdzeniu zgodności Sprzętu z Umową. Dokonanie bez zastrzeżeń odbioru, zostanie potwierdzone Protokołem Odbioru podpisanym przez przedstawicieli Stron.

2. Sprzęt, który nie przejdzie pozytywnego odbioru, po usunięciu nieprawidłowości, może zostać ponownie przedstawiony przez Wykonawcę do odbioru w terminie nie dłuższym niż 14 dni od wniesienia zastrzeżeń przez Zamawiającego. Ponowny odbiór będzie polegał na stwierdzeniu zgodności Sprzętu z wymogami przewidzianymi w Umowie i powtórzeniu procedury odbioru ilościowo-jakościowego. W takim wypadku, za datę wykonania Umowy uważa się datę dostarczenia Sprzętu wraz z niezbędną dokumentacją po usunięciu nieprawidłowości.
3. Wszelkie koszty związane z usunięciem wad/braków obciążają Wykonawcę.
4. Protokół Odbioru podpisany przez obie Strony „bez zastrzeżeń” stanowi potwierdzenie należytego wykonania Umowy i podstawę do wystawienia przez Wykonawcę faktury.
5. Do podpisywania Protokołu Odbioru wyznacza się:
 - 1) ze strony Zamawiającego: imię i nazwisko:, nr tel.:, e-mail:
 - 2) ze strony Wykonawcy: imię i nazwisko:, nr tel.:, e-mail:
6. Bez podpisów ww. osób upoważnionych do dokonania czynności odbioru, czynność odbioru jest bezskuteczna i nie stanowi podstawy do wystawienia przez Wykonawcę faktury.
7. Za datę wykonania Umowy i przejścia na Zamawiającego własności Sprzętu, w tym nośników na jakich utrwalono dedykowane oprogramowanie i dokumentację, Strony zgodnie przyjmują dzień podpisania Protokołu Odbioru bez zastrzeżeń. Z tą samą chwilą przechodzi na Zamawiającego ryzyko przypadkowej utraty, uszkodzenia lub zniszczenia Sprzętu lub poszczególnych jego elementów.
8. Zmiana przedstawicieli Stron wskazanych w ust. 5 lub ich danych teleadresowych następuje poprzez zawiadomienie dokonywane na piśmie lub na adres poczty elektronicznej drugiej Strony i nie wymaga sporządzenia aneksu do Umowy.
9. Strony zobowiązują się do wzajemnego przekazywania sobie niezwłocznie wszelkich informacji mogących mieć wpływ na realizację Umowy. Wykonawca niezwłocznie udzieli odpowiedzi w formie pisemnej na zgłaszane przez Zamawiającego uwagi dotyczące realizacji Przedmiotu Umowy, w terminie nie dłuższym niż 2 dni robocze od dnia zgłoszenia uwag.

§ 5. Kary umowne

1. W razie wystąpienia zwłoki w wykonaniu Umowy, ponad termin określony w § 2 ust. 1, Wykonawca zobowiązuje się do zapłaty Zamawiającemu kary umownej w wysokości 0,5% wynagrodzenia brutto, o którym mowa w § 3 ust. 1 powyżej, za każdy dzień zwłoki.
2. W razie wystąpienia zwłoki w wykonaniu obowiązków wynikających z gwarancji określonych w § 5 ponad terminy ustalone w tych postanowieniach Umowy, Wykonawca zapłaci Zamawiającemu kary umowne w wysokości 0,5% wynagrodzenia brutto, o którym mowa w § 3 ust. 1 powyżej, za każdy dzień zwłoki.
3. W przypadku odstąpienia od Umowy – przez Zamawiającego lub Wykonawcę - z przyczyn leżących po stronie Wykonawcy, Wykonawca zapłaci Zamawiającemu karę umowną w wysokości 20 % wynagrodzenia brutto, o którym mowa w § 3 ust. 1 powyżej.
4. Kary umowne mogą być dochodzone z każdego tytułu odrębnie i podlegają sumowaniu, przy czym łączna wysokość kar umownych nie może przekroczyć 25% łącznego wynagrodzenia umownego brutto, określonego w § 3 ust. 1 Umowy.
5. Ponadto, niezależnie od kar umownych, w przypadku niewykonania lub nienależytego wykonania przez Wykonawcę jakichkolwiek zobowiązań wynikających z Umowy Zamawiający uprawniony będzie do zlecenia zastępczego wykonania lub usunięcia wad na koszt i ryzyko Wykonawcy.
6. Jeżeli kary umowne nie pokryją poniesionej szkody, Zamawiający może dochodzić na zasadach ogólnych odszkodowania uzupełniającego przewyższającego kary umowne.
7. W razie wystąpienia opóźnienia w płatności za przedmiot Umowy Zamawiający zapłaci Wykonawcy odsetki ustawowe za każdy dzień opóźnienia.
8. Wykonawca wyraża niniejszym nieodwołalną zgodę na potrącanie kar mownych z wszelkich przysługujących mu należności, choćby były jeszcze niewymagalne, w tym z przysługującego mu wynagrodzenia, o ile na dzień potrącenia bezwzględnie obowiązujące przepisy nie stanowią inaczej.

§ 6. Odstąpienie od Umowy

1. W razie zaistnienia istotnej zmiany okoliczności powodującej, że wykonanie Umowy nie leży w interesie publicznym, czego nie można było przewidzieć w chwili zawarcia Umowy, lub dalsze wykonanie Umowy może zagrozić istotnemu interesowi bezpieczeństwa państwa lub bezpieczeństwu publicznemu, Zamawiający może odstąpić od Umowy w terminie 30 dni od powzięcia wiadomości o tych okolicznościach, nie później niż do dnia zakończenia realizacji przedmiotu Umowy określonego w § 2 ust. 1. Wykonawcy przysługuje wówczas wynagrodzenie za dotychczas wykonane prace.
2. Zamawiający może odstąpić od Umowy ze skutkiem natychmiastowym (w całości lub w części) w przypadku:
 - 1) postawienia firmy Wykonawcy w stan likwidacji lub zajęcia majątku (w tym wierzytelności) Wykonawcy w stopniu uniemożliwiającym mu wykonanie Umowy;

- 2) zaprzestania – choćby faktycznego – prowadzenia działalności gospodarczej przez Wykonawcę;
- 3) zaprzestania prowadzenia prac objętych Umową na okres przekraczający 5 dni kalendarzowych.
3. Zawiadomienie o odstąpieniu od Umowy następuje w formie pisemnej pod rygorem nieważności. Zamawiający może odstąpić od Umowy w okresie jej realizacji wskazanej w § 2 powyżej wydłużonym o czas 30 dni.
4. W przypadku odstąpienia od Umowy postanowienia dotyczące kar umownych, możliwości dochodzenia odszkodowania przenoszącego wysokość zastrzeżonych kar umownych, poufności, ochrony danych osobowych i właściwości sądu pozostają w mocy.

§ 7. Podwykonawcy (jeśli dotyczy)

1. Wykonawca oświadcza, że przedmiot Umowy będzie realizował samodzielnie.
2. Wykonawca może posługiwać się podwykonawcami, przy czym ponosi wobec Zamawiającego pełną odpowiedzialność (tak jak za działania własne) za prace, które wykonuje przy pomocy podwykonawców.
3. Wykonawca nie może rozszerzyć zakresu podwykonawstwa poza część wskazaną w ofercie Wykonawcy, bez pisemnej pod rygorem nieważności zgody Zamawiającego.
4. Wykonawca zobowiązuje się do zapłaty podwykonawcom wynagrodzenia na podstawie łączącego ich stosunku prawnego, przy czym umowa o podwykonawstwo nie może zawierać postanowień kształtujących prawa i obowiązki podwykonawcy w sposób mniej korzystny niż w Umowie, w szczególności w zakresie kar umownych oraz warunków wypłaty wynagrodzenia.
5. Wykonawca zobowiązuje się do zapłaty Podwykonawcom wynagrodzenia na podstawie łączącego ich stosunku prawnego.

§ 8. Inne postanowienia

1. Wykonawca oświadcza, że nie zachodzi wobec niego podstawa wykluczenia przewidziana w art. 7 ust. 1 ustawy z dnia 13 kwietnia 2022 r. o szczególnych rozwiązaniach w zakresie przeciwdziałania wspieraniu agresji na Ukrainę oraz służących ochronie bezpieczeństwa narodowego (Dz. U. z 2022 r. poz. 835).
2. W trakcie realizacji umowy Zamawiający uprawniony jest do wykonywania czynności kontrolnych wobec Wykonawcy odnośnie spełnienia przez Wykonawcę warunku, o którym mowa w ust. 1, w szczególności do:
 - 1) żądania oświadczeń i dokumentów w zakresie spełniania przez Wykonawcę ww. wymogu i dokonywania ich oceny;
 - 2) żądania wyjaśnień w przypadku wątpliwości w zakresie potwierdzenia przez Wykonawcę spełnienia wskazanego powyżej wymogu.
3. Niezłożenie przez Wykonawcę w wyznaczonym przez Zamawiającego terminie żądanych przez Zamawiającego dokumentów lub wyjaśnień w celu potwierdzenia spełnienia przez Wykonawcę wymogu, o którym mowa w ust. 1, traktowane będzie jako niewłaściwe wykonywanie Umowy.

§ 9. Ochrona danych osobowych

1. Zamawiający udostępni Wykonawcy dane osobowe w celu i zakresie niezbędnym do wykonania Umowy na podstawie art. 6 ust. 1 lit. b i f RODO
2. Wykonawca zobowiązuje się do przetwarzania udostępnionych przez Zamawiającego danych osobowych zgodnie z przepisami prawa powszechnie obowiązującego o ochronie danych osobowych, *w szczególności z przepisami Rozporządzenia Parlamentu Europejskiego i Rady z dnia 26 kwietnia 2016 r w sprawie ochrony osób fizycznych w związku z przetwarzaniem danych osobowych i w sprawie swobodnego przepływu takich danych oraz uchylenia dyrektywy 95/46/WE, zwane dalej „RODO”*.
3. Wykonawca oświadcza, że stosuje powszechnie obowiązujące przepisy prawa o ochronie danych osobowych.
4. Zakres udostępnianych danych osobowych obejmuje dane pracowników w zakresie: imienia, nazwiska, adresu mailowego, numeru telefonu.
5. Udostępnione przez Zamawiającego dane osobowe będą przetwarzane przez Wykonawcę wyłącznie w celu realizacji Umowy w zakresie o którym mowa w §1.
6. Wykonawca zobowiązuje się, przy przetwarzaniu udostępnionych danych osobowych, do ich zabezpieczenia poprzez stosowanie odpowiednich środków technicznych i organizacyjnych zapewniających adekwatny stopień bezpieczeństwa odpowiadający ryzyku związanym z przetwarzaniem danych osobowych, *w szczególności zgodnie z art. 32 RODO*. Wykonawca poinformuje na piśmie Zamawiającego o zastosowanych środkach technicznych i organizacyjnych zapewniających adekwatny stopień bezpieczeństwa odpowiadający ryzyku związanym z przetwarzaniem danych osobowych zgodnie z art. 32 RODO.
7. Wykonawca zobowiązuje się dołożyć należytej staranności przy przetwarzaniu udostępnionych danych osobowych.
8. Wykonawca zapewni, że osoby, które będą zaangażowane w czynności przetwarzania danych osobowych w ramach jego organizacji:
 - a) otrzymają pisemne upoważnienia do przetwarzania danych osobowych;

- b) będą zaznajomione z obowiązującymi przepisami o ochronie danych osobowych (z uwzględnieniem ich ewentualnych zmian) oraz z odpowiedzialnością za ich nieprzestrzeganie;
 - c) będą dokonywały czynności przetwarzania danych osobowych wyłącznie na polecenie Administratora;
 - d) zobowiążą się do bezterminowego zachowania w tajemnicy danych osobowych oraz stosowanych przez Wykonawcę sposobów ich zabezpieczenia, o ile taki obowiązek nie wynika dla nich z odpowiednich przepisów.
9. Wykonawca zobowiązuje się do zachowania w tajemnicy udostępnionych danych osobowych także po ustaniu Umowy.
 10. Wykonawca, uwzględniając charakter przetwarzania danych osobowych oraz dostępne mu informacje, ma obowiązek współdziałania z Zamawiającym w wywiązaniu się z obowiązków określonych w art. 32–36 RODO.
 11. W przypadku stwierdzenia naruszenia ochrony danych osobowych, w szczególności o którym mowa w art. 4 pkt 12 RODO, Wykonawca zobowiązuje się do bezzwłocznego poinformowania Zamawiającego, w formie pisemnej oraz dodatkowo na adres mailowy iod@pgi.gov.pl, o tym fakcie w okresie do 24 godzin, wskazując okoliczności i zakres naruszenia.
 12. Jeżeli Wykonawca realizując Umowę zleci podwykonawcom prace, w trakcie których będą przetwarzane dane osobowe, odpowiednio powierzy im, za zgodą Zamawiającego, w drodze umowy zawartej na piśmie, przetwarzanie tych danych na warunkach zgodnych z postanowieniami Umowy. W przypadku zlecenia prac podwykonawcom, Wykonawca odpowiada za szkody, jakie powstaną wobec Zamawiającego lub osób trzecich na skutek przetwarzania przez podwykonawców danych osobowych niezgodnie z Umową lub przepisami prawa powszechnie obowiązującego.
 13. Wykonawca jest odpowiedzialny za udostępnienie lub wykorzystanie danych osobowych niezgodnie z treścią Umowy, a w szczególności za udostępnienie powierzonych do przetwarzania danych osobowych osobom nieupoważnionym
 14. Wykonawca zapewni w okresie obowiązywania Umowy pełną ochronę danych osobowych oraz zgodność ze wszelkimi obecnymi oraz przyszłymi przepisami prawa dotyczącymi ochrony danych osobowych i prywatności.
 15. Wykonawcy nie przysługuje wynagrodzenie za wykonywanie obowiązków wynikających z niniejszego paragrafu.
 16. W sprawach nieuregulowanych w niniejszym paragrafie zastosowanie mają przepisy RODO.
 17. Wykonawca oświadcza, że akceptuje postanowienia umowne w zakresie ochrony danych osobowych.

§ 10. Postanowienia końcowe

1. W sprawach nieuregulowanych niniejszą Umową stosuje się powszechnie obowiązujące przepisy prawa w Polsce.
2. Ewentualne spory wynikłe z realizacji Umowy będą rozstrzygane przez Sąd właściwy dla siedziby Zamawiającego.
3. Wszelkie zmiany i uzupełnienia Umowy, o ile w jej treści nie postanowiono inaczej, wymagają formy pisemnej pod rygorem nieważności.
4. Umowa wchodzi w życie w dniu jej podpisania przez Strony, w przypadku jeżeli podpisy Stron nie są złożone jednocześnie Umowa wchodzi w życie z momentem złożenia ostatniego podpisu - jeśli dotyczy.
5. Umowa została zawarta w 3 egzemplarzach, 2 egzemplarze dla Zamawiającego i 1 egzemplarz dla Wykonawcy / Umowa zawarta w postaci elektronicznej i opatrzona przez każdą ze Stron kwalifikowanym podpisem elektronicznym.
6. Do Umowy dołączono następujące załączniki, które stanowią jej integralną część:

Załączniki:

- Załącznik nr 1 - Opis przedmiotu zamówienia
- Załącznik nr 2 – Oferta Wykonawcy z dniar.
- Załącznik nr 3 – Protokół odbioru
- Załącznik nr 4 – KRS/CEiDG Wykonawcy z dnia ... r.

ZAMAWIAJĄCY:

.....

WYKONAWCA:

.....

Załącznik nr 3 do Umowy nr z dniar.

PROTOKÓŁ ODBIORU

Sporządzony w w dniu2023 roku pomiędzy:

Państwowym Instytutem Geologicznym – Państwowym Instytutem Badawczym – Zamawiającym

a

firmą

Przedmiotem odbioru jest zgodnie z umową nr

Przedmiot zamówienia	Ilość

Data wykonania:

Adres dostawy:

Strony uznają, że przedmiot odbioru został wykonany terminowo i zgodnie z przyjętymi wymaganiami w zapytaniu ofertowym. W związku z powyższym żadna ze Stron nie wnosi Uwag co do przedmiotu odbioru/Uwagi:....

.....

Podpis
osoby odbierającej sprzęt

.....

Podpis
osoby przekazującej sprzęt