

Zapytanie ofertowe

Postępowanie o udzielenie zamówienia pn.: „*Zakup wyposażenia wykorzystywanego w długofalowym projekcie profilaktyczno-sportowym, promującym zdrowy styl życia realizowanym w Zespole Szkolno-Przedszkolnym Nr 4 w Nakle nad Notecią*”.

Niniejsze zamówienie prowadzone jest na podstawie Zarządzenia nr 2/2021 Burmistrza Miasta i Gminy Nakło nad Notecią z dnia 04.01.2021 r. w sprawie wprowadzenia Regulaminu udzielania zamówień publicznych przez Urząd Miasta i Gminy w Nakle nad Notecią. Do niniejszego zamówienia nie stosuje się przepisów ustawy z dnia 11 września 2019 r. Prawo Zamówień Publicznych.

Zamawiający:

Gmina Nakło nad Notecią
ul. Ks. Piotra Skargi 7, 89-100 Nakło nad Notecią
bom@umig.naklo.pl
tel. (52) 386 79 86

Wydział prowadzący postępowanie – Wydział Inwestycji
Osoba prowadząca postępowanie – Mateusz Kędzierski

1. Rodzaj zamówienia: dostawa

2. CPV:

37440000-4 – Sprzęt do ćwiczeń fizycznych

37440000-4 – Sprzęt gimnastyczny

37442000-8 – Ciężarki i sprzęt do ćwiczeń na wytrzymałość

3. Przedmiotu zamówienia wraz z opisem i zakresem:

Przedmiot niniejszego zamówienia obejmuje dostawę wyposażenia sportowego dla siłowni zlokalizowanej w Zespole Szkolno-Przedszkolnym nr 4 w Nakle nad Notecią. Przedmiot zamówienia podzielony został na 11 części i obejmuje następujące pozycje:

1) Cz. I – Podłoga gumowa do siłowni – 40m²/40 szt.:

- a) materiał granulat gumowy,
- b) **powierzchnia podstawy 100 x 100 cm,**
- c) kolor czarny,
- d) grubość 25 mm.

2) Cz. II – Klatka treningowa do ściany – 1 szt.:

- a) Wymagany skład zestawu/funkcje: zbudowana z dwóch stalowych, pionowych słupków, z otworami do ustawienia dowolnej wysokości haków, poprzeczkę łączącą, do której zamontowany jest drążek do podciągania z różnymi możliwościami chwytu, ramiona asekuracyjne i haki, ławka płaska. Konstrukcja stalowa, haki do sztagi, ramiona

- asekuracyjne, belka o regulowanej wysokości z łamanym drążkiem o zmiennych szerokościach i rodzajach chwytów,
- b) wymiary konstrukcji: 2300mm (wysokość) x 1200 mm (szerokość) x 520 mm głębokość,
 - c) materiał: stal.

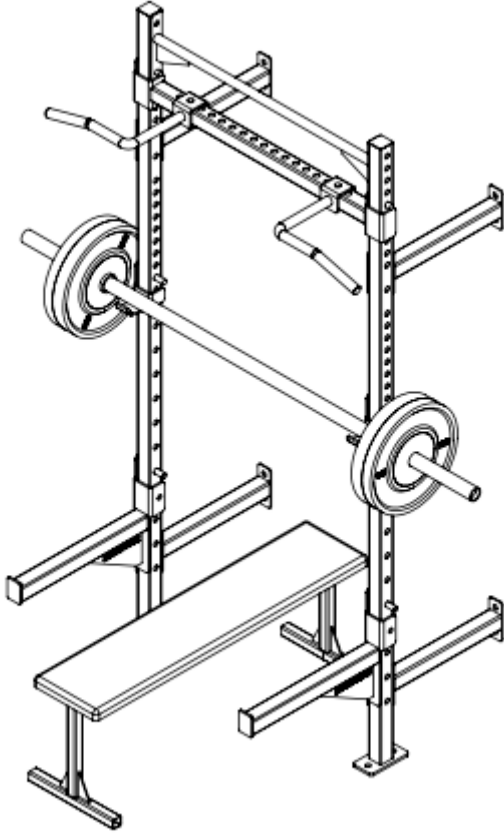

Rysunek poglądowy klatki treningowej

3) Cz. III – Lustro do Sali ćwiczeń – 1 szt.:

- a) wymiary lustra: 200x200 cm,
- b) lustro o zwiększonej odporności,
- c) budowa: panel składa się z 4 mm lustra szklanego wzmocnionego lekką płytą nośną,
- d) wszystkie krawędzie lustra wypolerowane,
- e) dodatkowe zabezpieczenie podklejeniem lustra folią zabezpieczającą przed rozprysnięciem odłamków rozbitego szkła,
- f) lustro mocowane w ramie, rama lustra montowana po obwodzie, niezbędna do montażu lustra.

4) Cz. IV – Ławka do ćwiczeń płaska – 1 szt.:

- a) ławka płaska wykonana ze stalowej podstawy i łatwego w czyszczenia materiału obiciowego, pod którym znajduje się podkładka z neoprenu.
- b) **wymiary ławki: 140 cm długości, 50 cm wysokości i 30 cm szerokości,**
- c) ławka nie wymaga montażu.

5) Cz. V – Drażek do podciągania, wolnostojący, stacjonarny – 1 szt.:

- a) wymiary:
 - podstawa: 1200 mm x 1200 mm,
 - uchwyt: 1282 mm,
 - pion: 1400 mm + 1250 mm,
 - wysokość maksymalna: 2420 mm,
 - wysokość minimalna: 1670 mm,
 - regulacja: 6 otworów co 150 mm,
 - maksymalne obciążenie: 300kg,
- b) drążek posiada podkładki antypoślizgowe,
- c) stal pierwszego gatunku o wymiarach 40x40x2, 35x35x2 aluminium i rura fi 33.7x2.3.
- d) w zestawie wszelkie potrzebne śruby, podkładki i nakrętki oraz instrukcja.

6) Cz. VI – Skrzynie plyometryczne – 1 zestaw:

- a) materiał: epp, pvc,
- b) antypoślizgowa powierzchnia,
- c) regulacja wysokości,
- d) wysokość [cm]: 15, 30, 45, 60,
- e) maksymalne obciążenie 150 kg.
- f) wymiary skrzyń:
 - 01: 90 x 75 x 15 cm,
 - 02: 90 x 75 x 30 cm,
 - 03: 90 x 75 x 45 cm,
 - 04: 90 x 75 x 60 cm.

7) Cz. VII – Lina do ćwiczeń „battle rope” – 1 szt.:

- a) długość - 15 m,
- b) waga - 10 kg,
- c) kolor – czarny,
- d) wykonane z wysokiej jakości wytrzymałych materiałów.

8) Cz. VIII – Gimnastyczny walek dmuchany „Air roll” – 3 szt.:

- a) średnica: 75 cm,
- b) długość: 100 cm,
- c) materiał: DROP STITCH ze wzmocnioną tkaniną 0,7 mm lub z materiału PCV o grubości 1,2 mm, wzmocnione szwy zapewniające trwałość i wytrzymałość materiału,
- d) maksymalne obciążenie: 100 kg,
- e) maksymalne obciążenie w wodzie: 50 kg,
- f) kolor: dowolny.

9) Cz. IX – Deska do ćwiczeń „peg board” – kołkownica – 1 szt.:

- a) ścianka wspinaczkowa ze sklejki liściastej o grubości 4 mm,
- b) dołączone kołki o średnicy 30 mm,
- c) płyta może być montowana pionowo lub poziomo z możliwością szeregowego dodawania kolejnych elementów, aby powiększyć przestrzeń roboczą,
- d) materiał: sklejka,
- e) kolor: dowolny,

f) **wymiary: wys. 180 cm.**

10) Cz. X – Drażek gimnastyczny składany – 2 szt.:

- a) Drażek gimnastyczny 35 mm wykonany z klejonego drewna. Ruchome ramiona umożliwiają regulację wysokości i odległości drążka od drabiny (długość ramion 1000 mm i 740 mm),
- b) Drażek może być zawieszany na drabince gimnastycznej o szerokości wewnętrznej od 840 mm wzwyż, posiadającej szczeble o grubości do 30 mm i wysokości do 40 mm i dowolnym rozstawie,
- c) Maksymalne oddalenie drążka od szczebla drabinki gimnastycznej przy poziomym ustawieniu drążka w stosunku do szczebla na którym zamocowane jest ramię górne około 900 mm,
- d) Maksymalne obciążenie 120 kg.

11) Cz. XI – Zestaw hantli (ogumowane heksagonalne) – 1 szt.:

- a) skład zestawu hantli: 2 x 1 kg, 2 x 2 kg, 2 x 3 kg, 2 x 4 kg, 2 x 5 kg, 2 x 6 kg, 2 x 7 kg, 2 x 8 kg, 2 x 9 kg i 2 x 10 kg,
- b) łączna waga zestawu: 110 kg,
- c) kolor: czarno – srebrny,
- d) długość części chwytnej: 13 cm,
- e) materiał: guma + stal chromowana,
- f) oznaczenie wagi na hantli,
- g) chwyt: z radełkowaniem.

UWAGA! Przedmiot zamówienia obejmuje również wniesienie wyposażenia do pomieszczeń Zespołu Szkolno-Przedszkolnego nr 4 w Nakle nad Notecią.

Zamawiający dopuszcza 15% tolerancję podanych wymiarów urządzeń pod warunkiem zachowania wszystkich funkcjonalności oraz cech oferowanego sprzętu i wyposażenia.

W celu potwierdzenia, że oferowane urządzenia odpowiadają wymaganiom określonym przez Zamawiającego, Zamawiający ma prawo żądać przedstawienia kart katalogowych producenta lub zdjęć/grafik/linków do stron internetowych, szczegółowo przedstawiających oferowane wyposażenie.

W związku z podziałem zamówienia na części, Zamawiający oświadcza, iż ma prawo wyboru każdej części osobno, w zależności, która oferta przedstawiała najkorzystniejsze warunki oraz otrzymała największą ilość punktów w zakresie kryteriów oceny.

4. ROZWIĄZANIA RÓWNOWAŻNE:

- 1) Rozwiązania równoważne – Zamawiający dopuszcza zastosowanie rozwiązań równoważnych pod warunkiem spełnienia podstawowych założeń.
- 2) Jeżeli w dokumentach opisujących przedmiot zamówienia znajdują się nazwy urządzeń lub jakichkolwiek innych wyrobów lub produktów, to służą one jedynie i wyłącznie określeniu pożądanego standardu wykonania i określenia właściwości i wymogów

techniczno-użytkowych założonych w dokumentacji projektowej dla danego typu rozwiązań i nie są obowiązujące. Należy je traktować, jako propozycje projektanta. Nie są one wiążące przyszłego wykonawcę do ich stosowania.

- 3) Wykonawca może zastosować urządzenia równoważne o parametrach techniczno-użytkowych odpowiadających, co najmniej parametrom urządzeń zaproponowanych przez Zamawiającego.
- 4) Wykonawca ma obowiązek posiadać w stosunku do urządzeń równoważnych dokumenty potwierdzające pozwolenie na ich zastosowanie/wbudowanie, np. certyfikaty wydane przez jednostkę oceniającą zgodność (akredytowaną zgodnie z rozporządzeniem PE i rady (WE) nr 765/2008 z dnia 9 lipca 2008 r.) lub sprawozdania z badań przeprowadzonych przez jednostkę, jako dowody potwierdzające zgodność z wymaganiami lub cechami określonymi w projekcie, albo deklaracje właściwości wystawione przez producenta lub jego upoważnionego przedstawiciela, stwierdzające na jego wyłączną odpowiedzialność, że wyrób jest zgodny z zasadniczymi wymogami, specyfikacją techniczną lub określoną normą.
- 5) Dopuszcza się równoważne urządzenia, materiały pod warunkiem, że:
 - a) zagwarantują one realizację zamówienia zgodnie z założeniami jakościowymi, technologicznymi i eksploatacyjnymi,
 - b) zapewnią uzyskanie parametrów technicznych, technologicznych i jakościowych co najmniej równych parametrom założonym w zapytaniu ofertowym.
- 6) Wykonawca składający ofertę równoważną będzie zobowiązany do udowodnienia zamawiającemu, że oferowane przez niego urządzenia lub materiały są równoważne w stosunku do wymaganych. Wykonawca przedstawi niezbędne informacje dotyczące przyjętych do oferty urządzeń i materiałów potwierdzające równoważność oferowanych urządzeń w stosunku do zaproponowanych. Zamawiający uzna, czy urządzenie jest równoważne na etapie oceny złożonych ofert.
- 7) Użycie urządzeń i wyposażenia bez stwierdzenia pochodzenia jest niedopuszczalne. W przypadku zamontowania urządzeń, które nie będą spełniać ww. wymagań skutkować będzie bezwzględnym demontażem na koszt wykonawcy i ze skutkami z tego wynikającymi.
- 8) **Przedmiot zamówienia powinien spełniać wymogi** wynikające z obowiązujących przepisów prawa (materiały/urządzenia powinny posiadać aktualne aprobaty, atesty, deklaracje zgodności i certyfikaty).

5. Ogólne warunki wykonania i odbioru

Odbiór sprzętu będącego przedmiotem umowy przez Zamawiającego nastąpi na podstawie protokołu odbioru.

6. Terminy realizacji zamówienia:

Dostawa wyposażenia – **maksymalnie 30 dni od dnia podpisania umowy.**

7. Warunki udziału w postępowaniu oraz warunki wykluczenia:

O udzielenie zamówienia mogą ubiegać się oferenci, którzy:

7.1 Nie są powiązani kapitałowo lub osobowo z Zamawiającym.

Przez powiązania osobowe lub kapitałowe rozumie się wzajemne powiązania między Zamawiającym lub osobami upoważnionymi do zaciągania zobowiązań w imieniu Zamawiającego lub osobami wykonującymi w imieniu Zamawiającego czynności związane z przygotowaniem i przeprowadzeniem procedury wyboru Wykonawcy a Wykonawcą, polegające w szczególności na:

- a) uczestniczeniu w spółce jako wspólnik spółki cywilnej lub spółki osobowej,
- b) posiadaniu co najmniej 10 % udziałów lub akcji,
- c) pełnieniu funkcji członka organu nadzorczego lub zarządzającego, prokurenta, pełnomocnika,
- d) pozostawaniu w związku małżeńskim, w stosunku pokrewieństwa lub powinowactwa w linii prostej, pokrewieństwa drugiego stopnia lub powinowactwa drugiego stopnia w linii bocznej lub w stosunku przysposobienia, opieki lub kurateli.

8. Ogólne warunki udziału w postępowaniu:

- 1) Ofertę może złożyć osoba fizyczna, osoba prawna lub jednostka organizacyjna nieposiadająca osobowości prawnej.
- 2) Każdy Wykonawca może złożyć tylko jedną ofertę.
- 3) Zamawiający dopuszcza możliwości składania ofert częściowych.
- 4) Zamawiający nie dopuszcza możliwości składania ofert wariantowych.

9. Wybór najkorzystniejszej oferty nastąpi w oparciu o następujące kryteria:

Kryterium wyboru są:

- a) Cena ofertowa – 100 %

a) Cena ofertowa:

Sposób dokonania oceny ofert nastąpi przez punktowanie w/w kryteriów w skali 0-100 punktów.

Punktacja za cenę będzie obliczana na podstawie wzoru:

$$C = \frac{C_n}{C_b} \times 100 \text{ pkt}$$

C - otrzymana ilość punktów w kryterium ceny

C_n - najniższa cena ofertowa

C_b - cena oferty badanej

a) Na załączonym formularzu ofertowym, (załącznik nr 2) należy przedstawić cenę ofertową zawierającą wszelkie koszty związane z wykonaniem przedmiotu zamówienia brutto i netto.

b) Cena powinna uwzględnić:

- w przypadku osoby fizycznej nieprowadzącej działalności gospodarczej koszty pracownika i pracodawcy,
- w przypadku osoby prowadzącej działalność gospodarczą również podatek VAT,
- uwzględniając wszystkie pozostałe koszty uzyskania dochodu.

c) Wartość cenową należy podać w złotych polskich cyfrą – z dokładnością do dwóch miejsc po przecinku oraz słownie.

d) Każdy Wykonawca może podać tylko jedną cenę. Oferty z cenami wariantowymi będą odrzucone.

e) Zamawiający ma prawo, w każdej sytuacji, żądać szczegółowych wyjaśnień, co do sposobu obliczenia ceny oferty, a Wykonawca ma obowiązek udzielić wyjaśnień pod rygorem odrzucenia oferty.

Nie spełnienie chociażby jednego warunku skutkować będzie wykluczeniem Wykonawcy z postępowania.

10. Gwarancja

Wykonawca udzieli 24 miesięcy gwarancji na dostarczony przedmiot niniejszego zamówienia.

11. Informacja dodatkowe

1) Do upływu terminu składania ofert Zamawiający zastrzega sobie prawo zmiany lub uzupełnienia treści niniejszego zapytania ofertowego. W tej sytuacji Wykonawcy zostaną poinformowani o nowym terminie składania ofert. Wykonawcy zostaną powiadomieni o dokonanej zmianie treści zapytania ofertowego.

2) W celu zapewnienia porównywalności wszelkich ofert, Zamawiający zastrzega sobie prawo do skontaktowania się z wykonawcami, w celu uzupełnienia lub doprecyzowania ofert.

3) Zamawiający zastrzega sobie prawo do rezygnacji z przedmiotowego zamówienia, bez wyboru którejkolwiek ze złożonych ofert.

12. Opis sposobu przygotowania ofert

Zamawiający dopuszcza składanie ofert w formie elektronicznej (poprzez elektroniczną platformę zakupową). Ofertę należy sporządzić w języku polskim, w formie pisemnej, wypełniając załączony formularz oferty (załącznik nr 2). Dokumenty sporządzone w języku obcym muszą być złożone wraz z tłumaczeniem na język polski, poświadczonym przez Wykonawcę.

13. Na ofertę składa się:

a) wypełniony załącznik nr 2 do postępowania – Formularz ofertowy.

14. Tajemnica przedsiębiorstwa:

1) jeżeli według wykonawcy oferta będzie zawierała informacje objęte tajemnicą jego przedsiębiorstwa w rozumieniu przepisów ustawy z 16 kwietnia 1993 r. o zwalczaniu nieuczciwej konkurencji, powinny być one oznaczone klauzulą „NIE UDOSTĘPNIAC – TAJEMNICA PRZEDSIĘBIORSTWA”. Zaleca się umieszczenie takich dokumentów na końcu oferty (ostatnie strony w ofercie lub oddzielnie),

2) zamawiający nie ujawni informacji stanowiących tajemnicę przedsiębiorstwa w rozumieniu przepisów o zwalczaniu nieuczciwej konkurencji, jeżeli wykonawca, nie później niż w terminie składania ofert zastrzegł, że nie mogą być one udostępniane. Zastrzeżenie wykonawcy będzie skuteczne wyłącznie wtedy, jeżeli wykaże on, iż zastrzeżone informacje stanowią tajemnicę przedsiębiorstwa,

3) stwierdzenie w ofercie, że dane informacje stanowią tajemnicę przedsiębiorstwa bez dokonania ich wykazania, nie stanowi podstawy do utajnienia tych dokumentów,

4) wykonawca nie może zastrzec informacji dotyczących:

a) nazwy (firmy) oraz adresu wykonawcy,

- b) ceny oferty,
 - c) terminu wykonania zamówienia,
 - d) okresu gwarancji,
 - e) warunków płatności zawartych w ofercie,
- 5) zastrzeżenie informacji, danych, dokumentów i oświadczeń niestanowiących tajemnicy przedsiębiorstwa w rozumieniu przepisów o zwalczaniu nieuczciwej konkurencji, których wykonawca nie wykazał, że stanowią one tajemnicę przedsiębiorstwa, spowoduje ich odtajnienie przez zamawiającego.

15. Informacje dotyczące przetwarzania danych osobowych związanych z odpowiedzią na zapytanie ofertowe

Na podstawie art. 13 Rozporządzenia Parlamentu Europejskiego i Rady (UE) 2016/679 z dnia 27 kwietnia 2016 r. w sprawie ochrony osób fizycznych w związku z przetwarzaniem danych osobowych i w sprawie swobodnego przepływu takich danych oraz uchylenia dyrektywy 95/46/WE (ogólne rozporządzenie o ochronie danych), przekazujemy Pani/Panu poniższe informacje związane z przetwarzaniem Pani/Pana danych osobowych:

Administrator danych osobowych	Burmistrz Miasta i Gminy Nakło nad Notecią ul. Ks. P. Skargi 7, 89-100 Nakło nad Notecią
Dane kontaktowe	telefon: (+48 52) 386 79 00, e-mail: urząd@gmina-naklo.pl
Inspektor ochrony danych	Arnold Paszta, e- mail: iod@umig.naklo.pl
Cele przetwarzania oraz podstawa prawna przetwarzania	Pani/Pana dane osobowe będą: a. przetwarzane w celu przygotowania i wykonania umowy (art. 6 ust. 1 lit b Rozporządzenia 2016/679).
Okres, przez który będą przetwarzane	Pani/Pana dane osobowe będą: a. przetwarzane w celu przygotowania i wykonania umowy przez okres niezbędny do dokonania czynności związanych z przygotowaniem umowy oraz w okresie jej trwania, b. przez okres wskazany przepisami „Ustawy - O podatku od towarów i usług” oraz przepisami „Ustawy - Ordynacja podatkowa”,
Odbiorcy danych	Odbiorcami Pani/Pana danych osobowych mogą być: a. podmioty, którym AD udostępnia dane osobowe na podstawie przepisów prawa powszechnie obowiązującego, b. podmioty, którym AD powierza dane osobowe na podstawie umów powierzenia danych osobowych (np. firma informatyczna).
Prawa osoby, której dane dotyczą	Przysługuje Pani/Panu prawo dostępu do Pani/Pana danych osobowych oraz prawo żądania ich sprostowania, usunięcia (o ile przepisy prawa nie nakazują AD dalszego ich przetwarzania), ograniczenia przetwarzania, prawo do przenoszenia danych, prawo do wniesienia sprzeciwu względem przetwarzania danych oraz prawo do cofnięcia zgody w dowolnym momencie bez wpływu na zgodność z prawem przetwarzania, którego dokonano na podstawie zgody przed jej cofnięciem. Przysługuje Pani/Panu prawo wniesienia skargi do Prezesa Urzędu Ochrony Danych Osobowych.
Dodatkowe informacje	a. podanie Pani/Pana danych osobowych jest dobrowolne.

	<p>b. podanie Pani/Pana danych osobowych jest warunkiem koniecznym zawarcia i realizacji umowy, zgodnie z przepisami powszechnie obowiązującego prawa.</p> <p>c. konsekwencją niepodania danych osobowych wymaganych przepisami prawa jest brak możliwości zawarcia i wykonywania umowy. Pani/Pana dane osobowe nie będą podlegały profilowaniu jak również nie będą przekazywane do Państwa trzeciego.</p> <p>d. więcej informacji mogą Państwo znaleźć na stronie Biuletynu Informacji Publicznej Gminy.</p>
--	--

16. Osoby wyznaczone do kontaktu w sprawie ogłoszenia:

- Mateusz Kędzierski, tel. 052 386 79 87, e-mail: kedzierski.mateusz@umig.naklo.pl

17. Załączniki do niniejszego postępowania:

- 1) Niniejsze zapytanie ofertowe stanowiące załącznik nr 1,
- 2) Formularz oferty stanowiący załącznik nr 2,
- 3) Wzór umowy stanowiący załącznik nr 3.