

OPIS PRZEDMIOTU ZAMÓWIENIA

Przedmiotem zamówienia jest wymiana stolarki okiennej i drzwiowej w ramach następujących zadań remontowych:

Zadanie nr 1 – „Wymiana drzwi w budynku punktu obsługi poletek na terenie RGŚ” – obiekt zlokalizowany na terenie Miejskiej Oczyszczalni Ścieków Łyna w Olsztynie przy ul. Leśnej.

Zadanie nr 2 – „Wymiana stolarki drzwiowej i okiennej w budynku B na terenie bazy PWiK” – obiekt zlokalizowany w Olsztynie przy ul. Oficerskiej 16A

Zakres prac dla poszczególnych zadań:

Zadanie nr 1 - „Wymiana drzwi w budynku punktu obsługi poletek na terenie RGŚ” – obiekt zlokalizowany na terenie Miejskiej Oczyszczalni Ścieków Łyna w Olsztynie przy ul. Leśnej – zakres zadania:

1. wymiana istniejącej drewnianej stolarki drzwiowej (zdjęcie poniżej) na nową stalową (komplet drzwi i ościeżnice) – **1 szt.**, zgodnie z poniższym zestawieniem:
 - drzwi zewnętrzne stalowe bezklasowe, płaszczone, pełne
 - drzwi dwuskrzydłowe ze skrzydłem czynnym i biernym, w kolorze niebieskim RAL5010,
 - wymiary otworu drzwiowego 1480x2090 [mm], wymiary w świetle ościeżnicy 900+440x2000 [mm], ościeżnica stalowa narożna,
 - skrzydło czynne prawe, grubość skrzydeł około 62,5 mm, wykonanie drzwi jako zewnętrzne z progiem,
 - okucia: 2 zamki z wkładką patentową, klamka w kolorze czarnym, minimum dwa zawiasy, w tym jeden samozamykający;



zdjęcie istniejących drzwi

Zadanie nr 2 - „Wymiana stolarki drzwiowej i okiennej w budynku B na terenie bazy PWiK” – obiekt zlokalizowany w Olsztynie przy ul. Oficerskiej 16A – zakres zadania:

1. wymiana istniejącej stolarki drzwiowej (zdjęcie poniżej) na nową stalową (komplet drzwi i ościeżnice) – **1 szt.**, zgodnie z poniższym zestawieniem:
 - drzwi zewnętrzne stalowe bezklasowe, płaszczowe, pełne
 - drzwi dwuskrzydłowe ze skrzydłem czynnym i biernym, w kolorze antracytowym RAL7016,
 - wymiary otworu drzwiowego 1440x2045 [mm], wymiary w świetle ościeżnicy 900+400x2000 [mm], ościeżnica stalowa narożna,
 - skrzydło czynne prawe, grubość skrzydeł około 62,5 mm, wykonanie drzwi jako zewnętrzne z progiem,
 - okucia: 2 zamki z wkładkami kl.C, klamka w kolorze czarnym, po 2 bolce antywyważeniowe na skrzydło, minimum dwa zawiasy, w tym jeden samozamykający;



zdjęcie istniejących drzwi

2. wymiana istniejącej drewnianej stolarki okiennej na nową PCV zgodnie z poniższym zestawieniem:

– okno nr 1 – 4 szt.

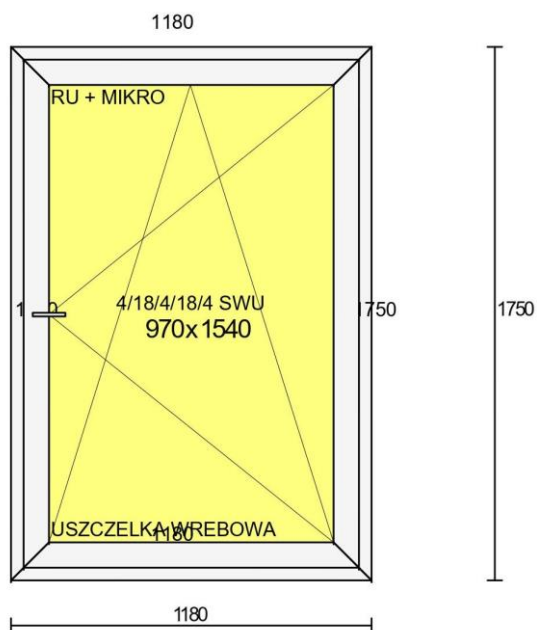

Okno nr 1 – 4 szt.

– okno nr 2 – 5 szt.

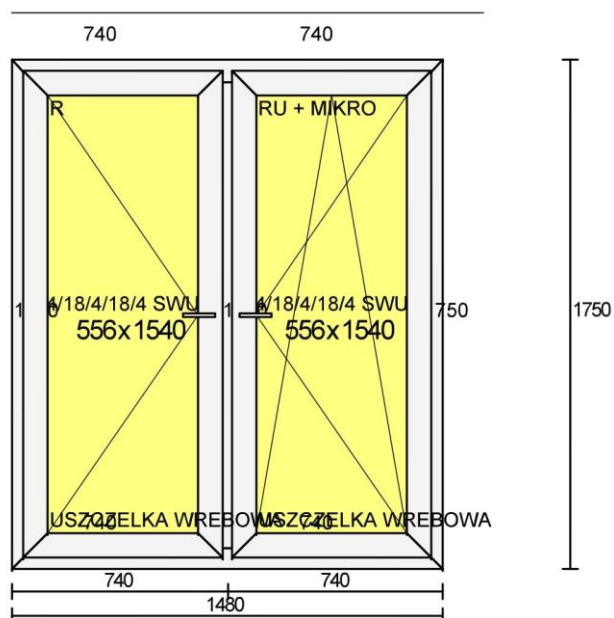

Okno nr 2 – 5 szt.

– okno nr 3 – 1 szt.

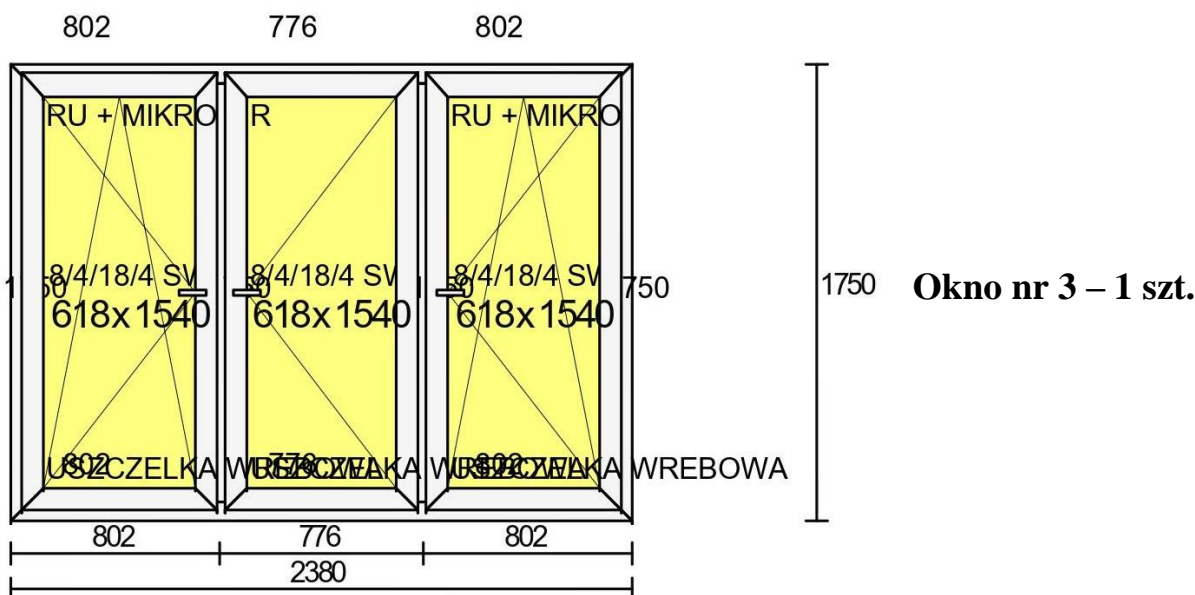

Wszystkie okna wykonane z PVC w kolorze białym od wewnątrz i zewnątrz, 3-szybowe z ciepłą ramką. Współczynnik przenikania ciepła dla całego okna $U \leq 0,9 \text{ W/m}^2\text{K}$.

Ramy okienne powinny być 6 komorowe, klamki w kolorze białym.

Zakres robót obejmuje również wymianę parapetów zewnętrznych na nowe z blachy stalowej powlekanej w kolorze RAL 5010. Parapety powinny być zakończone systemowymi zaślepkami do parapetów zewnętrznych.

Wykonawca w zakresie ww. zadań nr 1 i 2 powinien również uwzględnić wszystkie roboty niezbędne do prawidłowego wykonania zadania, w tym m.in.: demontaż istniejącej stolarki i jej utylizację oraz montaż nowej wraz z niezbędnymi towarzyszącymi pracami budowlanymi (obróbka ościeży i ścian w zakresie związanym z wymianą stolarki, uzupełnienie ścian i wypraw elewacyjnych, prace malarskie).

Uwaga: podane wymiary i opisy stolarki drzwiowej i okiennej są szacunkowe. Ponieważ rozliczenie za przedmiot zamówienia będzie ryczałtowe, przed złożeniem oferty zaleca się w obecności Zamawiającego dokonanie wizji lokalnej celem wskazania miejsca lokalizacji przedmiotu zamówienia, wykonania niezbędnych pomiarów i określenia zakresu robót oraz rzeczywistych warunków realizacji zamówienia.

Osoby chcące się umówić na wizję w terenie muszą się umawiać indywidualnie z Panem **Jarosławem Woltmanowski tel. kontaktowy 885 601 800**

Wykonawca ponosi odpowiedzialność za zapoznanie się z należyłą starannością z przedmiotem zamówienia oraz za uzyskanie wszelkich niezbędnych informacji odnośnie do warunków i zobowiązań, które w jakikolwiek sposób mogą wpłynąć na cenę oferty lub realizację robót.

Wytyczne organizacyjne:

- z uwagi na realizację robót w czynnym obiekcie, pomieszczenia udostępniane będą Wykonawcy po wcześniejszym uzgodnieniu z użytkownikiem).

- wykonawca musi przewidzieć i wykonać zabezpieczenie zainstalowanych i funkcjonujących urządzeń i systemów w czasie wykonywania prac budowlano-instalacyjnych przed uszkodzeniem, zapyleniem i zalaniem.
- zobowiązuje się Wykonawcę do bezwzględnego utrzymania czystości w obrębie wykonywanych prac.
- wykonawca jest zobowiązany do bieżącego usuwania zdemontowanych elementów i gruzu z terenu robót.
- odpady powstałe w trakcie realizacji zlecenia są własnością Wykonawcy, natomiast materiały i urządzenia podlegające złomowaniu Wykonawca zobowiązany jest przekazać do magazynu Zamawiającego.

Opracował:

Jarosław Woltmanowski