

RZUT ZADASZENIA

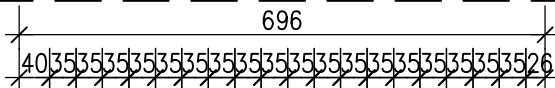

FRONT

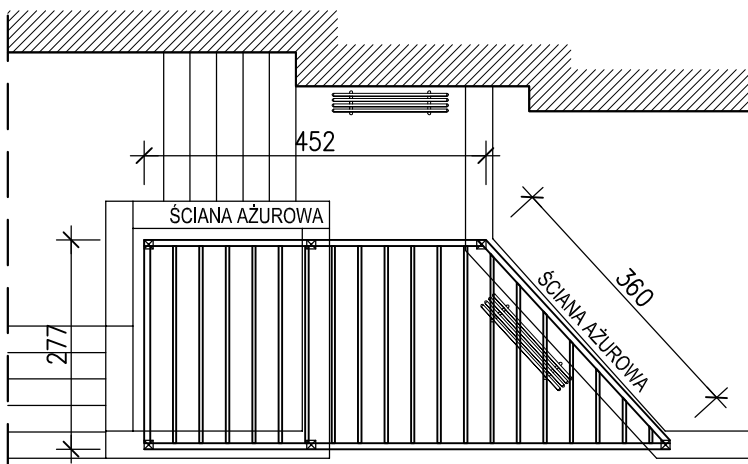
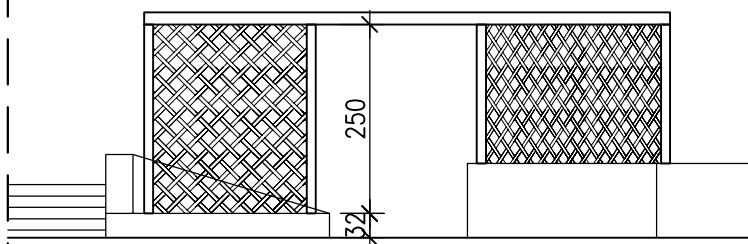

RZUT PRZYZIEMIA

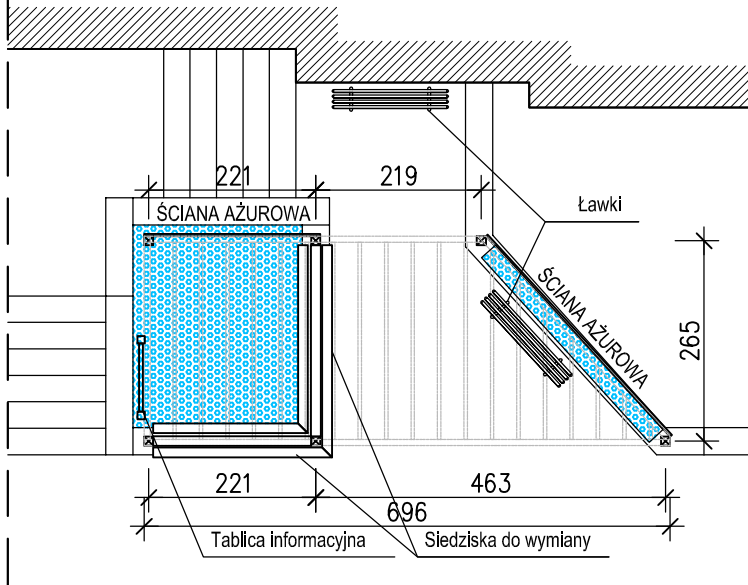

 OBSZAR DO WYKONANIA NASADZEŃ I SYSTEMU NAWODNIENIA

Wytyczne odnośnie konstrukcji wiaty:

1. Słupy kwadratowe, montaż na stalowych podstawach do istniejących murków/projektowanych stóp fundamentowych.
2. Obramowanie zadaszenia z krawędziaków min. 70x140cm. Wypełnienie z desek min. 30x80mm.
3. Łączenie elementów drewnianych za pomocą wkrętów dedykowanych do drewna i łącza ciesielskie tradycyjne.
4. Drewno lite szlifowane, sosnowe, min. C24. Zabezpieczone przeciwwilgociowo.

Roboty pozostałe:

1. Mycie ciśnieniowe murków i chodnika.
2. Odtworzenie drewnianych siedzisk ławek.
3. Wymiana śmietnika ze zmianą lokalizacji (dobrać zgodnie z katalogiem mebli miejskich).
4. Montaż tablicy informacyjnej o projekcie Herbarium Pomeranicum - wymiar 0.9x2.0m, informacja po obu stronach, rama tablicy drewniana, wypełnienie pleksi, treść zostanie dostarczona przez Zamawiającego, tło tablicy graficzne do uzgodnienia z Zamawiającym.
5. Montaż dwóch ławek z oparciem (wzór wg. katalogu mebli miejskich).
6. Wykarczowanie roślinności. Wykonanie projektu aranżacji zieleni do akceptacji Zamawiającego oraz wykonanie nasadzeń. W zakresie aranżacji nasadzeń należy uwzględnić aspekt fenologiczny.
7. Wykonanie systemu nawadniania we wskazanym obszarze oraz montaż elementu wodnego.



OPIS OGÓLNY W ODNIESIENIU DO LOKALIZACJI

Ławka o prostej, nowoczesnej estetyce oraz klasycznym i ponadczasowym kształcie, doskonale wkomponuje się zarówno w miejską, jak i parkową przestrzeń.

Ławka powinna być wykonana z wysokiej klasy materiałów z dbałością o jakość i staranność wykończenia i detalu.

Boki ławki przewidziane są do wykonania z jednorodnych odlewów o zaokrąglonych krawędziach, charakteryzujących się najwyższą starannością wykonania.

Siedzisko oraz oparcie przewidziane są do wykonania z wysokogatunkowego drewna.

Połączenia elementów powinny być trwałe i wykonane w sposób niewidoczny od strony użytkownika.

OPIS MATERIAŁOWY I KONSTRUKCYJNY

Stelaż odlewany. Materiał: stop aluminium, żeliwo, stal. Odlew aluminiowy anodowany w kolorze naturalnym. Odlew stalowy pokryty podkładem antykorozyjnym i powlekany piecowym lakierem proszkowym.

Odlew żeliwny malowany farbą podkładową i dwuskładnikową farbą epoksydową o podwyższonej trwałości oraz nawierzchniowo farbą bitumiczną.

Kolor stelaża ławki wg palety RAL: 7016, 7021, 7026, 9005, 9007 - ewentualne uszczegółowienie doboru koloru na etapie opisu zamówienia.

Profil stelaża stanowi dwuteownik o zmiennej wysokości średnicy uwarunkowanej wyobleniami stelaża. Stelaż siedziska pochylony w kierunku tyłu ławki. Wielkość pochylecia warunkowana względami ergonomicznymi i wygodą siedzenia. Wszystkie wyeksponowane krawędzie, z którymi istnieje możliwość kontaktu przez użytkownika, powinny posiadać wyoblenia zapewniające bezpieczeństwo korzystania. Siedzisko i oparcie ławki wykonane z listew twardego, sezonowanego drewna.

Należy uwzględnić konieczność wzmocnienia listew w miejscach narażonych na największe ugięcia.
Rodzaj drewna: egzotyczne, dębowe, akacjowe, jesionowe - uszczegółowienie doboru drewna na etapie opisu zamówienia.

Klasa drewna - I, tj. bez sęków, o jednolitej barwie i równomiernym, prostoliniowym usłojeniu.

Listwy szlifowane, fazowane na krawędziach zewnętrznych.

Zaokrąglenie krawędzi najwyższej listwy oparcia i siedziska - zgodne z kształtem profilu stelaża ławki.

Zabezpieczenie drewna: drewno dębowe, akacjowe i jesionowe impregnowane ciśnieniowo, szlifowane, trzykrotnie malowane lakierobejcami, odporne na promieniowanie UV.

Drewno egzotyczne olejowane dwukrotnie.

OPIS MOCOWAŃ I WARUNKI MONTAŻU

Mocowanie drewna do stelaża za pomocą śrub. Podkładki i nakrętki nierdzewne, ocynkowane. Elementy użyte do mocowania, wykonane ze stali nierdzewnej, scalone kolorystycznie z elementami aluminiowymi bądź żeliwnymi, po zamontowaniu zlicowane z powierzchnią elementów drewnianych. Mocowania oraz wzmocnienia powinny gwarantować stabilność i sztywność konstrukcji. Montaż listew wykonany za pomocą łączników niewidocznych od strony użytkowej siedziska i oparcia.

Rodzaj mocowania w podłożu: zakotwienie w gruncie. Elementy mocujące mają zostać doprecyzowane na etapie zamówienia w zależności od konkretnych warunków podłoża, w którym będą mocowane.

PARAMETRY TECHNICZNE

Specyfikacja elementów	[mm]
Wymiary ogólne ławki:	
długość całkowita	1300-1900
szerokość ławki u podstawy	600-650
wysokość ławki z oparciem	800-820
wysokość siedziska nad podłożem	420-450
głębokość (szerokość) siedziska	440-470
Parametry elementów stelaża:	
kształt profilu stelaża	dwuteowy
wysokość środnika	zmienna
grubość środnika	7-10
szerokość stopki	40-70
Parametry elementów siedziska i oparcia:	
długość listew	zależna od długości ławki
szerokość listew	110-130
grubość listew	30-40
odległość pomiędzy listwami	8-12
liczba listew w siedzisku	3-4
liczba listew w oparciu	3-4

SCHEMAT KONSTRUKCYJNY



Rys. 1. Widok od frontu

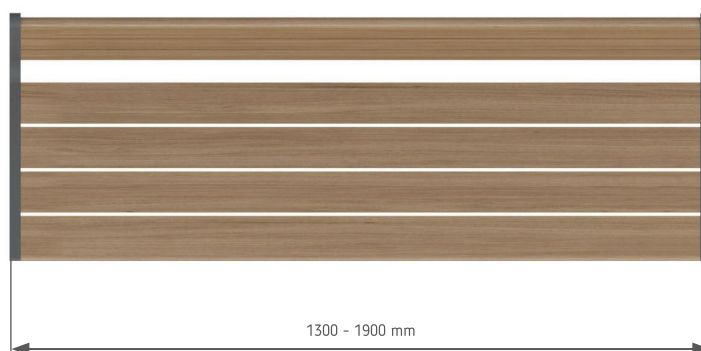

Rys. 2. Widok z góry

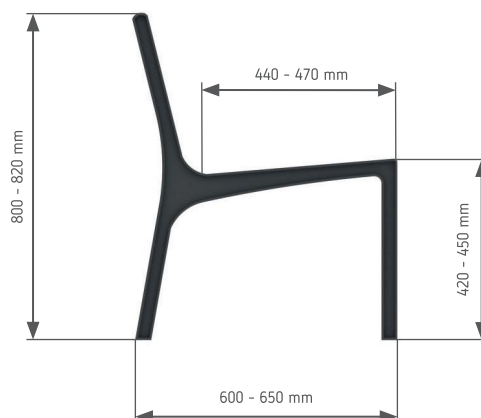

Rys. 3. Widok z boku



OPIS OGÓLNY W ODNIESIENIU DO LOKALIZACJI

Kosz na śmieci z blachy stalowej w kształcie rury owalnej ze skośnym daszkiem. Kosz dobrze wkomponuje się zarówno w miejską przestrzeń, jak i przestrzenie parkowe. Kosz składa się z dwóch elementów: dolny – z pojemnikiem wewnętrznym o pojemności 60l oraz górny – stanowiący daszek z otworem do wrzucania śmieci. Przy dolnej krawędzi otworu wrzutowego należy przewidzieć wbudowaną popielniczkę.

OPIS MATERIAŁOWY I KONSTRUKCYJNY

Materiał kosza: blacha stalowa pokryta podkładem antykorozyjnym i powleczona piecowym lakierem proszkowym.

Kolor ramy kosza wg palety RAL: 7016, 7021, 7026, 9005 – ewentualne uszczegółowienie doboru koloru na etapie opisu zamówienia.

Materiał pojemnika wewnętrznego: blacha ocynkowana – ocynk ogniowy.

Otwieranie górnego elementu na zawiasie wiekowym za pomocą klucza trójkątnego.

OPIS MOCOWAŃ I WARUNKI MONTAŻU

Mocowanie elementów konstrukcji śmietnika za pomocą spawów. Mocowanie śmietnika do słupka za pomocą śrub. Podkładki i nakrętki nierdzewne, ocynkowane.

Rodzaj mocowania: zabezpieczenia antykorozyjne oraz grubość ścianek słupków mocujących kosz doprecyzowane na etapie zamówienia w zależności od konkretnych warunków miejsca lokalizacji śmietnika.

PARAMETRY TECHNICZNE

Specyfikacja elementów	[mm]
Wymiary ogólne kosza:	
wysokość kosza od przodu	800-830
wysokość kosza od tyłu	750-800
podłużna średnica owalu	350-370
poprzeczna średnica owalu	300-330
Parametry elementów kosza:	
grubość blachy stalowej	3
pojemność kosza	60l
Parametry słupka	
wysokość słupka liczona od podłoża	700-800
Ø słupka	51
Inne:	
popielniczka	tak

SCHEMAT KONSTRUKCYJNY

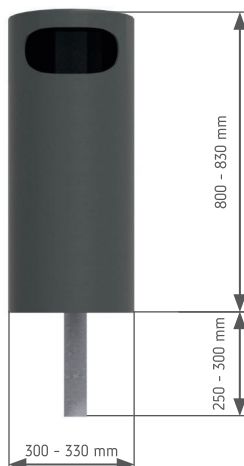

Rys. 1. Widok od frontu

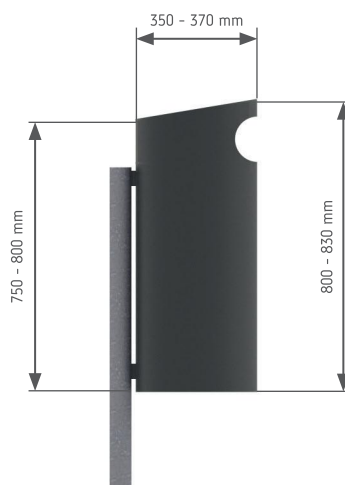

Rys. 2. Widok z boku

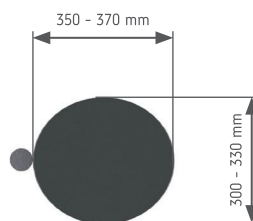

Rys. 3. Widok z góry







