

Scena główna 34. MFKiG w Atlas Arenie

7 i 8 października 2023

Podesty sceniczne zostaną ustawione wg naszego projektu przez Atlas Arenę w ramach najmu hali. Nagłośnienie scen o charakterze targowym, niezbędne dla pracy konferansjerów i pokazów prezentacji.

Podesty sceniczne zostaną ustawione wg projektu na wysokości 90 cm - 1m.
Wymiary i proporcje sceny mogą zostać dostosowane do modułów sprzętu i ekranów ledowych ale nie mogą przekroczyć podanych wymiarów.
Na obu scenach będzie położona wykładzina. Obie sceny będą wyposażone w ekrany ledowe, na których będziemy emitowali materiały video dostarczone przez partnerów festiwalu oraz transmisje live ze sceny głównej i stanowisk rysowników na scenie dedykacji. Wykonawca musi zapewnić obsługę scen pod kątem transmisji i obrazu na ekrany ledowe oraz bieżącą obsługę nagłośnienia i współpracę z firmą nadzorującą przebieg programu animacji i wydarzeń na obu scenach.

Zaplecze sceny ustawione z jej boku powinno być wygradzone i zabezpieczone wiatą namiotową lub wybudowaną estetyczną ścianką z brandingiem festiwalu.

Organizator festiwalu dostarczy grafikę na wszystkie banery wystylizujące boki i dolną część konstrukcji sceny.

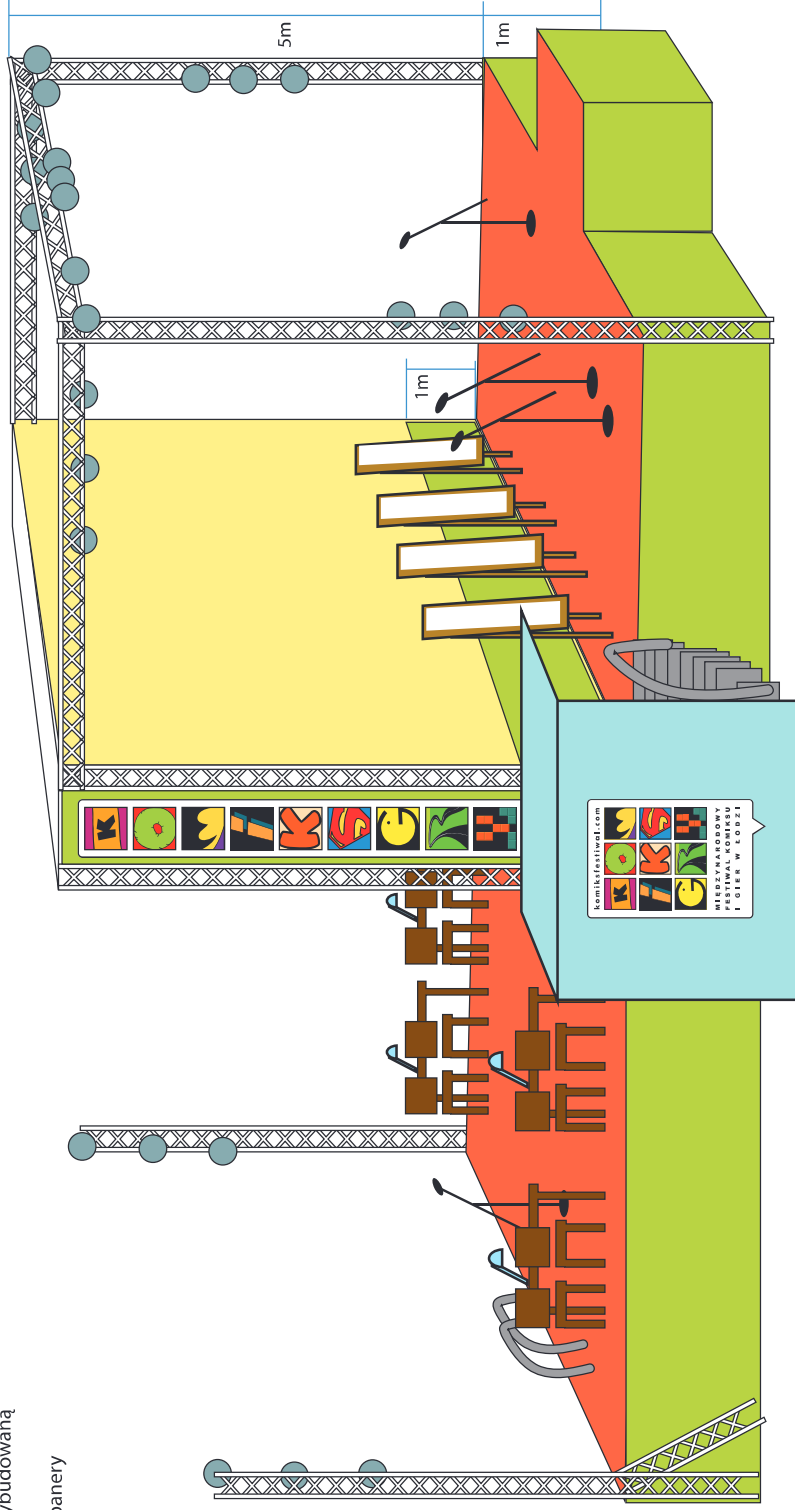
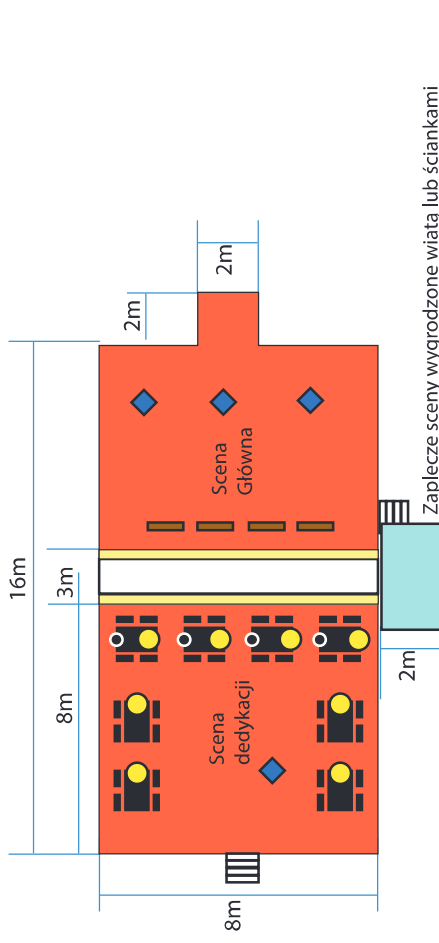

- Urządzenia efektowe, oświetlenie sceny i nagłośnienie
- Ekran ledowy 2 ekrany ledowe w tle obu scen
- wykładzina na scenach
- napięte banery
- Stanowisko rysownika na scenie dedykacji składa się ze stołu, 4 krzeseł, kamery na statywie zbierającej pole rysowania na stole, oraz oświetlenia stołu
- Schody z poręczami
- Mikrofony na statywach + dwa mikroporty
- Stalugi z deskami i papierem do rysowania A1
- Lampka biurkowa