

NAZWA OPRACOWANIA:

**MODEL OWY SYSTEM  
RECYKLULACYJNY  
DO INKUBACJI IKRY  
I PODCHOWU LARW  
OKONIA**

INWESTOR:

**Instytut Rybactwa  
Środziadowego**  
ul. Oczapowskiego 10  
10-719 Olsztyn

JEDNOSTKA PROJEKTOWA:

**ARCHITEKT PIOTR ZUBALA**  
ul. Halin 7  
05-502 Kamionka  
t: +48 604 286 823  
e: piotr.zubala@gmail.com

PROJEKTANT:

**mgr inż. arch. Piotr Zubala**  
udzielenia budowlane do projektowania  
bez ograniczeń w specjalności architekturalnej  
WVA-88/2, Mh-1/95

OPRACOWANIE:

**inż. Marcin Turlej**

TREŚĆ RYSUNKU:

**ROZMIESZCZENIE ZBIORNIKÓW  
TECHNOLOGIA**

NR RYSUNKU:

**490.03.5/121**

SKALA:

**1:50**

DATA:

**15.02.2021**

REWIZJA

**00**

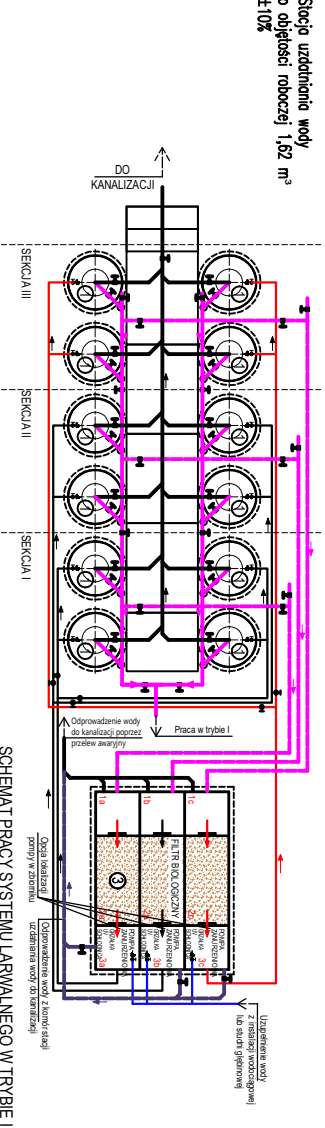
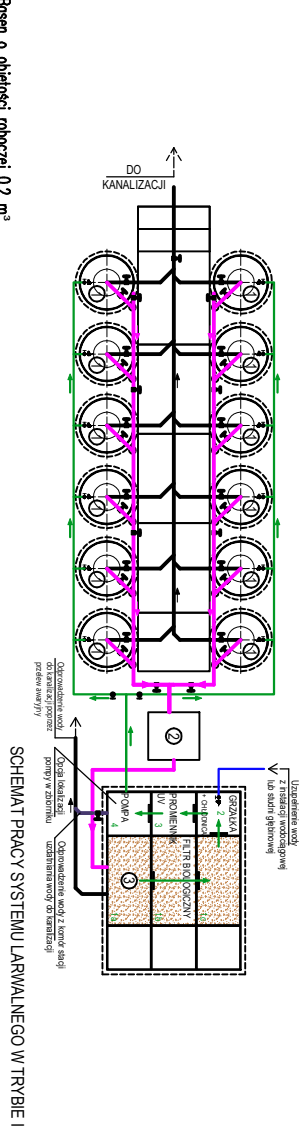
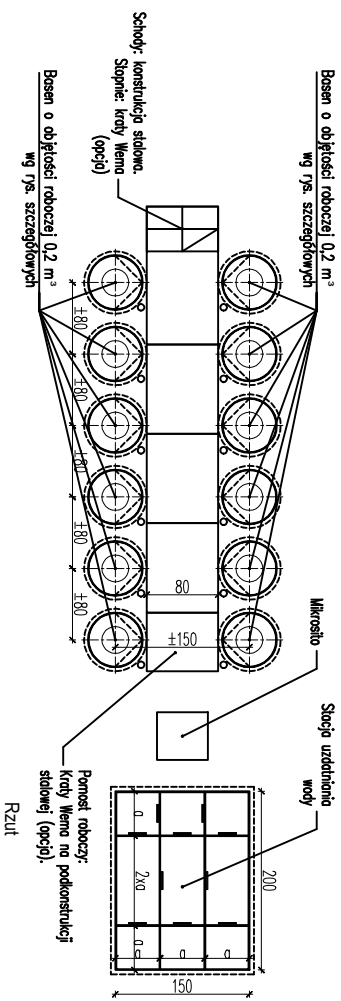

- ① Basen o objętości roboczej 0,2 m<sup>3</sup>
- ② Mikroosisto
- ③ Stożca uzdatniona wody o objętości roboczej 1,62 m<sup>3</sup> ±10%



