

198/2023

PROJEKT STAŁEJ ORGANIZACJI RUCHU

WARUNKI WPROWADZENIA ORGANIZACJI RUCHU:
1) Jednostka wprowadzająca... organ zarządzający ruchem, zarząd drogi oraz właściwego komendanta Powiatowej Policji o terminie jej wprowadzenia co najmniej na 7 dni przed dniem wprowadzenia organizacji ruchu.

2) Do wprowadzenia niniejszej organizacji ruchu zastosowano znak:
PIO: A-7, B-20 (średnie)
Grupa wielkości: mini / małe / średnie / duże / bardzo duże (B-20 -- średnie)
Typ folii odblaskowej:
■ znak obok jezdni: 1 / 2 / folia przykryta (A-7, B-20, D-6, D-6a, D-6b - 2);
■ znak nad jezdnią - 2.

Pl.:
cienkowarstwowe / grubowarstwowe / czasowe do istniejącego / tymczasowe taśmy / barwy żółte

STAROSTA WOŁOMIŃSKI
ul. Prądyńskiego 3, 05-200 Wołomin
zatwierdza STAŁĄ organizację ruchu

nr ew.
WDP.7120.1. 198, 2023

w całości / w części
bez zmian / za zmianami uwzględnionymi kolorem czerwonym / żółtym / innymi kolorami / z uwzględnieniem uwagami
Termin wprowadzenia organizacji ruchu: do 30.12.2024r.
Data i podpis: 03-11-2023

Z up. Starosty Wołomińskiego
GŁÓWNY SPECJALISTA

Piotr Szymaniak

NUMER DROGI:

4337W

ZAKRES ODCINKA DROGI:

Remont drogi powiatowej Stary Kraszew (ul. Szkolna) - Nowy Kraszew (ul. Jana Pawła II), gm. Klembów

ADRES:

woj. mazowieckie, powiat wołomiński, gm. Wołomin

ZARZĄDCA DROGI:

ZARZĄD POWIATU WOŁOMIŃSKIEGO

UL. PRĄDZYŃSKIEGO 3

05-200 WOŁOMIN



NAZWA I ADRES JEDNOSTKI PROJEKTOWANIA:

DROGMARBUD

Marcin Młynarski

05-200 Wołomin ul. Partyzantów 81

OPRACOWUJĄCY:

Stanowisko	Imię i Nazwisko	Podpis
Projektant	Inż. Marcin Młynarski	

DATA OPRACOWANIA:

Lipiec 2023

Spis treści

Cel i zakres opracowania	3
Podstawa opracowania	3
Charakterystyka drogi i ruchu na drodze.....	3
Opis projektowanej docelowej organizacji ruchu.....	3
Wykaz projektowanego oznakowania i urządzeń brd.....	4
Warunki techniczne dla znaków drogowych.....	4
Znaki pionowe.....	4
Znaki poziome.....	7
Przewidywany termin wprowadzenia nowej stałej organizacji ruchu.....	7
Uzgodnienia	7
Część rysunkowa	7

Cel i zakres opracowania

Przedmiotem opracowania jest projekt aktualizacji stałej organizacji ruchu dla drogi powiatowej nr 4337W na odcinku od ronda w msc Stary Kraszew do m. Nowy Kraszew (rejon ul. Leśnej). Zakłada uzupełnienie oznakowania pionowego, poziomego i urządzeń bezpieczeństwa ruchu drogowego.

Podstawa opracowania

- a) Ustawa z dnia 20 czerwca 1997 r. - Prawo o ruchu drogowym (t.j. Dz.U.2017.1260 z dnia 2017.06.27),
- b) Ustawa z dnia 21 marca 1985 roku o drogach publicznych (t.j. Dz.U.2016.1440 z dnia 2016.09.09),
- c) Rozporządzenie Ministra Transportu i Gospodarki Morskiej z dnia 2 marca 1999 roku w sprawie warunków technicznych, jakim powinny odpowiadać drogi publiczne i ich usytuowanie (t.j. Dz.U.2016.124 z dnia 2016.01.29),
- d) Rozporządzenie Ministra Infrastruktury z dnia 23 września 2003 roku w sprawie szczegółowych warunków zarządzania ruchem na drogach oraz wykonywania nadzoru nad tym zarządzaniem (t.j. Dz.U.2017.784 z dnia 2017.04.14),
- e) Rozporządzenie Ministrów Infrastruktury oraz Spraw Wewnętrznych i Administracji z dnia 31 lipca 2002 r. w sprawie znaków i sygnałów drogowych (Dz.U.2002.170.1393 z dnia 2002.10.12),
- f) Rozporządzenie Ministra Infrastruktury z dnia 3 lipca 2003 roku w sprawie szczegółowych warunków technicznych dla znaków i sygnałów drogowych oraz urządzeń bezpieczeństwa ruchu drogowego i warunków ich umieszczania na drogach (Dz.U.2003.220.2181 z dnia 2003.12.23),
- g) Szczegółowe warunki techniczne dla znaków i sygnałów drogowych oraz urządzeń bezpieczeństwa ruchu drogowego i warunki ich umieszczania na drogach (załącznik do Rozporządzenia Ministra Infrastruktury z dnia 3 lipca 2003),
- h) wizja w terenie i inwentaryzacja istniejącego oznakowania.

Charakterystyka drogi i ruchu na drodze

Droga powiatowa nr 4337W jest drogą klasy technicznej "Z" stanowiącą połączenie pomiędzy Radzyminem a DW 634 w msc. Stare Grabie, gm. Wołomin. Przedmiotowa droga położona jest na terenie trzech gmin (Radzymina, Klembowa i Wołomina). Częściowo w terenie zabudowanym. Przekrój półuliczny. Nawierzchnia jezdni asfaltowa, szer. ok. 6,0 do 6,2 m. Ruch pieszy odbywa się po chodnikach i poboczach. Na odcinku objętym opracowaniem chodnik znajduje się na odcinku około 350 mb. Na pozostałym odcinku drogi obustronne pobocza gruntowe z rowami przydrożnymi. Według pomiarów ruchu dokonanych w 2022 r. natężenie ruchu drogowego SDR = 3371 pojazdów na dobę.

Opis projektowanej docelowej organizacji ruchu

Projektowana organizacja ruchu przewiduje uzupełnienie oznakowania pionowego, poziomego i urządzeń brd.

Wykaz projektowanego oznakowania i urządzeń brd

Projektowane oznakowanie pionowe, poziome oraz urządzenia brd należy wykonać zgodnie z planem sytuacyjnym oraz poniższym zestawieniem:

Zestawienie znaków drogowych i tablic		
znak/symbol	Szt.	ilość rurek
D-43	2	2
D-42	2	2
A-18a	1	1
B-33 (70)	1	1
E-17a [Nowy Kraszew]	1	1
E-18a [Nowy Kraszew]	1	1
E-17a [Stary Kraszew]	1	1
E-18a [Stary Kraszew]	1	1
A-3	2	2
A-17 i A-33(40)	2	2
B-34	1	0
A-7 i D-2	1	1
D-15	2	1
A-7	1	1

Urządzenia BRD	
U-11a	4 mb
U-14a bariera ochronna	68 mb
U-12a	2 mb

Oznakowanie poziome			
rodzaj linii	długość	m2/mb	m2
P-4	281,7	0,24	67,608
P-1e	70	0,12	8,4
P-7d	543,7	0,12	65,244
P-7c	2905	0,06	174,3
P-6	150	0,08	12
P-1b	1397	0,04	55,88
P-7a	5	0,12	0,6
P-13	3,6	0,2625	0,945
P-17	30	1,71m2/15mb	3,42

Warunki techniczne dla znaków drogowych

Znaki pionowe

Znaki należy wykonać wielkości średniej (S) z folii odblaskowej typu 1, za wyjątkiem znaków A-7, D-2 które muszą mieć folię odblaskową typu 2, zgodnie z Rozporządzeniem Ministra Infrastruktury z dnia 3 lipca 2003 roku w sprawie szczegółowych warunków technicznych dla znaków i sygnałów drogowych oraz

urządzeń bezpieczeństwa ruchu drogowego i warunków ich umieszczania na drogach (Dz.U.2003.220.2181 z dnia 2003.12.23).

Słupki do znaków z rury stalowej ocynkowanej o średnicy $\varnothing=60$ mm. Znaki w przekroju szlakuwymi drogi należy umieszczać tak, aby odległość znaku od krawędzi korony drogi była nie mniejsza niż 0,50m. W przypadku przekroju ulicznego odległość znaku od krawędzi korony drogi powinna znajdować się w granicach od 0,5 do 2 m.

Wysokość umieszczania znaków (dolnej krawędzi lub najniżej położonego punktu) wynosi min. 2,20m.

Podczas sytuowanie oznakowania pionowego należy stosować poniższe reguły:

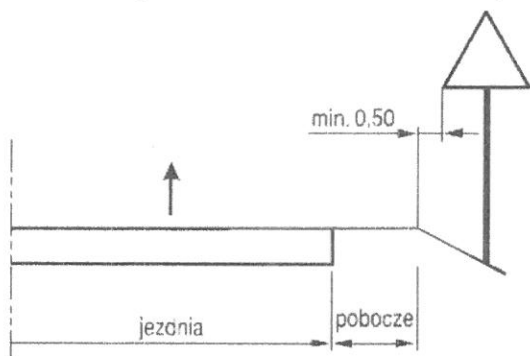

Rys. 1. Lokalizacja znaków od krawędzi jezdni na drodze

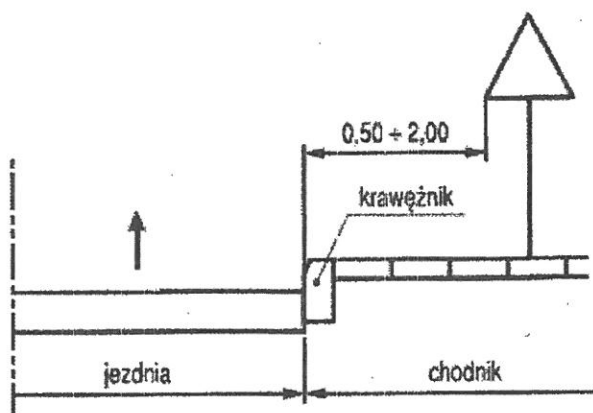

Rys. 2. Lokalizacja znaków od krawędzi jezdni na ulicy

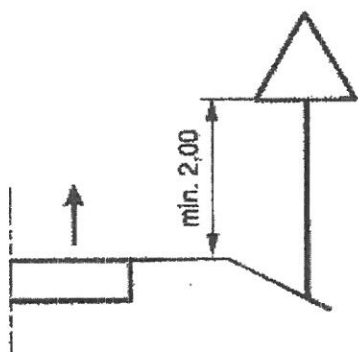

Rys. 3. Wysokość umieszczenia znaków z grupy A, B, C, D, F, G na drogach

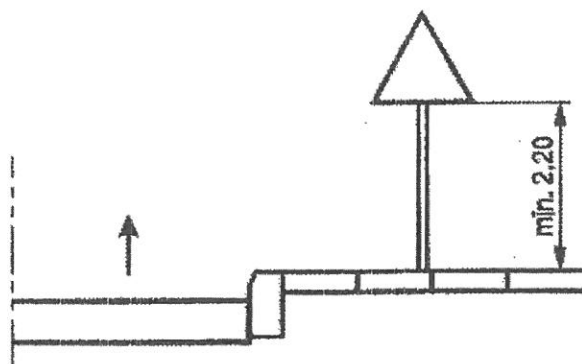

Rys. 4. Wysokość umieszczenia znaków z grupy A, B, C, D, F, G na ulicach

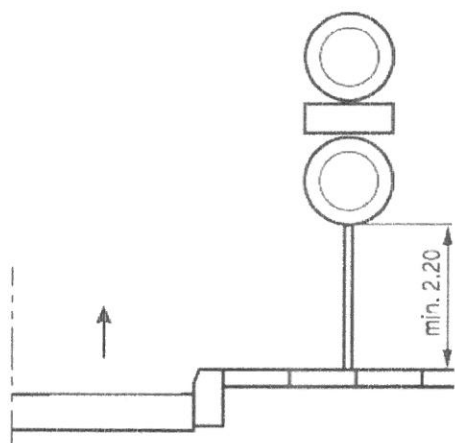

Rys. 5. Wysokość umieszczenia dwóch lub więcej znaków na jednym słupku na ulicach

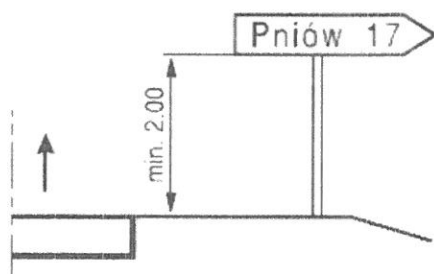

Rys. 6. Wysokość umieszczenia znaków E-3 na drogach

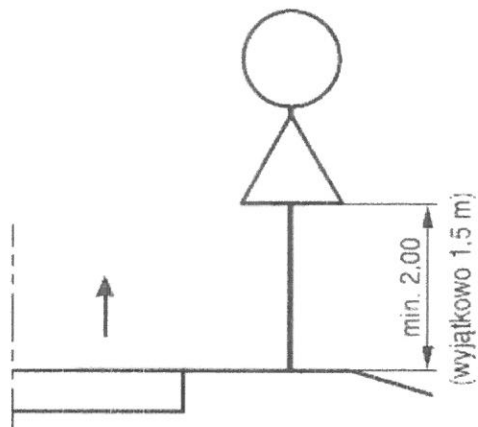

Rys. 7. Wysokość umieszczenia znaków dwóch znaków na jednym słupku na drogach innych niż ulice

Znaki poziome

Oznakowanie poziome należy wykonać jako grubowarstwowe z farb rozpuszczalnikowych, wodorozcieńczalnych lub chemoutwardzalnych, zgodnie z Rozporządzeniem Ministra Infrastruktury z dnia 3 lipca 2003 roku w sprawie szczegółowych warunków technicznych dla znaków i sygnałów drogowych oraz urządzeń bezpieczeństwa ruchu drogowego i warunków ich umieszczania na drogach (Dz.U.2003.220.2181 z dnia 2003.12.23).

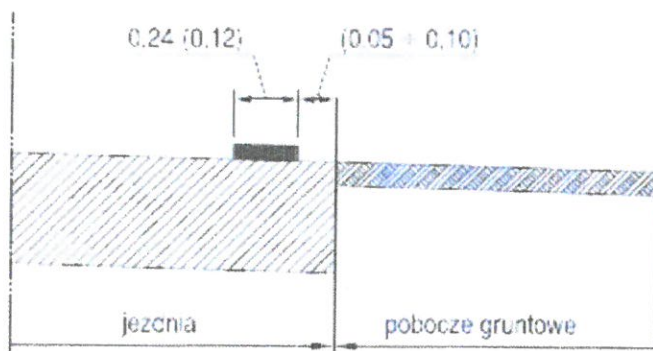

Rys. 8. Usytuowanie linii krawędziowej na jezdni z poboczem gruntowym

Wymagania dla projektowanego oznakowania poziomego:

- grubość (mierzona na mokro) - 0,3-0,8 [mm],
- współczynnik luminacji β (widoczność w dzień) - 0,30,
- powierzchniowy współczynnik odbłasku (widzialność w nocy) - 100 [mcd/m² lx],
- wskaźnik szorstkości (STR) - 45,
- trwałość (wg skali LC PC) - 6.

Przewidywany termin wprowadzenia nowej stałej organizacji ruchu

Przewidywanym terminem wprowadzenia stałej organizacji ruchu jest IV kw. 2023 r.

Uzgodnienia

Projekt podlega zaopiniowaniu:

- a) Zarząd Powiatu Wołomińskiego,
- b) Komendant Powiatowy Policji w Wołominie,

Projekt podlega zatwierdzeniu przez **Starostę Wołomińskiego**.

Część rysunkowa















- Plan orientacyjny
- Plan sytuacyjny

Nazwisko i podpis projektanta

inż. M. Młynarski

DROGMARBUD
M. Młynarski
05-200 Wołomin, ul. Partyzantów 81
tel. 508-343-075
NIP 1250019532 REGON 140249113

OZNACZENIA:

-  **D-1 (S)** - projektowane oznakowanie pionowe (znaki nowe)
-  **D-6 ist.** - istniejące oznakowanie pionowe
-  - istniejące oznakowanie poziome
-  - projektowane oznakowanie poziome
-  - zakres robót remontowych
-  - granica nieruchomości
-  - obręby
-  - istniejące przepusty drogowe do remontu
-  - opornik drogowy 8x25 cm
-  - krawężnik bet. 15 x30 cm
-  - remont pobocza z KŁSM gr. 10 cm
-  - remont istn. rowów przydrożnych:
odmulenie, profilowanie skarp i dna rowów
-  - remont chodnika (wymiana nawierzchni na kostkę bet. kolor szary)
-  - remont zjazdów (wymiana nawierzchni na kostkę bet. kolor grafitowy)

Jednostka Projektowa : DROGMARBUD Marcin Młynarski 05-200 Wołomin ul. Partyzantów 31	Nazwisko projektanta : inż. M. Młynarski Podpis :	Zarządca drogi :  Zarząd Powiatu Wołomińskiego ul. Prądyńskiego 3 05 - 200 Wołomin	Numer drogi: 4337W	
Przebieg drogi : Remont drogi powiatowej Stary Kraszew (ul. Szkolna) - Nowy Kraszew (ul. Jana Pawła II), gm. Klembów	Stadium : PROJEKT STAŁEJ ORGANIZACJI RUCHU	Tytuł rysunku : Legenda	Data opracowania : lipiec 2023 Skala :	Nr rysunku : 1 Arkusz : 01



Powiat wołomiński - System Informacji Przestrzennej

skala 1 : 10000

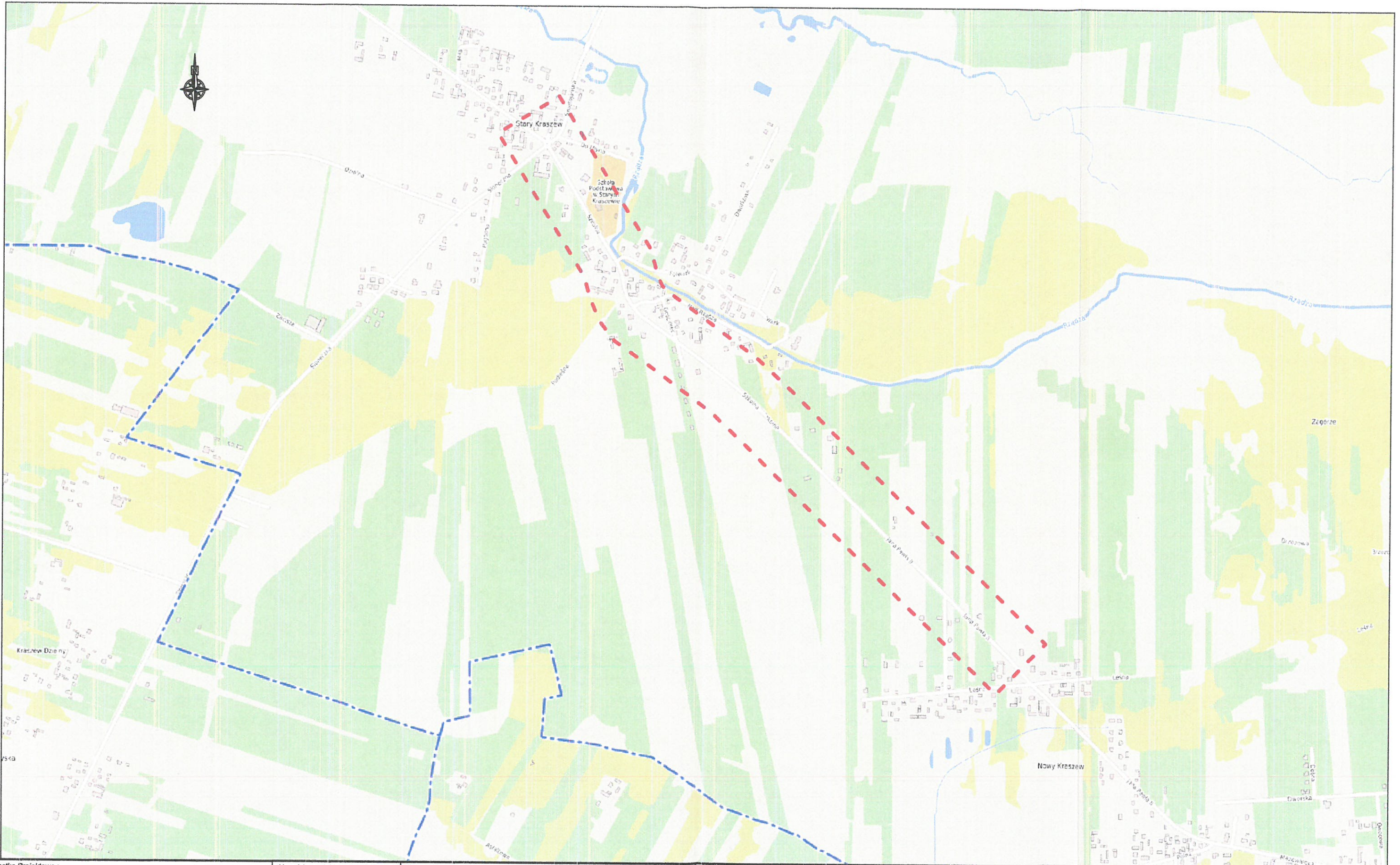

<p>Jednostka Projektowa : DROGMARBUD Marcin Młynarski 05-200 Wołomin ul. Partyzantów 81</p>	<p>Nazwisko projektanta : inż. M. Młynarski Podpis: </p>	<p>Zarządca drogi : Zarząd Powiatu Wołomińskiego ul. Prądzyńskiego 3 05 - 200 Wołomin</p>	<p>Numer drogi: 4337W</p>	<p>Przebieg drogi : Remont drogi powiatowej Stary Kraszew (ul. Szkolna) - Nowy Kraszew (ul. Jana Pawła II), gm. Klembów</p>	<p>Stadium : PROJEKT STAŁEJ ORGANIZACJI RUCHU</p>	<p>Tytuł rysunku : Plan orientacyjny</p>	<p>Data opracowania : lipiec 2023 Skala : 1:10 000</p>	<p>Nr rysunku : 2 Arkusz : 01</p>
--	--	---	--------------------------------------	---	--	--	--	---

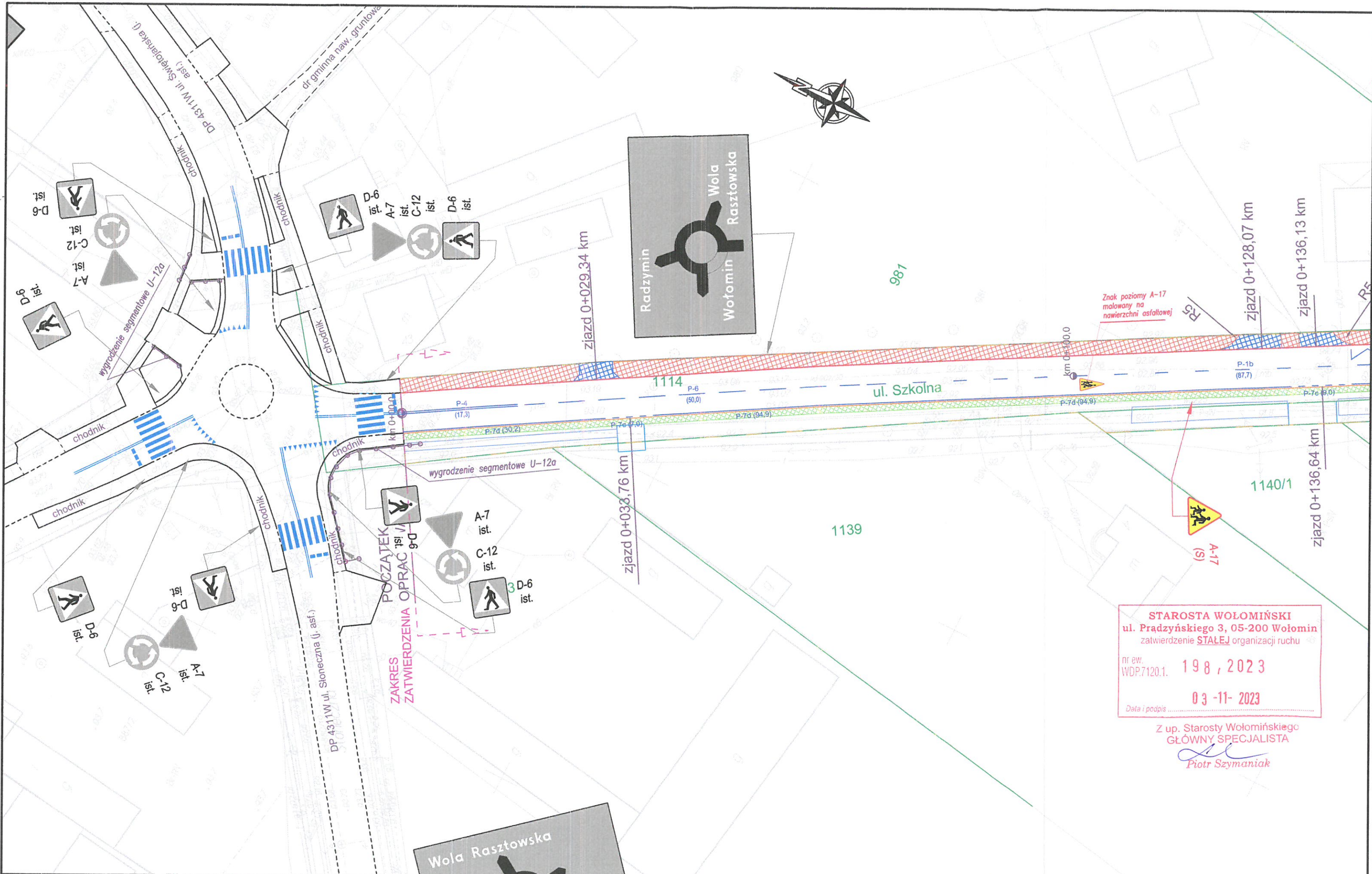

STAROSTA WOŁOMIŃSKI
 ul. Prądzyńskiego 3, 05-200 Wołomin
 zatwierdzenie **STAŁEJ** organizacji ruchu

nr ew. WDP.7120.1. **198, 2023**

03-11-2023

Data i podpis

Z up. Starosty Wołomińskiego
GŁÓWNY SPECJALISTA
Piotr Szymaniak

Jednostka Projektowa : DROGMARBUD Marcin Młynarski 05-200 Wołomin ul. Partyzantów 81	Nazwisko projektanta : inż. M. Młynarski Podpis : <i>[Signature]</i>	Zarządca drogi :  Zarząd Powiatu Wołomińskiego ul. Prądzyńskiego 3 05 - 200 Wołomin	Numer drogi: 4337W	Przebieg drogi : Remont drogi powiatowej Stary Kraszew (ul. Szkolna) - Nowy Kraszew (ul. Jana Pawła II), gm. Klembów	Stadium : PROJEKT STAŁEJ ORGANIZACJI RUCHU	Tytuł rysunku : Plan sytuacyjny	Data opracowania : lipiec 2023 Skala : 1:500	Nr rysunku : 3 Arkusz : 01
---	---	--	------------------------------	--	--	---	---	---

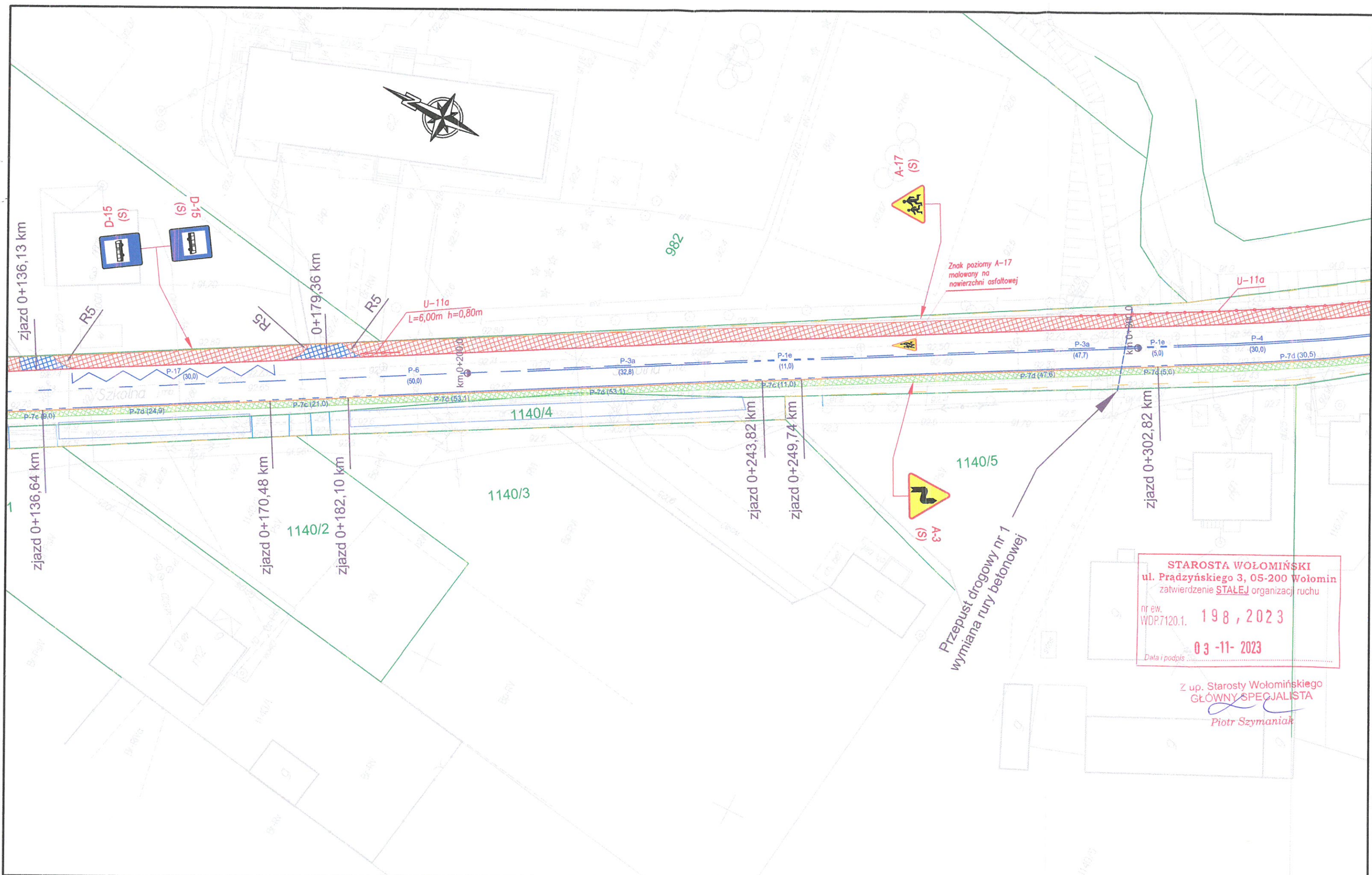

STAROSTA WOŁOMIŃSKI
 ul. Prądzyńskiego 3, 05-200 Wołomin
 zatwierdzenie STAŁEJ organizacji ruchu
 nr ew. WDP.7120.1. **198, 2023**
03-11-2023
 Data i podpis

Z up. Starosty Wołomińskiego
GŁÓWNY SPECJALISTA
Piotr Szymaniak

Jednostka Projektowa : DROGMARBUD Marcin Młynarski 05-200 Wołomin ul. Partyzantów 81	Nazwisko projektanta : inż. M. Młynarski Podpis: <i>[Signature]</i>	Zarządca drogi :  Zarząd Powiatu Wołomińskiego ul. Prądzyńskiego 3 05 - 200 Wołomin	Numer drogi: 4337W	Przebieg drogi : Remont drogi powiatowej Stary Kraszew (ul. Szkolna) - Nowy Kraszew (ul. Jana Pawła II), gm. Klembów	Stadium : PROJEKT STAŁEJ ORGANIZACJI RUCHU	Tytuł rysunku : Plan sytuacyjny	Data opracowania : lipiec 2023 Skala : 1:500	Nr rysunku : 3 Arkusz : 02
---	---	---	------------------------------	--	--	------------------------------------	---	-------------------------------------

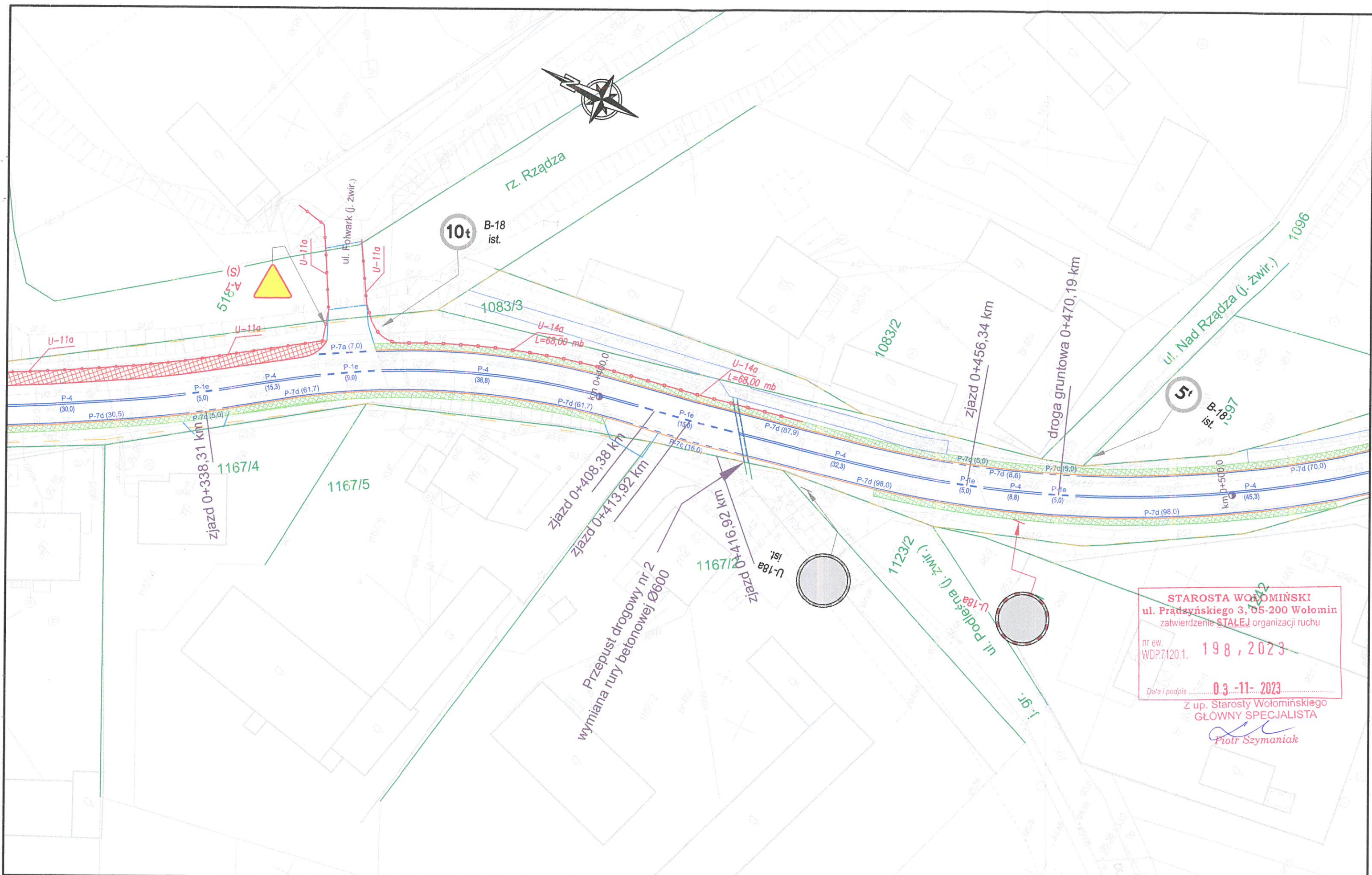

STAROSTA WOŁOMIŃSKI
 ul. Prądyńskiego 3, 05-200 Wołomin
 zatwierdzenie **STAŁEJ** organizacji ruchu
 nr ew. WDP.7120.1. **198, 2023**
 Data i podpis **03-11-2023**
 Z up. Starosty Wołomińskiego
GŁÓWNY SPECJALISTA
Piotr Szymaniak

Jednostka Projektowa : DROGMARBUD Marcin Młynarski 05-200 Wołomin ul. Partyzantów 81	Nazwisko projektanta : inż. M. Młynarski Podpis :	Zarządca drogi :  Zarząd Powiatu Wołomińskiego ul. Prądyńskiego 3 05 - 200 Wołomin	Numer drogi: 4337W	Przebieg drogi : Remont drogi powiatowej Stary Kraszew (ul. Szkolna) - Nowy Kraszew (ul. Jana Pawła II), gm. Klembów	Stadium : PROJEKT STAŁEJ ORGANIZACJI RUCHU	Tytuł rysunku : Plan sytuacyjny	Data opracowania : lipiec 2023 Skala : 1:500	Nr rysunku : 3 Arkusz : 03
--	---	--	------------------------------	---	--	------------------------------------	---	-------------------------------------

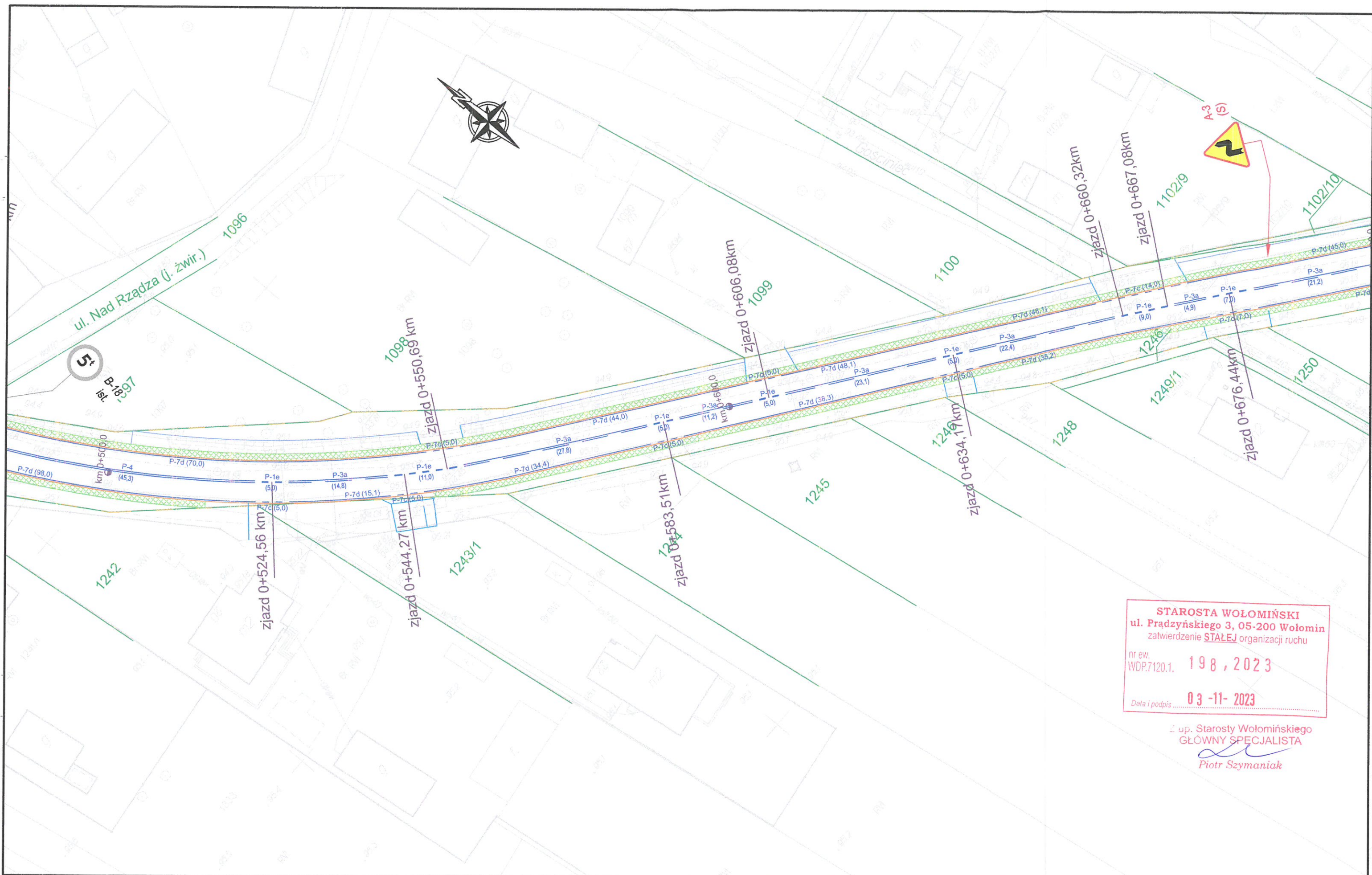

STAROSTA WOŁOMIŃSKI
 ul. Prądzyńskiego 3, 05-200 Wołomin
 zatwierdzenie **STAŁEJ** organizacji ruchu
 nr ew. WDP.7120.1. 198, 2023
 Data i podpis 03-11-2023

z up. Starosty Wołomińskiego
GŁÓWNY SPECJALISTA
Piotr Szymaniak

Jednostka Projektowa : DROGMARBUD Marcin Młynarski 05-200 Wołomin ul. Partyzantów 81	Nazwisko projektanta : inż. M. Młynarski Podpis :	Zarządca drogi :  Zarząd Powiatu Wołomińskiego ul. Prądzyńskiego 3 05 - 200 Wołomin	Numer drogi: 4337W	Przebieg drogi : Remont drogi powiatowej Stary Kraszew (ul. Szkolna) - Nowy Kraszew (ul. Jana Pawła II), gm. Kłembów	Stadium : PROJEKT STAŁEJ ORGANIZACJI RUCHU	Tytuł rysunku : Plan sytuacyjny	Data opracowania : lipiec 2023 Skala : 1:500	Nr rysunku : 3 Arkusz : 04
--	---	--	------------------------------	---	--	------------------------------------	---	-------------------------------------

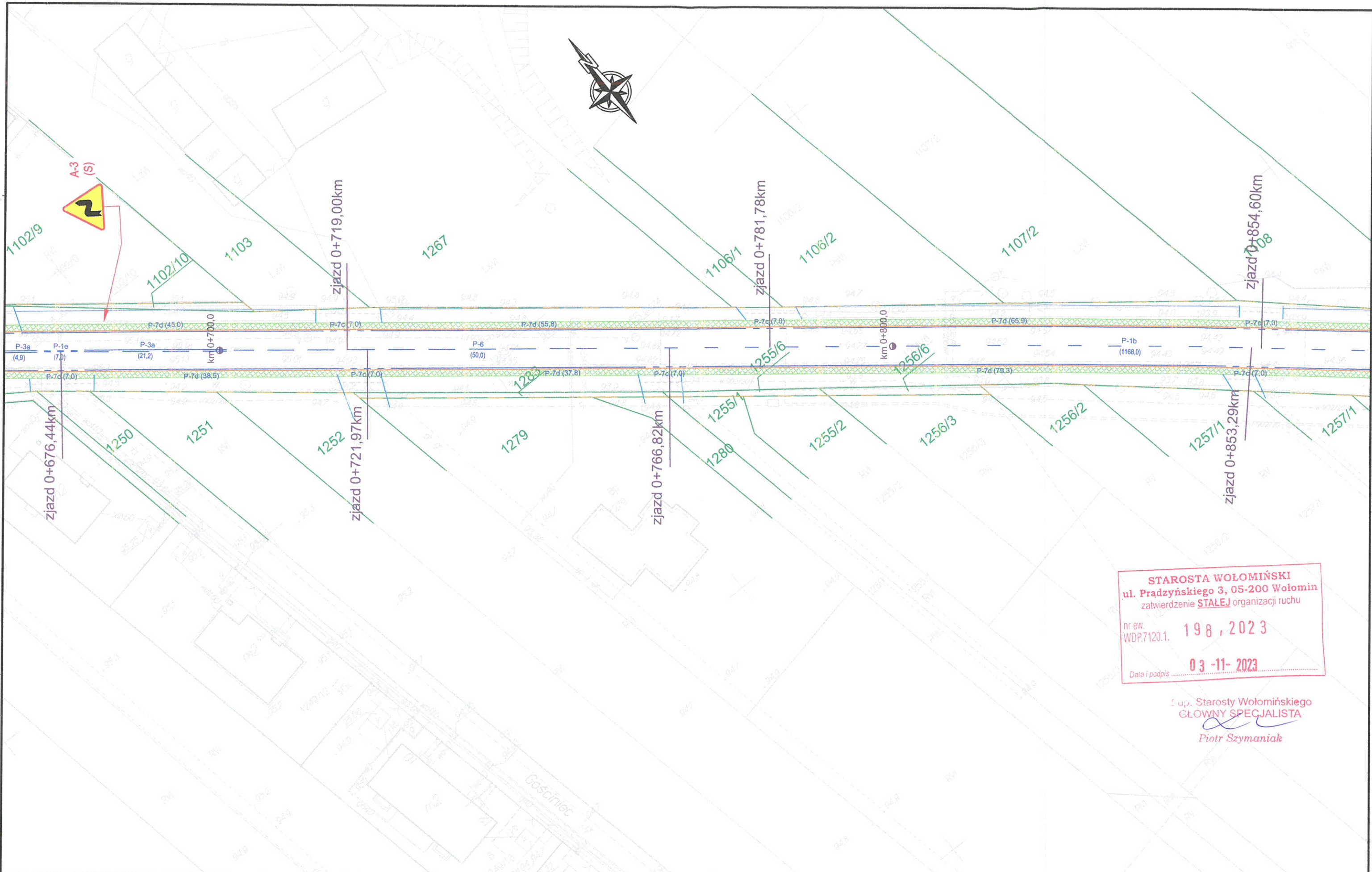

STAROSTA WOŁOMIŃSKI
 ul. Prądyńskiego 3, 05-200 Wołomin
 zatwierdzenie **STAŁEJ** organizacji ruchu
 nr ew. WDP.7120.1. **198,2023**
 Data i podpis **03-11-2023**

z up. Starosty Wołomińskiego
GŁÓWNY SPECJALISTA
Piotr Szymaniak

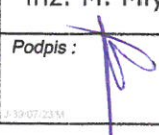
Jednostka Projektowa : DROGMARBUD Marcin Młynarski 05-200 Wołomin ul. Partyzantów 81	Nazwisko projektanta : inż. M. Młynarski	Zarządca drogi :  Zarząd Powiatu Wołomińskiego ul. Prądyńskiego 3 05 - 200 Wołomin	Numer drogi: 4337W	Przebieg drogi : Remont drogi powiatowej Stary Kraszew (ul. Szkolna) - Nowy Kraszew (ul. Jana Pawła II), gm. Kłembów	Stadium : PROJEKT STAŁEJ ORGANIZACJI RUCHU	Tytuł rysunku : Plan sytuacyjny	Data opracowania : lipiec 2023	Nr rysunku : 3
	Podpis : 		Skala : 1:500	Arkusz : 05				

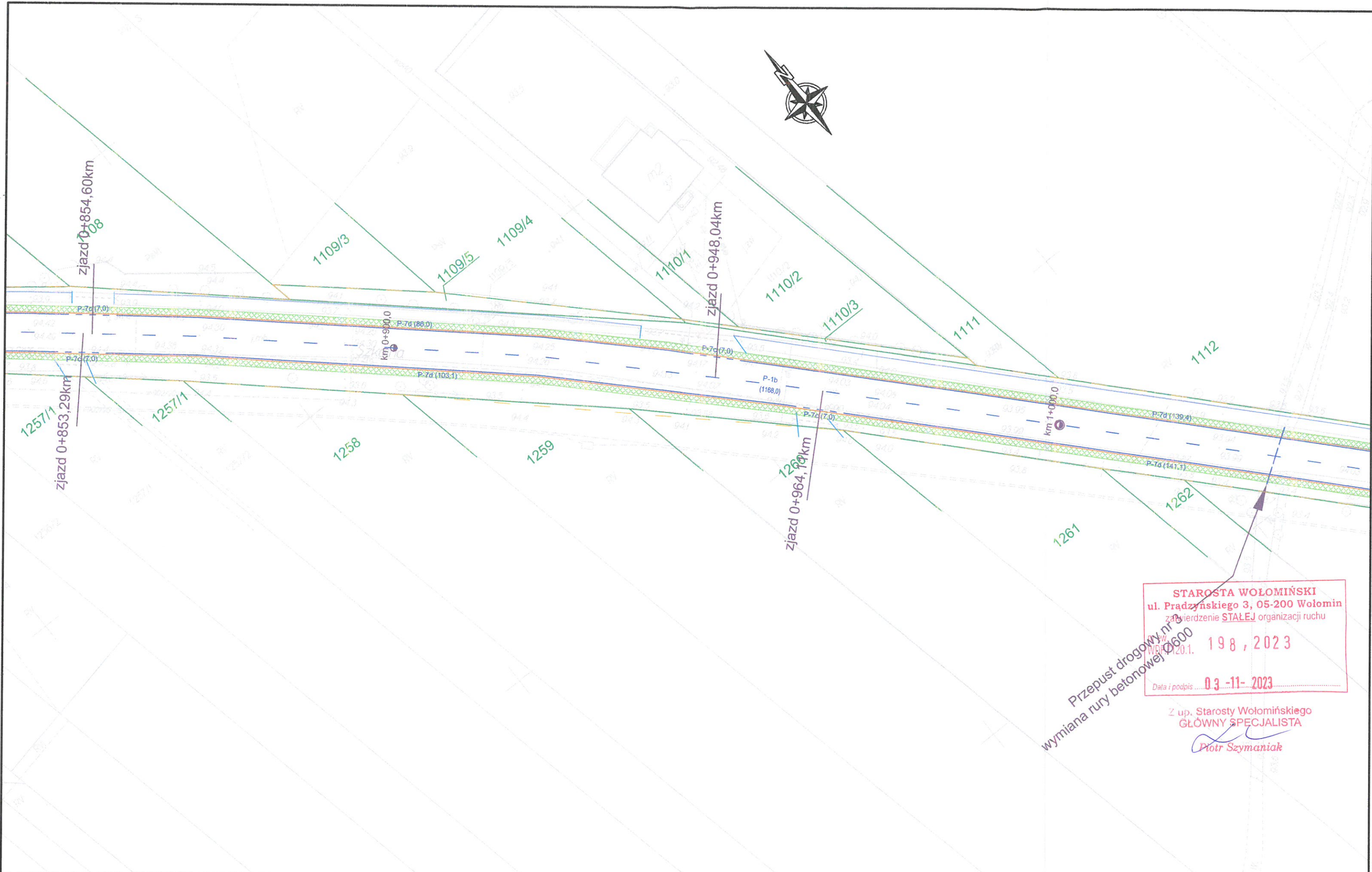

STAROSTA WOŁOMIŃSKI
 ul. Prądyńskiego 3, 05-200 Wołomin
 za wizerzenie **STAŁEJ** organizacji ruchu
 Wzrost 120.1. 198, 2023
 Data i podpis 03-11-2023

Z up. Starosty Wołomińskiego
GŁÓWNY SPECJALISTA
Piotr Szymaniak

Jednostka Projektowa : DROGMARBUD Marcin Młynarski 05-200 Wołomin ul. Partyzantów 81	Nazwisko projektanta : inż. M. Młynarski Podpis :	Zarządca drogi :  Zarząd Powiatu Wołomińskiego ul. Prądyńskiego 3 05 - 200 Wołomin	Numer drogi: 4337W	Przebieg drogi : Remont drogi powiatowej Stary Kraszew (ul. Szkolna) - Nowy Kraszew (ul. Jana Pawła II), gm. Klembów	Stadium : PROJEKT STAŁEJ ORGANIZACJI RUCHU	Tytuł rysunku : Plan sytuacyjny	Data opracowania : lipiec 2023 Skala : 1:500	Nr rysunku : 3 Arkusz : 06
--	---	--	------------------------------	---	--	------------------------------------	---	-------------------------------------

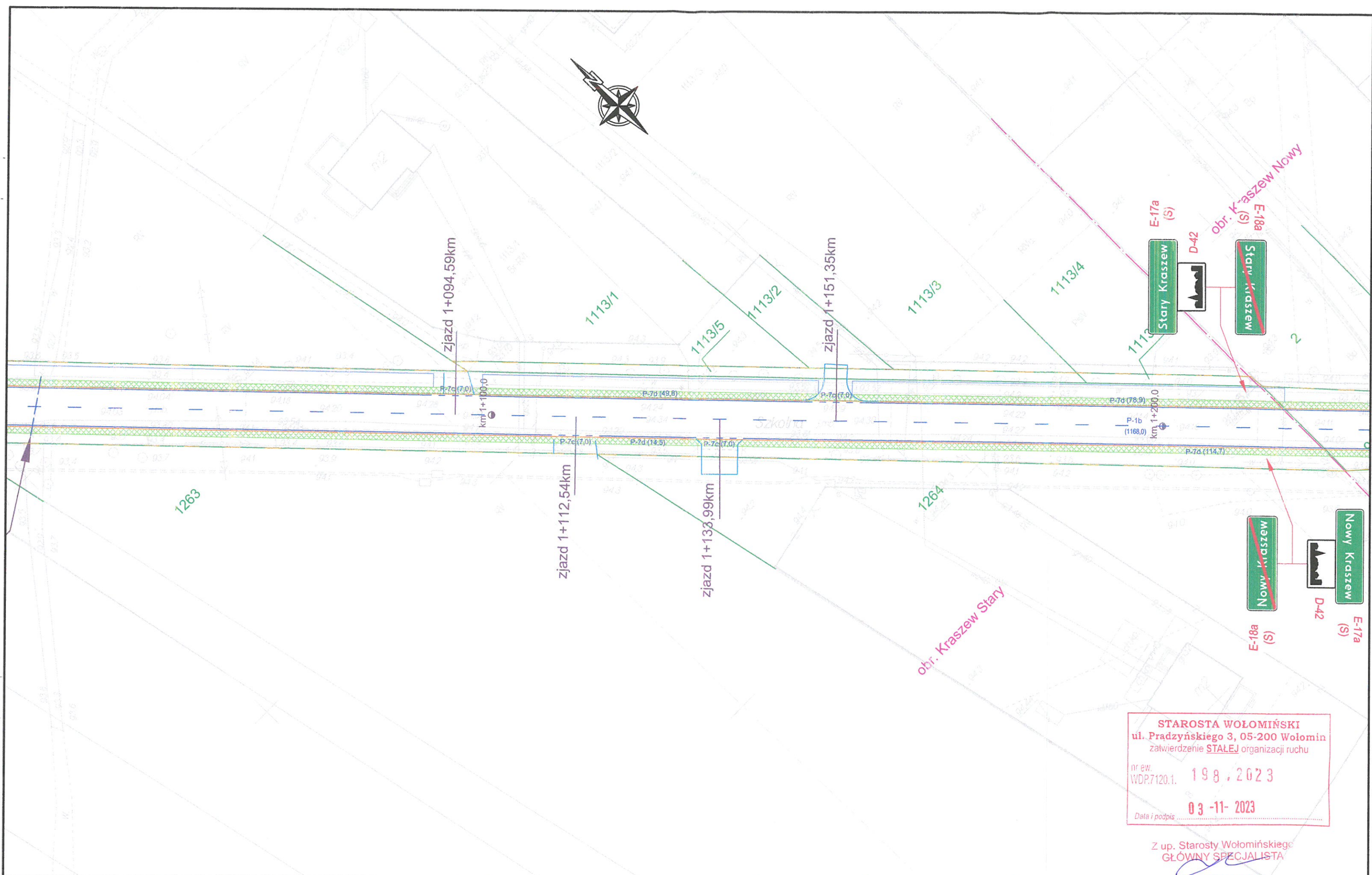

STAROSTA WOŁOMIŃSKI
 ul. Prądyńskiego 3, 05-200 Wołomin
 zatwierdzenie **STAŁEJ** organizacji ruchu
 nr ew. WDP.7120.1. 198, 2023
 Data i podpis 03 -11- 2023

Z up. Starosty Wołomińskiego
GŁÓWNY SPECJALISTA
Dziur Szumanski

Jednostka Projektowa : DROGMARBUD Marcin Młynarski 05-200 Wołomin ul. Partyzantów 81	Nazwisko projektanta : inż. M. Młynarski Podpis : <i>M. Młynarski</i>	Zarządca drogi :  Zarząd Powiatu Wołomińskiego ul. Prądyńskiego 3 05 - 200 Wołomin	Numer drogi: 4337W	Przebieg drogi : Remont drogi powiatowej Stary Kraszew (ul. Szkolna) - Nowy Kraszew (ul. Jana Pawła II), gm. Klembów	Stadium : PROJEKT STAŁEJ ORGANIZACJI RUCHU	Tytuł rysunku : Plan sytuacyjny	Data opracowania : lipiec 2023 Skala : 1:500	Nr rysunku : 3 Arkusz : 07
--	---	--	------------------------------	---	--	------------------------------------	---	-------------------------------------

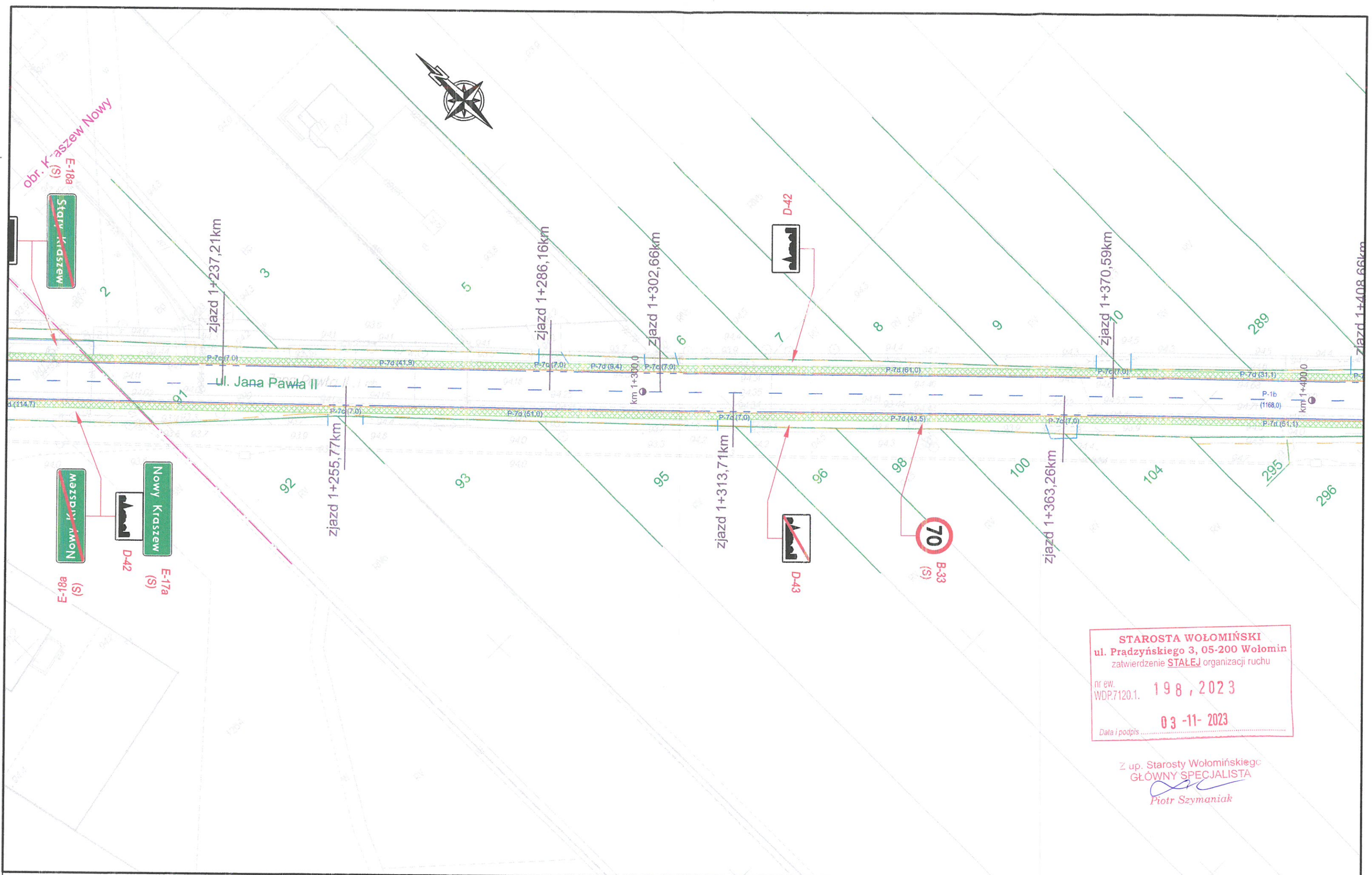

STAROSTA WOŁOMIŃSKI
 ul. Prądyńskiego 3, 05-200 Wołomin
 zatwierdzenie STALEJ organizacji ruchu
 nr ew. WDP.7120.1. 198, 2023
 Data i podpis 03-11-2023

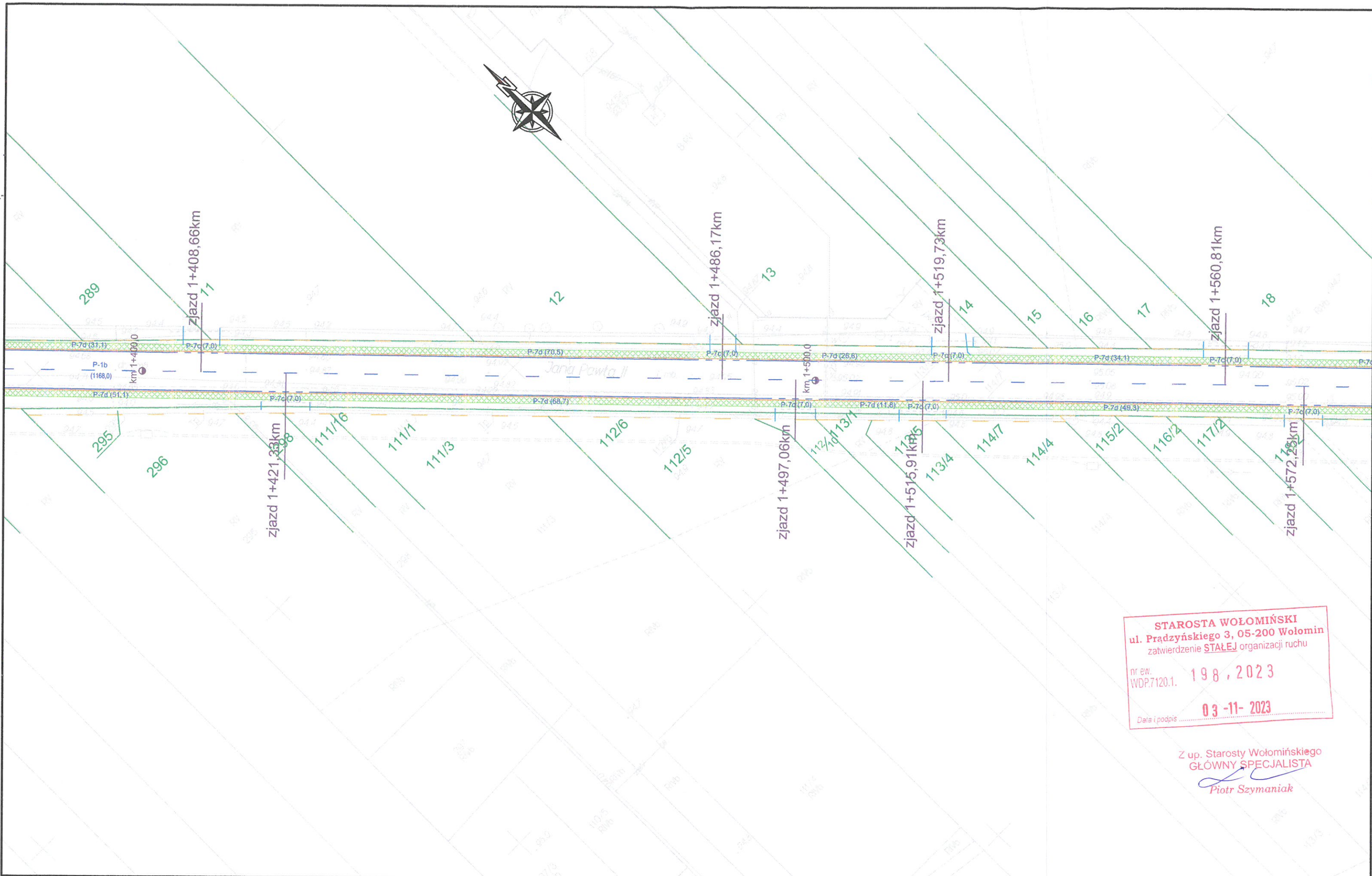

Z up. Starosty Wołomińskiego
 GŁÓWNY SPECJALISTA
Piotr Szymaniak

Jednostka Projektowa : DROGMARBUD Marcin Młynarski 05-200 Wołomin ul. Partyzantów 81	Nazwisko projektanta : inż. M. Młynarski Podpis :	Zarządca drogi :  Zarząd Powiatu Wołomińskiego ul. Prądyńskiego 3 05 - 200 Wołomin	Numer drogi: 4337W	Przebieg drogi : Remont drogi powiatowej Stary Kraszew (ul. Szkolna) - Nowy Kraszew (ul. Jana Pawła II), gm. Klembów	Stadium : PROJEKT STALEJ ORGANIZACJI RUCHU	Tytuł rysunku : Plan sytuacyjny	Data opracowania : lipiec 2023 Skala : 1:500	Nr rysunku : 3 Arkusz : 08
--	---	---	------------------------------	---	--	------------------------------------	---	-------------------------------------

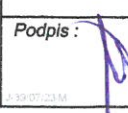

STAROSTA WOŁOMIŃSKI
 ul. Prądzyńskiego 3, 05-200 Wołomin
 zatwierdzenie **STAŁEJ** organizacji ruchu
 nr ew. WDP.7120.1. **198, 2023**
 Data i podpis **03-11-2023**

Z up. Starosty Wołomińskiego
GŁÓWNY SPECJALISTA
Piotr Szymaniak

Jednostka Projektowa : DROGMARBUD Marcin Młynarski 05-200 Wołomin ul. Partyzantów 81	Nazwisko projektanta : inż. M. Młynarski Podpis : 	Zarządca drogi :  Zarząd Powiatu Wołomińskiego ul. Prądzyńskiego 3 05 - 200 Wołomin	Numer drogi: 4337W	Przebieg drogi : Remont drogi powiatowej Stary Kraszew (ul. Szkolna) - Nowy Kraszew (ul. Jana Pawła II), gm. Klembów	Stadium : PROJEKT STAŁEJ ORGANIZACJI RUCHU	Tytuł rysunku : Plan sytuacyjny	Data opracowania : lipiec 2023 Skala : 1:500	Nr rysunku : 3 Arkusz : 09
--	---	---	------------------------------	---	--	------------------------------------	---	-------------------------------------

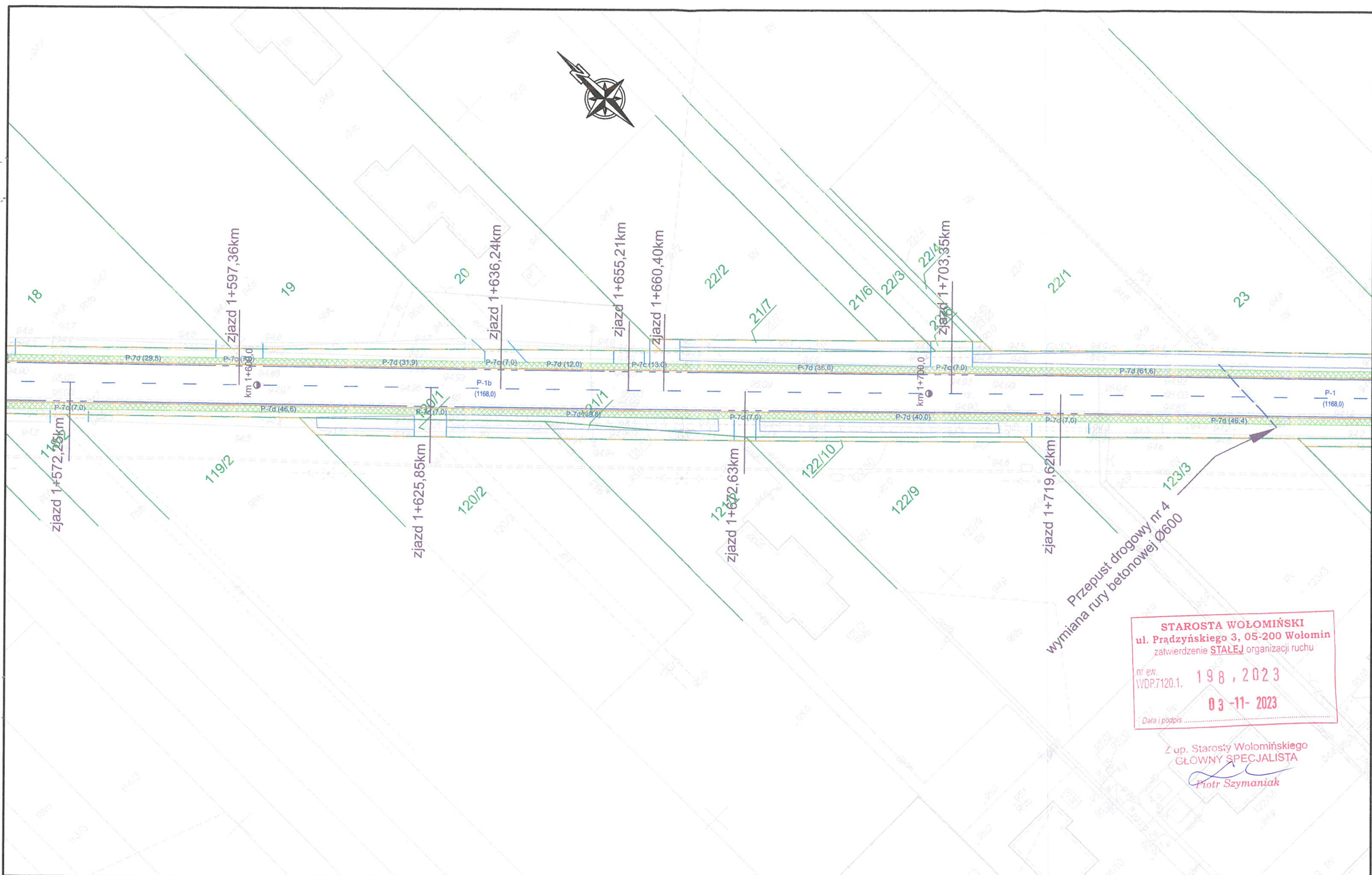

Przepust drogowy nr 4
wymiana rury betonowej Ø600

STAROSTA WOŁOMIŃSKI
ul. Prądzyńskiego 3, 05-200 Wołomin
zatwierdzenie STAŁEJ organizacji ruchu
nr ew. WDP.7120.1. 198, 2023
03-11-2023
Data i podpis

Z up. Starosty Wołomińskiego
GŁÓWNY SPECJALISTA
Piotr Szymaniak

<p>Jednostka Projektowa :</p> <p>DROGMARBUD Marcin Młynarski 05-200 Wołomin ul. Partyzantów 81</p>	<p>Nazwisko projektanta : inż. M. Młynarski</p> <p>Podpis : </p>	<p>Zarządca drogi : Zarząd Powiatu Wołomińskiego ul. Prądzyńskiego 3 05 - 200 Wołomin</p>	<p>Numer drogi: 4337W</p>	<p>Przebieg drogi : Remont drogi powiatowej Stary Kraszew (ul. Szkolna) - Nowy Kraszew (ul. Jana Pawła II), gm. Klembów</p>	<p>Stadium : PROJEKT STAŁEJ ORGANIZACJI RUCHU</p>	<p>Tytuł rysunku : Plan sytuacyjny</p>	<p>Data opracowania : lipiec 2023</p> <p>Skala : 1:500</p>	<p>Nr rysunku : 3</p> <p>Arkusz : 10</p>
---	--	---	--------------------------------------	---	--	--	--	--

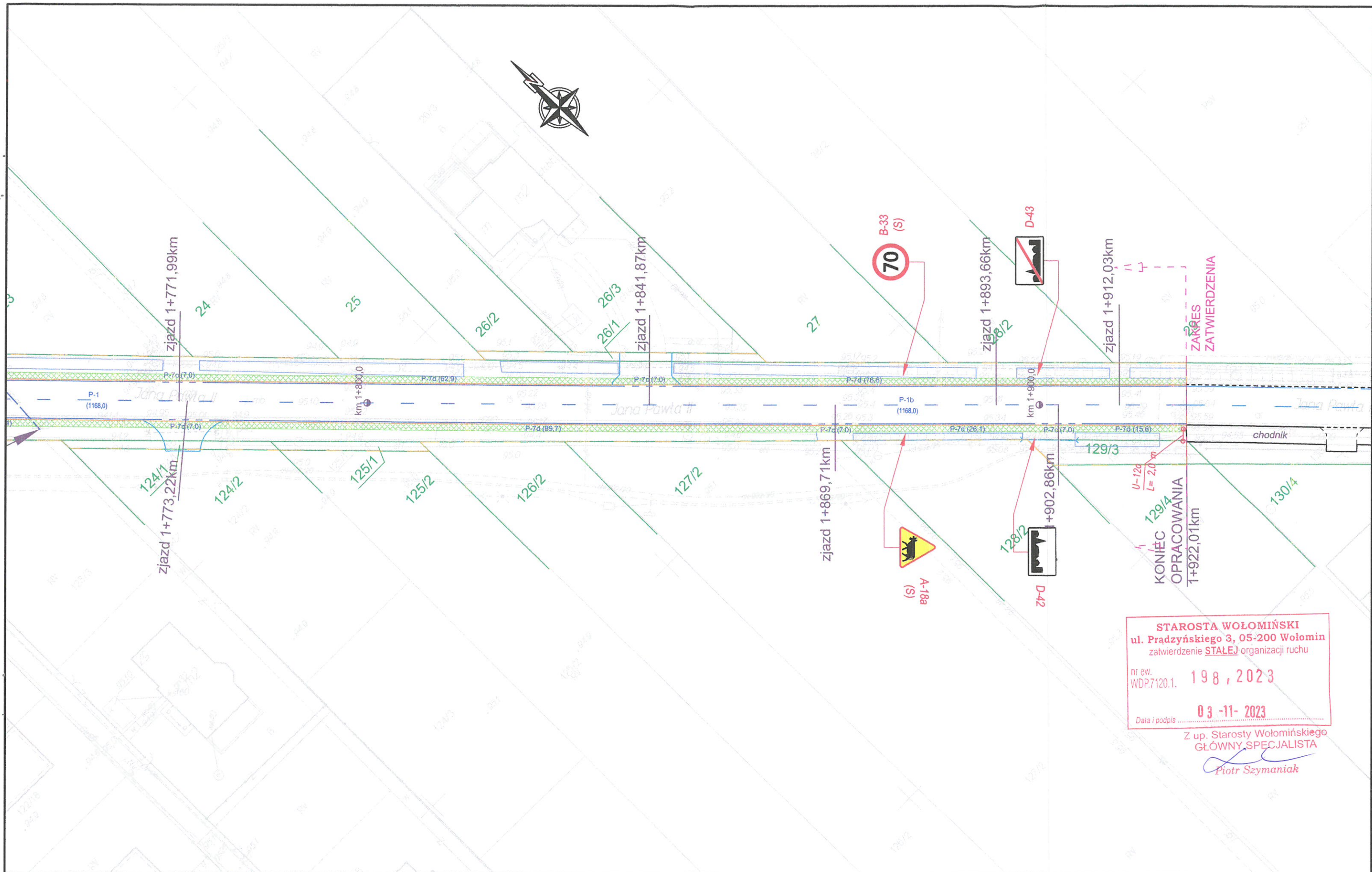

STAROSTA WOŁOMIŃSKI
 ul. Prądyńskiego 3, 05-200 Wołomin
 zatwierdzenie **STAŁEJ** organizacji ruchu
 nr ew. WDP.7120.1. **198, 2023**
 Data i podpis **03-11-2023**

Z up. Starosty Wołomińskiego
GŁÓWNY SPECJALISTA
Piotr Szymaniak

Jednostka Projektowa : DROGMARBUD Marcin Młynarski 05-200 Wołomin ul. Partyzantów 81	Nazwisko projektanta : inż. M. Młynarski Podpis :	Zarządca drogi :  Zarząd Powiatu Wołomińskiego ul. Prądyńskiego 3 05 - 200 Wołomin	Numer drogi: 4337W	Przebieg drogi : Remont drogi powiatowej Stary Kraszew (ul. Szkolna) - Nowy Kraszew (ul. Jana Pawła II), gm. Klembów	Stadium : PROJEKT STAŁEJ ORGANIZACJI RUCHU	Tytuł rysunku : Plan sytuacyjny	Data opracowania : lipiec 2023 Skala : 1:500	Nr rysunku : 3 Arkusz : 11
--	---	--	------------------------------	---	--	------------------------------------	---	-------------------------------------

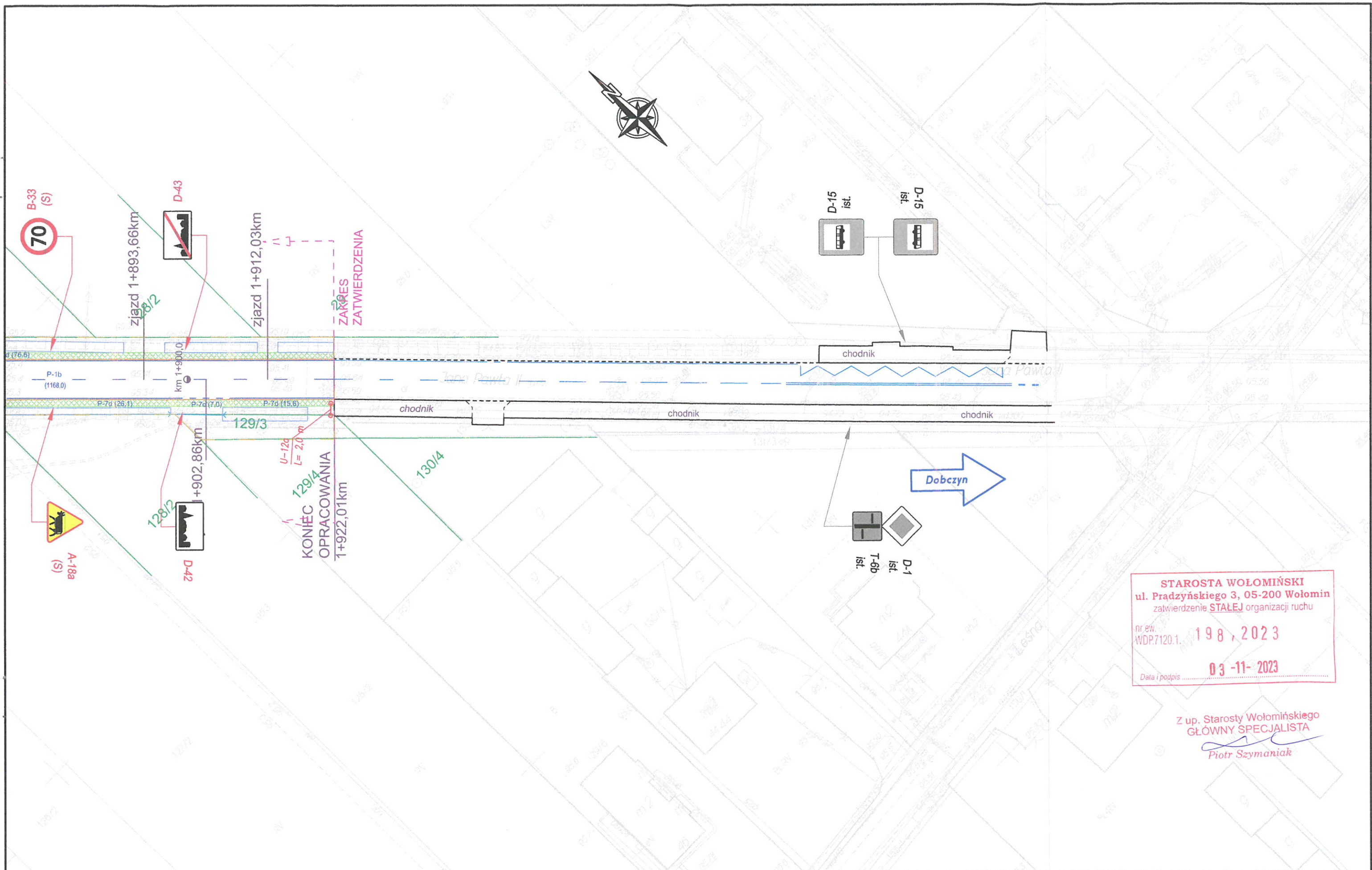

STAROSTA WOŁOMIŃSKI
 ul. Prądzyńskiego 3, 05-200 Wołomin
 zatwierdzenie **STAŁEJ** organizacji ruchu
 nr ew. WDP.7120.1. **198**, 2023
 Data i podpis **03-11-2023**

Z up. Starosty Wołomińskiego
GŁÓWNY SPECJALISTA
Piotr Szymaniak

Jednostka Projektowa : DROGMARBUD Marcin Młynarski 05-200 Wołomin ul. Partyzantów 81	Nazwisko projektanta : inż. M. Młynarski Podpis : <i>[Signature]</i>	Zarządca drogi :  Zarząd Powiatu Wołomińskiego ul. Prądzyńskiego 3 05 - 200 Wołomin	Numer drogi: 4337W	Przebieg drogi : Remont drogi powiatowej Stary Kraszew (ul. Szkolna) - Nowy Kraszew (ul. Jana Pawła II), gm. Klębów	Stadium : PROJEKT STAŁEJ ORGANIZACJI RUCHU	Tytuł rysunku : Plan sytuacyjny	Data opracowania : lipiec 2023 Skala : 1:500	Nr rysunku : 3 Arkusz : 12
--	--	---	------------------------------	--	--	------------------------------------	---	-------------------------------------