

LUBUSKI WOJEWÓDZKI
KONSERWATOR ZABYTEKÓW
Wojewódzki Urząd Ochrony Zabytków
ul. Kopernika 1 65-063 Zielona Góra
tel. (68) 324 73 90, 324 74 11, fax (68) 325 37 45
sekretariat.zgora@lwzkz.pl www.lwzkz.pl

Zielona Góra, 21.05.2023

ZN.5142.45.2023[mWsc-2]



Gmina Wschowa
ul. Rynek 1
67-400 Wschowa

WEZWANIE do usunięcia braków w złożonym wniosku

W związku z wnioskiem w sprawie pozwolenia na wymianę stolarki okiennej w lokalu mieszkalnym nr 1 w budynku przy ul. Niepodległości 17 we Wschowie, zlokalizowanym na terenie zespołu urbanistycznego miasta Wschowa wpisanego do rejestru zabytków pod nr 134 i 2181

Lubuski Wojewódzki Konserwator Zabytków wzywa

na podstawie art. 64 § 2 ustawy z dnia 14 czerwca 1960 r. Kodeksu postępowania administracyjnego (t.j. Dz. U. z 2023 r. poz. 775) oraz § 4 Rozporządzenia Ministra Kultury i Dziedzictwa Narodowego z dnia 2 sierpnia 2018 roku w sprawie prowadzenia prac konserwatorskich, prac restauratorskich i badań konserwatorskich przy zabytku wpisanym do rejestru zabytków albo na Listę Skarbów Dziedzictwa oraz robót budowlanych, badań architektonicznych i innych działań przy zabytku wpisanym do rejestru zabytków, a także badań archeologicznych i poszukiwań zabytków (Dz. U. z 2021 r. poz. 81) do uzupełnienia wniosku o:

- uszczegółowienie przedłożonego projektu o rysunki techniczne stolarki przedstawiające wygląd okien od zewnątrz budynku, zawierające wymiarowanie i przekroje poszczególnych elementów – ślimienia, słupka i szprosów, podziały, sposób otwierania, elementy zdobnicze (wykorzystanie oryginalnych głowic na listwie przymykowej, klamek), kolorystykę i materiał (drewno).

Jednocześnie informuję, że wymiana stolarki w budynkach o wartościach zabytkowych jest dopuszczalna pod warunkiem odtworzenia wyglądu stolarki oryginalnej zachowanej w budynku (pod względem podziałów, kolorystyki, wymiarowania, przekrojów poszczególnych elementów i zdobień, sposobu otwierania). Najwłaściwszym postępowaniem byłoby poddanie stolarki pracom renowacyjnym.

pouczenie: Ww. dokumenty należy przedłożyć w terminie 21 dni od daty doręczenia niniejszego wezwania pod rygorem pozostawienia podania bez rozpoznania.

[Signature]
Urząd Miasta i Gminy Wschowa
21.05.2023

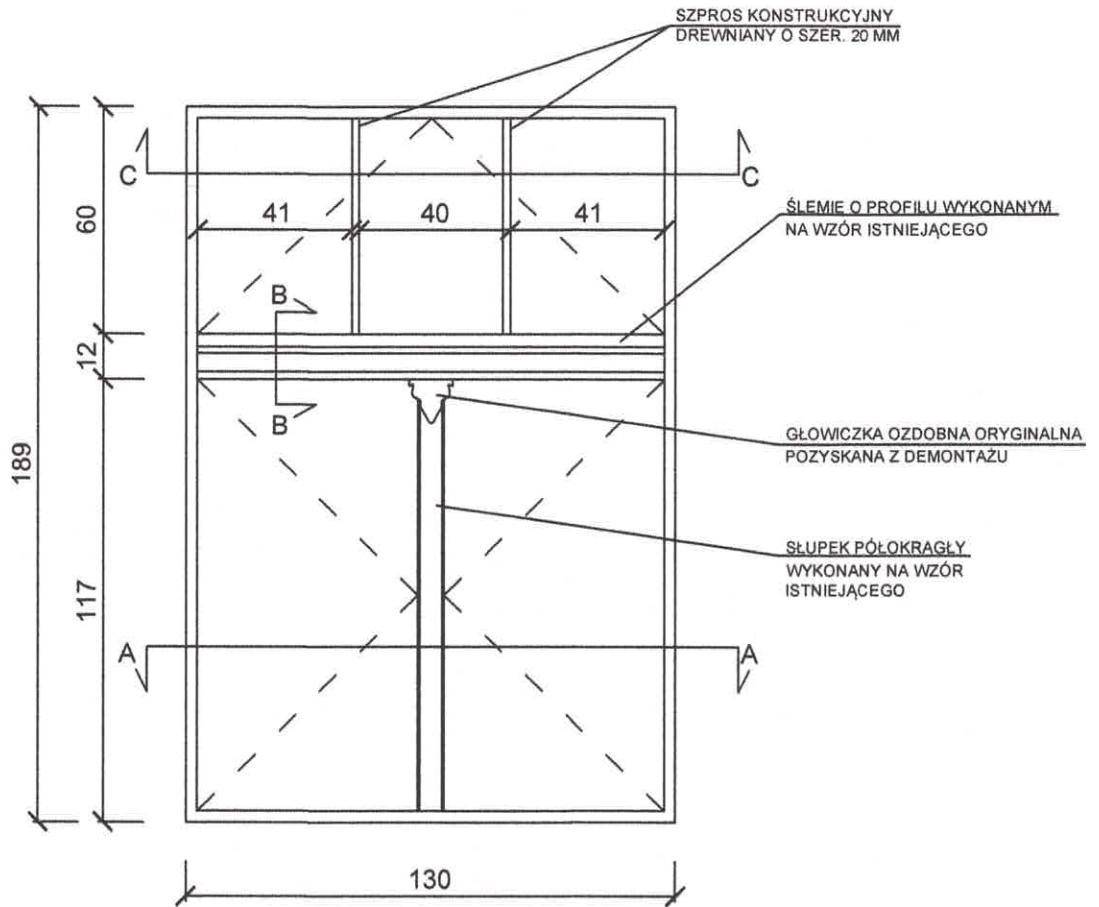

3 SZT.

UWAGA:

1. WSZYSTKIE PODANE WYMIARY NALEŻY ZWERYFIKOWAĆ NA BUDOWIE
2. PRZED ZAMÓWIENIEM STOLARKI WYMIARY OTWORÓW NALEŻY SPRAWDZIĆ NA BUDOWIE
3. OKNA DREWNIANE Z DREWNA SOSNOWEGO KLEJONEGO
4. NALEŻY WYKORZYSTAĆ ORYGINALNĄ GŁOWICZKĘ OZDOBNĄ POZYSKANĄ Z DEMONTAŻU
5. NALEŻY WYKORZYSTAĆ ORYGINALNE KLAMKI POZYSKANE Z DEMONTAŻU
6. PROJEKTOWANA STOLARKA OKIENNA MALOWANA W KOLORZE BIAŁYM

ARGO PPI Krzysztof Dworczak
ul. Dożynkowa 21, 64-100 Leszno
tel. 730 492 199, email: k.dworczak@wp.pl

INWESTOR: Gmina Wschowa
ul. Rynek 1
67 - 400 Wschowa

NAZWA
INWESTYCJI:
Wymiana stolarki okiennej w lokalu mieszkalnym nr 1

ADRES:
działka nr ew. 985/3, obręb Wschowa
ul. Niepodległości 17/1, 67 - 400 Wschowa
Identyfikator działki: 081203_4.0001.985/3

**WIDOK ZEWN. STOLARKI OKIENNEJ
PRZEZNACZONEJ DO WYMIANY**

PROJEKTANT:
mgr inż. arch. Magdalena Bolanowska
upr. WP-OIA/OKK/UpB/24/2007
specj. architektura

DATA
02.2023

Rys.

A-A

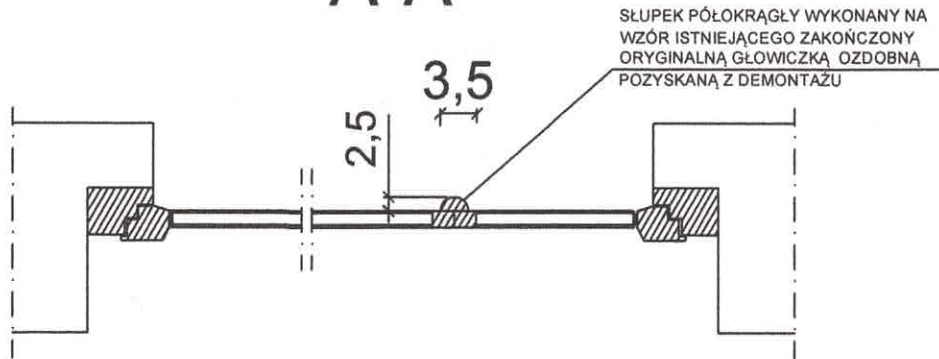

B-B

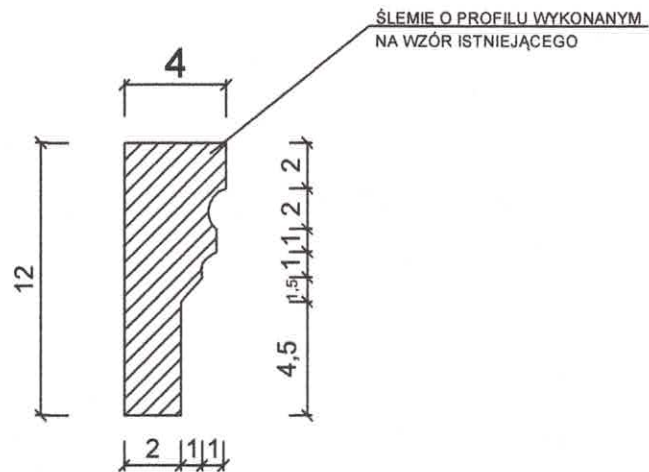

C-C

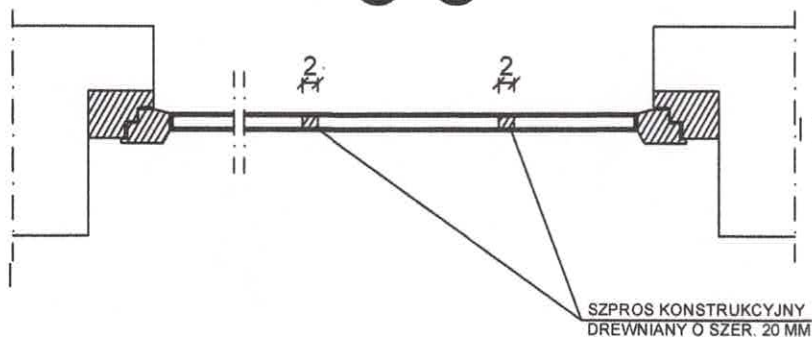

UWAGA:

1. WSZYSTKIE PODANE WYMIARY NALEŻY ZWERYFIKOWAĆ NA BUDOWIE
2. PRZED ZAMÓWIENIEM STOLARKI WYMIARY OTWORÓW NALEŻY SPRAWDZIĆ NA BUDOWIE
3. OKNA DREWNIANE Z DREWNA SOSNOWEGO KLEJONEGO
4. NALEŻY WYKORZYSTAĆ ORYGINALNĄ GŁOWICZKĘ OZDOBNĄ POZYSKANĄ Z DEMONTAŻU
5. NALEŻY WYKORZYSTAĆ ORYGINALNE KLAMKI POZYSKANE Z DEMONTAŻU
6. PROJEKTOWANA STOLARKA OKIENNA W KOLORZE BIAŁYM

ARGO PPI Krzysztof Dworczak
ul. Dożynkowa 21, 64-100 Leszno
tel. 730 492 199, email: k.dworczak@wp.pl

INWESTOR: Gmina Wschowa
ul. Rynek 1
67 - 400 Wschowa

NAZWA INWESTYCJI:
Wymiana stolarki okiennej w lokalu mieszkalnym nr 1

ADRES: działka nr ew. 985/3, obręb Wschowa
ul. Niepodległości 17/1, 67 - 400 Wschowa
Identyfikator działki: 081203_4.0001.985/3

PRZEKROJE

PROJEKTANT:
mgr inż. arch. Magdalena Bolanowska
upr. WP-OIA/OKK/UoP/24/2007
specj. architektura

DATA
02.2023

Rys. 2

LUBUSKI WOJEWÓDZKI
KONSERWATOR ZABYTKÓW
Wojewódzki Urząd Ochrony Zabytków
ul. Kopernika 1, 65-063 Zielona Góra
tel./fax (68) 3253745, 324 74 11, 324 73 90
www.lwkz.pl, sekretariat.zgora@lwkz.pl

Zielona Góra 11-01-2024

Urząd Miasta i Gminy Wschowa
2024-01-15, 1062/2024



233310

ZN.5142.180.2023[mWsc-1]

Gmina Wschowa
ul. Rynek 1
67-400 Wschowa

DECYZJA

Na podstawie art. 89 p. 2, art. 91 ust. 4 p. 4, art. 6 ust. 1 p. 1 lit. c, art. 7 p. 1 i art. 36 ust. 1 p. 1 ustawy z dnia 23.07.2003 roku o ochronie zabytków i opiece nad zabytkami (t.j. Dz. U. z 2022 r., poz. 840 ze zm.) oraz § 13 Rozporządzenia Ministra Kultury i Dziedzictwa Narodowego z dnia 2 sierpnia 2018 roku w sprawie prowadzenia prac konserwatorskich, prac restauratorskich i badań konserwatorskich przy zabytku wpisanym do rejestru zabytków albo na Listę Skarbów Dziedzictwa oraz robót budowlanych, badań architektonicznych i innych działań przy zabytku wpisanym do rejestru zabytków, a także badań archeologicznych i poszukiwań zabytków (Dz. U. z 2021 r. poz. 81), a także z art. 104 ustawy z dnia 14.06.1960 roku Kodeks postępowania administracyjnego (t.j. Dz. U. z 2023 r. poz. 775 ze zm.) po rozpatrzeniu wniosku z dnia 27.10.2023 r. (data wpływu: 3.11.2023 r.) Gminy Wschowa

Lubuski Wojewódzki Konserwator Zabytków udziela pozwolenia

na prowadzenie robót budowlanych przy zabytku wpisanym do rejestru – budynku przy **ul. Niepodległości 17 we Wschowie** (nr rejestru zabytków 1740) obejmujących wymianę trzech okien na tylnej elewacji ww. budynku w lokalu mieszkalnym nr 1 na zasadzie odtworzeniowej zgodnie z projektem opracowanym przez mgr inż. arch. Magdalenę Bolanowską w lutym 2023 r.

Termin ważności pozwolenia – **31 grudnia 2028 roku**.

Pozwolenia udziela się pod warunkiem spełnienia obowiązków polegających na:

- kierowaniu robotami budowlanymi i wykonywaniu nadzoru inwestorskiego przez osoby spełniające wymagania, o których mowa w art. 37c ustawy o ochronie zabytków i opiece nad zabytkami;
- zobowiązaniu wnioskodawcy do przekazania wojewódzkiemu konserwatorowi zabytków nie później niż w terminie 14 dni przed dniem rozpoczęcia robót budowlanych (a w toku robót budowlanych na 14 dni przed dokonaniem zmiany)
 - a) imienia, nazwiska i adresu osoby kierującej robotami budowlanymi oraz osoby wykonującej nadzór inwestorski,
 - b) dokumentów potwierdzających spełnianie przez tę osobę wymagań, o których mowa w art. 37c ustawy,

- c) oświadczenia osoby, o której mowa w pkt 3, o przyjęciu przez tę osobę obowiązku kierowania robotami budowlanymi albo wykonywania nadzoru inwestorskiego;
- dokonania odbioru końcowego wykonanych robót budowlanych z udziałem wojewódzkiego konserwatora zabytków;
 - zawiadomienia wojewódzkiego konserwatora zabytków o terminie rozpoczęcia i zakończenia prac;
 - niezwłocznym zawiadomieniu o wszelkich zagrożeniach lub nowych okolicznościach ujawnionych w trakcie prowadzenia wskazanych w pozwoleniu prac,
 - prowadzeniu robót w sposób nie powodujący zagrożenia uszkodzeniem obiektu zabytkowego.

u z a s a d n i e n i e

Do Wojewódzkiego Urzędu Ochrony Zabytków w Zielonej Górze wpłynął wniosek Gminy Wschowa w sprawie udzielenia pozwolenia wymianę trzech okien na tylnej elewacji budynku przy ul. Niepodległości 17 we Wschowie w lokalu mieszkalnym nr 1 zgodnie z przedłożonym projektem.

Kompetencje Lubuskiego Wojewódzkiego Konserwatora Zabytków do rozpatrywania sprawy wynikają z faktu wpisania budynku przy ul. Niepodległości 17 do rejestru zabytków pod nr 1740 decyzją wojewódzkiego konserwatora zabytków z dnia 16.03.1965 r. Wpisany do rejestru zabytków budynek stanowi obiekt zabytkowy chroniony w myśl art. 6 pkt. 1 lit. c oraz art. 7 pkt. 1 ustawy z dnia 23.07.2003 roku o ochronie zabytków i opiece nad zabytkami. Zgodnie z art. 36 ust. 1 p. 1 cyt. ustawy prowadzenie robót budowlanych przy zabytku wpisanym do rejestru zabytków wymaga uzyskania pozwolenia wojewódzkiego konserwatora zabytków.

Budynek przy ul. Niepodległości 17 wzniesiony został na początku XIX wieku. Jest to dwukondygnacyjna kamienica zlokalizowana w zwartej zabudowie jednej z głównych ulic Wschowy. Trójosiowa fasada budynku posiada dobrze zachowany wystrój elewacji. Planowane do wymiany okna usytuowane są na tylnej elewacji budynku, jest to stolarka historyczna, drewniana, o podziale profilowanym ślemieniem na jednoskrzydłową uchylną część górną z pionowymi szprosami i dwuskrzydłową część dolną z listwą przymykową w formie kolumnienki z cynową głowicą. Stan zachowania okien jest zły: nieszczelne i wypaczone. W toku postępowania administracyjnego ustalono, że planowany zakres prac obejmujący wymianę okien na zasadzie odtworzeniowej z wykorzystaniem oryginalnych głowic cynowych oraz klamek nie wpłynie negatywnie na zachowanie zabytkowych wartości budynku przy ul. Niepodległości 17 i nie ma przeciwwskazań konserwatorskich do wykonania prac zgodnie z projektem.

Z uwagi na konieczność właściwego prowadzenia i nadzorowania inwestycji określono warunki ważności decyzji. Zgodnie z art. 4 ustawy o ochronie zabytków i opiece nad zabytkami ochrona zabytków polega w szczególności na podejmowaniu przez organy administracji publicznej działań mających na celu zapobieganie zagrożeniom mogącym spowodować uszczerbek dla wartości zabytków.

Wobec powyższego, na podstawie art. 89 p. 2, art. 91 ust. 4 p. 4, art. 6 ust. 1 p. 1 lit. c, art. 7 p. 1 i art. 36 ust. 1 p. 1 ustawy z dnia 23.07.2003 roku o ochronie zabytków i opiece nad zabytkami, orzeczono, jak w sentencji.

Informuje się, że:

- uzyskanie pozwolenia wojewódzkiego konserwatora zabytków na podjęcie prac nie zwalnia z obowiązku uzyskania pozwolenia na budowę albo zgłoszenia, w przypadkach określonych przepisami Prawa budowlanego (art. 36 ust. 8 ustawy z dn. 23 lipca 2003 roku o ochronie zabytków i opiece nad zabytkami),
- postępowanie w sprawie wydanego pozwolenia może zostać wznowione, a następnie pozwolenie może zostać cofnięte lub zmienione na podstawie art. 47 ustawy z dnia 23 lipca 2003 r. o ochronie zabytków i opiece nad zabytkami.

p o u c z e n i e

Od niniejszej decyzji służy stronom odwołanie do Ministra Kultury i Dziedzictwa Narodowego w Warszawie za moim pośrednictwem w terminie 14 dni od dnia jej doręczenia. Przed upływem terminu do wniesienia odwołania strona może zrzec się prawa do wniesienia odwołania wobec organu administracji publicznej, który wydał decyzję. Decyzja staje się ostateczna i prawomocna z dniem doręczenia organowi administracji publicznej oświadczenia o zrzeczeniu się prawa do wniesienia odwołania przez ostatnią ze stron postępowania. Decyzja podlega wykonaniu przed upływem terminu do wniesienia odwołania, jeżeli jest zgodna z żądaniem wszystkich stron lub jeżeli wszystkie strony zrzekły się prawa do wniesienia odwołania. (art. 127a. § 1, art. 130 § 4 Kpa).

Zgodnie z art. 107d ustawy o ochronie zabytków: kto bez pozwolenia albo niezgodnie z zakresem lub warunkami określonymi w pozwoleniu wojewódzkiego konserwatora zabytków podejmuje działania o których mowa w art. 36 ust. 1 pkt 1-5, podlega karze pieniężnej w wysokości od 500 do 500 000 zł.



LUBUSKI WOJEWÓDZKI
KONSERWATOR ZABYTKÓW

Barbara Bieliniś-Kopeć
dr Barbara Bieliniś-Kopeć

Otrzymuje:

✓ Gminā Wschowa – w załączeniu 1 egz. projektu

a/a(11138)

oprac. E Górowska 9.01.2024 r.

Nie podlega opłacie skarbowej na podstawie art. 7 ust. 2, 3 i 4 ustawy z dnia 16.11.2006 r. o opłacie skarbowej (Dz. U. Nr 225, poz. 1635)

401