

- UWAGA:
1. Ostre krawędzie stępić 2x45°.
 2. Spawać spoiną pachwinową 0,7 grubości blach.
 3. Ogólne tolerancje wymiarowe DIN ISO 2768 -mK.
 4. Spawalnictwo - tolerancje ogólne B(F) PN-EN ISO 13920.
 5. Spoiwo SG2/G3Si1, poziom jakości spoin D wg PN-EN ISO 5817.
 6. Wymagany atest materiałowy 3.1 dla materiału podstawowego, dodatkowego oraz elementów złącznych.

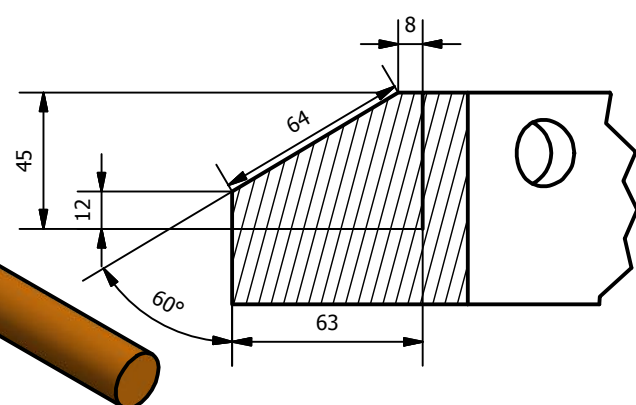
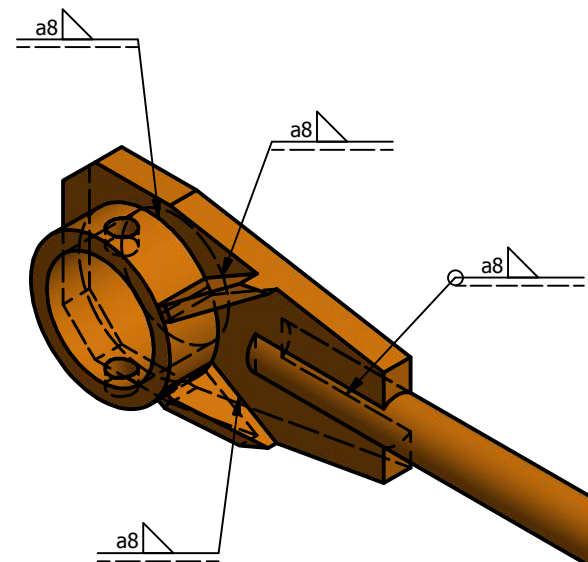

Created by ZW3D		CEMENTOWNIA ODRA S.A. BUDOWLANYCH 9, 45-005 OPOLE		
Skala	1:2(1:5)	Imię i Nazwisko	Podpis	Data
Format	A3	Projektował	K. Hartyn Leszczyński	3.02.2017r.
Materiał	S 235	Kreślił	K. Hartyn Leszczyński	3.02.2017r.
Masa	17,7 kg	Zatwierdził		
Nazwa rys.	RYSUNEK WYKONAWCZY	Tytuł projektu	RAMIĘ KLAPY	
		Nr rys.	PO-701-22	
WSZELKIE PRAWA KOPIOWANIA I ROZPOWSZECHNIANIA BEZ ZDOGY AUTORA ZASTRZEZONE				