

[19.12.2024r.]



SPECYFIKACJA WARUNKÓW ZAMÓWIENIA

Postępowanie o udzielenie zamówienia publicznego prowadzone w trybie przetargu nieograniczonego o wartości zamówienia przekraczającej progi unijne, o jakich stanowi

art. 3 ustawy z 11.09.2019 r. -Prawo zamówień publicznych

(Dz. U. z 2024 r. poz. 1320) zwanej dalej "ustawą Pzp"

***pn. „Dostawa i montaż wyposażenia do Szpitalnego Oddziału Ratunkowego
ZZOZ w Wadowicach”***

Przedmiotowe postępowanie prowadzone jest przy użyciu środków komunikacji elektronicznej. Składanie ofert następuje za pośrednictwem platformy zakupowej dostępnej pod adresem internetowym: www.platformazakupowa.pl/pn/zozwadowice

Zamawiający:

Zespół Zakładów Opieki Zdrowotnej w Wadowicach

ul. Karmelicka 5

34 – 100 Wadowice

Adres strony internetowej Zamawiającego: www.zozwadowice.pl

e-mail: zp@zozwadowice.pl

[19.12.2024r.]

SPIS TREŚCI

I. Nazwa oraz adres Zamawiającego:	3
II. Tryb udzielenia zamówienia:	3
III. Opis przedmiotu zamówienia:	4
IV. Termin realizacji zamówienia:	5
V. Warunki udziału w postępowaniu:	5
VI. Podstawy wykluczenia z postępowania:	5
VII. Podmiotowe środki dowodowe i wykaz oświadczeń lub dokumentów, potwierdzających spełnienie warunków udziału w postępowaniu oraz braku podstaw wykluczenia:	7
VIII. Przedmiotowe środki dowodowe:	9
IX. Poleganie na zasobach innych podmiotów:	10
X. Informacja dla wykonawców wspólnie ubiegających się o udzielenie zamówienia (spółki cywilne/konsorcja):	11
XI. Podwykonawstwo:	12
XII. Informacja o sposobie porozumiewania się zamawiającego z wykonawcami oraz przekazywania oświadczeń i dokumentów, a także wskazanie osób uprawnionych do porozumiewania się z wykonawcami:	12
XIII. Wymagania dotyczące wadium:	15
XIV. Termin związania ofertą:	16
XV. Opis sposobu przygotowania ofert:	17
XVI. Miejsce oraz termin składania i otwarcia ofert:	19
XVII. Opis sposobu obliczenia ceny:	20
XVIII. Opis kryteriów, którymi Zamawiający będzie się kierował przy wyborze oferty, wraz z podaniem znaczenia tych kryteriów i sposobu oceny ofert:	20
XIX. Informacje o formalnościach, jakie powinny zostać dopełnione po wyborze oferty w celu zawarcia umowy w sprawie zamówienia publicznego:	37
XX. Wymagania dotyczące zabezpieczenia należytego wykonania umowy: - dotyczy Pakietu nr 28.....	38
XXI. Pouczenie o środkach ochrony prawnej przysługujących wykonawcy w toku postępowania o udzielenie zamówienia:	38
XXII. Ochrona danych osobowych:	39
XXII. Załączniki:	40
Załącznik nr 1 do SWZ	41
Załącznik nr 2a do SWZ.....	88
Załącznik nr 2b do SWZ	89
Załącznik nr 3 do SWZ.....	90
Załącznik nr 4 do SWZ.....	91
Załącznik nr 5 do SWZ.....	92
Załącznik nr 6 do SWZ.....	94
Załącznik nr 7 do SWZ.....	104

[19.12.2024r.]

I. Nazwa oraz adres Zamawiającego:

Zespół Zakładów Opieki Zdrowotnej w Wadowicach

ul. Karmelicka 5; 34-100 Wadowice

tel. 33 87 21 200; 87 21 300; fax. 823 22 30

e-mail: zp@zozwadowice.pl

adres strony internetowej: <https://zozwadowice.pl/>

Godziny urzędowania: od 7.00 do 15.00

Adres strony internetowej, na której jest prowadzone postępowanie i na której będą dostępne wszelkie dokumenty związane z prowadzoną procedurą: www.platformazakupowa.pl/pn/zozwadowice

II. Tryb udzielenia zamówienia:

1. Niniejsze postępowanie o udzielenie zamówienia publicznego prowadzone jest w trybie przetargu nieograniczonego na podstawie art. 132-139 w związku z art. 129 ust. 2 ustawy z dnia 11 września 2019 r. Prawo zamówień publicznych (Dz. U. z 2024 r. poz. 1320) zwanej dalej „ustawą Pzp”.
2. Szacunkowa wartość zamówienia przekracza kwotę określoną w obwieszczeniu Prezesa Urzędu Zamówień Publicznych wydanym na podstawie art. 3 ust. 2 Ustawy Pzp.
3. W postępowaniu mają zastosowanie przepisy Ustawy Pzp oraz akty wykonawcze wydane na jej podstawie a w sprawach nieuregulowanych przepisy Ustawy z dnia 23 kwietnia 1964 r – Kodeks Cywilny (Dz. U. z 2024 r., poz. 1061 ze zm.).
4. Zamawiający przewiduje zastosowanie tzw. procedury odwróconej, o której mowa w art. 139 ust. 1 Ustawy Pzp, tj. Zamawiający najpierw dokona badania i oceny ofert, a następnie dokona kwalifikacji podmiotowej wykonawcy, którego oferta została najwyższej oceniona, w zakresie braku podstaw wykluczenia oraz spełniania warunków udziału w postępowaniu.
5. Zamawiający przewiduje możliwość unieważnienia postępowania o udzielenie zamówienia na podstawie art. 257 ustawy Pzp jeżeli środki publiczne, które Zamawiający zamierzał przeznaczyć na sfinansowanie całości lub części zamówienia, nie zostaną mu przyznane.
6. Zamawiający nie przewiduje możliwości żądania JEDZ wyłącznie od wykonawcy, którego oferta została najwyższej oceniona.
7. Zamawiający nie przewiduje aukcji elektronicznej.
8. Zamawiający nie dopuszcza do rozliczeń w walutach obcych.
9. Zamawiający nie prowadzi postępowania w celu zawarcia umowy ramowej.
10. Zamawiający nie przewiduje zwrotu kosztów udziału w postępowaniu.
11. Zamawiający nie przewiduje możliwości udzielenia zamówień podobnych, o których mowa w art. 214 ust. 1 pkt 7 i 8 Ustawy Pzp .
12. Zamawiający nie przewiduje możliwość odbycia przez Wykonawcę wizji lokalnej lub sprawdzenia przez niego dokumentów niezbędnych do realizacji zamówienia dostępnych na miejscu u Zamawiającego.

13. Dotyczy Pakietu nr 28: Zamawiający wymaga odbycia przez wykonawcę wizji lokalnej obiektu objętego zamienieniem.

Wizja lokalna odbędzie się przy udziale przedstawicieli Zamawiającego w dniach od wtorku do czwartku w godz. 9:00-13:00 Planowaną wizytę należy ustalić z Zamawiającym z co najmniej 3-dniowym wyprzedzeniem, tel. 033/87 21 240. W celu udokumentowania odbycia wizji lokalnej Wykonawcy będą zobowiązani do wpisania się na listę obecności, na podstawie której wydane zostaną zaświadczenia o odbyciu wizji lokalnej.

[19.12.2024r.]

UWAGA! Nie uczestniczenie w wizji lokalnej spowoduje odrzucenie oferty zgodnie z treścią art. 226 ust.1 pkt 18 ustawy Pzp.

III. Opis przedmiotu zamówienia:

Główny kod CPV: 33190000-8: Różne urządzenia i produkty medyczne
33193000-9: Wózki inwalidzkie
44611200-8 Respiratory
39330000-4 Urządzenia dezynfekujące
33192200-4 Stoły medyczne
33195110-7 Monitory do kontrolowania czynności oddechowej
33171000-9 Przyrządy do anestezji i resuscytacji
33167000-8 Lampy chirurgiczne operacyjne
39112000-0 Krzesła
39113100-8 Fotele obrotowe
39516100-3 Meble tapicerowane
42931100-2: Wirówki laboratoryjne i akcesoria
33115000-9: Urządzenia do tomografii
30233153-8 Urządzenie do odczytu i/lub wypalania płyt kompaktowych (CD)
45000000-7 - Roboty budowlane
45111300-1 - Roboty rozbiórkowe
45215100-8 - Roboty budowlane w zakresie budowy placówek zdrowotnych

Szczegółowy opis wymagań Zamawiającego określa **załącznik nr 1 do SWZ**.

1. Przedmiot zamówienia został podzielony na części. Liczba części 28.
2. Zamawiający dopuszcza składania ofert częściowych na poszczególne pakiety.
3. Zamawiający nie dopuszcza składania ofert częściowych na poszczególne pozycje w pakietach.
4. Zamawiający nie przewiduje składania ofert wariantowych i częściowych.
5. Wszędzie tam, gdzie Zamawiający opisuje przedmiot zamówienia poprzez wskazanie znaków towarowych, patentów lub odniesienie do norm, europejskich ocen technicznych, aprobat, pochodzenia, specyfikacji technicznych i/lub systemów referencji technicznych, Zamawiający dopuszcza rozwiązania równoważne opisywanym. Intencją Zamawiającego było przedstawienie „typu” towaru spełniającego wymagania Zamawiającego. Rozwiązania równoważne zaproponowane przez Wykonawcę będą posiadały co najmniej takie same lub lepsze parametry techniczne i funkcjonalne, co najmniej w zakresie opisanym danym znakiem towarowym lub daną normą i nie obniżą określonych przez Zamawiającego standardów. Pod pojęciem „równoważności” rozwiązania, w szczególności rozumie się: wskazanie, że oferowane rozwiązanie posiada co najmniej takie same lub lepsze – opisane daną normą lub znakiem – parametry techniczne i funkcjonalne cechy jakościowe, które dotyczą wartości użytkowych przedmiotu zamówienia, odpowiednich dla zastosowanego materiału, komponentu, produktu takie jak: funkcjonalność, wydajność, wytrzymałość, żywotność, odporność, łatwość obsługi, bezpieczeństwo, komfort użytkowania, standard wykończenia oraz cechy, które opisują fizyczne właściwości przedmiotu zamówienia, takie jak wielkość (długość, szerokość, wysokość), kubaturę, gęstość, kształt, kolorystykę, strukturę, rodzaj materiału i komponentu. Wykonawca, który powołuje się na rozwiązania równoważne, jest zobowiązany wykazać, że oferowane przez niego dostawy, usługi lub roboty budowlane spełniają wymagania określone przez Zamawiającego. W przypadku zaoferowania rozwiązań

[19.12.2024r.]

równoważnych – innych niż określone w SWZ – do oferty należy załączyć dokumenty potwierdzające, że zastosowane rozwiązanie równoważne spełniają wymogi Zamawiającego (np. opisy, karty katalogowe, karty techniczne).

IV. Termin realizacji zamówienia:

1. Termin realizacji zamówienia:

Pakiet nr 1-27 max 28 dni od dnia zawarcia umowy

Pakiet nr 28 max 84 dni od 1 lipca 2025r.

V. Warunki udziału w postępowaniu:

1. O udzielenie zamówienia mogą ubiegać się wykonawcy, którzy spełniają warunki dotyczące:

1.1. zdolności do występowania w obrocie gospodarczym:

Zamawiający nie stawia warunku w powyższym zakresie.

1.2. uprawnień do prowadzenia określonej działalności gospodarczej lub zawodowej, o ile wynika to z odrębnych przepisów:

Zamawiający nie stawia warunku w powyższym zakresie.

1.3. sytuacji ekonomicznej lub finansowej:

Zamawiający nie stawia warunku w powyższym zakresie.

1.4. zdolności technicznej lub zawodowej:

Zamawiający nie stawia warunku w powyższym zakresie.

2. Zamawiający może na każdym etapie postępowania uznać, że wykonawca nie posiada wymaganych zdolności, jeżeli zaangażowanie zasobów technicznych lub zawodowych wykonawcy w inne przedsięwzięcia gospodarcze wykonawcy może mieć negatywny wpływ na realizację zamówienia.

3. Ocena spełnienia ww. warunków dokonana zostanie zgodnie z formułą „spełnia – nie spełnia”, w oparciu o informacje zawarte w JEDZ oraz oświadczeniach i dokumentach, jakie mają dostarczyć wykonawcy w celu potwierdzenia spełnienia warunków udziału w postępowaniu.

4. W celu potwierdzenia spełniania warunków udziału w postępowaniu oraz braku podstaw do wykluczenia z postępowania, Zamawiający wymaga, złożenia oświadczenia własnego wykonawcy w postaci jednolitego europejskiego dokumentu zamówienia (JEDZ). W przypadku wykonawców wspólnie ubiegających się o udzielenie zamówienia formularz JEDZ składa każdy z wykonawców. Wzór formularza JEDZ określa Rozporządzenie Wykonawcze Komisji (UE) 2016/7 z dnia 5 stycznia 2016 r. (Dz. Urz. UE L 3/16), którego wzór stanowi **Załącznik nr 2 do SWZ**.

VI. Podstawy wykluczenia z postępowania:

1. Z postępowania o udzielenie zamówienia wyklucza się wykonawców, w stosunku do których zachodzi którakolwiek z okoliczności wskazanych w art. 108 ust. 1 oraz art. 109 ust. 1 pkt 4 Ustawy Pzp.

2. Wykluczenie wykonawcy następuje zgodnie z art. 111 Ustawy Pzp.

3. Wykonawca nie podlega wykluczeniu w okolicznościach określonych w art. 108 ust. 1 pkt 1, 2 i 5 lub art. 109 ust 1 pkt 4 Ustawy Pzp, jeżeli udowodni zamawiającemu, że spełnił łącznie przesłanki:

3.1. naprawił lub zobowiązał się do naprawienia szkody wyrządzonej przestępstwem, wykroczeniem lub swoim nieprawidłowym postępowaniem, w tym poprzez zadośćuczynienie pieniężne;

3.2. wyczerpująco wyjaśnił fakty i okoliczności związane z przestępstwem, wykroczeniem lub swoim nieprawidłowym postępowaniem oraz spowodowanymi przez nie szkodami, aktywnie współpracując odpowiednio z właściwymi organami, w tym organami ścigania, lub zamawiającym;

[19.12.2024r.]

3.3. podjął konkretne środki techniczne, organizacyjne i kadrowe, odpowiednie dla zapobiegania dalszym przestępstwom, wykroczeniom lub nieprawidłowemu postępowaniu, w szczególności:

- a) zerwał wszelkie powiązania z osobami lub podmiotami odpowiedzialnymi za nieprawidłowe postępowanie wykonawcy,
- b) zreorganizował personel,
- c) wdrożył system sprawozdawczości i kontroli,
- d) utworzył struktury audytu wewnętrznego do monitorowania przestrzegania przepisów, wewnętrznych regulacji lub standardów,
- e) wprowadził wewnętrzne regulacje dotyczące odpowiedzialności i odszkodowań za nieprzebrzeżenie przepisów, wewnętrznych regulacji lub standardów.

4. Zamawiający ocenia, czy podjęte przez wykonawcę czynności, o których mowa w pkt. 3, są wystarczające do wykazania jego rzetelności, uwzględniając wagę i szczególne okoliczności czynu wykonawcy. Jeżeli podjęte przez wykonawcę czynności, o których mowa w pkt. 3, nie są wystarczające do wykazania jego rzetelności, zamawiający wyklucza wykonawcę.

5. Z postępowania o udzielenie zamówienia wyklucza się Wykonawców o których mowa w art. 5k rozporządzenia Rady (UE) nr 833/2014 z dnia 31 lipca 2014 r. dotyczącego środków ograniczających w związku z działaniami Rosji destabilizującymi sytuację na Ukrainie oraz art. 7 ust. 1 ustawy o szczególnych rozwiązaniach w zakresie przeciwdziałania wspieraniu agresji na Ukrainę oraz służących ochronie bezpieczeństwa narodowego¹ tj;

- wykonawcę oraz uczestnika konkursu wymienionego w wykazach określonych w rozporządzeniu 765/2006 i rozporządzeniu 269/2014 albo wpisanego na listę na podstawie decyzji w sprawie wpisu na listę rozstrzygającej o zastosowaniu środka, o którym mowa w art. 1 pkt 3 (Ustawy z dnia 13 kwietnia 2022r. o szczególnych rozwiązaniach w zakresie przeciwdziałania wspieraniu agresji na Ukrainę oraz służących ochronie bezpieczeństwa narodowego);

-wykonawcę oraz uczestnika konkursu, którego beneficjentem rzeczywistym w rozumieniu ustawy z dnia 1 marca 2018 r. o przeciwdziałaniu praniu pieniędzy oraz finansowaniu terroryzmu (Dz. U. z 2022 r. poz. 593 i 655) jest osoba wymieniona w wykazach określonych w rozporządzeniu 765/2006 i rozporządzeniu 269/2014 albo wpisana na listę lub będąca takim beneficjentem rzeczywistym od dnia 24 lutego 2022 r., o ile została wpisana na listę na podstawie decyzji w sprawie wpisu na listę rozstrzygającej o zastosowaniu środka, o którym mowa w art. 1 pkt 3(Ustawy z dnia 13 kwietnia 2022r. o szczególnych rozwiązaniach w zakresie przeciwdziałania wspieraniu agresji na Ukrainę oraz służących ochronie bezpieczeństwa narodowego);

-wykonawcę oraz uczestnika konkursu, którego jednostką dominującą w rozumieniu art. 3 ust. 1 pkt 37 ustawy z dnia 29 września 1994 r. o rachunkowości (Dz. U. z 2021 r. poz. 217, 2105 i 2106), jest podmiot wymieniony w wykazach określonych w rozporządzeniu 765/2006 i rozporządzeniu 269/2014 albo wpisany na listę lub będący taką jednostką dominującą od dnia 24 lutego 2022 r., o ile został wpisany na listę na podstawie decyzji w sprawie wpisu na listę rozstrzygającej o zastosowaniu środka, o którym mowa w art. 1 pkt 3(Ustawy z dnia 13 kwietnia 2022r. o szczególnych rozwiązaniach w zakresie przeciwdziałania wspieraniu agresji na Ukrainę oraz służących ochronie bezpieczeństwa narodowego).

6. Wykluczenie następuje na okres trwania okoliczności określonych w pkt. 5.

7. W przypadku wykonawcy lub uczestnika konkursu wykluczonego na podstawie pkt 5, zamawiający odrzuca wnioski o dopuszczenie do udziału w postępowaniu o udzielenie zamówienia publicznego lub ofertę takiego wykonawcy lub uczestnika konkursu, nie zaprasza go do złożenia oferty wstępnej, oferty podlegającej negocjacji,

¹ Ustawa z dnia 13 kwietnia 2022 r. o szczególnych rozwiązaniach w zakresie przeciwdziałania wspieraniu agresji na Ukrainę oraz służących ochronie bezpieczeństwa narodowego (Dz. U. z 2022 r., poz. 835)

[19.12.2024r.]

oferty dodatkowej, oferty lub oferty ostatecznej, nie zaprasza go do negocjacji lub dialogu, a także nie prowadzi z takim wykonawcą negocjacji lub dialogu, odrzuca wnioski o dopuszczenie do udziału w konkursie, nie zaprasza do złożenia pracy konkursowej lub nie przeprowadza oceny pracy konkursowej, odpowiednio do trybu stosowanego do udzielenia zamówienia publicznego oraz etapu prowadzonego postępowania o udzielenie zamówienia publicznego.

Zamawiający wskazuje, że w zakresie przesłanki wykluczenia, o której mowa w pkt 5 powyżej Wykonawca składa oświadczenie w Części III Sekcja D jednolitego dokumentu „Podstawy wykluczenia o charakterze wyłącznie krajowym”. Ponadto Zamawiający, w ramach weryfikacji przesłanek wykluczenia, o których mowa powyżej, zastrzega możliwość wezwania Wykonawcy do złożenia wyjaśnień.

8. Zamawiający może wykluczyć wykonawcę na każdym etapie postępowania o udzielenie zamówienia

VII. Podmiotowe środki dowodowe i wykaz oświadczeń lub dokumentów, potwierdzających spełnienie warunków udziału w postępowaniu oraz braku podstaw wykluczenia:

Część A

1. W celu wstępnego potwierdzenia, że wykonawca nie podlega wykluczeniu oraz spełnia warunki udziału w postępowaniu, wykonawca składa aktualne na dzień składania ofert oświadczenie w formie JEDZ, które sporządza się, zgodnie ze wzorem standardowego formularza określonego w rozporządzeniu wykonawczym Komisji Europejskiej wydanym na podstawie art. 59 ust. 2 dyrektywy 2014/24/UE oraz art. 80 ust. 3 dyrektywy 2014/25/UE.

2. Zamawiający **zaleca**, aby wykonawca sporządził ww. oświadczenie za pomocą pliku ESPD poprzez serwis umożliwiający wypełnienie ESPD, znajdujący się pod adresem:

<https://espd.uzp.gov.pl>

2.1. Po uruchomieniu wyżej wymienionej strony internetowej, należy wybrać: „język polski”, a potem zaznaczyć: „Jestem wykonawcą” (także w sytuacji, gdy formularz JEDZ wypełnia podmiot, na którego zdolnościach technicznych lub zawodowych polega wykonawca). Odpowiednikiem warunków udziału w postępowaniu w rozumieniu ustawy są kryteria kwalifikacji, o których mowa w JEDZ.

2.2. Instrukcja wypełnienia formularza JEDZ znajduje się na stronie internetowej Urzędu Zamówień Publicznych pod adresem:

https://www.uzp.gov.pl/__data/assets/pdf_file/0025/36196/Instrukcja-skladania-JEDZ-elektronicznie.pdf

2.3. Po stworzeniu lub wygenerowaniu przez wykonawcę dokumentu elektronicznego JEDZ, wykonawca podpisuje ww. dokument kwalifikowanym podpisem elektronicznym, wystawionym przez dostawcę kwalifikowanej usługi zaufania, będącego podmiotem świadczącym usługi certyfikacyjne - podpis elektroniczny, spełniające wymogi bezpieczeństwa określone w ustawie.

2.4. Upoważnienie osób podpisujących JEDZ musi wynikać bezpośrednio z dokumentu stwierdzającego status prawny wykonawcy (odpisu z właściwego rejestru), a w przypadku ustanowienia pełnomocnika ze stosowanego pełnomocnictwa (załączonego do oferty) w formie elektronicznej podpisanej kwalifikowanym podpisem elektronicznym przez osoby uprawnione do reprezentacji Wykonawcy.

3. Zamawiający wymaga by wykonawca podczas wypełniania formularza JEDZ w zakresie części IV (kryteria kwalifikacji) odznaczył *pole a: Ogólne oświadczenie dotyczące wszystkich kryteriów kwalifikacji*. W takim przypadku pozostałe sekcje formularza będą nieaktywne – wykonawca nie ma obowiązku ich wypełnienia.

4. W przypadku wykonawców wspólnie ubiegających się o udzielenie Zamówienia, należy złożyć odrębny JEDZ zawierający informacje wymagane w częściach II-IV dla każdego z wykonawców wspólnie ubiegających się o Zamówienie.

[19.12.2024r.]

5. Wykonawca, który powołuje się na zasoby innych podmiotów, w celu wykazania braku istnienia wobec nich podstaw wykluczenia oraz spełnienia, w zakresie w jakim powołuje się na ich zasoby, warunków udziału w postępowaniu, składa także JEDZ dotyczące tych podmiotów, podpisane przez podmiot, którego dokumenty dotyczą.

Część B

W celu potwierdzenie braku podstaw wykluczenia z udziału w postępowaniu o udzielenie zamówienia wykonawca składa:

6. Zamawiający przed udzieleniem zamówienia wezwie wykonawcę, którego oferta została najwyżej oceniona, do złożenia w wyznaczonym terminie, nie krótszym niż 10 dni, aktualnych na dzień złożenia podmiotowych środków dowodowych potwierdzających okoliczności, o których mowa w Rozdziale VI, to jest:

6.1. informacji z Krajowego Rejestru Karnego, w zakresie:

- a) art. 108 ust. 1 pkt 1 i 2 ustawy z dnia 11 września 2019 r. – Prawo zamówień publicznych,
- b) art. 108 ust. 1 pkt 4 ustawy, odnośnie do orzeczenia zakazu ubiegania się o zamówienie publiczne tytułem środka karnego,

- sporządzonej nie wcześniej niż 6 miesięcy przed jej złożeniem.

6.2. odpisu lub informacji z Krajowego Rejestru Sądowego lub z Centralnej Ewidencji i Informacji o Działalności Gospodarczej, w zakresie art. 109 ust. 1 pkt 4 ustawy Pzp, sporządzonych nie wcześniej niż 3 miesiące przed jej złożeniem, jeżeli odrębne przepisy wymagają wpisu do rejestru lub ewidencji;

6.3. **oświadczenia wykonawcy o aktualności informacji zawartych w oświadczeniu, o którym mowa w art. 125 ust. 1 ustawy Pzp**, w zakresie podstaw wykluczenia z postępowania wskazanych przez zamawiającego, o których mowa w:

- art. 108 ust. 1 pkt 3 ustawy PZP,
- art. 108 ust. 1 pkt 4 ustawy PZP, dotyczących orzeczenia zakazu ubiegania się o zamówienie publiczne tytułem środka zapobiegawczego,
- art. 108 ust. 1 pkt 5 ustawy PZP, dotyczących zawarcia z innymi wykonawcami porozumienia mającego na celu zakłócenie konkurencji,
- art. 108 ust. 1 pkt 6 ustawy PZP,
- art. 5k rozporządzenia Rady (UE) nr 833/2014 z dnia 31 lipca 2014 r. dotyczącego środków ograniczających w związku z działaniami Rosji destabilizującymi sytuację na Ukrainie w brzmieniu nadanym rozporządzeniem 2022/576 oraz art. 7 ust. 1 ustawy o szczególnych rozwiązaniach w zakresie przeciwdziałania wspieraniu agresji na Ukrainę oraz służących ochronie bezpieczeństwa narodowego

Przedmiotowe oświadczenia należy złożyć na formularzu, którego wzór stanowi załącznik nr 3 do SWZ.

6.4. **oświadczenia wykonawcy, w zakresie art. 108 ust. 1 pkt 5 ustawy Pzp**, o braku przynależności do tej samej grupy kapitałowej w rozumieniu ustawy z dnia 16 lutego 2007 r. o ochronie konkurencji i konsumentów (Dz. U. z 2020 r. poz. 1076 i 1086), z innym wykonawcą, który złożył odrębną ofertę, albo oświadczenia o przynależności do tej samej grupy kapitałowej wraz z dokumentami lub informacjami potwierdzającymi przygotowanie oferty, niezależnie od innego wykonawcy należącego do tej samej grupy kapitałowej – **wzór oświadczenia stanowi załącznik nr 4 do SWZ.**

7. Jeżeli wykonawca ma siedzibę lub miejsce zamieszkania poza granicami Rzeczypospolitej Polskiej, zamiast dokumentów, o których mowa w:

7.1. pkt 6 ppkt 6.1. - składa informację z odpowiedniego rejestru, takiego jak rejestr sądowy, albo w przypadku braku takiego rejestru, inny równoważny dokument wydany przez właściwy organ sądowy lub administracyjny kraju, w którym wykonawca ma siedzibę lub miejsce zamieszkania lub miejsca zamieszkania

[19.12.2024r.]

- ma osoba, której dotyczy informacja albo dokument, w zakresie określonym w art. 108 ust. 1 pkt 1, 2 i 4 ustawy Pzp;
- 7.2. odpis albo informacja z Krajowego Rejestru Sądowego lub z Centralnej Ewidencji i Informacji o Działalności Gospodarczej – składa dokument lub dokumenty wystawione w kraju, w którym wykonawca ma siedzibę lub miejsce zamieszkania, potwierdzające odpowiednio, że nie otwarto jego likwidacji, nie ogłoszono upadłości, jego aktywami nie zarządza likwidator lub sąd, nie zawarł układu z wierzycielami, jego działalność gospodarcza nie jest zawieszona ani nie znajduje się on w innej tego rodzaju sytuacji wynikającej z podobnej procedury przewidzianej w przepisach miejsca wszczęcia tej procedury
8. Dokument, o którym mowa w pkt 6 ppkt 6.1., powinien być wystawiony nie wcześniej niż 6 miesięcy jego złożeniem. Dokument, o którym mowa w pkt 6 ppkt 6.2. powinien być wystawiony nie wcześniej niż 3 miesiące przed ich złożeniem.
9. Jeżeli w kraju, w którym wykonawca ma siedzibę lub miejsce zamieszkania lub miejsce zamieszkania ma osoba, której dokument dotyczy, nie wydaje się dokumentów, o których mowa w pkt 6 ppkt 6.1., lub gdy dokumenty te nie odnoszą się do wszystkich przypadków, o których mowa w art. 108 ust 1 pkt 1, 2 i 4 ustawy Pzp, zastępuje się je odpowiednio w całości lub w części dokumentem zawierającym odpowiednio oświadczenie wykonawcy, ze wskazaniem osoby albo osób uprawnionych do jego reprezentacji, lub oświadczenie osoby, której dokument miał dotyczyć, złożone pod przysięgą, lub jeżeli w kraju, w którym wykonawca ma siedzibę lub miejsce zamieszkania lub miejsce zamieszkania ma osoba, której dokument miał dotyczyć, nie ma przepisów o oświadczeniu pod przysięgą, złożone przed organem sądowym lub administracyjnym, notariuszem, organem samorządu zawodowego lub gospodarczego właściwym ze względu na siedzibę lub miejsce zamieszkania wykonawcy lub miejsce zamieszkania osoby, której dokument miał dotyczyć. Postanowienia pkt. 8 stosuje się odpowiednio.
10. W przypadku wątpliwości co do treści dokumentu złożonego przez Wykonawcę, Zamawiający może zwrócić się do bezpośrednio właściwych organów kraju, w którym Wykonawca ma siedzibę lub miejsce zamieszkania lub miejsce zamieszkania, o udzielenie niezbędnych informacji dotyczących tego dokumentu.
11. Zamawiający nie wzywa do złożenia podmiotowych środków dowodowych, jeżeli:
- 11.1. może je uzyskać za pomocą bezpłatnych i ogólnodostępnych baz danych, w szczególności rejestrów publicznych w rozumieniu ustawy z dnia 17.02.2005 r. o informatyzacji działalności podmiotów realizujących zadania publiczne, o ile Wykonawca wskazał w jednolitym dokumencie dane umożliwiające dostęp do tych środków;
- 11.2. podmiotowym środkiem dowodowym jest oświadczenie, którego treść odpowiada zakresowi oświadczenia, o którym mowa w art. 125 ust. 1 ustawy Pzp.
12. Wykonawca nie jest zobowiązany do złożenia podmiotowych środków dowodowych, które Zamawiający posiada, jeżeli Wykonawca wskaże te środki (poprzez podanie numeru referencyjnego postępowania lub nazwy postępowania) oraz potwierdzi ich prawidłowość i aktualność.
13. Jeżeli jest to niezbędne do zapewnienia odpowiedniego przebiegu postępowania o udzielenie zamówienia, Zamawiający może na każdym etapie postępowania wezwać Wykonawców do złożenia wszystkich lub niektórych podmiotowych środków dowodowych aktualnych na dzień ich złożenia.
14. Jeżeli zachodzą uzasadnione podstawy do uznania, że złożone uprzednio podmiotowe środki dowodowe nie są już aktualne, Zamawiający może w każdym czasie wezwać Wykonawcę lub Wykonawców do złożenia wszystkich lub niektórych podmiotowych środków dowodowych aktualnych na dzień ich złożenia.

VIII. Przedmiotowe środki dowodowe:

- 1.Karty katalogowe, ulotki, materiały informacyjne od producenta (w języku polskim) dla oferowanego sprzętu.

[19.12.2024r.]

Wykonawca winien w katalogach wskazać, zaznaczyć oferowane parametry.

2. Zamawiający informuje, iż w przypadku, gdy wykonawca nie złoży przedmiotowych środków dowodowych lub złożone przedmiotowe środki dowodowe będą niekompletne, Zamawiający wezwie do ich złożenia, poprawienia lub uzupełnienia w wyznaczonym terminie.

3. Zamawiający akceptuje odpowiednie przedmiotowe środki dowodowe, inne niż te, o których mowa w art. 105 ust. 1 i 3 ustawy Pzp, w szczególności dokumentację techniczną producenta, w przypadku gdy dany wykonawca nie ma ani dostępu do certyfikatów lub sprawozdań z badań, o których mowa w art. 105 ust. 1 i 3 ustawy Pzp, ani możliwości ich uzyskania w odpowiednim terminie, o ile ten brak dostępu nie może być przypisany danemu wykonawcy, oraz pod warunkiem że dany wykonawca udowodni, że wykonywane przez niego dostawy spełniają wymagania, cechy lub kryteria określone w opisie przedmiotu zamówienia lub kryteriów oceny ofert, lub wymagania związane z realizacją zamówienia.

IX. Poleganie na zasobach innych podmiotów:

1. Wykonawca może w celu potwierdzenia spełniania warunków udziału w postępowaniu, w stosownych sytuacjach oraz w odniesieniu do konkretnego zamówienia, lub jego części, polegać na zdolnościach technicznych lub zawodowych lub sytuacji finansowej lub ekonomicznej podmiotów udostępniających zasoby, niezależnie od charakteru prawnego łączących go z nimi stosunków prawnych.

2. W odniesieniu do warunków dotyczących wykształcenia, kwalifikacji zawodowych lub doświadczenia, wykonawcy mogą polegać na zdolnościach podmiotów udostępniających zasoby, jeśli podmioty te zrealizują roboty budowlane oraz dostawy, do realizacji których te zdolności są wymagane.

3. Wykonawca, który polega na zdolnościach lub sytuacji podmiotów udostępniających zasoby, składa, wraz z wnioskiem do udziału w postępowaniu albo odpowiednio wraz z ofertą zobowiązanie podmiotu udostępniającego zasoby do oddania mu do dyspozycji niezbędnych zasobów na potrzeby realizacji danego zamówienia lub inny podmiotowy środek dowodowy potwierdzający, że Wykonawca realizując zamówienie, będzie dysponował niezbędnymi zasobami tych podmiotów. Zobowiązanie podmiotu udostępniającego zasoby, o którym mowa w zdaniu poprzedzającym, potwierdza, że stosunek łączący Wykonawcę z podmiotami udostępniającymi zasoby gwarantuje rzeczywisty dostęp do tych zasobów oraz określa w szczególności:

- 3.1. zakres dostępnych wykonawcy zasobów podmiotu udostępniającego zasoby;
- 3.2. sposób i okres udostępnienia wykonawcy i wykorzystania przez niego zasobów podmiotu udostępniającego te zasoby przy wykonywaniu zamówienia;
- 3.3. czy i w jakim zakresie podmiot udostępniający zasoby, na zdolnościach którego wykonawca polega w odniesieniu do warunków udziału w postępowaniu dotyczących wykształcenia, kwalifikacji zawodowych lub doświadczenia, zrealizuje roboty budowlane lub usługi, których wskazane zdolności dotyczą.

4. Zamawiający ocenia, czy udostępniane wykonawcy przez podmioty udostępniające zasoby zdolności techniczne lub zawodowe lub ich sytuacja finansowa lub ekonomiczna, pozwalają na wykazanie przez wykonawcę spełniania warunków udziału w postępowaniu, o których mowa w art. 112 ust. 2 pkt 3 i 4, oraz jeżeli to dotyczy, kryteriów selekcji, a także bada, czy nie zachodzą wobec tego podmiotu podstawy wykluczenia, które zostały przewidziane względem wykonawcy. (art. 108 ust. 1, art. 109 ust 1 pkt 4 Ustawy Pzp, art. 5k rozporządzenia Rady (UE) nr 833/2014 z dnia 31 lipca 2014 r. dotyczącego środków ograniczających w związku z działaniami Rosji destabilizującymi sytuację na Ukrainie, w brzmieniu nadanym rozporządzeniem 2022/576 oraz art. 7 ust. 1 ustawy o szczególnych rozwiązaniach w zakresie przeciwdziałania wspieraniu agresji na Ukrainę oraz służących ochronie bezpieczeństwa narodowego.)

[19.12.2024r.]

5. Jeżeli zdolności techniczne lub zawodowe sytuacja finansowa lub ekonomiczna podmiotu udostępniającego zasoby nie potwierdzają spełniania przez Wykonawcę warunków udziału w postępowaniu lub zachodzą wobec tego podmiotu podstawy wykluczenia, Zamawiający żąda, aby Wykonawca w terminie określonym przez Zamawiającego zastąpił ten podmiot innym podmiotem lub podmiotami albo wykazał, że samodzielnie spełnia warunki udziału w postępowaniu.

6. Wykonawca nie może, po upływie terminu składania ofert, powoływać się na zdolności lub sytuację podmiotów udostępniających zasoby, jeżeli na etapie składania ofert nie polegał on w danym zakresie na zdolnościach lub sytuacji podmiotów udostępniających zasoby.

7. Podmiot, który zobowiązał się do udostępnienia zasobów, odpowiada solidarnie z Wykonawcą, który polega na jego sytuacji finansowej lub ekonomicznej, za szkodę poniesioną przez Zamawiającego powstałą wskutek nieudostępnienia tych zasobów, chyba, że za nieudostępnienie zasobów podmiot ten nie ponosi winy.

8. Wykonawca, w przypadku polegania na zdolnościach lub sytuacji podmiotów udostępniających zasoby, przedstawia, wraz z oświadczeniem, o którym mowa w Rozdziale VII pkt. 1 SWZ podmiotu udostępniającego zasoby, potwierdzające brak podstaw wykluczenia tego podmiotu oraz odpowiednio spełnianie warunków udziału w postępowaniu, w zakresie, w jakim Wykonawca powołuje się na jego zasoby, zgodnie z katalogiem dokumentów określonych w Rozdziale VII SWZ²,

Oświadczenia podmiotów udostępniających zasoby składane na formularzu JEDZ powinny być złożone w formie **elektronicznej** (tj. podpisanego kwalifikowanym podpisem elektronicznym przez każdy z tych podmiotów) w zakresie w jakim potwierdzają okoliczności, o których mowa w treści art. 124 ust. 1 ustawy Pzp. Należy je przesłać zgodnie z zasadami określonymi w Rozdziale XII SWZ.

W zakresie „części IV Kryteria kwalifikacji” JEDZ podmiot udostępniający zasoby przedstawia oświadczenie w zakresie zdolności udostępnianych Wykonawcy. Podmiot udostępniający zasoby może ograniczyć się do wypełnienia sekcji α . W takim przypadku ogólne oświadczenie podmiotu udostępniającego zasoby będzie interpretowane jedynie w zakresie udostępnianych zdolności.

9. Na wezwanie Zamawiającego Wykonawca, który polega na zdolnościach lub sytuacji podmiotów udostępniających zasoby na zasadach określonych w art. 118 ustawy Pzp, zobowiązany jest do przedstawienia w odniesieniu do tych podmiotów podmiotowych środków dowodowych, o których mowa w Rozdziale VII Część B pkt. 6. potwierdzających, że nie zachodzą wobec tych podmiotów podstawy do wykluczenia z postępowania. Do podmiotów udostępniających zasoby stosuje się odpowiednio postanowienia Rozdziału VII pkt 7 do 9.

X. Informacja dla wykonawców wspólnie ubiegających się o udzielenie zamówienia (spółki cywilne/konsorcja):

1. Wykonawcy mogą wspólnie ubiegać się o udzielenie zamówienia. W takim przypadku Wykonawcy ustanawiają pełnomocnika do reprezentowania ich w postępowaniu albo do reprezentowania w postępowaniu i zawarcia umowy w sprawie zamówienia publicznego. Pełnomocnictwo winno być załączone do oferty.

2. W odniesieniu do wymagań postawionych przez Zamawiającego, każdy z Wykonawców ubiegających się wspólnie o zamówienie, oddzielnie musi udokumentować, że nie podlega wykluczeniu z Postępowania na podstawie art. 108 ust. 1, art. 109 ust 1 pkt 4 Ustawy Pzp, art. 5k rozporządzenia Rady (UE) nr 833/2014 z dnia 31 lipca 2014 r. dotyczącego środków ograniczających w związku z działaniami Rosji destabilizującymi sytuację na Ukrainie, w brzmieniu nadanym rozporządzeniem 2022/576 oraz art. 7 ust. 1 ustawy o szczególnych rozwiązaniach w zakresie przeciwdziałania wspieraniu agresji na Ukrainę oraz służących ochronie bezpieczeństwa narodowego

² Zgodnie z art. 125 ust. 5 p.z.p.

[19.12.2024r.]

3. W przypadku Wykonawców wspólnie ubiegających się o udzielenie zamówienia, oświadczenia, o których mowa w Rozdziale VII pkt 2 SWZ, składa każdy z Wykonawców wspólnie ubiegający się o zamówienie. Oświadczenia te potwierdzają brak podstaw wykluczenia oraz spełnianie warunków udziału w postępowaniu w zakresie, w jakim każdy z wykonawców wykazuje spełnianie warunków udziału w postępowaniu.
4. W przypadku wspólnego ubiegania się o zamówienie przez Wykonawców są oni zobowiązani na wezwanie Zamawiającego złożyć aktualne na dzień złożenia podmiotowe środki dowodowe, o których mowa w Rozdziale VII, przy czym:
 - 4.1. podmiotowe środki dowodowe, o których mowa w Rozdziale VII Część C składa odpowiednio Wykonawca/Wykonawcy, który/którzy wykazuje/ą spełnianie warunku, w zakresie i na zasadach opisanych w Rozdziale V *-jeśli dotyczy*
 - 4.2. podmiotowe środki dowodowe, o których mowa w Rozdziale VII Część B składa każdy z nich.
5. Zamawiający nie określił odmiennych wymagań związanych z realizacją zamówienia w odniesieniu do Wykonawców wspólnie ubiegających się o udzielenie zamówienia.

XI. Podwykonawstwo:

1. Zamawiający nie zastrzega obowiązku osobistego wykonania przez wykonawcę kluczowych części zamówienia.
2. Zamawiający żąda wskazania przez Wykonawcę części zamówienia, których wykonanie zamierza powierzyć podwykonawcom, oraz podania nazw ewentualnych podwykonawców, jeżeli są już znani. Wykonawca, który zamierza powierzyć wykonanie części zamówienia podwykonawcom, na etapie postępowania o udzielenie zamówienia publicznego:
 - 2.1. jest zobowiązany wypełnić część II sekcja D JEDZ, w tym, o ile jest to wiadome, podać firmy podwykonawców;
 - 2.2. nie jest zobowiązany do przedstawienia dla każdego podwykonawcy informacji wymaganych w części II Sekcja A i B oraz części III JEDZ.
 - 2.3. jest zobowiązany wskazać w Ofercie części zamówienia, których wykonanie zamierza powierzyć podwykonawcom.
3. Powierzenie części zamówienia podwykonawcom nie zwalnia wykonawcy z odpowiedzialności za należyte wykonanie zamówienia.

XII. Informacja o sposobie porozumiewania się zamawiającego z wykonawcami oraz przekazywania oświadczeń i dokumentów, a także wskazanie osób uprawnionych do porozumiewania się z wykonawcami:

1. Osobą uprawnioną do kontaktu z wykonawcami jest:
 - 1.1. Katarzyna Grzybczyk - w zakresie procedury przetargowej,
 - 1.2. Barbara Zajda - w zakresie przedmiotu zamówienia.
2. Postępowanie prowadzone jest w języku polskim w formie elektronicznej za pośrednictwem platformazakupowa.pl pod adresem: www.platformazakupowa.pl/pn/zozwadowice
3. W celu skrócenia czasu udzielenia odpowiedzi na pytania preferuje się, aby komunikacja między zamawiającym a wykonawcami, w tym wszelkie oświadczenia, wnioski, zawiadomienia oraz informacje, przekazywane były w formie elektronicznej za pośrednictwem platformazakupowa.pl i formularza „Wyślij wiadomość do zamawiającego”.

Za datę przekazania (wpływu) oświadczeń, wniosków, zawiadomień oraz informacji przyjmuje się datę ich przesłania za pośrednictwem platformazakupowa.pl poprzez kliknięcie przycisku „Wyślij wiadomość do zamawiającego” po których pojawi się komunikat, że wiadomość została wysłana do zamawiającego.

[19.12.2024r.]

4. Zamawiający będzie przekazywał wykonawcom informacje w formie elektronicznej za pośrednictwem platformazakupowa.pl. Informacje dotyczące odpowiedzi na pytania, zmiany specyfikacji, zmiany terminu składania i otwarcia ofert Zamawiający będzie zamieszczał na platformie w sekcji "Komunikaty". Korespondencja, której zgodnie z obowiązującymi przepisami adresatem jest konkretny wykonawca, będzie przekazywana w formie elektronicznej za pośrednictwem platformazakupowa.pl do konkretnego wykonawcy.

5. Wykonawca jako podmiot profesjonalny ma obowiązek sprawdzania komunikatów i wiadomości bezpośrednio na platformazakupowa.pl przesłanych przez zamawiającego, gdyż system powiadomień może ulec awarii lub powiadomienie może trafić do folderu SPAM.

6. Zamawiający, zgodnie z Rozporządzeniem Prezesa Rady Ministrów z dnia 30 grudnia 2020 r. w sprawie sposobu sporządzania i przekazywania informacji oraz wymagań technicznych dla dokumentów elektronicznych oraz środków komunikacji elektronicznej w postępowaniu o udzielenie zamówienia publicznego lub konkursie (Dz. U. z 2020r. poz. 2452), określa niezbędne wymagania sprzętowo - aplikacyjne umożliwiające pracę na platformazakupowa.pl, tj.:

- 6.1. stały dostęp do sieci Internet o gwarantowanej przepustowości nie mniejszej niż 512 kb/s,
- 6.2. komputer klasy PC lub MAC o następującej konfiguracji: pamięć min. 2 GB Ram, procesor Intel IV 2 GHZ lub jego nowsza wersja, jeden z systemów operacyjnych - MS Windows 7, Mac Os x 10 4, Linux, lub ich nowsze wersje,
- 6.3. zainstalowana dowolna przeglądarka internetowa, w przypadku Internet Explorer minimalnie wersja 10 o.,
- 6.4. włączona obsługa JavaScript,
- 6.5. zainstalowany program Adobe Acrobat Reader lub inny obsługujący format plików .pdf,
- 6.6. Platformazakupowa.pl działa według standardu przyjętego w komunikacji sieciowej - kodowanie UTF8,
- 6.7. Oznaczenie czasu odbioru danych przez platformę zakupową stanowi datę oraz dokładny czas (hh:mm:ss) generowany wg. czasu lokalnego serwera synchronizowanego z zegarem Głównego Urzędu Miar.

7. Wykonawca, przystępując do niniejszego postępowania o udzielenie zamówienia publicznego:

- 7.1. akceptuje warunki korzystania z platformazakupowa.pl określone w Regulaminie zamieszczonym na stronie internetowej pod linkiem w zakładce „Regulamin” oraz uznaje go za wiążący,
- 7.2. zapoznał i stosuje się do Instrukcji składania ofert/wniosek dostępnej [pod linkiem](#).

8. **Zamawiający nie ponosi odpowiedzialności za złożenie oferty w sposób niezgodny z Instrukcją korzystania z platformazakupowa.pl**, w szczególności za sytuację, gdy zamawiający zapozna się z treścią oferty przed upływem terminu składania ofert (np. złożenie oferty w zakładce „Wyślij wiadomość do zamawiającego”).

Taka oferta zostanie uznana przez Zamawiającego za ofertę handlową i nie będzie brana pod uwagę w przedmiotowym postępowaniu ponieważ nie został spełniony obowiązek narzucony w art. 221 Ustawy Prawo Zamówień Publicznych.

9. Zamawiający informuje, że instrukcje korzystania z platformazakupowa.pl dotyczące w szczególności logowania, składania wniosków o wyjaśnienie treści SWZ, składania ofert oraz innych czynności podejmowanych w niniejszym postępowaniu przy użyciu platformazakupowa.pl znajdują się w zakładce „Instrukcje dla Wykonawców” na stronie internetowej pod adresem: <https://platformazakupowa.pl/strona/45-instrukcje>

10. W sytuacjach awaryjnych np. w przypadku przerwy w funkcjonowaniu lub awarii niedziałania www.platformazakupowa.pl/pn/zozwadowice Zamawiający może również komunikować się z wykonawcami za pomocą poczty elektronicznej, gdzie adres Zamawiającego jest dostępny w SWZ dot. danego postępowania.

11. **Formaty plików wykorzystywanych przez wykonawców powinny być zgodne z „OBWIESZCZENIEM PREZESA RADY MINISTRÓW z dnia 9 listopada 2017 r. w sprawie ogłoszenia jednolitego tekstu rozporządzenia Rady Ministrów w sprawie Krajowych Ram Interoperacyjności, minimalnych wymagań dla**

[19.12.2024r.]

rejestrów publicznych i wymiany informacji w postaci elektronicznej oraz minimalnych wymagań dla systemów teleinformatycznych”.

12. Zamawiający rekomenduje wykorzystanie formatów: .pdf .doc .xls .jpg (.jpeg) **ze szczególnym wskazaniem na .pdf**

13. W celu ewentualnej kompresji danych Zamawiający rekomenduje wykorzystanie jednego z formatów:

13.1. .zip

13.2. .7Z

14. Wśród formatów powszechnych a **NIE występujących** w rozporządzeniu występują: .rar .gif .bmp. numbers .pages. **Dokumenty złożone w takich plikach zostaną uznane za złożone nieskutecznie.**

15. Zamawiający zwraca uwagę na ograniczenia wielkości plików podpisywanych profilem zaufanym, który wynosi max 10MB, oraz na ograniczenie wielkości plików podpisywanych w aplikacji eDoApp służącej do składania podpisu osobistego, który wynosi max 5MB.

16. Ze względu na niskie ryzyko naruszenia integralności pliku oraz łatwiejszą weryfikację podpisu, zamawiający zaleca, w miarę możliwości, przekonwertowanie plików składających się na ofertę na format .pdf i opatrzenie ich podpisem kwalifikowanym PAdES.

17. Pliki w innych formatach niż PDF zaleca się opatrzyć zewnętrznym podpisem XAdES. Wykonawca powinien pamiętać, aby plik z podpisem przekazywać łącznie z dokumentem podpisywanym.

18. Zamawiający zaleca, aby w przypadku podpisywania pliku przez kilka osób, stosować podpisy tego samego rodzaju. Podpisywanie różnymi rodzajami podpisów np. osobistym i kwalifikowanym może doprowadzić do problemów w weryfikacji plików.

19. Zamawiający zaleca, aby wykonawca z odpowiednim wyprzedzeniem przetestował możliwość prawidłowego wykorzystania wybranej metody podpisania plików oferty.

20. Zaleca się, aby komunikacja z wykonawcami odbywała się tylko na Platformie za pośrednictwem formularza “Wyślij wiadomość do zamawiającego”, nie za pośrednictwem adresu email.

21. Osobą składającą ofertę powinna być osoba kontaktowa podawana w dokumentacji.

22. Ofertę należy przygotować z należytą starannością dla podmiotu ubiegającego się o udzielenie zamówienia publicznego i zachowaniem odpowiedniego odstępu czasu do zakończenia przyjmowania ofert/wniosków. Sugerujemy złożenie oferty na 24 godziny przed terminem składania ofert/wniosków.

23. Podczas podpisywania plików zaleca się stosowanie algorytmu skrótu SHA2 zamiast SHA1.

24. Jeśli wykonawca pakuje dokumenty np. w plik ZIP zalecamy wcześniejsze podpisanie każdego ze skompresowanych plików.

25. Zamawiający rekomenduje wykorzystanie podpisu z kwalifikowanym znacznikiem czasu.

26. Zamawiający zaleca, aby nie wprowadzać jakichkolwiek zmian w plikach po podpisaniu ich podpisem kwalifikowanym. Może to skutkować naruszeniem integralności plików co równoważne będzie z koniecznością odrzucenia oferty w postępowaniu.

27. Wykonawca może zwrócić się do Zamawiającego o wyjaśnienie treści SWZ.

28. Zamawiający udzieli wyjaśnień niezwłocznie, jednak nie później niż na 6 dni przed upływem terminu składania ofert albo nie później niż na 4 dni przed upływem terminu składania ofert w przypadku, o którym mowa w art. 138 ust. 2 pkt 2 ustawy Pzp, pod warunkiem, że wniosek o wyjaśnienie treści SWZ wpłynął do zamawiającego nie później niż na odpowiednio 14 przed upływem terminu składania ofert.

29. W przypadku gdy wniosek o wyjaśnienie treści SWZ nie wpłynął w terminie, o którym mowa w pkt. 28, zamawiający nie ma obowiązku udzielania wyjaśnień SWZ oraz obowiązku przedłużenia terminu składania ofert.

[19.12.2024r.]

30. Treść zapytań wraz z wyjaśnieniami bez ujawniania źródła zapytania, Zamawiający zamieszcza na stronie internetowej na której udostępniony jest SWZ, tj. www.platformazakupowa.pl/pn/zozwadowice
31. W uzasadnionych przypadkach Zamawiający może przed upływem terminu składania ofert zmienić treść SWZ. Dokonaną zmianę specyfikacji Zamawiający udostępnia na stronie internetowej – www.platformazakupowa.pl/pn/zozwadowice, na której udostępniona jest specyfikacja.
32. Każda wprowadzona przez Zamawiającego zmiana SWZ stanie się jej integralną częścią.
33. W przypadku rozbieżności pomiędzy treścią niniejszej SWZ a treścią udzielonych wyjaśnień lub zmian SWZ, jako obowiązującą należy przyjąć treść późniejszego oświadczenia Zamawiającego.

XIII. Wymagania dotyczące wadium:

1. Wykonawca zobowiązany jest do zabezpieczenia swojej oferty wadium w wysokości:

Pakiet nr 1	2500,00 zł
Pakiet nr 2	800,00 zł
Pakiet nr 3	290,00 zł
Pakiet nr 4	1900,00 zł
Pakiet nr 5	3600,00 zł
Pakiet nr 6	540,00 zł
Pakiet nr 7	270,00 zł
Pakiet nr 8	460,00 zł
Pakiet nr 9	5300,00 zł
Pakiet nr 10	670,00 zł
Pakiet nr 11	20,00 zł
Pakiet nr 12	3700,00 zł
Pakiet nr 13	2600,00 zł
Pakiet nr 14	30,00 zł
Pakiet nr 15	1700,00 zł
Pakiet nr 16	530,00 zł
Pakiet nr 17	3000,00 zł
Pakiet nr 18	180,00 zł
Pakiet nr 19	970,00 zł
Pakiet nr 20	560,00 zł
Pakiet nr 21	620,00 zł
Pakiet nr 22	500,00 zł
Pakiet nr 23	200,00 zł
Pakiet nr 24	420,00 zł
Pakiet nr 25	1300,00 zł
Pakiet nr 26	780,00 zł
Pakiet nr 27	540,00 zł
Pakiet nr 28	66000,00 zł

2. Wadium wnosi się przed upływem terminu składania ofert.
3. Wadium może być wnoszone w jednej lub kilku następujących formach:
- 3.1. pieniądzu;

[19.12.2024r.]

- 3.2. gwarancjach bankowych;
 - 3.3. gwarancjach ubezpieczeniowych;
 - 3.4. poręczeniach udzielanych przez podmioty, o których mowa w art. 6b ust. 5 pkt 2 ustawy z dnia 9 listopada 2000 r. o utworzeniu Polskiej Agencji Rozwoju Przedsiębiorczości (t.j. Dz. U. z 2024 r. poz. 419).
 4. Wadium wnoszone w pieniądzu należy wpłacić przelewem na rachunek bankowy Zamawiającego PKO BP S.A. O/Wadowice, **nr 16 1020 2892 0000 5102 0832 0972** z dopiskiem „Wadium – nr postępowania”.
- UWAGA:** Za skutecznie wniesione wadium w pieniądzu, zamawiający uważa wadium, które w oznaczonym terminie (przed upływem terminu składania ofert) znajdzie się na rachunku bankowym Zamawiającego (decyduje data i godzina uznania rachunku Zamawiającego).
5. Wadium wnoszone w formie poręczeń lub gwarancji musi być złożone jako oryginał gwarancji lub poręczenia w postaci elektronicznej i spełniać co najmniej poniższe wymagania:
 - 5.1. musi obejmować odpowiedzialność za wszystkie przypadki powodujące utratę wadium przez wykonawcę określone w art. 98 ust 6 Ustawy Pzp.
 - 5.2. z jej treści powinno jednoznacznie wynikać zobowiązanie gwaranta do zapłaty całej kwoty wadium;
 - 5.3. powinno być nieodwołalne i bezwarunkowe oraz płatne na pierwsze żądanie;
 - 5.4. termin obowiązywania poręczenia lub gwarancji nie może być krótszy niż termin związania ofertą (z zastrzeżeniem, iż pierwszym dniem związania ofertą jest dzień składania ofert);
 - 5.5. w treści poręczenia lub gwarancji powinna znaleźć się nazwa oraz numer przedmiotowego postępowania;
 - 5.6. beneficjentem poręczenia lub gwarancji jest: Zespół Zakładów Opieki Zdrowotnej w Wadowicach.
 - 5.7. w przypadku wykonawców wspólnie ubiegających się o udzielenie zamówienia (art. 58 Ustawy Pzp), Zamawiający wymaga, aby poręczenie lub gwarancja obejmowała swą treścią (tj. zobowiązanych z tytułu poręczenia lub gwarancji) wszystkich wykonawców wspólnie ubiegających się o udzielenie zamówienia lub aby z jej treści wynikało, że zabezpiecza ofertę wykonawców wspólnie ubiegających się o udzielenie zamówienia (konsorcjum);
 6. Oferta wykonawcy, który nie wniesie wadium, wniesie wadium w sposób nieprawidłowy lub nie utrzyma wadium nieprzerwanie do upływu terminu związania ofertą zostanie odrzucona.
 7. Potwierdzenie wniesienia wadium musi być dołączone do oferty.
 8. Wadium wnoszone w formie innej niż w pieniądzu musi być potwierdzone stosownym dokumentem podpisanym przez gwaranta kwalifikowanym podpisem elektronicznym, który należy: dołączyć do zaszyfrowanej w sposób wskazany w SWZ oferty lub wnieść w oryginale w postaci elektronicznej zgodnie z zasadami komunikacji określonymi w SWZ przed upływem terminu składania ofert.
 9. Zamawiający **zwraca** wadium zgodnie z warunkami określonymi w art. 98 ust. 1 i 2 ustawy Pzp.
 10. Zamawiający **zatrzymuje** wadium na warunkach określonych w art. 98 ust. 6 ustawy Pzp.

XIV. Termin związania ofertą:

1. Wykonawca będzie związany ofertą przez okres **90 dni**, tj. do dnia **23.04.2025 r.** Bieg terminu związania ofertą rozpoczyna się wraz z upływem terminu składania ofert.
2. W przypadku gdy wybór najkorzystniejszej oferty nie nastąpi przed upływem terminu związania ofertą wskazanego w pkt. 1, Zamawiający przed upływem terminu związania ofertą zwraca się jednokrotnie do wykonawców o wyrażenie zgody na przedłużenie tego terminu o wskazywany przez niego okres, nie dłuższy niż 60 dni.
3. Przedłużenie terminu związania ofertą wymaga złożenia przez wykonawcę pisemnego oświadczenia o wyrażeniu zgody na przedłużenie terminu związania ofertą.

[19.12.2024r.]

4. W przypadku gdy zamawiający żąda wniesienia wadium, przedłużenie terminu związania ofertą, o którym mowa w pkt 1, następuje wraz z przedłużeniem okresu ważności wadium albo, jeżeli nie jest to możliwe, z wniesieniem nowego wadium na przedłużony okres związania ofertą.
5. Odmowa wyrażenia zgody na przedłużenie terminu związania ofertą nie powoduje utraty wadium.

XV. Opis sposobu przygotowania ofert:

1. Oferta, wniosek oraz przedmiotowe środki dowodowe (jeżeli były wymagane) składane elektronicznie muszą zostać podpisane elektronicznym kwalifikowanym podpisem. W procesie składania oferty, wniosku w tym przedmiotowych środków dowodowych na platformie, kwalifikowany podpis elektroniczny wykonawca składa bezpośrednio na dokumencie, który następnie przesyła do systemu³ (**opcja rekomendowana przez platformazakupowa.pl**).
2. Poświadczenia za zgodność z oryginałem dokonuje odpowiednio wykonawca, podmiot, na którego zdolnościach lub sytuacji polega wykonawca, wykonawcy wspólnie ubiegający się o udzielenie zamówienia publicznego albo podwykonawca, w zakresie dokumentów, które każdego z nich dotyczą. Poprzez oryginał należy rozumieć dokument podpisany kwalifikowanym podpisem elektronicznym przez osobę/osoby upoważnioną/upoważnione. Poświadczenie za zgodność z oryginałem następuje w formie elektronicznej podpisane kwalifikowanym podpisem elektronicznym przez osobę/osoby upoważnioną/upoważnione.
3. Oferta powinna być:
 - 3.1. sporządzona na podstawie załączników niniejszej SWZ w języku polskim,
 - 3.2. złożona przy użyciu środków komunikacji elektronicznej tzn. za pośrednictwem platformazakupowa.pl,
 - 3.3. podpisana kwalifikowanym podpisem elektronicznym przez osobę/osoby upoważnioną/upoważnione.
4. Podpisy kwalifikowane wykorzystywane przez wykonawców do podpisywania wszelkich plików muszą spełniać "Rozporządzenie Parlamentu Europejskiego i Rady w sprawie identyfikacji elektronicznej i usług zaufania w odniesieniu do transakcji elektronicznych na rynku wewnętrznym (eIDAS) (UE) nr 910/2014 - od 1 lipca 2016 roku".
5. W przypadku wykorzystania formatu podpisu XAdES zewnętrzny. Zamawiający wymaga dołączenia odpowiedniej ilości plików tj. podpisywanych plików z danymi oraz plików podpisu w formacie XAdES.
6. Zgodnie z art. 18 ust. 3 Ustawy Pzp, nie ujawnia się informacji stanowiących tajemnicę przedsiębiorstwa, w rozumieniu przepisów o zwalczaniu nieuczciwej konkurencji. Jeżeli wykonawca, nie później niż w terminie składania ofert, w sposób niebudzący wątpliwości zastrzegł, że nie mogą być one udostępniane oraz wykazał, załączając stosowne wyjaśnienia, iż zastrzeżone informacje stanowią tajemnicę przedsiębiorstwa. Na platformie w formularzu składania oferty znajduje się miejsce wyznaczone do dołączenia części oferty stanowiącej tajemnicę przedsiębiorstwa. Wykonawca nie może zastrzec informacji, o których mowa w art. 222 ust. 5 Ustawy Pzp. W sytuacji, gdy wykonawca zastrzeże w ofercie informacje, które nie stanowią tajemnicy przedsiębiorstwa lub są jawne na podstawie przepisów Ustawy Pzp lub odrębnych przepisów, informacje te będą podlegały odtajnieniu i będą udostępniane na takich samych zasadach, jak pozostałe niezastrzeżone informacje.
7. Wykonawca, za pośrednictwem platformazakupowa.pl może przed upływem terminu do składania ofert zmienić lub wycofać ofertę. Sposób dokonywania zmiany lub wycofania oferty zamieszczono w instrukcji zamieszczonej na stronie internetowej pod adresem:
<https://platformazakupowa.pl/strona/45-instrukcje>
8. Każdy z wykonawców może złożyć tylko jedną ofertę. Złożenie większej liczby ofert lub oferty zawierającej propozycje wariantowe spowoduje podlegać będzie odrzuceniu.

³ Rozporządzenie Prezesa Rady Ministrów z dnia 27 czerwca 2017 r. w sprawie użycia środków komunikacji elektronicznej w postępowaniu o udzielenie zamówienia publicznego oraz udostępniania i przechowywania dokumentów elektronicznych.

[19.12.2024r.]

9. Ceny oferty muszą zawierać wszystkie koszty, jakie musi ponieść wykonawca, aby zrealizować zamówienie z najwyższą starannością oraz ewentualne rabaty.
10. Dokumenty i oświadczenia składane przez wykonawcę powinny być w języku polskim, chyba że w SWZ dopuszczono inaczej. W przypadku załączenia dokumentów sporządzonych w innym języku niż dopuszczony, wykonawca zobowiązany jest załączyć tłumaczenie na język polski.
11. Zgodnie z definicją dokumentu elektronicznego z art.3 ust 2 Ustawy o informatyzacji działalności podmiotów realizujących zadania publiczne, opatrzenie pliku zawierającego skompresowane dane kwalifikowanym podpisem elektronicznym jest jednoznaczne z podpisaniem oryginału dokumentu, z wyjątkiem kopii poświadczonych odpowiednio przez innego wykonawcę ubiegającego się wspólnie z nim o udzielenie zamówienia, przez podmiot, na którego zdolnościach lub sytuacji polega wykonawca, albo przez podwykonawcę.
12. Maksymalny rozmiar jednego pliku przesyłanego za pośrednictwem dedykowanych formularzy do: złożenia, zmiany, wycofania oferty wynosi 150 MB natomiast przy komunikacji wielkość pliku to maksymalnie 500 MB.
- 13. Dokumenty składające się na ofertę:**
- 13.1. formularz ofertowy, według wzoru określonego w Załączniku nr 6 do SWZ,**
- 13.2. dokumenty i oświadczenia potwierdzające spełnianie przez wykonawcę warunków udziału w Postępowaniu i brak podstaw do wykluczenia (wymienione w Rozdziale VII SWZ -JEDZ);**
- 13.3. Dokumenty wskazane w Rozdziale VIII SWZ,- przedmiotowe środki dowodowe**
- 13.4. w przypadku wykonawców działających przez pełnomocnika – pełnomocnictwo,**
- 13.5. w przypadku wykonawców wspólnie ubiegających się o zamówienie – dokument stwierdzający ustanowienie przez wykonawców wspólnie ubiegających się o zamówienie pełnomocnika do reprezentowania ich w Postępowaniu o udzielenie zamówienia albo reprezentowania w Postępowaniu i zawarcia umowy w sprawie zamówienia publicznego.**
- 13.6. potwierdzenie wniesienia wadium lub oryginał gwarancji lub poręczenia, jeśli wadium wnoszone jest w innej formie niż pieniądzu, z uwzględnieniem postanowień Rozdziału XIII pkt 5 SWZ,**
- 13.7. zobowiązania wymagane postanowieniami Rozdziału IX pkt 3 SWZ, w przypadku, gdy Wykonawca polega na zdolnościach podmiotów udostępniających zasoby w celu potwierdzenia spełnienia warunków udziału w postępowaniu wraz z pełnomocnictwem, jeżeli prawo do podpisania danego zobowiązania nie wynika z dokumentów określonych w Rozdziale VII Część B pkt 6.2 SWZ. – Propozycja w Załączniku nr 2a do SWZ**
- 13.8. Oświadczenie Wykonawców wspólnie ubiegających się o udzielenie zamówienia, o których mowa w art. 117 ust 4 ustawy Pzp. według wzoru określonego w Załączniku nr 2b do SWZ,**
- 13.9. Oświadczenie dotyczące przepisów sankcyjnych związanych z wojną w Ukrainie (składa: Wykonawca, każdy z Wykonawców wspólnie ubiegający się o udzielenie zamówienia, podmiot udostępniający zasoby). Oświadczenie to przekazuje się w postaci elektronicznej i opatruje kwalifikowanym podpisem elektronicznym, według wzoru określonego w Załączniku nr 5 do SWZ,**
- 13.10. Oświadczenie o odbyciu wizji lokalnej lub sprawdzenia dokumentów niezbędnych do realizacji zamówienia.- dotyczy Pakietu nr 28**
14. **Treść złożonej oferty musi odpowiadać treści Specyfikacji. Zamawiający zaleca, aby przy sporządzeniu oferty, wykonawca skorzystał z wzorów przygotowanych przez Zamawiającego.** Wykonawca może przedstawić ofertę na swoich formularzach z zastrzeżeniem, że muszą one zawierać wszystkie informacje określone przez Zamawiającego w Specyfikacji.
15. Ofertę należy sporządzić w języku polskim. Dokumenty sporządzone w języku obcym muszą być składane wraz z tłumaczeniem na język polski.
16. Wykonawca ponosi wszelkie koszty związane z przygotowaniem i złożeniem oferty.

[19.12.2024r.]

17. Oferta i załączniki do oferty pod rygorem nieważności składa się z formie w postaci elektronicznej opatrzonej kwalifikowanym podpisem elektronicznym, muszą być podpisane przez upoważnionego (upoważnionych) przedstawiciela (przedstawicieli)

18. W przypadku, gdy wykonawcę reprezentuje Pełnomocnik wraz z ofertą winno być złożone pełnomocnictwo dla tej osoby określające jego zakres. Pełnomocnictwo winno być podpisane przez osoby uprawnione do reprezentowania wykonawcy.

Wszelkie pełnomocnictwa winny być załączone do oferty w formie oryginału lub urzędowo poświadzonego odpisu pełnomocnictwa (notarialnie – art. 97 ust. 2 ustawy z 14 lutego 1991 r. – Prawo o notariacie (notariacie (t.j. Dz. U. z 2024r. poz. 1001.)).

XVI. Miejsce oraz termin składania i otwarcia ofert:

1. Ofertę wraz z wymaganymi dokumentami należy umieścić na platformazakupowa.pl pod adresem: [...www.platformazakupowa.pl/pn/zozwadowice](https://www.platformazakupowa.pl/pn/zozwadowice) w myśl Ustawy Pzp na stronie internetowej prowadzonego postępowania **do dnia 24.01.2025r. godz 10:00**

2. Po wypełnieniu Formularza składania oferty lub wniosku i dołączenia wszystkich wymaganych załączników należy kliknąć przycisk „Przejdź do podsumowania”.

3. Oferta lub wniosek składana elektronicznie musi zostać podpisana elektronicznym podpisem kwalifikowanym. W procesie składania oferty za pośrednictwem platformazakupowa.pl, wykonawca powinien złożyć podpis bezpośrednio na dokumentach przesłanych za pośrednictwem platformazakupowa.pl. Zalecamy stosowanie podpisu na każdym załączonym pliku osobno, w szczególności wskazanych w art. 63 ust. 1 ustawy Pzp, gdzie zaznaczono, iż oferty, wnioski o dopuszczenie do udziału w postępowaniu oraz oświadczenie, o którym mowa w art. 125 ust. 1 ustawy Pzp sporządza się, pod rygorem nieważności, w postaci lub formie elektronicznej i opatruje się odpowiednio w odniesieniu do wartości postępowania kwalifikowanym podpisem elektronicznym.

4. Za datę złożenia oferty przyjmuje się datę jej przekazania w systemie (platformie) w drugim kroku składania oferty poprzez kliknięcie przycisku “Złóż ofertę” i wyświetlenie się komunikatu, że oferta została zaszyfrowana i złożona.

5. Szczegółowa instrukcja dla wykonawców dotycząca złożenia, zmiany i wycofania oferty znajduje się na stronie internetowej pod adresem: <https://platformazakupowa.pl/strona/45-instrukcje>

6. Otwarcie ofert następuje niezwłocznie po upływie terminu składania ofert, nie później niż następnego dnia po dniu, w którym upłynął termin składania ofert tj. **24.01.2025r. godz 10:30**

7. Jeżeli otwarcie ofert następuje przy użyciu systemu teleinformatycznego, w przypadku awarii tego systemu, która powoduje brak możliwości otwarcia ofert w terminie określonym przez zamawiającego, otwarcie ofert następuje niezwłocznie po usunięciu awarii.

8. Zamawiający poinformuje o zmianie terminu otwarcia ofert na stronie internetowej prowadzonego postępowania.

9. Zamawiający, najpóźniej przed otwarciem ofert, udostępnia na stronie internetowej prowadzonego postępowania informację o kwocie, jaką zamierza przeznaczyć na sfinansowanie zamówienia.

10. Zamawiający, niezwłocznie po otwarciu ofert, udostępnia na stronie internetowej prowadzonego postępowania informacje o:

11.1. nazwach albo imionach i nazwiskach oraz siedzibach lub miejscach prowadzonej działalności gospodarczej albo miejscach zamieszkania wykonawców, których oferty zostały otwarte;

⁴ Wstawić adres Profilu Nabywcy na platformazakupowa.pl lub jeśli jednostka nie posiada wykupionego Profilu Nabywcy można dodać link do konkretnego postępowania lub ogólnie do strony platformazakupowa.pl

[19.12.2024r.]

11.2. cenach lub kosztach zawartych w ofertach.

12. Informacja zostanie opublikowana na stronie postępowania na platformazakupowa.pl w sekcji „Komunikaty” .

13. Zgodnie z Ustawą Prawo Zamówień Publicznych Zamawiający nie ma obowiązku przeprowadzania jawnej sesji otwarcia ofert w sposób jawny z udziałem wykonawców lub transmitowania sesji otwarcia za pośrednictwem elektronicznych narzędzi do przekazu wideo on-line, a ma jedynie takie uprawnienie.

XVII. Opis sposobu obliczenia ceny:

1. Zaoferowaną cenę całkowitą (brutto) należy przedstawić w Formularzu ofertowym zgodnym z wzorem stanowiącym **Załącznik nr 6 do SWZ** .

2. Cena określona w ofercie uwzględnia wszelkie koszty wynagrodzenia wykonawcy, jakie Zamawiający zapłaci z tytułu realizacji przedmiotu zamówienia .

3. Kwoty należy zaokrąglić do pełnych groszy, przy czym końcówki poniżej 0,5 grosza pomija się, a końcówki 0,5 i wyższe zaokrągla się do 1 grosza (ostatnią pozostawioną cyfrę powiększa się o jednostkę), zgodnie z art. 106e ust. 11 ustawy z dnia 11 marca 2004 r. o podatku od towarów i usług (t.j. Dz. U. 2024 r. poz. 361 ze zm.).

4. Rozliczenia między Zamawiającym a wykonawcą prowadzone będą w PLN.

5. Sposób zapłaty i zasady rozliczenia za realizację zamówienia, określone zostały w **Załączniku nr 7 do SWZ – Projekt Umowy**.

6. Jeżeli złożona zostanie oferta, której wybór prowadzić będzie do powstania u Zamawiającego obowiązku podatkowego zgodnie z przepisami o podatku od towarów i usług, dla celów zastosowania kryterium ceny Zamawiający doliczy do przedstawionej w Ofercie ceny kwotę podatku od towarów i usług, którą miałby obowiązek rozliczyć zgodnie z tymi przepisami. W Ofercie Wykonawca ma obowiązek:

6.1. poinformowania Zamawiającego, że wybór jego oferty będzie prowadzić do powstania u Zamawiającego obowiązku podatkowego,

6.2. wskazania nazwy (rodzaju) towaru lub usługi, których dostawa lub świadczenie będą prowadziły do powstania obowiązku podatkowego,

6.3. wskazania wartości towaru lub usługi objętych obowiązkiem podatkowym Zamawiającego, bez kwoty podatku,

6.4. wskazania stawki podatku od towarów i usług, która zgodnie z wiedzą Wykonawcy będzie miała zastosowanie.

XVIII. Opis kryteriów, którymi Zamawiający będzie się kierował przy wyborze oferty, wraz z podaniem znaczenia tych kryteriów i sposobu oceny ofert:

W zakresie Pakietu nr 1 Zamawiający podczas oceny ofert kierować się będzie następującymi kryteriami

I. Opis kryterium w zakresie Pakietu nr 1

Kryterium	Waga
Cena	60%
Parametry oceniane	40%

1. Cena 60%

Liczba punktów = $\frac{\text{Cena najniższa spośród wszystkich ofert}}{\text{Cena oferowana}} \times 100 \times 60 \%$

[19.12.2024r.]

2. Parametry oceniane 40%

$$\text{Parametry oceniane} = \frac{\text{Liczba pkt uzyskanych}}{\text{Maksymalna ilość pkt osiągnięta dla kryterium}} \times 100 \times 40 \%$$

Powyższe kryterium zostanie obliczone na podstawie informacji zawartej w Załączniku nr 6 do SWZ

Opis kryterium oceny:

W zakresie kryterium parametry oceniane przedmiotu zamówienia oferta może uzyskać maksymalnie 40 punktów. Zamawiający będzie przyznawał punkty Wykonawcy wg kryterium „parametry oferowanego sprzętu” w sposób następujący:

Lp.	Parametry oceniane	Punktacja
1	Minimum 5 cm prześwit między platformą leża, a wyprofilowaną ramą wózka, w celu łatwego i bezpiecznego wprowadzania kasety RTG z każdej strony wózka (bez ograniczeń).	Prześwit poniżej 6 cm - 0 pkt Prześwit 6 cm i więcej 15 pkt
2	Wyprofilowane barierki z uchwytyami do pchania/ciągnięcia na końcu barierki wózka od strony nóg umożliwiające dodatkowy wyższy/szerszy chwyt operatorowi	TAK- 10 pkt NIE- 0 pkt
3	Możliwość uniesienia całego segmentu nóg w celu łatwego czyszczenia i dezynfekcji powierzchni bezpośrednio pod leżem, gdzie wprowadza się kasetę	TAK- 15 pkt NIE- 0 pkt

Brak ocenianego parametru nie dyskwalifikuje oferty –powoduje jedynie brak dodatkowych punktów

II. Opis kryterium w zakresie Pakietu nr 2

Kryterium	Waga
Cena	60%
Okres usług gwarancyjnych	20 %
Parametry oceniane	20%

1. Cena 60%

$$\text{Liczba punktów} = \frac{\text{Cena najniższa spośród wszystkich ofert}}{\text{Cena oferowana}} \times 100 \times 60 \%$$

2. Kryterium okres gwarancji 20%

W kryterium „Okres usług gwarancyjnych” sposób przyznania punktacji będzie miało miejsce według następujących zasad:

W przypadku, gdy wykonawca w treści formularza oferty (załącznik nr 6 do SWZ) zaoferuje:

Okres usług gwarancyjnych wynoszący 24 miesiące – wykonawca otrzyma 0,00 pkt,

Okres usług gwarancyjnych wynoszący od 25 do 36 miesięcy – wykonawca otrzyma 10,00 pkt.

Okres usług gwarancyjnych wynoszący od 37 do 48 miesięcy – wykonawca otrzyma 20,00 pkt.

Wymagany okres usług gwarancyjnych nie mniejszy niż 24 miesiące, nie dłuższy niż 48 miesięcy.

Wskazanie okresu winno mieć miejsce w pkt. 4 Formularza ofertowego, stanowiącego załącznik nr 6 do SWZ wyłącznie w pełnych miesiącach wskazanych w ramach kryterium nr 2

W przypadku, gdy wykonawca nie zaoferuje (nie wpisze ilości miesięcy w pkt. 4 formularza ofertowego) okresu usług

[19.12.2024r.]

gwarancyjnych, albo uzupełni go w sposób odmienny niż wskazany w ramach kryterium nr 2 (np. nie wpisze okresu lub wskaże inny okres niż zawarty w ramach kryterium nr 2) Zamawiający uzna, że wykonawca zaoferował okres wynoszący 24 miesiące i otrzyma wówczas 0,00 pkt w ramach kryterium nr 2.

Zaoferowany okres nie może być krótszy niż 24 miesiące. W przypadku, gdy Wykonawca zaoferuje okres krótszy niż 24 miesiące, oferta wykonawcy będzie podlegać odrzuceniu na podstawie art. 226 ust. 1 pkt 5 ustawy Pzp.

W ramach tego kryterium można uzyskać max. 20,00 pkt.

3. Parametry oceniane 20%

$$\text{Parametry oceniane} = \frac{\text{Liczba pkt uzyskanych}}{\text{Maksymalna ilość pkt osiągnięta dla kryterium}} \times 100 \times 20 \%$$

Powyższe kryterium zostanie obliczone na podstawie informacji zawartej w Załączniku nr 6 do SWZ

Opis kryterium oceny:

W zakresie kryterium parametry oceniane przedmiotu zamówienia oferta może uzyskać maksymalnie 20 punktów. Zamawiający będzie przyznawał punkty Wykonawcy wg kryterium „parametry oferowanego sprzętu” w sposób następujący:

Lp.	Parametry oceniane	Punktacja
1	Wyprofilowane, wypukłe zakończenia podłokietników w sposób umożliwiający bezpieczne wsparcie dla pacjenta podczas wstawiania.	TAK 10 pkt, NIE- 0 pkt
2	Uchwyty w formie pętli pod siedziskiem po prawej i lewej stronie do zawieszania worków urologicznych	Uchwyty tworzywowe- 10 pkt, Uchwyty metalowe i powlekane- 0 pkt

Brak ocenianego parametru nie dyskwalifikuje oferty –powoduje jedynie brak dodatkowych punktów

III. Opis kryterium w zakresie Pakietu nr 3

Kryterium	Waga
Cena	60%
Termin dostawy	20%
Parametry oceniane	20%

1. Cena 60%

$$\text{Liczba punktów} = \frac{\text{Cena najniższa spośród wszystkich ofert}}{\text{Cena oferowana}} \times 100 \times 60 \%$$

2. Kryterium termin dostawy 20%

$$\text{Termin realizacji} = \frac{\text{Najkrótszy termin dostawy spośród złożonych ofert}}{\text{Termin dostawy ocenianej oferty}} \times 100 \times 20 \%$$

Minimalny dopuszczalny termin dostawy to 28 dni od dnia zawarcia umowy.

W przypadku nie wskazania w ofercie oferowanego terminu dostawy, Zamawiający przyjmie, iż Wykonawca oferuje termin wynoszący 28 dni od dnia zawarcia umowy.

[19.12.2024r.]

Maksymalna liczba punktów jakie może uzyskać Wykonawca w tym kryterium to 20,00 pkt.

3. Parametry oceniane 20%

$$\text{Parametry oceniane} = \frac{\text{Liczba pkt uzyskanych}}{\text{Maksymalna ilość pkt osiągnięta dla kryterium}} \times 100 \times 20 \%$$

Powyższe kryterium zostanie obliczone na podstawie informacji zawartej w Załączniku nr 6 do SWZ

Opis kryterium oceny:

W zakresie kryterium parametry oceniane przedmiotu zamówienia oferta może uzyskać maksymalnie 40 punktów. Zamawiający będzie przyznawał punkty Wykonawcy wg kryterium „parametry oferowanego sprzętu” w sposób następujący:

Lp.	Parametry oceniane	Punktacja
1	Wygodny, min. 1,3” wyświetlacz DLP z informacjami o wybranych trybach i stanie akumulatora	Przekątna wyświetlacza: 1,3” – 0pkt. Powyżej 1,3” – 10 pkt.
2	Czas pracy min. 2 h	Czas pracy: 120 min. – 0 pkt. > 120 min. – 10 pkt.
3	Urządzenie zasilane baterią o pojemności min. 3000 mAh, DC 5V 2 A	Pojemność baterii: 3000 mAh – 0 pkt > 3000 mAh – 10 pkt
4	Waga urządzenia: max. 350 g bez statywu	Waga: 351 g -500 g – 0 pkt. < 350 g – 10 pkt.

Brak ocenianego parametru nie dyskwalifikuje oferty –powoduje jedynie brak dodatkowych punktów

IV. Opis kryterium w zakresie Pakietu nr 4

Kryterium	Waga
Cena	60%
Okres usług gwarancyjnych	20 %
Parametry oceniane	20%

1. Cena 60%

$$\text{Liczba punktów} = \frac{\text{Cena najniższa spośród wszystkich ofert}}{\text{Cena oferowana}} \times 100 \times 60 \%$$

2. Kryterium okres gwarancji 20%

W kryterium „Okres usług gwarancyjnych” sposób przyznania punktacji będzie miało miejsce według następujących zasad:

W przypadku, gdy wykonawca w treści formularza oferty (załącznik nr 6 do SWZ) zaoferuje:

Okres usług gwarancyjnych wynoszący 24 miesiące – wykonawca otrzyma 0,00 pkt,

Okres usług gwarancyjnych wynoszący od 25 do 36 miesięcy – wykonawca otrzyma 10,00 pkt.

Okres usług gwarancyjnych wynoszący od 37 do 48 miesięcy – wykonawca otrzyma 20,00 pkt.

[19.12.2024r.]

Wymagany okres usług gwarancyjnych nie mniejszy niż 24 miesiące, nie dłuższy niż 48 miesięcy.

Wskazanie okresu winno mieć miejsce w pkt. 4 Formularza ofertowego, stanowiącego załącznik nr 6 do SWZ wyłącznie w pełnych miesiącach wskazanych w ramach kryterium nr 2

W przypadku, gdy wykonawca nie zaoferuje (nie wpisze ilości miesięcy w pkt. 4 formularza ofertowego) okresu usług gwarancyjnych, albo uzupełni go w sposób odmienny niż wskazany w ramach kryterium nr 2 (np. nie wpisze okresu lub wskaże inny okres niż zawarty w ramach kryterium nr 2) Zamawiający uzna, że wykonawca zaoferował okres wynoszący 24 miesiące i otrzyma wówczas 0,00 pkt w ramach kryterium nr 2.

Zaoferowany okres nie może być krótszy niż 24 miesiące. W przypadku, gdy Wykonawca zaoferuje okres krótszy niż 24 miesiące, oferta wykonawcy będzie podlegać odrzuceniu na podstawie art. 226 ust. 1 pkt 5 ustawy Pzp.

W ramach tego kryterium można uzyskać max. 20,00 pkt.

3. Parametry oceniane 20%

$$\text{Parametry oceniane} = \frac{\text{Liczba pkt uzyskanych}}{\text{Maksymalna ilość pkt osiągnięta dla kryterium}} \times 100 \times 20 \%$$

Powyższe kryterium zostanie obliczone na podstawie informacji zawartej w Załączniku nr 6 do SWZ

Opis kryterium oceny:

W zakresie kryterium parametry oceniane przedmiotu zamówienia oferta może uzyskać maksymalnie 20 punktów. Zamawiający będzie przyznawał punkty Wykonawcy wg kryterium „parametry oferowanego sprzętu” w sposób następujący:

Lp.	Parametry oceniane	Punktacja
1	Zasilanie gazowe w powietrze w wewnętrznej turbiny	TAK – 10 pkt NIE – 0 pkt
2	Płynna regulacja stężenia tlenu w zakresie 21 do 100%, co 1%.	TAK – 10 pkt NIE – 0 pkt

Brak ocenianego parametru nie dyskwalifikuje oferty – powoduje jedynie brak dodatkowych punktów

V. Opis kryterium w zakresie Pakietu nr 5

Kryterium	Waga
Cena	60%
Okres usług gwarancyjnych	20 %
Parametry oceniane	20%

1. Cena 60%

$$\text{Liczba punktów} = \frac{\text{Cena najniższa spośród wszystkich ofert}}{\text{Cena oferowana}} \times 100 \times 60 \%$$

2. Kryterium okres gwarancji 20%

W kryterium „Okres usług gwarancyjnych” sposób przyznania punktacji będzie miało miejsce według następujących zasad:

W przypadku, gdy wykonawca w treści formularza oferty (załącznik nr 6 do SWZ) zaoferuje:

Okres usług gwarancyjnych wynoszący 24 miesiące – wykonawca otrzyma 0,00 pkt,

[19.12.2024r.]

Okres usług gwarancyjnych wynoszący od 25 do 36 miesięcy – wykonawca otrzyma 10,00 pkt.

Okres usług gwarancyjnych wynoszący od 37 do 48 miesięcy – wykonawca otrzyma 20,00 pkt.

Wymagany okres usług gwarancyjnych nie mniejszy niż 24 miesiące, nie dłuższy niż 48 miesięcy.

Wskazanie okresu winno mieć miejsce w pkt. 4 Formularza ofertowego, stanowiącego załącznik nr 6 do SWZ wyłącznie w pełnych miesiącach wskazanych w ramach kryterium nr 2

W przypadku, gdy wykonawca nie zaoferuje (nie wpisze ilości miesięcy w pkt. 4 formularza ofertowego) okresu usług gwarancyjnych, albo uzupełni go w sposób odmienny niż wskazany w ramach kryterium nr 2 (np. nie wpisze okresu lub wskaże inny okres niż zawarty w ramach kryterium nr 2) Zamawiający uzna, że wykonawca zaoferował okres wynoszący 24 miesiące i otrzyma wówczas 0,00 pkt w ramach kryterium nr 2.

Zaoferowany okres nie może być krótszy niż 24 miesiące. W przypadku, gdy Wykonawca zaoferuje okres krótszy niż 24 miesiące, oferta wykonawcy będzie podlegać odrzuceniu na podstawie art. 226 ust. 1 pkt 5 ustawy Pzp.

W ramach tego kryterium można uzyskać max. 20,00 pkt.

3. Parametry oceniane 20%

$$\text{Parametry oceniane} = \frac{\text{Liczba pkt uzyskanych}}{\text{Maksymalna ilość pkt osiągnięta dla kryterium}} \times 100 \times 20 \%$$

Powyższe kryterium zostanie obliczone na podstawie informacji zawartej w Załączniku nr 6 do SWZ

Opis kryterium oceny:

W zakresie kryterium parametry oceniane przedmiotu zamówienia oferta może uzyskać maksymalnie 20 punktów. Zamawiający będzie przyznawał punkty Wykonawcy wg kryterium „parametry oferowanego sprzętu” w sposób następujący:

Lp.	Parametry oceniane	Punktacja
1	Możliwość rozbudowy o bateryjne zasilanie elektryczne na min. 6 godziny pracy	TAK – 5 pkt NIE – 0 pkt
2	Objętość pojedynczego oddechu w zakresie min 20 - 2000 ml	TAK – 5 pkt NIE – 0 pkt
3	Funkcja automatycznej synchronizacji pacjent-respirator podczas całego cyklu wentylacji, jak np. wyzwalanie wdechu, szybkość wzrost ciśnienia wdechowego i faza wyzwalania wydechu przy użyciu algorytmu adaptacyjnego przeznaczonego do wyodrębniania i analizowania charakterystyk krzywych	TAK – 5 pkt NIE – 0 pkt
4	Automatyczny manewr kreślenia pętli statycznej - ciśnienie/objętość w fazie wdechu i wydechu przy niskim przepływie gazów do płuc pacjenta z możliwością doboru przepływu i analizy za pomocą kursorów w celu określenia optymalnego PEEP-u	TAK – 5 pkt NIE – 0 pkt

Brak ocenianego parametru nie dyskwalifikuje oferty – powoduje jedynie brak dodatkowych punktów

VI. Opis kryterium w zakresie Pakietu nr 6, 19

Kryterium	Waga
Cena	60%
Okres usług gwarancyjnych	40 %

1. Cena 60%

[19.12.2024r.]

$$\text{Liczba punktów} = \frac{\text{Cena najniższa spośród wszystkich ofert}}{\text{Cena oferowana}} \times 100 \times 60 \%$$

2. Kryterium okres gwarancji 40%

W kryterium „Okres usług gwarancyjnych” sposób przyznania punktacji będzie miało miejsce według następujących zasad:

W przypadku, gdy wykonawca w treści formularza oferty (załącznik nr 6 do SWZ) zaoferuje:

Okres usług gwarancyjnych wynoszący 24 miesiące – wykonawca otrzyma 0,00 pkt,

Okres usług gwarancyjnych wynoszący od 25 do 30 miesięcy – wykonawca otrzyma 10,00 pkt.

Okres usług gwarancyjnych wynoszący od 31 do 36 miesięcy – wykonawca otrzyma 20,00 pkt.

Okres usług gwarancyjnych wynoszący od 37 do 42 miesięcy – wykonawca otrzyma 30,00 pkt.

Okres usług gwarancyjnych wynoszący od 43 do 48 miesięcy – wykonawca otrzyma 40,00 pkt.

Wymagany okres usług gwarancyjnych nie mniejszy niż 24 miesiące, nie dłuższy niż 48 miesięcy.

Wskazanie okresu winno mieć miejsce w pkt. 4 Formularza ofertowego, stanowiącego załącznik nr 6 do SWZ wyłącznie w pełnych miesiącach wskazanych w ramach kryterium nr 2

W przypadku, gdy wykonawca nie zaoferuje (nie wpisze ilości miesięcy w pkt. 4 formularza ofertowego) okresu usług gwarancyjnych, albo uzupełni go w sposób odmienny niż wskazany w ramach kryterium nr 2 (np. nie wpisze okresu lub wskaże inny okres niż zawarty w ramach kryterium nr 2) Zamawiający uzna, że wykonawca zaoferował okres wynoszący 24 miesiące i otrzyma wówczas 0,00 pkt w ramach kryterium nr 2.

Zaoferowany okres nie może być krótszy niż 24 miesiące. W przypadku, gdy Wykonawca zaoferuje okres krótszy niż 24 miesiące, oferta wykonawcy będzie podlegać odrzuceniu na podstawie art. 226 ust. 1 pkt 5 ustawy Pzp.

W ramach tego kryterium można uzyskać max. 40,00 pkt.

VII. Opis kryterium w zakresie Pakietu nr 7

Kryterium	Waga
Cena	60%
Okres usług gwarancyjnych	20 %
Parametry oceniane	20%

1. Cena 60%

$$\text{Liczba punktów} = \frac{\text{Cena najniższa spośród wszystkich ofert}}{\text{Cena oferowana}} \times 100 \times 60 \%$$

2. Kryterium okres gwarancji 20%

W kryterium „Okres usług gwarancyjnych” sposób przyznania punktacji będzie miało miejsce według następujących zasad:

W przypadku, gdy wykonawca w treści formularza oferty (załącznik nr 6 do SWZ) zaoferuje:

Okres usług gwarancyjnych wynoszący 24 miesiące – wykonawca otrzyma 0,00 pkt,

Okres usług gwarancyjnych wynoszący od 25 do 36 miesięcy – wykonawca otrzyma 10,00 pkt.

Okres usług gwarancyjnych wynoszący od 37 do 48 miesięcy – wykonawca otrzyma 20,00 pkt.

[19.12.2024r.]

Wymagany okres usług gwarancyjnych nie mniejszy niż 24 miesiące, nie dłuższy niż 48 miesięcy.

Wskazanie okresu winno mieć miejsce w pkt. 4 Formularza ofertowego, stanowiącego załącznik nr 6 do SWZ wyłącznie w pełnych miesiącach wskazanych w ramach kryterium nr 2

W przypadku, gdy wykonawca nie zaoferuje (nie wpisze ilości miesięcy w pkt. 4 formularza ofertowego) okresu usług gwarancyjnych, albo uzupełni go w sposób odmienny niż wskazany w ramach kryterium nr 2 (np. nie wpisze okresu lub wskaże inny okres niż zawarty w ramach kryterium nr 2) Zamawiający uzna, że wykonawca zaoferował okres wynoszący 24 miesiące i otrzyma wówczas 0,00 pkt w ramach kryterium nr 2.

Zaoferowany okres nie może być krótszy niż 24 miesiące. W przypadku, gdy Wykonawca zaoferuje okres krótszy niż 24 miesiące, oferta wykonawcy będzie podlegać odrzuceniu na podstawie art. 226 ust. 1 pkt 5 ustawy Pzp.

W ramach tego kryterium można uzyskać max. 20,00 pkt.

3. Parametry oceniane 20%

$$\text{Parametry oceniane} = \frac{\text{Liczba pkt uzyskanych}}{\text{Maksymalna ilość pkt osiągnięta dla kryterium}} \times 100 \times 20 \%$$

Powyższe kryterium zostanie obliczone na podstawie informacji zawartej w Załączniku nr 6 do SWZ

Opis kryterium oceny:

W zakresie kryterium parametry oceniane przedmiotu zamówienia oferta może uzyskać maksymalnie 20 punktów. Zamawiający będzie przyznawał punkty Wykonawcy wg kryterium „parametry oferowanego sprzętu” w sposób następujący:

Lp.	Parametry oceniane	Punktacja
1	Zasilanie z wewnętrznego akumulatora - czas pracy co najmniej 24 godziny	Czas pracy powyżej 24 godzin- 10 pkt
2	Na wyposażeniu pulsoksymetru gumowa osłona zabezpieczająca	TAK- 10 pkt. NIE- 0 pkt.

Brak ocenianego parametru nie dyskwalifikuje oferty –powoduje jedynie brak dodatkowych punktów

I. Opis kryterium w zakresie Pakietu nr 8, 10, 18, 20, 21, 27

Kryterium	Waga
Cena	60 %
Termin dostawy	20%
Okres usług gwarancyjnych	20 %

1. Kryterium cena 60%

$$\text{Liczba punktów} = \frac{\text{Cena najniższa spośród wszystkich ofert}}{\text{Cena oferowana}} \times 100 \times 60 \%$$

2. Kryterium termin dostawy 20%

$$\text{Termin realizacji} = \frac{\text{Najkrótszy termin dostawy spośród złożonych ofert}}{\text{Termin dostawy ocenianej oferty}} \times 100 \times 20 \%$$

[19.12.2024r.]

Minimalny dopuszczalny termin dostawy to 28 dni od dnia zawarcia umowy.

W przypadku nie wskazania w ofercie oferowanego terminu dostawy, Zamawiający przyjmie, iż Wykonawca oferuje termin wynoszący 28 dni od dnia zawarcia umowy.

Maksymalna liczba punktów jakie może uzyskać Wykonawca w tym kryterium to 20,00 pkt.

3. Kryterium okres gwarancji 20%

W kryterium „Okres usług gwarancyjnych” sposób przyznania punktacji będzie miało miejsce według następujących zasad:

W przypadku, gdy wykonawca w treści formularza oferty (załącznik nr 6 do SWZ) zaoferuje:

Okres usług gwarancyjnych wynoszący 24 miesiące – wykonawca otrzyma 0,00 pkt,

Okres usług gwarancyjnych wynoszący od 25 do 36 miesięcy – wykonawca otrzyma 10,00 pkt.

Okres usług gwarancyjnych wynoszący od 37 do 48 miesięcy – wykonawca otrzyma 20,00 pkt.

Wymagany okres usług gwarancyjnych nie mniejszy niż 24 miesiące, nie dłuższy niż 48 miesięcy.

Wskazanie okresu winno mieć miejsce w pkt. 4 Formularza ofertowego, stanowiącego załącznik nr 6 do SWZ wyłącznie w pełnych miesiącach wskazanych w ramach kryterium nr 3

W przypadku, gdy wykonawca nie zaoferuje (nie wpisze ilości miesięcy w pkt. 4 formularza ofertowego) okresu usług gwarancyjnych, albo uzupełni go w sposób odmienny niż wskazany w ramach kryterium nr 2 (np. nie wpisze okresu lub wskaże inny okres niż zawarty w ramach kryterium nr 2) Zamawiający uzna, że wykonawca zaoferował okres wynoszący 24 miesiące i otrzyma wówczas 0,00 pkt w ramach kryterium nr 3.

Zaoferowany okres nie może być krótszy niż 24 miesiące. W przypadku, gdy Wykonawca zaoferuje okres krótszy niż 24 miesiące, oferta wykonawcy będzie podlegać odrzuceniu na podstawie art. 226 ust. 1 pkt 5 ustawy Pzp.

W ramach tego kryterium można uzyskać max. 20,00 pkt.

VIII. Opis kryterium w zakresie Pakietu nr 9

Kryterium	Waga
Cena	60%
Parametry oceniane	40%

1. Cena 60%

$$\text{Liczba punktów} = \frac{\text{Cena najniższa spośród wszystkich ofert}}{\text{Cena oferowana}} \times 100 \times 60 \%$$

2. Parametry oceniane 40%

$$\text{Parametry oceniane} = \frac{\text{Liczba pkt uzyskanych}}{\text{Maksymalna ilość pkt osiągnięta dla kryterium}} \times 100 \times 40 \%$$

Powyższe kryterium zostanie obliczone na podstawie informacji zawartej w Załączniku nr 6 do SWZ

Opis kryterium oceny:

W zakresie kryterium parametry oceniane przedmiotu zamówienia oferta może uzyskać maksymalnie 40 punktów.

[19.12.2024r.]

Zamawiający będzie przyznawał punkty Wykonawcy wg kryterium „parametry oferowanego sprzętu” w sposób następujący:

Lp.	Parametry oceniane	Punktacja
1	Miejsce na moduły pomiarowe w jednej obudowie z jednostką główną kardiomonitora	TAK – 5 pkt NIE – 0 pkt
2	Masa modułu transportowego poniżej 1,5 kg	TAK – 5 pkt NIE – 0 pkt
3	Gniazdo synchronizacji sygnału EKG w module transportowym	TAK – 5 pkt NIE – 0 pkt
4	Graficzna prezentacja jakości sygnału EKG i SpO2	TAK – 10 pkt NIE – 0 pkt
5	Pomiar, prezentacja i alarmy wartości QT i QTc we wszystkich odprowadzeniach.	obliczanie wartości QTc według dwóch wzorów – 0 pkt. obliczanie wartości QTc według trzech lub więcej wzorów – 5 pkt.
6	Możliwość rozbudowy o moduł lub urządzenie zewnętrzne umożliwiające pomiaru bólu. Prezentacji danych na ekranie kardiomonitora głównego.	Pomiar za pomocą dedykowanego modułu -5pkt. Pomiar za pomocą urządzenia zewnętrznego – 0 pkt.
7	Funkcja ustawiania trybu prywatnego z poziomu centrali indywidualnie w poszczególnych monitorach pacjenta oraz jednocześnie we wszystkich monitorach pacjenta	TAK – 5 pkt NIE – 0 pkt

Brak ocenianego parametru nie dyskwalifikuje oferty –powoduje jedynie brak dodatkowych punktów

IX. Opis kryterium w zakresie Pakietu nr 11, 14

Kryterium	Waga
Cena	60%
Termin dostawy	40%

1. Cena 60%

$$\text{Liczba punktów} = \frac{\text{Cena najniższa spośród wszystkich ofert}}{\text{Cena oferowana}} \times 100 \times 60 \%$$

2. Kryterium termin dostawy 40%

$$\text{Termin realizacji} = \frac{\text{Najkrótszy termin dostawy spośród złożonych ofert}}{\text{Termin dostawy ocenianej oferty}} \times 100 \times 40 \%$$

Minimalny dopuszczalny termin dostawy to 28 dni od dnia zawarcia umowy.

W przypadku nie wskazania w ofercie oferowanego terminu dostawy, Zamawiający przyjmie, iż Wykonawca oferuje termin wynoszący 28 dni od dnia zawarcia umowy.

Maksymalna liczba punktów jakie może uzyskać Wykonawca w tym kryterium to 40 pkt.

X. Opis kryterium w zakresie Pakietu nr 12

[19.12.2024r.]

Kryterium	Waga
Cena	60%
Parametry oceniane	40%

1. Cena 60%

$$\text{Liczba punktów} = \frac{\text{Cena najniższa spośród wszystkich ofert}}{\text{Cena oferowana}} \times 100 \times 60 \%$$

2. Parametry oceniane 40%

$$\text{Parametry oceniane} = \frac{\text{Liczba pkt uzyskanych}}{\text{Maksymalna ilość pkt osiągnięta dla kryterium}} \times 100 \times 40 \%$$

Powyższe kryterium zostanie obliczone na podstawie informacji zawartej w Załączniku nr 6 do SWZ

Opis kryterium oceny:

W zakresie kryterium parametry oceniane przedmiotu zamówienia oferta może uzyskać maksymalnie 50 punktów. Zamawiający będzie przyznawał punkty Wykonawcy wg kryterium „parametry oferowanego sprzętu” w sposób następujący:

Lp.	Parametry oceniane	Punktacja
1	System oddechowy podgrzewany, zasilanie wewnętrzne bez zewnętrznych przewodów zasilających, możliwe wyłączenie podgrzewania przez użytkownika	TAK – 5 pkt NIE – 0 pkt
2	Kolorowy ekran o regulowanej jasności i przekątnej minimum 15”, sterowanie: ekran dotykowy i pokrętko funkcyjne	Kolorowy ekran o regulowanej jasności i przekątnej 15-17”- 0 pkt. Kolorowy ekran o regulowanej jasności i przekątnej powyżej 17”- 5 pkt.
3	Ekran umieszczony na ruchowym wysięgniku	TAK – 10 pkt NIE – 0 pkt
4	Alarm niskiej i wysokiej objętości pojedynczego oddechu	TAK – 5 pkt NIE – 0 pkt
5	Alarm wykrycia drugiego anestetyku	TAK – 5 pkt NIE – 0 pkt
6	Kompatybilność akcesoriów pomiarowych oferowanego kardiomonitora oraz modułu gazowego w oferowanym aparacie do znieczulenia z posiadanym przez zamawiającego systemem do znieczulenia A8 oraz kardiomonitorem ePM15M.	TAK- 10 pkt. NIE- 0 pkt.
7	Pomiar przewodnictwa nerwowo mięśniowego za pomocą modułu. Możliwość użycia w kardiomonitorze lub aparacie do znieczulania.	TAK – 10 pkt NIE – 0 pkt

Brak ocenianego parametru nie dyskwalifikuje oferty –powoduje jedynie brak dodatkowych punktów

XI. Opis kryterium w zakresie Pakietu nr 13

Kryterium	Waga
Cena	60%
Parametry oceniane	40%

[19.12.2024r.]

1. Cena 60%

$$\text{Liczba punktów} = \frac{\text{Cena najniższa spośród wszystkich ofert}}{\text{Cena oferowana}} \times 100 \times 60 \%$$

2. Parametry oceniane 40%

$$\text{Parametry oceniane} = \frac{\text{Liczba pkt uzyskanych}}{\text{Maksymalna ilość pkt osiągnięta dla kryterium}} \times 100 \times 40 \%$$

Powyższe kryterium zostanie obliczone na podstawie informacji zawartej w Załączniku nr 6 do SWZ

Opis kryterium oceny:

W zakresie kryterium parametry oceniane przedmiotu zamówienia oferta może uzyskać maksymalnie 100 punktów. Zamawiający będzie przyznawał punkty Wykonawcy wg kryterium „parametry oferowanego sprzętu” w sposób następujący:

Lp.	Parametry oceniane	Punktacja
1	Bardzo wysoki współczynnik odwzorowania barwy światła słonecznego Ra: ≥ 97	Ra ≤ 98 = 0 pkt, Ra > 98 = 10 pkt
2	Bardzo wysoki współczynnik odwzorowania barwy czerwonej R9: ≥ 97	Ra ≤ 98 = 0 pkt, Ra > 98 = 10 pkt
3	Głębokość oświetlenia (L1+L2) dla Ec: 20%: min. 900 [mm]	≥ 1000 [mm] - 10 pkt. < 1000 [mm] - 0 pkt.
4	Ilość diod w czaszy min. 125 [szt.]	≥ 125 [szt.] - 10 pkt. < 125 [szt.] - 0 pkt.
5	Możliwość wymiany modułów za pomocą dedykowanego narzędzia, bez ingerencji w otwieranie obudowy czaszy	TAK - 20 pkt. NIE - 0 pkt.
6	Regulacja temperatury barwowej światła min. w 5 krokach (lub stała temperatura barwowa) w minimalnym zakresie 3000 – 5500 [K]	7 kroków – 5 pkt. > 5 kroków – 0 pkt. stała temperatura barwowa - 0 pkt
7	Pozycjonowanie czaszy wielorazowym sterylizowanym uchwytem (umieszczonym w punkcie centralnym lampy) i dodatkowo min. trzema „brudnymi” uchwytami umieszczonymi wokół czaszy	3 uchwyty brudne - 5 pkt. > 3 uchwyty brudne - 0 pkt
8	Żywotność źródeł światła $\geq 50\ 000$ [godz.]	$\geq 60\ 000$ [godz.] - 10 pkt. < 60 000 [godz.] - 0 pkt.
9	Czasza o konstrukcji „bez szybowej”, wyposażona w moduły światła ze zintegrowaną uszczelką zapobiegającą dostawaniu się do środka wilgoci oraz płynów podczas używania środków czyszczących.	TAK - 20 pkt. NIE - 0 pkt

Brak ocenianego parametru nie dyskwalifikuje oferty –powoduje jedynie brak dodatkowych punktów

XII. Opis kryterium w zakresie Pakietu nr 15

Kryterium	Waga
Cena	60%
Parametry oceniane	40%

[19.12.2024r.]

1. Cena 60%

$$\text{Liczba punktów} = \frac{\text{Cena najniższa spośród wszystkich ofert}}{\text{Cena oferowana}} \times 100 \times 60 \%$$

2. Parametry oceniane 40%

$$\text{Parametry oceniane} = \frac{\text{Liczba pkt uzyskanych}}{\text{Maksymalna ilość pkt osiągnięta dla kryterium}} \times 100 \times 40 \%$$

Powyższe kryterium zostanie obliczone na podstawie informacji zawartej w Załączniku nr 6 do SWZ

Opis kryterium oceny:

W zakresie kryterium parametry oceniane przedmiotu zamówienia oferta może uzyskać maksymalnie 40 punktów. Zamawiający będzie przyznawał punkty Wykonawcy wg kryterium „parametry oferowanego sprzętu” w sposób następujący:

Lp.	Parametry oceniane	Punktacja
1	Zakres prędkości infuzji min. 0,01 do 2000 ml/h.	Szerszy zakres prędkości infuzji w górnym zakresie- 5 pkt.
2	Szybkość bolusa programowana minimum w zakresie min. 0,01-2000 ml/h.	Szerszy zakres szybkości Bolusa w górnym zakresie- 5 pkt.
3	Zmiana progów ciśnienia okluzji bez przerywania infuzji -min. 9 progów	9-14 progów- 0 pkt. Powyżej 14 progów- 10 pkt.
4	Aktualne ciśnienie w drenie wyświetlane na ekranie pompy w formie numerycznej i piktogramu,	TAK- 10 pkt. NIE- 0 pkt.
5	Pompa posiada funkcję automatycznego blokowania klawiatury- blokada następuje po upływie zaprogramowanego czasu.	TAK- 10 pkt. NIE- 0 pkt.

Brak ocenianego parametru nie dyskwalifikuje oferty –powoduje jedynie brak dodatkowych punktów

XIII. Opis kryterium w zakresie Pakietu nr 16

Kryterium	Waga
Cena	60%
Okres usług gwarancyjnych	20 %
Parametry oceniane	20%

1. Cena 60%

$$\text{Liczba punktów} = \frac{\text{Cena najniższa spośród wszystkich ofert}}{\text{Cena oferowana}} \times 100 \times 60 \%$$

2. Kryterium okres gwarancji 20%

W kryterium „Okres usług gwarancyjnych” sposób przyznania punktacji będzie miało miejsce według następujących zasad:

W przypadku, gdy wykonawca w treści formularza oferty (załącznik nr 6 do SWZ) zaoferuje:

Okres usług gwarancyjnych wynoszący 24 miesiące – wykonawca otrzyma 0,00 pkt,

[19.12.2024r.]

Okres usług gwarancyjnych wynoszący od 25 do 36 miesięcy – wykonawca otrzyma 10,00 pkt.

Okres usług gwarancyjnych wynoszący od 37 do 48 miesięcy – wykonawca otrzyma 20,00 pkt.

Wymagany okres usług gwarancyjnych nie mniejszy niż 24 miesiące, nie dłuższy niż 48 miesięcy.

Wskazanie okresu winno mieć miejsce w pkt. 4 Formularza ofertowego, stanowiącego załącznik nr 6 do SWZ wyłącznie w pełnych miesiącach wskazanych w ramach kryterium nr 2

W przypadku, gdy wykonawca nie zaoferuje (nie wpisze ilości miesięcy w pkt. 4 formularza ofertowego) okresu usług gwarancyjnych, albo uzupełni go w sposób odmienny niż wskazany w ramach kryterium nr 2 (np. nie wpisze okresu lub wskaże inny okres niż zawarty w ramach kryterium nr 2) Zamawiający uzna, że wykonawca zaoferował okres wynoszący 24 miesiące i otrzyma wówczas 0,00 pkt w ramach kryterium nr 2.

Zaoferowany okres nie może być krótszy niż 24 miesiące. W przypadku, gdy Wykonawca zaoferuje okres krótszy niż 24 miesiące, oferta wykonawcy będzie podlegać odrzuceniu na podstawie art. 226 ust. 1 pkt 5 ustawy Pzp.

W ramach tego kryterium można uzyskać max. 20,00 pkt.

3. Parametry oceniane 20%

$$\text{Parametry oceniane} = \frac{\text{Liczba pkt uzyskanych}}{\text{Maksymalna ilość pkt osiągnięta dla kryterium}} \times 100 \times 20 \%$$

Powyższe kryterium zostanie obliczone na podstawie informacji zawartej w Załączniku nr 6 do SWZ

Opis kryterium oceny:

W zakresie kryterium parametry oceniane przedmiotu zamówienia oferta może uzyskać maksymalnie 20 punktów. Zamawiający będzie przyznawał punkty Wykonawcy wg kryterium „parametry oferowanego sprzętu” w sposób następujący:

Lp.	Parametry oceniane	Punktacja
1	Na wyświetlaczu informację dot. przynajmniej: identyfikator pacjenta, płeć, wiek, częstość akcji serca, zegar, wskaźnik naładowania akumulatora, krzywe, etykiety odprowadzeń, prędkość, ustawienia wzmocnienia i filtrów, komunikaty ostrzegawcze, komunikaty informacyjne, sieć, stan USB	TAK- 10 pkt. NIE- 0 pkt.
2	Klawiatura funkcyjna lub klawiatura alfanumeryczna	Klawiatura funkcyjna- 10 pkt. Klawiatura alfanumeryczna- 0 pkt.

Brak ocenianego parametru nie dyskwalifikuje oferty –powoduje jedynie brak dodatkowych punktów

XIV. Opis kryterium w zakresie Pakietu nr 17

Kryterium	Waga
Cena	60%
Okres usług gwarancyjnych	20 %
Parametry oceniane	20%

1. Cena 60%

$$\text{Liczba punktów} = \frac{\text{Cena najniższa spośród wszystkich ofert}}{\text{Cena oferowana}} \times 100 \times 60 \%$$

[19.12.2024r.]

2. Kryterium okres gwarancji 20%

W kryterium „Okres usług gwarancyjnych” sposób przyznania punktacji będzie miało miejsce według następujących zasad:

W przypadku, gdy wykonawca w treści formularza oferty (załącznik nr 6 do SWZ) zaoferuje:

Okres usług gwarancyjnych wynoszący 24 miesiące – wykonawca otrzyma 0,00 pkt,

Okres usług gwarancyjnych wynoszący od 25 do 36 miesięcy – wykonawca otrzyma 10,00 pkt.

Okres usług gwarancyjnych wynoszący od 37 do 48 miesięcy – wykonawca otrzyma 20,00 pkt.

Wymagany okres usług gwarancyjnych nie mniejszy niż 24 miesiące, nie dłuższy niż 48 miesięcy.

Wskazanie okresu winno mieć miejsce w pkt. 4 Formularza ofertowego, stanowiącego załącznik nr 6 do SWZ wyłącznie w pełnych miesiącach wskazanych w ramach kryterium nr 2

W przypadku, gdy wykonawca nie zaoferuje (nie wpisze ilości miesięcy w pkt. 4 formularza ofertowego) okresu usług gwarancyjnych, albo uzupełni go w sposób odmienny niż wskazany w ramach kryterium nr 2 (np. nie wpisze okresu lub wskaże inny okres niż zawarty w ramach kryterium nr 2) Zamawiający uzna, że wykonawca zaoferował okres wynoszący 24 miesiące i otrzyma wówczas 0,00 pkt w ramach kryterium nr 2.

Zaoferowany okres nie może być krótszy niż 24 miesiące. W przypadku, gdy Wykonawca zaoferuje okres krótszy niż 24 miesiące, oferta wykonawcy będzie podlegać odrzuceniu na podstawie art. 226 ust. 1 pkt 5 ustawy Pzp.

W ramach tego kryterium można uzyskać max. 20,00 pkt.

3. Parametry oceniane 20%

$$\text{Parametry oceniane} = \frac{\text{Liczba pkt uzyskanych}}{\text{Maksymalna ilość pkt osiągnięta dla kryterium}} \times 100 \times 20 \%$$

Powyższe kryterium zostanie obliczone na podstawie informacji zawartej w Załączniku nr 6 do SWZ

Opis kryterium oceny:

W zakresie kryterium parametry oceniane przedmiotu zamówienia oferta może uzyskać maksymalnie 20 punktów. Zamawiający będzie przyznawał punkty Wykonawcy wg kryterium „parametry oferowanego sprzętu” w sposób następujący:

Lp.	Parametry oceniane	Punktacja
1	Możliwość rozbudowy o czujnik RKO – czujnik monitorowania uciśnień z wyświetlaniem parametrów jakości RKO, w tym krzywej głębokości uciśnień na ekranie urządzenia	TAK- 5 pkt. NIE- 0 pkt.
2	Ekran zabezpieczony hartowanym/ wzmocnionym szkłem	TAK- 5 pkt. NIE- 0 pkt.
3	Wysoka rozdzielczość ekranu 1024x768 pikseli razem z automatyczną regulacją jasności ekranu	TAK- 5 pkt. NIE- 0 pkt.
4	Możliwość wykonania defibrylacji wewnętrznej. Dostępne min. 3 rozmiary łyżek: dla pacjentów dorosłych, dzieci i noworodków.	TAK- 5 pkt. NIE- 0 pkt.

Brak ocenianego parametru nie dyskwalifikuje oferty –powoduje jedynie brak dodatkowych punktów

XV. Opis kryterium w zakresie Pakietu nr 22, 23, 24, 25, 26

Kryterium	Waga
Cena	60%
Okres usług gwarancyjnych	40 %

[19.12.2024r.]

1. Cena 60%

$$\text{Liczba punktów} = \frac{\text{Cena najniższa spośród wszystkich ofert}}{\text{Cena oferowana}} \times 100 \times 60 \%$$

2. Kryterium okres gwarancji 40%

W kryterium „Okres usług gwarancyjnych” sposób przyznania punktacji będzie miało miejsce według następujących zasad:

W przypadku, gdy wykonawca w treści formularza oferty (załącznik nr 6 do SWZ) zaoferuje:

Okres usług gwarancyjnych wynoszący 24 miesiące – wykonawca otrzyma 0,00 pkt,

Okres usług gwarancyjnych wynoszący od 25 do 30 miesięcy – wykonawca otrzyma 10,00 pkt.

Okres usług gwarancyjnych wynoszący od 31 do 40 miesięcy – wykonawca otrzyma 20,00 pkt.

Okres usług gwarancyjnych wynoszący od 41 do 50 miesięcy – wykonawca otrzyma 30,00 pkt.

Okres usług gwarancyjnych wynoszący od 51 do 60 miesięcy – wykonawca otrzyma 40,00 pkt.

Wymagany okres usług gwarancyjnych nie mniejszy niż 24 miesiące, nie dłuższy niż 60 miesięcy.

Wskazanie okresu winno mieć miejsce w pkt. 4 Formularza ofertowego, stanowiącego załącznik nr 6 do SWZ wyłącznie w pełnych miesiącach wskazanych w ramach kryterium nr 2

W przypadku, gdy wykonawca nie zaoferuje (nie wpisze ilości miesięcy w pkt. 4 formularza ofertowego) okresu usług gwarancyjnych, albo uzupełni go w sposób odmienny niż wskazany w ramach kryterium nr 2 (np. nie wpisze okresu lub wskaże inny okres niż zawarty w ramach kryterium nr 2) Zamawiający uzna, że wykonawca zaoferował okres wynoszący 24 miesiące i otrzyma wówczas 0,00 pkt w ramach kryterium nr 2.

Zaoferowany okres nie może być krótszy niż 24 miesiące. W przypadku, gdy Wykonawca zaoferuje okres krótszy niż 24 miesiące, oferta wykonawcy będzie podlegać odrzuceniu na podstawie art. 226 ust. 1 pkt 5 ustawy Pzp.

W ramach tego kryterium można uzyskać max. 40,00 pkt.

XVI. Opis kryterium w zakresie Pakietu nr 28

Kryterium	Waga
Cena	60%
Parametry oceniane	40%

1. Cena 60%

$$\text{Liczba punktów} = \frac{\text{Cena najniższa spośród wszystkich ofert}}{\text{Cena oferowana}} \times 100 \times 60 \%$$

2. Parametry oceniane 40%

$$\text{Parametry oceniane} = \frac{\text{Liczba pkt uzyskanych}}{\text{Maksymalna ilość pkt osiągnięta dla kryterium}} \times 100 \times 40 \%$$

Powyższe kryterium zostanie obliczone na podstawie informacji zawartej w Załączniku nr 6 do SWZ

[19.12.2024r.]

Opis kryterium oceny:

W zakresie kryterium parametry oceniane przedmiotu zamówienia oferta może uzyskać maksymalnie 40 punktów. Zamawiający będzie przyznawał punkty Wykonawcy wg kryterium „parametry oferowanego sprzętu” w sposób następujący:

Lp.	Parametry oceniane	Punktacja
1	Pokrycie anatomiczne detektora w osi Z [mm] (w przypadku dwóch detektorów podać sumę ich szerokości)	38,4 mm – 0 pkt > 38,4 mm – 10 pkt > 80 mm – 15 pkt
2	Odległość ogniska lampy od detektora [cm]	≤ 95 cm – 10 pkt ≤ 106 cm – 5 pkt > 106 cm – 0 pkt
3	Maksymalna dopuszczalna masa obciążenia stołu [kg]	300 kg – 0 pkt > 300 kg – 10 pkt > 315 kg – 20 pkt
4	Programowane w protokole badania wskaźniki informujące pacjenta w trakcie akwizycji o konieczności wstrzymania oddechu widoczne z przodu i z tyłu gantry, wyświetlający pozostały czas do wstrzymania oddechu.	w postaci liczbowej przedstawiającej czas pozostały do wstrzymania oddechu – 10 pkt inne rozwiązania – 0 pkt
5	Automatyczne pozycjonowanie pacjenta do określonej na gantry pozycji anatomicznej (min. 4 różne pozycje)	4 - 0 pkt > 4 – 10 pkt
6	Pochylenie gantry w zakresie ± 300	Fizyczny tilt – 10 pkt Cyfrowy tilt – 5 pkt
7	Pojemność cieplna anody lampy rtg lub jej ekwiwalent w przypadku konstrukcji innej niż klasyczna [MHU]	7 MHU – 0 pkt > 7 MHU – 10 pkt
8	Moc generatora możliwa do zastosowania w protokole badania [kW]	72 kW – 0 pkt > 72 kW – 5 pkt ≥ 100 – 10 pkt
9	Minimalne napięcie anodowe [kV]	80 kV – 0 pkt 70 kV – 10 pkt 60 kV – 15 pkt
10	Maksymalna szybkość skanu spiralnego mierzona szybkością przesuwu stołu podczas skanowania dla pełnego pola widzenia FOV zadeklarowanego w pkt. II.11 min. 175 mm/s	≤ 175 mm/s – 0 pkt > 175 mm/s – 5 p ≥ 220 mm/s – 20 pkt
11	Maksymalny zakres pojedynczego skanu spiralnego	180 cm – 0 pkt > 180 cm – 5 pkt > 185 cm – 10 pkt
12	Ilość skolimownych akwizycyjnych pól skanowania	1 pole – 0 pkt 2 pola i więcej -10 pkt
13	Minimalny czas pełnego skanu (obrót układu(ów) lampa detektor 3600) [s]	≤ 0,3 – 10 pkt ≤ 0,35 – 5 pkt > 0,35 s – 0 pkt
14	Rozdzielczość przestrzenna dla trybu skanowania submilimetrowego [mm]	0,30 mm – 0 pkt < 0,30 mm – 10 pkt
15	Grubość najcieńszej dostępnej warstwy w akwizycji wielowarstwowej z akwizycją min. 64 warstw [mm]	≥ 0,65 mm – 0 pkt > 0,5 mm – 10 pkt ≤ 0,5 mm – 20 pkt
16	Przekątna kolorowych monitorów z aktywną matrycą ciekłokrystaliczną typu Flat lub równoważny	≥ 24” – 10 pkt < 24” – 0 pkt
17	Ilość możliwych nastaw algorytmu iteracyjnego z pkt. V.5	5 – 0 pkt > 5 – 10 pkt ≥ 9 – 20 pkt

[19.12.2024r.]

18	Nowoczesny algorytm rekonstrukcji danych oparty na sztucznej inteligencji (AI) (np. TrueFidelity, DELTA lub odpowiednio do nomenklatury producenta) umożliwiający redukcję dawki o min. 80% w porównaniu do standardowej rekonstrukcji bez pogorszenia jakości (parametr potwierdzony w oficjalnych danych producenta)	nie - 0 pkt tak – 20 pkt
19	Oprogramowanie do segmentacji i ekstrakcji struktur kostnych typu „bone removal” lub równoważne	tak - 10 pkt nie – 0 pkt
20	Automatyczne etykietowanie kręgów kręgosłupa oraz automatyczne wyznaczanie kątów nachylenia płaszczyzn rekonstrukcji dla poszczególnych kręgów.	tak – 10 pkt nie – 0 pkt
21	Oprogramowanie do perfuzji mózgu umożliwiające ocenę ilościową i jakościową (mapy barwne) parametru IRF To (opóźnienie napływu kontrastu)	tak – 10 pkt nie – 0 pkt
22	Segmentacja wszystkich pięciu płatów płuc i automatyczne obliczanie rozedmy w poszczególnych płatach płuc	tak – 10 pkt nie – 0 pkt
23	Oprogramowanie umożliwiające za pomocą jednego kliknięcia dokonanie pomiarów grubości ścian poszczególnych dróg oddechowych oraz średnicy ich światła wraz z prezentacją zewnętrznymi i wewnętrznymi konturów tych ścian	tak – 10 pkt nie – 0 pkt
24	Automatyczne wyznaczanie obrysów wewnętrznych i zewnętrznych mięśnia serca (wsierdzia i nasierdzia) wszystkich czterech jam serca wraz z obliczaniem parametrów funkcjonalnych wszystkich czterech jam serca	tak – 10 pkt nie – 0 pkt

Brak ocenianego parametru nie dyskwalifikuje oferty –powoduje jedynie brak dodatkowych punktów

Jeżeli nie można wybrać oferty najkorzystniejszej z uwagi na to, że dwie lub więcej ofert przedstawia taki sam bilans ceny i innych kryteriów oceny ofert, Zamawiający spośród tych ofert wybiera ofertę z najniższą ceną.

Członkowie Komisji Przetargowej ocenią każdą ofertę wg podanych algorytmów przyznając jej ocenę punktową. Zamawiający za najkorzystniejszą uzna ofertę, która uzyska największą ilość punktów obliczonych wg powyższych algorytmów.

XIX. Informacje o formalnościach, jakie powinny zostać dopełnione po wyborze oferty w celu zawarcia umowy w sprawie zamówienia publicznego:

- O wyniku postępowania Zamawiający powiadomi wykonawcę uczestniczącego w postępowaniu oraz zamieści informację na swojej stronie internetowej www.platformazakupowa.pl/pn/zozwadowice
- Umowa z wykonawcą, którego oferta zostanie wybrana jako najkorzystniejsza, zostanie zawarta w terminie nie krótszym, niż 10 dni od dnia przekazania zawiadomienia o wyborze oferty, z zastrzeżeniem art. 264 ust. 2 ustawy Prawo zamówień publicznych.
- W przypadku wyboru oferty złożonej przez wykonawców wspólnie ubiegających się o udzielenie zamówienia, Zamawiający zastrzega sobie prawo żądania przed zawarciem umowy w sprawie zamówienia publicznego umowy regulującej współpracę tych Wykonawców.
- Wykonawca będzie zobowiązany do podpisania umowy w miejscu i terminie wskazanym przez Zamawiającego.
- Wybrany wykonawca jest zobowiązany do zawarcia umowy w sprawie zamówienia publicznego na warunkach określonych w Projekcie Umowy, stanowiącym **Załącznik nr 7 do SWZ**.
- Zakres świadczenia wykonawcy wynikający z umowy jest tożsamy z jego zobowiązaniem zawartym w ofercie.
- Zamawiający przewiduje możliwość zmiany zawartej umowy w stosunku do treści wybranej oferty w zakresie uregulowanym w art. 454-455 Ustawy Pzp oraz wskazanym w Projekcie Umowy, stanowiącym **Załącznik nr 7 SWZ**.

[19.12.2024r.]

10. Zmiana umowy wymaga dla swej ważności zachowania formy pisemnej.

XX. Wymagania dotyczące zabezpieczenia należytego wykonania umowy: - dotyczy Pakietu nr 28

1. Wykonawca wniesie zabezpieczenie należytego wykonania Umowy (w szczególności terminowości, jakości etc.) o wartości 3% wynagrodzenia brutto należnego z tytułu wykonania umowy. Zabezpieczenie służy pokryciu roszczeń z tytułu niewykonania lub nienależytego wykonania Umowy.
2. Zabezpieczenie należytego wykonania Umowy powinno być wniesione w formach i na zasadach, o których mowa w przepisach art. 450 - 452 ustawy Pzp.
3. Okres obowiązywania zabezpieczenia:
 - a) 70 % wniesionego zabezpieczenia, zostanie zwrócone (zwolnione) w okresie do 30 dni od zaakceptowania przez Zamawiającego (bezwzględnie w formie pisemnej) stanu inwestycji stwierdzonego protokołem odbioru końcowego przedmiotu Umowy (tj. potwierdzenia przez Zamawiającego, że zamówienie zostało należycie wykonane),
 - b) 30 % wniesionego zabezpieczenia, zostanie zwrócone (zwolnione) nie później niż w okresie 15 dni po upływie okresu rękojmi lub gwarancji.
4. Zamawiający jest upoważniony do pobrania (rozliczenia, w tym wniosek o wypłatę z gwarancji bankowej/ubezpieczeniowej) z zabezpieczenia: kar pieniężnych, roszczeń z tytułu gwarancji i rękojmi lub innych kwot określonych w Umowie, naliczonych z tytułu niewykonania lub nienależytego wykonywania Umowy przez Wykonawcę, po uprzednim wezwaniu Wykonawcy do zapłaty (termin zapłaty minimum 7 dni).
5. Jeżeli okres, na jaki ma zostać wniesione zabezpieczenie, przekracza 5 lat, zabezpieczenie w pieniądzu wnosi się na cały ten okres, a zabezpieczenie w innej formie wnosi się na okres nie krótszy niż 5 lat, z jednoczesnym zobowiązaniem się Wykonawcy do przedłużenia zabezpieczenia lub wniesienia nowego zabezpieczenia na kolejny okres.
6. W przypadku nieprzedłużenia lub niewniesienia nowego zabezpieczenia najpóźniej na 30 dni przed upływem terminu ważności dotychczasowego zabezpieczenia wniesionego w innej formie niż w pieniądzu, zamawiający zmienia formę na zabezpieczenie w pieniądzu, przez wypłatę kwoty z dotychczasowego zabezpieczenia.

XXI. Pouczenie o środkach ochrony prawnej przysługujących wykonawcy w toku postępowania o udzielenie zamówienia:

1. Środki ochrony prawnej określone w niniejszym dziale przysługują wykonawcy, uczestnikowi konkursu oraz innemu podmiotowi, jeżeli ma lub miał interes w uzyskaniu zamówienia lub nagrody w konkursie oraz poniósł lub może ponieść szkodę w wyniku naruszenia przez zamawiającego przepisów Ustawy Pzp.
2. Środki ochrony prawnej wobec ogłoszenia wszczynającego postępowanie o udzielenie zamówienia lub ogłoszenia o konkursie oraz dokumentów zamówienia przysługują również organizacjom wpisanym na listę, o której mowa w art. 469 pkt 15 Ustawy Pzp oraz Rzecznikowi Małych i Średnich Przedsiębiorców.
3. Odwołanie przysługuje na:
 - 3.1. niezgodną z przepisami ustawy czynność Zamawiającego, podjętą w postępowaniu o udzielenie zamówienia, w tym na projektowane postanowienie umowy;
 - 3.2. zaniechanie czynności w postępowaniu o udzielenie zamówienia do której zamawiający był obowiązany na podstawie ustawy;
4. Odwołanie wnosi się do Prezesa Izby. Odwołujący przekazuje kopię odwołania zamawiającemu przed upływem terminu do wniesienia odwołania w taki sposób, aby mógł on zapoznać się z jego treścią przed upływem tego terminu.
5. Odwołanie wnosi się w terminie:

[19.12.2024r.]

- 5.1. 10 dni od dnia przesłania informacji o czynności Zamawiającego stanowiącej podstawę jego wniesienia, jeżeli informacja została przekazana przy użyciu środków komunikacji elektronicznej albo w terminie 15 dni – jeżeli informacja została przekazana w inny sposób;
- 5.2. 10 dni od dnia publikacji ogłoszenia w Dzienniku Urzędowym Unii Europejskiej lub zamieszczenia dokumentów zamówienia na stronie internetowej Zamawiającego wobec treści ogłoszenia o zamówieniu lub wobec treści dokumentów zamówienia;
6. Odwołanie w przypadkach innych niż określone w pkt 5 wnosi się w terminie 10 dni od dnia, w którym powzięto lub przy zachowaniu należytej staranności można było powziąć wiadomość o okolicznościach stanowiących podstawę jego wniesienia.
7. Na orzeczenie Izby oraz postanowienie Prezesa Izby, o którym mowa w art. 519 ust. 1 Ustawy Pzp., stronom oraz uczestnikom postępowania odwoławczego przysługuje skarga do sądu.
8. W postępowaniu toczącym się wskutek wniesienia skargi stosuje się odpowiednio przepisy ustawy z dnia 17 listopada 1964 r. - Kodeks postępowania cywilnego o apelacji, jeżeli przepisy niniejszego rozdziału nie stanowią inaczej.
9. Skargę wnosi się do Sądu Okręgowego w Warszawie - sądu zamówień publicznych, zwanego dalej "sądem zamówień publicznych".
10. Skargę wnosi się za pośrednictwem Prezesa Izby, w terminie 14 dni od dnia doręczenia orzeczenia Izby lub postanowienia Prezesa Izby, o którym mowa w art. 519 ust. 1 Ustawy Pzp przesyłając jednocześnie jej odpis przeciwnikowi skargi. Złożenie skargi w placówce pocztowej operatora wyznaczonego w rozumieniu ustawy z dnia 23 listopada 2012 r. - Prawo pocztowe jest równoznaczne z jej wniesieniem.
11. Prezes Izby przekazuje skargę wraz z aktami postępowania odwoławczego do sądu zamówień publicznych w terminie 7 dni od dnia jej otrzymania.

XXII. Ochrona danych osobowych:

Zgodnie z art. 13 ust. 1 i 2 rozporządzenia Parlamentu Europejskiego i Rady (UE) 2016/679 z dnia 27 kwietnia 2016 r. w sprawie ochrony osób fizycznych w związku z przetwarzaniem danych osobowych i w sprawie swobodnego przepływu takich danych oraz uchylenia dyrektywy 95/46/WE (ogólne rozporządzenie o danych) (Dz. U. UE L119 z dnia 4 maja 2016 r., str. 1; zwanym dalej "RODO") informujemy, że:

- 1 administratorem Pani/Pana danych osobowych jest Zespół Zakładów Opieki Zdrowotnej w Wadowicach
- 2 administrator wyznaczył Inspektora Danych Osobowych, z którym można się kontaktować pod adresem e-mail: iod@zozwadowice.pl
- 3 Pani/Pana dane osobowe przetwarzane będą na podstawie art. 6 ust. 1 lit. c RODO w celu związanym z przedmiotowym postępowaniem o udzielenie zamówienia publicznego, prowadzonym w trybie przetargu nieograniczonego.
- 4 odbiorcami Pani/Pana danych osobowych będą osoby lub podmioty, którym udostępniona zostanie dokumentacja postępowania w oparciu o art. 74 Ustawy Pzp.
- 5 Pani/Pana dane osobowe będą przechowywane, zgodnie z art. 78 ust. 1 Ustawy Pzp. przez okres 4 lat od dnia zakończenia postępowania o udzielenie zamówienia, a jeżeli czas trwania umowy przekracza 4 lata, okres przechowywania obejmuje cały czas trwania umowy;
- 6 obowiązek podania przez Panią/Pana danych osobowych bezpośrednio Pani/Pana dotyczących jest wymogiem ustawowym określonym w przepisach Ustawy Pzp związanym z udziałem w postępowaniu o udzielenie zamówienia publicznego.

[19.12.2024r.]

7 w odniesieniu do Pani/Pana danych osobowych decyzje nie będą podejmowane w sposób zautomatyzowany, stosownie do art. 22 RODO.

8 posiada Pani/Pan:

8.1. na podstawie art. 15 RODO prawo dostępu do danych osobowych Pani/Pana dotyczących (w przypadku, gdy skorzystanie z tego prawa wymagałoby po stronie administratora niewspółmiernie dużego wysiłku może zostać Pani/Pan zobowiązana do wskazania dodatkowych informacji mających na celu sprecyzowanie żądania, w szczególności podania nazwy lub daty postępowania o udzielenie zamówienia publicznego lub konkursu albo sprecyzowanie nazwy lub daty zakończonego postępowania o udzielenie zamówienia);

8.2. na podstawie art. 16 RODO prawo do sprostowania Pani/Pana danych osobowych (*skorzystanie z prawa do sprostowania nie może skutkować zmianą wyniku postępowania o udzielenie zamówienia publicznego ani zmianą postanowień umowy w zakresie niezgodnym z ustawą PZP oraz nie może naruszać integralności protokołu oraz jego załączników*);

8.3. na podstawie art. 18 RODO prawo żądania od administratora ograniczenia przetwarzania danych osobowych z zastrzeżeniem okresu trwania postępowania o udzielenie zamówienia publicznego lub konkursu oraz przypadków, o których mowa w art. 18 ust. 2 RODO (*prawo do ograniczenia przetwarzania nie ma zastosowania w odniesieniu do przechowywania, w celu zapewnienia korzystania ze środków ochrony prawnej lub w celu ochrony praw innej osoby fizycznej lub prawnej, lub z uwagi na ważne względy interesu publicznego Unii Europejskiej lub państwa członkowskiego*);

8.4. prawo do wniesienia skargi do Prezesa Urzędu Ochrony Danych Osobowych, gdy uzna Pani/Pan, że przetwarzanie danych osobowych Pani/Pana dotyczących narusza przepisy RODO;

9 nie przysługuje Pani/Panu:

9.1. w związku z art. 17 ust. 3 lit. b, d lub e RODO prawo do usunięcia danych osobowych;

9.2. prawo do przenoszenia danych osobowych, o którym mowa w art. 20 RODO;

9.3. na podstawie art. 21 RODO prawo sprzeciwu, wobec przetwarzania danych osobowych, gdyż podstawą prawną przetwarzania Pani/Pana danych osobowych jest art. 6 ust. 1 lit. c RODO;

10 przysługuje Pani/Panu prawo wniesienia skargi do organu nadzorczego na niezgodne z RODO przetwarzanie Pani/Pana danych osobowych przez administratora. Organem właściwym dla przedmiotowej skargi jest Urząd Ochrony Danych Osobowych, ul. Stawki 2, 00-193 Warszawa.

XXII. Załączniki:

Załącznik nr 1	Opis przedmiotu zamówienia
Załącznik nr 2	Jednolity Europejski Dokument Zamówienia
Załącznik nr 2a, 2b, 3, 4, 5,	Wzór oświadczenia
Załącznik nr 6	Formularz ofertowy
Załącznik nr 7	Projekt umowy

UWAGA! Załącznik nr 2 stanowi osobny dokument będący integralną częścią niniejszej SWZ.

Wadowice, dnia 19.12.2024r.

Zatwierdzam
(podpis Dyrektora ZZOZ w Wadowicach
lub osoby przez niego upoważniona)

[19.12.2024r.]

Załącznik nr 1 do SWZ

Opis przedmiotu zamówienia

Pakiet nr 1

Wózek do przewozu chorych – 8 szt.

Przedmiot zamówienia obejmuje:

- 1) dostarczenie asortymentu zgodnie z opisem parametrów technicznych,
- 2) zamontowanie, uruchomienie i oddanie do użytkowania sprzętu w stanie pełnej sprawności technicznej i użytkowej,
- 3) przeszkolenie personelu Zamawiającego w zakresie obsługi oferowanego asortymentu
- 4) przeglądy wg zaleceń producenta w trakcie trwania gwarancji na koszt Wykonawcy
- 5) okres gwarancji w miesiącach (wymagany min. 24 m-ce)

Lp.	OPIS PARAMETRU	PARAMETR PUNKTOWANY
PARAMETRY OGÓLNE		
	Rok produkcji 2024, wózek nowy.	
	Wózek przeznaczony do przewożenia pacjentów w pozycji leżącej, drobnych zabiegów i krótkiego pobytu	
	Konstrukcja wózka wykonana ze stali lakierowanej proszkowo oparta na 2 kolumnach cylindrycznych z osłoną o gładkiej powierzchni łatwej do dezynfekcji (nie osłoniętych tworzywem składającym się w harmonijkę). Platforma leża podzielona na 2 segmenty wypełnione płytami z tworzywa HPL przeziernymi dla promieni RTG na całej długości leża.	
	Platforma leża 2 segmentowa wykonana w formie jednolitego odlewu, zaokrąglona (bez ostrych krawędzi i rogów), łatwa do dezynfekcji, wykonana z tworzywa sztucznego odpornego na działanie środków chemicznych i uszkodzeń.	
	Podwozie zabudowane pokrywą z tworzywa sztucznego z miejscem do przechowywania rzeczy pacjenta lub dodatkowego sprzętu (np. butli z tlenem), udźwieg minimum 26 kg	
	Rozstaw pomiędzy kolumnami 1082mm +/- 20 mm	
	Dopuszczalne obciążenie robocze wózka (waga pacjent+ osprzęt i dodatkowe urządzenia) - 250 kg i dopuszczalna waga przewożonego pacjenta 215 kg	
	Waga całkowita wózka bez materaca do 115 kg	
	Długość całkowita wózka 2170mm +/- 20 mm	
	Szerokość całkowita wózka z opuszczonymi barierkami 735mm +/- 20 mm	
	Szerokość całkowita wózka z podniesionymi barierkami 780mm +/- 20 mm	
	Wymiary leża (przestrzeń dla pacjenta): długość 193 cm, szerokość 62 cm	
	2 segmentowe leże całkowicie przeziarne dla promieni RTG umożliwiające wykonanie zdjęć na całej długości leża (od głowy do stóp) i możliwością włożenia kasy RTG od strony wezgłowia, z obu boków wózka i od strony nóg (dostęp 3600)	
	Minimum 5 cm prześwit między platformą leża, a wyprofilowaną ramą wózka, w celu łatwego i bezpiecznego wprowadzania kasy RTG z każdej strony wózka (bez ograniczeń).	Prześwit poniżej 6 cm - 0 pkt Prześwit 6 cm i więcej 15 pkt
	Wózek wyposażony w podziałkę w poprzek i wzdłuż leża oraz wyprofilowaną ramę ułatwiającą pozycjonowanie kasy RTG.	
	Składane, ergonomiczne ręczki do prowadzenia wózka zlokalizowane od strony głowy i nóg pacjenta ułatwiające dostęp do pacjenta (m.in. podczas akcji reanimacyjnej). Rączki składane poniżej poziomu materaca ułatwiające reanimację.	

[19.12.2024r.]

	Wózek wyposażony w piąte koło kierunkowe z funkcją jazdy swobodnej bądź kierunkowej, realizowaną poprzez uniesienie lub dociśnięcie koła do podłoża. Piąte koło zapewnia znacznie lepsze manewrowanie i sterowanie wózkiem.	
	Pojedyncze koła o średnicy 20 cm, przynajmniej jedno koło antystatyczne oznaczone odrębnym kolorem dla identyfikacji. Koła bez widocznej metalowej osi obrotu zaopatrzone w osłony zabezpieczające mechanizm kół przed zanieczyszczeniem	
	Hydrauliczna regulacja wysokości leża dostępna z obu stron wózka, za pomocą dźwigni nożnej w zakresie: 61 – 91 cm (mierzone od podłoża do górnej płaszczyzny leża bez materaca)	
	Wózek wyposażony w centralny system hamulcowy, z jednoczesnym blokowaniem wszystkich kół, co do obrotu wokół osi, toczenia i sterowania kierunkiem jazdy, z wyraźnym zaznaczeniem kolorystycznym blokady hamulców (czerwony) i funkcji jazdy kierunkowej (zielony).	
	Centralny system blokowania kół obsługiwany z dwóch stron (głowa/nogi) wózka jedną dźwignią nożną, dźwignia trójpozycyjna – jazda swobodna, jazda kierunkowa, hamulec.	
	Barierki boczne chromowane, składane (elementy aktywujące zaznaczone odrębnym kolorem) z gładką, wyprofilowaną na całej długości powierzchnią tworzywową ułatwiającą prowadzenie wózka oraz nie rysującą ścian.	
	Barierki boczne chowane pod ramę leża gwarantujące brak przerw transferowych przy przekładaniu pacjenta. Wyprofilowane barierki z uchwytnymi do pchania/ciągnięcia na końcu wózka od strony nóg.	
	Wyprofilowane barierki z uchwytnymi do pchania/ciągnięcia na końcu barierki wózka od strony nóg umożliwiające dodatkowy wyższy/szerszy chwyt operatorowi	TAK- 10 pkt NIE- 0 pkt
	Regulacja segmentu pleców manualna ze wspomaganiami sprężyn gazowych w zakresie od 0°-90°.	
	Możliwość uniesienia całego segmentu nóg w celu łatwego czyszczenia i dezynfekcji powierzchni bezpośrednio pod leżem, gdzie wprowadza się kasetę	TAK- 15 pkt NIE- 0 pkt
	Pozycja Trendelenburga/ anty-Trendelenburga regulowana hydraulicznie w zakresie minimum $\pm 16^\circ$ przy użyciu pedałów nożnych z obu dłuższych stron wózka	
	Dźwignie regulacji przechyłów: Trendelenburga/AntyTrendelenburga oraz opuszczania leża dostępna od obu stron dłuższych boków wózka, regulacja tych trzech opcji realizowana płynnie za pomocą jednego dedykowanego pedału.	
	Tuleje na wieszaki infuzyjne lub na inne akcesoria każdym narożu wózka	
	Uchwyty na worki urologiczne po obu stronach leża	
	Możliwość instalacji wieszaków infuzyjnych (2 haczyki) lub innych akcesoriów w każdym narożu wózka	
	Materac piankowy, w pokrowcu z osłoną nie zwierającą lateksu, poliestrową, powlekany poliuretanem i poliamidem, z powierzchnią antypoślizgową, nieprzemakalny, o grubości ok. 8 cm,	
	Materac z certyfikatem ogniodporności (niepalności) spełniający normy EN597-1 i EN597-2 - potwierdzone w materiałach producenta sprzętu.	
	Materac mocowany na rzepy, w sposób uniemożliwiający samoczynne przesuwanie.	
	Konstrukcja umożliwiająca zamontowanie dedykowanej opcjonalnej półki na defibrylator/monitor/uchwyt na dokumentację nie wychodzącej poza obręb wózka	
	Konstrukcja umożliwiająca zamontowanie dedykowanego opcjonalnego pionowego uchwyty na butlę z tlenem z mocowaniem w każdym narożu leża montowany/demontowany bez użycia narzędzi. W minimum trzech rozmiarach do wyboru	
	Możliwość zamontowania dedykowanych, opcjonalnych pasów do unieruchamiania pacjenta, do wyboru w opcji minimum: na kostki, nadgarstki i korpus	
	Wyposażenie dodatkowe	

[19.12.2024r.]

	Teleskopowy chromowany składany wieszak infuzyjny 2- lub 3- segmentowy z regulacją wysokości (montaż stały) 2 haki. Łatwość użycia jedną ręką. Max. obciążenie 18 kg. Wieszak zintegrowany na stałe z wózkiem, z możliwością składania do poziomu wszerz leża DO KAŻDEGO WÓZKA	
	Pasy do unieruchamiania pacjenta: na kostki, nadgarstki i korpus do 4 wózków	
	Uchwyt na zamontowanie rolki z papierem do osłaniania i zabezpieczania powierzchni leża na wyposażeniu każdego wózka	
	Półka na defibrylator/monitor/uchwyt na dokumentację nie wychodząca poza obręb wózka z możliwością demontażu bez użycia narzędzi do 2 wózków.	

Pakiet nr 2

WÓZKI INWALIDZKIE- 4 SZT.

Przedmiot zamówienia obejmuje:

- 1) dostarczenie asortymentu zgodnie z opisem parametrów technicznych,
- 2) zamontowanie, uruchomienie i oddanie do użytkowania sprzętu w stanie pełnej sprawności technicznej i użytkowej,
- 3) przeszkolenie personelu Zamawiającego w zakresie obsługi oferowanego asortymentu
- 4) przeglądy wg zaleceń producenta w trakcie trwania gwarancji na koszt Wykonawcy
- 5) okres gwarancji w miesiącach (wymagany min. 24 m-ce)

Lp.	OPIS PARAMETRU	PARAMETR PUNKTOWANY
1.	Rok produkcji 2024, wózek nowy	
2.	Wózek przeznaczony do przewożenia pacjentów w pozycji siedzącej	
3.	Konstrukcja wózka wykonana ze stali lakierowanej proszkowo w kolorze białym w celu ułatwionej widoczności wszelkich zabrudzeń.	
4.	Wyprofilowane siedzisko oraz oparcie wózka wykonane w formie jednolitego odlew, zaokrąglone (bez ostrych krawędzi i rogów) ze zmywalnego, wytłoczonego tworzywa sztucznego bez szwów, łączeń i bez dodatkowej tapicerki. Wózek o gładkiej powierzchni łatwej do dezynfekcji.	
5.	Dopuszczalne obciążenie min. 225 kg, ze względu na możliwość przewożenia pacjentów bariatrycznych	
6.	Długość całkowita wózka :1021 mm (+/- 20 mm)	
7.	Szerokość całkowita wózka: 718 mm (+/- 20 mm)	
8.	Wysokość wózka bez stojaka na kroplówki 1143 mm (+/- 20 mm)	
9.	Wysokość wózka ze stojakiem na kroplówki 1854 mm (+/- 20 mm)	
10.	Szerokość siedziska 546 mm (+/- 10 mm)	
11.	Głębokość siedziska 480 mm (+/- 10 mm)	
12.	Wysokość siedziska od podłoża: 53 cm, od podnóżków: 38 cm (+/- 2 cm)	
13.	Wysokość oparcia pleców 530 mm (+/- 10 mm)	
14.	Długość podłokietników 510 mm (+/- 10 mm)	
15.	Wyprofilowane, wypukłe zakończenia podłokietników w sposób umożliwiający bezpieczne wsparcie dla pacjenta podczas wstawania.	TAK 10 pkt, NIE- o pkt
16.	Podłokietniki na całej długości wykonane jedynie z profili stalowych pokrytych materiałem antypoślizgowym- konstrukcja bez łączeń i wgłębień od góry i spodu uniemożliwiająca wnikiwanie zanieczyszczeń i umożliwiająca łatwą dezynfekcję z wszystkich stron	
17.	Wyprofilowane ręczki do prowadzenia wózka powlekane materiałem antypoślizgowym umożliwiające personelowi ustawienie łokci pod ergonomicznym kątem 90° podczas transportu niezależnie od wzrostu personelu.	
18.	Pionowe ręczki do prowadzenia wózka umożliwiające chwyt bez konieczności nieergonomicznej rotacji nadgarstków w poziomie	
19.	Wózek wyposażony w duże pełne koła tylne o średnicy 30 cm zwiększające manewrowość fotela, antystatyczne, bez widocznej metalowej osi obrotu zaopatrzone w całkowite osłony zabezpieczające mechanizm kół przed zanieczyszczeniem oraz koła przednie skrętne o średnicy minimum 12 cm	
20.	Wózek wyposażony w centralny hamulec nożny. Konstrukcja hamulca obudowana i zamknięta chroniąca mechanizm hamulca przed wpływem zmiennych czynników zewnętrznych.	
21.	Wózek wyposażony w 2 przyciski funkcyjne nożne : hamulec i jazda kierunkowa oba rozróżnione graficznie dla ułatwionej szybkiej identyfikacji.	
22.	Odchylane i wyprofilowane podłokietniki zapewniające wyższy i dłuższy punkt podparcia dla pacjenta ułatwiające wsiadanie oraz zsiadanie z fotela. Podłokietniki odchylane poza oparcie pleców zapewniające lepszy dostęp do pacjenta.	
23.	Jednokolorowe punkty aktywacyjne wskazujące wszystkie elementy ruchome fotela, ale nieodłączalne znacząco ułatwiające obsługę fotela.	

[19.12.2024r.]

24.	Samoczynnie składane niezależne dwa podnóżki z funkcją odwodzenia na boki (przyciski nożne) zmniejszające ryzyko potknięcia, zwiększające dostęp do pacjenta i ułatwiające bliski podjazd do łóżka.	
25.	Podnóżki powlekane wyprofilowanym materiałem antypoślizgowym. Wypustki w podnóżkach obsługiwane stopą umożliwiające personelowi umieszczenie pacjenta w fotelu bez zbędnego schylania się i dotykania podnóżków, co zapobiega przeniesieniu drobnoustrojów	
26.	2 niezależne podpórki pod łydki składane pod siedzisko, samoblokujące się, zwalniane dźwigniami ręcznymi- z obu stron siedziska, oznaczonymi odrębnym się kolorem, montowane na stałe uniemożliwiając swobodne wyciągnięcie i ew. zagubienie.	
27.	Kółka przeciwwywrotne wbudowane w tył ramy wózka zwiększające stabilność i bezpieczeństwo pacjenta i personelu (dodatkowe nie będące kołami jezdnyymi)	
28.	Sztywna rama umożliwiająca wsuwanie jednego wózka w drugi zmniejszająca ryzyko kradzieży i oszczędzająca miejsce w placówce.	
29.	Uchwyt na kartę i dokumenty montowany za oparciem wózka. Otwarta tworzywowa konstrukcja ułatwiająca czyszczenie uchwytu.	
30.	Możliwość rozbudowy o pionowy uchwyt na butlę z tlenem. Ustawiony trwale w jednej pozycji, co minimalizuje konieczność schylania się i podnoszenia ciężkiej butli	
Akcesoria dodatkowe		
31.	Chromowany stojak na kroplówki montowany na stałe, odporny na rdzewienie, o grubości ok. 2,5 cm., nieskładany. Końcówka stojaka 5 haczykami. Końcówka z haczykami dostępna w minimum 6 kolorach umożliwiających identyfikację na oddziałach.	
32.	Uchwyty w formie pętli pod siedziskiem po prawej i lewej stronie do zawieszania worków urologicznych	Uchwyty tworzywowe- 10pkt, Uchwyty metalowe i powlekane- 0 pkt

Pakiet nr 3

APARAT DO PODŚWIETLANIA ŻYŁ /ILUMINATOR NACZYŃ KRWIONOŚNYCH Z MOBILNYM STOJAKIEM 1SZT.

Przedmiot zamówienia obejmuje:

- 1) dostarczenie asortymentu zgodnie z opisem parametrów technicznych,
- 2) zamontowanie, uruchomienie i oddanie do użytkowania sprzętu w stanie pełnej sprawności technicznej i użytkowej,
- 3) przeszkolenie personelu Zamawiającego w zakresie obsługi oferowanego asortymentu
- 4) przeglądy wg zaleceń producenta w trakcie trwania gwarancji na koszt Wykonawcy
- 5) okres gwarancji w miesiącach (wymagany min. 24 m-ce)

Lp.	OPIS PARAMETRU	PARAMETR PUNKTOWANY
1	Urządzenie fabrycznie nowe, rok produkcji nie starszy niż 2024	
2	Przenośne, podręczne urządzenie do iluminacji naczyniowej, umożliwiające w czasie rzeczywistym dokładny obraz powierzchniowej struktury żył pacjenta na dowolnej części ciała na skórze.	
3	Urządzenie wykrywające żyły pod skórą za pomocą światła podczerwonego.	
4	Iluminator wykorzystujący kamerę CMOS	
5	Bezpieczna procedura naświetlania – brak bezpośredniego kontaktu urządzenia ze skórą pacjenta	
6	Wygodny, min. 1,3” wyświetlacz DLP z informacjami o wybranych trybach i stanie akumulatora	Przekątna wyświetlacza: 1,3” – 0 pkt. Powyżej 1,3” – 10 pkt.
7	Długość fali światła podczerwonego 850nm +- 10 nmW	
8	Długość fali światła widzialnego 400-760nm	
9	Urządzenie od razu gotowe do pracy, brak konieczności ustawiania czy instalacji	
10	Brak konieczności używania jakichkolwiek elementów wielorazowych, w tym nakładek na iluminator, czy na części ciała pacjenta.	
11	Urządzenie wyposażone w kompatybilną ładowarkę do przewodowego ładowania	
12	Możliwość pracy na rozładowanym urządzeniu za pomocą ładowarki sieciowej	
13	Prowadzenie czytelnej projekcji 20-25cm nad ciałem pacjenta	
14	Głębokość docierania światła podczerwieni przez skórę min. 12 mm	
15	Możliwość pracy przy słabym oświetleniu - ustawienia jasności projekcji na min. 3 poziomach	
16	Min. 3 tryby wyświetlania projekcji: Standardowy, pozytyw/negatyw oraz wzmocniony (możliwość połączenia kolorów w celu wyodrębnienia naczyń krwionośnych leżących głębiej i płycej)	
17	Możliwość ustawienia min. 10 kolorów projekcji światła dla odpowiedniego dopasowania do koloru skóry pacjenta	

[19.12.2024r.]

18	Możliwość zmiany rozmiaru projekcji min. 3 rozmiary w celu prowadzenia projekcji pediatrycznych i w razie konieczności skupienia personelu na jednym naczyniu krwionośnym	
19	Wyraźny obraz projekcji o rozdzielczości min. 856 x 480 pikseli	
20	Czas pracy min. 2 h	Czas pracy: 120 min. – 0 pkt. > 120 min. – 10 pkt.
21	Czas do pełnego naładowania baterii max. 3h	
22	Urządzenie zasilane baterią o pojemności min. 3000 mAh, DC 5V 2 A	Pojemność baterii: 3000 mAh – 0 pkt > 3000 mAh – 10 pkt
23	Waga urządzenia: max. 350 g bez statywu	Waga: 351 g -500 g – 0 pkt. < 350 g – 10 pkt.
24	Wymiary urządzenia w mm (dł. x szer. x gł.): 210 x 60 x 60 (+/-10 mm)	
25	Warunki pracy: -Zakres temperatur otoczenia: od -40°C do 60°C (+/- 5C) -Zakres wilgotności względnej: od 10% do 90% (+/- 5%) -Zakres ciśnienia atmosferycznego: Od 50kPa do 110 kPa (+/- 5 kPa)	
Statyw Jezdny		
26	Statyw jezdny kompatybilny z iluminatorem	
27	5-ramienna podstawa jezdna	
28	Regulacja wysokości (maksymalna wysokość: 115cm)	
29	Długość wysięgnika: 55cm	
30	Regulacja kąta na uchwycie	
31	Koszyk na akcesoria	
32	Uchwyt z tworzywa sztucznego	

Pakiet nr 4

RESPIRATOR TRANSPORTOWY 2SZT.

Przedmiot zamówienia obejmuje:

- a) dostarczenie asortymentu zgodnie z opisem parametrów technicznych,
- b) zamontowanie, uruchomienie i oddanie do użytkowania sprzętu w stanie pełnej sprawności technicznej i użytkowej,
- c) przeszkolenie personelu Zamawiającego w zakresie obsługi oferowanego asortymentu
- d) przeglądy wg zaleceń producenta w trakcie trwania gwarancji na koszt Wykonawcy
- e) okres gwarancji w miesiącach (wymagany min. 24 m-ce)

Lp.	OPIS PARAMETRU	PARAMETR PUNKTOWANY
1.	Rok produkcji 2024	
2.	Respirator do terapii oddechowej na SOR oraz w trakcie transportu zarówno wewnątrzszpitalnego	
3.	Przystosowany do pracy podczas transportu helikopterem.	
4.	Aparat bryzgoszczelny, klasa ochrony min IPX4.	
5.	Odporny na zmiany temp. w zakresie minimum od -20 do +40°C.	
6.	Zasilanie gazowe w tlen z butli o ciśnieniu roboczym zakres minimum od 2,8 do 5,0 bar.	
7.	Zasilanie gazowe w powietrze w wewnętrznej turbiny	TAK – 10 pkt NIE – 0 pkt
8.	Zasilanie z wewnętrznego akumulatora na min. 5 godzin.	
9.	Zasilanie AC 220 /230V.	
10.	Waga maksymalna respiratora (podstawowej jednostki wraz z akumulatorem) do 5 kg.	
TRYBY WENTYLACJI		
11.	CMV	
12.	SIMV	
13.	CPAP/PEEP	
14.	typu BIPAP, BiLEVEL, DuoLevel	
15.	PSV	
16.	NIV	
17.	Wentylacja objętościowa przy najniższym możliwym wdechowym ciśnieniu szczytowym (typu PRVC, VG, AutoFlow).	
18.	CPRV – wentylacja w trakcie resuscytacji krążeniowo-oddechowej	
PARAMETRY REGULOWANE		

[19.12.2024r.]

19.	Częstość oddechów min 5-60 /min.	
20.	Czas wdechu min 0,2 – 9,5 sekund.	
21.	Ciśnienie wdechu min 5-50 milibar.	
22.	Ciśnienie PEEP min 0-20 milibar	
23.	Ciśnienie wspomaganie PS min. 0-30 milibar.	
24.	Objętość pojedynczego oddechu min 50-2000 ml.	
25.	Regulowany stosunek wdechu do wydechu min 1:90 do 40:1.	
26.	Płynna regulacja stężenia tlenu w zakresie min. 40 do 100%, co 1%.	
27.	Płynna regulacja stężenia tlenu w zakresie 21 do 100%, co 1%.	TAK – 10 pkt NIE – 0 pkt
28.	Zawór bezpieczeństwa otwierający system przy ciśnieniu 80 mbar.	
29.	Regulowany przepływ wdechowy do min 80 l /min.	
30.	Regulowany czas wzrostu ciśnienia oddechowego.	
31.	Synchronizacja z oddechem własnym pacjenta – regulowany trigger przepływowy w zakresie minimum 1 do 10 l/min.	
POMIARY I OBRAZOWANIE PARAMETRÓW WENTYLACJI		
32.	Kolorowy ekran, o regulowanej jasności i przekątnej minimum 6”, sterowanie: ekran dotykowy i pokrętło funkcyjne	
33.	Aktualnie prowadzony tryb wentylacji.	
34.	Częstość oddychania.	
35.	Częstość oddechów spontanicznych.	
36.	Objętość pojedynczego oddechu .	
37.	Wentylacja minutowa MV.	
38.	Wentylacja minutowa spontaniczna.	
39.	Ciśnienie szczytowo-wdechowe.	
40.	Ciśnienie średnie.	
41.	Ciśnienia Plateau.	
42.	Ciśnienie PEEP.	
43.	Przepływ wdechowy.	
ALARMY		
44.	Niskiego ciśnienia gazów zasilających.	
45.	Za wysokiej częstości oddechów.	
46.	Za wysokiego ciśnienia szczytowego wdechu.	
47.	Za niskiego ciśnienia wdechu.	
48.	Alarm niskiej/ wysokiej wentylacji minutowej.	
49.	Alarm bezdechu.	
INNE WYMAGANIA		
50.	Automatyczna kompensacja wysokości	
51.	Funkcja natlenowania (100% O ₂) np. do toalety oskrzeli.	
52.	Prezentacja krzywej ciśnienia, przepływu.	
53.	Kompletny uchwyt do zamocowania i przenoszenia respiratora, butli z reduktorem.	
54.	Przewód zasilający O ₂ o dł. min. 3 m.	
55.	Kompletne układy oddechowe jednorazowe (rury pacjenta, zastawka oddechowe, linie pomiarowe do pomiaru ciśnienia)	
56.	10 jednorazowych układów oddechowych dla dorosłych dla każdego respiratora	
57.	Płuco testowe dla każdego respiratora	

Pakiet nr 5

RESPIRATOR STACJONARNY- 3 SZT.

Przedmiot zamówienia obejmuje:

- a) dostarczenie asortymentu zgodnie z opisem parametrów technicznych,
- b) zamontowanie, uruchomienie i oddanie do użytkowania sprzętu w stanie pełnej sprawności technicznej i użytkowej,
- c) przeszkolenie personelu Zamawiającego w zakresie obsługi oferowanego asortymentu
- d) przeglądy wg zaleceń producenta w trakcie trwania gwarancji na koszt Wykonawcy
- e) okres gwarancji w miesiącach (wymagany min. 24 m-ce)

Lp.	OPIS PARAMETRU	PARAMETR PUNKTOWANY
1	Rok produkcji: 2024	
2	Respirator do długotrwałej terapii niewydolności oddechowej różnego pochodzenia dla dorosłych i dzieci	
3	Respirator na podstawie jezdnej z blokadą kół	
4	Zasilanie podstawowe z sieci elektrycznej 230V, 50 Hz	
5	Wypożyczony we własne, wbudowane w część główną respiratora, niezależne od sieci centralnej źródło powietrza medycznego zapewniające pracę w całym zakresie trybów wentylacji i nastaw.	

[19.12.2024r.]

6	Cicha praca urządzenia przy typowych nastawach wentylacji $\leq 48\text{dB}$	
7	Zasilanie awaryjne respiratora na minimum 45 minut pracy wraz z wbudowanym źródłem powietrza medycznego.	
8	Możliwość rozbudowy o bateryjne zasilanie elektryczne na min. 6 godziny pracy	TAK – 5 pkt NIE – 0 pkt
9	Zasilanie w sprężony tlen z instalacji centralnej pod ciśnieniem w zakresie nie mniejszym niż 2,8 - 5,5 bar	
10	Respirator przystosowany do pracy z nawilżaczem aktywnym lub wymiennikiem wilgoci typu FHME ("sztuczny nos")	
TRYBY WENTYLACJI		
11	Wentylacja objętościowo kontrolowana w trybach CMV, AC, SIMV,	
12	Wentylacja na dwóch poziomach ciśnienia np. PC-BIPAP, Duolevel	
13	Wymuszona wentylacja minutowa MMV lub adaptacyjna wentylacja minutowa AMV w zamkniętej pętli oddechowej	
14	Oddech spontaniczny CPAP z PS	
15	Dodatnie ciśnienie końcowo-wydechowe/ Ciągłe dodatnie ciśnienie w drogach oddechowych PEEP / CPAP	
16	Wentylacja nieinwazyjna przez maskę NIV	
17	Automatyczne westchnienia z regulacją parametrów westchnień, z regulacją poziomu PEEP	
18	Wentylacja bezdechu z regulacją parametrów	
19	Oddech ręczny, ręczne przedłużenie fazy wdechu	
20	Automatyczna funkcja pre i post oxygenacji do toalety oskrzeli	
21	Terapia O ₂ wysokimi przepływami	
22	Tryb wentylacji objętościowej ze zminimalizowanym ciśnieniem szczytowym w drogach oddechowych pacjenta, np. AutoFlow, PRVC	
23	Automatyczna kompensacja oporów rurki intubacyjnej	
24	Manewry specjalne: pauza wydechowa, PEEP wewnętrzny	
PARAMETRY REGULOWANE		
25	Częstość oddechów w zakresie min. 3 - 80 l/min	
26	Objętość pojedynczego oddechu w zakresie min 50 - 2000 ml	
27	Objętość pojedynczego oddechu w zakresie min 20 - 2000 ml	TAK – 5 pkt NIE – 0 pkt
28	Ciśnienie wdechu dla wentylacji ciśnieniowo kontrolowanych w zakresie min. 5 - 80 cm H ₂ O	
29	Ciśnienie wspomaganie PSV w zakresie min. 0 - 30 cm H ₂ O powyżej PEEP	
30	Ciśnienie PEEP / CPAP w zakresie min. 0 - 50 cm H ₂ O	
31	Czas wdechu dla oddechów VCV regulowany w zakresie min. 0,2 - 10,0 sek.	
32	Stężenie tlenu w mieszaninie oddechowej regulowane płynnie w zakresie min. 21 -100%	
33	Płynna regulacja czasu lub współczynnika przyspieszenia przepływu dla oddechów ciśnieniowo kontrolowanych i wspomaganych	
34	Przepływowe wyzwalanie wdechu, czułość wyzwalacz: minimalny zakres 1-15 l/min	
35	Automatyczny dobór wartości przepływu w zależności od nastawionych parametrów wentylacji, przepływ wdechowy minimum 200 l/min	
36	Regulowane procentowe kryterium zakończenia fazy wdechowej w trybie ze wspomaganie ciśnieniowym minimalny zakres 5 – 75 [%]	
37	Funkcja automatycznej synchronizacji pacjent-respirator podczas całego cyklu wentylacji, jak np. wyzwalanie wdechu, szybkość wzrost ciśnienia wdechowego i faza wyzwalania wydechu przy użyciu algorytmu adaptacyjnego przeznaczonego do wyodrębniania i analizowania charakterystyk krzywych	TAK – 5 pkt NIE – 0 pkt
PARAMETRY MONITOROWANE		
38	Aktualnie stosowany tryb wentylacji	
39	Rzeczywista całkowita częstość oddychania	
40	Częstość oddechów spontanicznych	
41	Objętość pojedynczego oddechu	
42	Rzeczywista objętość wentylacji minutowej MV	
43	Wentylacja minutowa spontaniczna	
44	Wentylacja minutowa, udział procentowy lub objętość przecieku	
45	Szczytowe ciśnienie wdechowe	
46	Ciśnienie średnie	
47	Ciśnienie fazy plateau	
48	Podatność statyczna lub dynamiczna płuc, oporność	
49	Współczynnik dyszenia RSB/RSBI	
50	Integralny pomiar stężenia tlenu	
51	Możliwość rozbudowy o zintegrowany pomiar CO ₂ z prezentacją parametrów na ekranie respiratora.	
52	Prezentacja i obsługa nastaw na pojedynczym (jedna matryca), wbudowanym, kolorowym dotykowym, minimum 12 calowym ekranie krzywych oddechowych minimum: ciśnienie czas, przepływ/czas, objętość/czas	
53	Prezentacja pętli oddechowych, min. ciśnienie/objętość, przepływ/objętość,	

[19.12.2024r.]

54	Prezentacja trendów parametrów monitorowanych z 72 godzin	
INNE		
55	Automatyczny manewr kreślenia pętli statycznej - ciśnienie/objętość w fazie wdechu i wydechu przy niskim przepływie gazów do płuc pacjenta z możliwością doboru przepływu i analizy za pomocą kursorów w celu określenia optymalnego PEEP-u	TAK – 5 pkt NIE – 0 pkt
56	W komplecie 25x jednorazowych dwuramiennych układów oddechowych pacjenta	
57	Możliwość doposażenia wózka respiratora w uchwyt na 1 butlę z tlenem	
58	Wbudowany pneumatyczny nebulizator do wziewnego podawania leków synchronizowany z wdechem pacjenta sterowany z kokpitu respiratora	
59	Polski interfejs i oprogramowanie aparat.	
60	Możliwość sterylizacji zastawki wydechowej	
DODATKOWE WYPOSAŻENIE		
61	Na wyposażeniu płuco testowe każdy respirator	
62	W komplecie regulowany uchwyt do drenów pacjenta na każdy respirator	
63	Dodatkowo zastawka wydechowa wielorazowego użytku do sterylizacji na każdy respirator	

Pakiet nr 6

MYJNIA DEZYNFEKTOR- 1 SZT.

Przedmiot zamówienia obejmuje:

- a) dostarczenie asortymentu zgodnie z opisem parametrów technicznych,
- b) zamontowanie, uruchomienie i oddanie do użytkowania sprzętu w stanie pełnej sprawności technicznej i użytkowej,
- c) przeszkolenie personelu Zamawiającego w zakresie obsługi oferowanego asortymentu
- d) przeglądy wg zaleceń producenta w trakcie trwania gwarancji na koszt Wykonawcy
- e) okres gwarancji w miesiącach (wymagany min. 24 m-ce)

Lp.	OPIS PARAMETRU
1.	Myjnia dezynfektor do naczyń sanitarnych.
2.	Urządzenie fabrycznie nowe nie powystawowe, rok produkcji min. 2024.
3.	Model stojący z komorą myjącą otwieraną z przodu urządzenia.
4.	Minimalny wsad jednego mycia: jedna kaczka + kompletny basen oraz zamiennie trzy kaczki. Uchwyt do naczyń w komplecie z urządzeniem.
5.	Możliwość mycia basenów podłużnych z rączką
6	Możliwość mycia misek, słoí, nocników i innych naczyń sanitarnych
7	Możliwość instalacji w komorze mycia kosza do drobnych naczyń i przedmiotów
8	Drzwi komory myjącej, panele zewnętrzne, rama oraz zbiornik wodny wykonane ze stali nierdzewnej AISI 304 lub lepszej gatunkowo.
9	Izolacja termiczna komory myjącej i drzwi o grubości nie mniejszej niż 0,5 cm.
10	Drzwi zapewniające całkowitą paroszczelność, wyposażone w uszczelkę z trwałego silikonu
11	Komorą myjącą w wykonaniu ze stali kwasoodpornej AISI 304 lub lepszej gatunkowo.
12	Komorą mycia bez spoin i połączeń laserowych, z nachyleniem sufitu, tworząca z lejem odpływowym jeden element umożliwiające samooczyszczenie.
13	Drzwi komory myjącej otwierane i zamykane ręcznie. przy pomocy ergonomicznego uchwytu wykonanego ze stali nierdzewnej. Brak wgłębień w drzwiach pod uchwytem utrudniających mycie i dezynfekcję powierzchni myjni. Dolna krawędź drzwi umieszczona na wysokości min. 700 mm
14	Maksymalne wymiary zewnętrzne urządzenia: - głębokość 500 mm +/- 50 mm - szerokość do 450 mm, - wysokość 1500 mm +/-50 mm
15	Automatyczne opróżnianie wszystkich naczyń przy zamykaniu drzwi komory.
16	Minimalny wewnętrzny wymiar komory myjącej ze względu na wielkość przedmiotów, które będą podlegały myciu-dezynfekcji: - min. szerokość 400 mm, - min. wysokość 550 mm.
17	Mycie przy użyciu ciśnieniowych dysz myjących wykonanych z trwałego tworzywa sztucznego odpornego na wysoką temperaturę i detergenty – minimalnie 16 dysz z czego min. 6 obrotowych. Nie dopuszcza się ramion obrotowych i wysuwanych dysz obrotowych/teleskopowych.
18	Urządzenie wyposażone w elektrozawory sterujące sekwencyjnie pracą dysz w celu oszczędności w zużyciu wody oraz osiągnięcia lepszego efektu mycia.
19	Moc wodnej pompy myjącej 0,7-1,0 kW i wydajność 320-350 l/min.
20	Wbudowana elektryczna wytwornica pary o mocy w zakresie od 3,1 do 3,5 kW.
21	Moc znamionowa maksymalnie 4,1 kW.

[19.12.2024r.]

22	Zasilanie woda zimną i ciepłą nieuzdatnioną o ciśnieniu w przedziale co najmniej od 1,0 do 6,0 bar.
23	Pompa dozująca płynny środek odkamieniająco-nabłyszczający.
24	Możliwość instalacji drugiej pompy dozującej płynny środek myjący
25	Możliwość stosowania w myjniach środków (detergent i płyn odkamieniająco-zmiękczający) min. trzech różnych producentów
26	Kontrola ilości podawanych środków chemicznych za pomocą przepływomierzy.
27	Całkowite opróżnianie instalacji hydraulicznej urządzenia po każdym cyklu mycia i dezynfekcji.
28	Automatyczna uruchomienie programu dezynfekcji w przypadku postoju urządzenia przez okres 24 h od czasu ostatniego cyklu pracy.
29	Panel sterujący z dotykowymi przyciskami wyboru programu. Możliwość obsługi panelu sterowania w rękawiczkach medycznych. (Nie dopuszcza się przycisków membranowych lub innych, których uruchomienie odbywa się przez pchnięcie)
30	Wyświetlacz wielokolorowy graficznie – tekstowy LCD informujący o : typie programu, fazie programu, temperaturze wewnątrz komory oraz współczynnika Ao. Komunikaty w języku polskim.
31	Kontrola temperatury za pomocą jednego czujnika temperatury klasy PT 1000.
32	Blokada drzwi przez cały czas trwania cyklu, zabezpieczenie przed otwarciem w przypadku braku napięcia elektrycznego. Blokada uruchomienia przy otwartych drzwiach komory.
33	Optyczne i akustyczne informacje o awariach i błędach
34	Możliwość modyfikacji wartości współczynnika Ao w zakresie minimum 60 do 6000.
35	Minimalnie cztery programy mycia z dezynfekcją termiczną: krótki, normalny , intensywny i użytkownika. Wszystkie programy wybierane bezpośrednio z panelu sterującego za pomocą dedykowanych przycisków
36	System suszenia wsadu strumieniem filtrowanego powietrza. System wyposażony w filtr HEPA H14 i kondensator oparów .
37	Elektroniczne zarządzanie urządzeniem poprzez mikroprocesor, możliwość podłączenia do komputera PC – zapisu danych, rejestracji cykli.
38	Port USB do komunikacji z PC.
39	Maksymalny poziom wytwarzanego hałasu 54dB.
40	Program serwisowy pozwalający na dokonywanie statystyk użycia urządzenia
41	Odływ kanalizacyjny DN100 w podłogę bądź ścianę.
42	Zasilanie elektryczne trzy fazowe lub jedno fazowe
43	Czujnik drożności odpływu kanalizacyjnego (sygnalizacja i zatrzymanie pracy urządzenia w razie zablokowania odpływu kanalizacyjnego).
44	Możliwość archiwizacji procesów mycia – minimum 10 000 cykli.
45	Dodatkowe wyposażenie : min 3 szt. basenów z pokrywami i min.3 szt. kaczek, oraz kanister 5 l płynu zmiękczonego
46	Możliwość wstawienia do myjni 2 pojemników środków chemicznych po 5l
47	Urządzenie gwarantujące usuwanie sporów Clostridium Difficile potwierdzone certyfikatem niezależnej instytucji badawczej.
48	Zgodność z normą EN ISO 15883-1 i EN ISO 15883-3 potwierdzona certyfikatem zewnętrznej instytucji.
49	Zgodność z dyrektywą medyczną potwierdzona certyfikatem CE.

Pakiet nr 7

PULSOKSYMETR- 5 SZT.

Przedmiot zamówienia obejmuje:

- a) dostarczenie asortymentu zgodnie z opisem parametrów technicznych,
- b) zamontowanie, uruchomienie i oddanie do użytkowania sprzętu w stanie pełnej sprawności technicznej i użytkowej,
- c) przeszkolenie personelu Zamawiającego w zakresie obsługi oferowanego asortymentu
- d) przeglądy wg zaleceń producenta w trakcie trwania gwarancji na koszt Wykonawcy
- e) okres gwarancji w miesiącach (wymagany min. 24 m-ce)

Lp.	OPIS PARAMETRU	PARAMETR PUNKTOWANY
1.	Urządzenie fabrycznie nowe nie powystawowe, rok produkcji min. 2024.	
2.	Kolorowy ekran LCD TFT o przekątnej co najmniej 2.4” i rozdzielczości 320x240	
3.	Tryby pracy: monitorowanie oraz wrywkowa kontrola	
4.	Wyświetlanie krzywej pletyzmograficznej, wartości saturacji, częstości pulsu	
5.	Wyświetlanie wskaźnika amplitudy tętna	
6.	Zakres pomiarowy %SpO2 co najmniej od 1 do 100%, częstości pulsu od 20 do 300 P/min	

[19.12.2024r.]

7.	Rozdzielczość SpO ₂ 1%, dokładność pomiaru minimum $\pm 3\%$ w zakresie 70-100%	
8.	Czas odświeżania 1s	
9.	Możliwość współpracy z czujnikami Nellcor	
10	Alarmy:	
11	sygnalizacja dźwiękowa i wizualna, 3 poziomy ważności	
12	ustawianie dolnej i górnej granicy alarmowej saturacji	
13	ustawianie dolnej i górnej granicy alarmowej częstości pulsu	
14	Zasilanie z wewnętrznego akumulatora - czas pracy co najmniej 24 godziny	Czas pracy powyżej 24 godzin- 10 pkt.
15	Zasilanie z wewnętrznych baterii – czas pracy co najmniej 36 godzin	
16	Czas ładowania do 100% pojemności maksimum 2 godziny	
17	Na wyposażeniu czujnik SpO ₂ dla dorosłych oraz ładowarka sieciowa	
18	Waga urządzenia z wewnętrznym akumulatorem < 300 g	
19	Ochrona pulsoksymetru przed przedostaniem się płynu i ciał stałych co najmniej IPX ₂	
20	Możliwość przesyłania danych do komputera osobistego poprzez przewód lub port podczerwieni oraz wysyłanie danych do komputera w czasie rzeczywistym poprzez adapter podczerwieni	
21	Na wyposażeniu pulsoksymetru gumowa osłona zabezpieczająca	TAK- 10 pkt. NIE- 0 pkt.
22	Zapamiętywanie co najmniej 4000 zestawów danych od co najmniej 90 pacjentów	
23	Zapamiętywanie trendów monitorowanych parametrów co najmniej 90 godzin przy rozdzielczości 2 sekundy	

Pakiet nr 8

STÓŁ ZABIEGOWY DO GIPSOWANIA – 1 SZT.

Przedmiot zamówienia obejmuje:

- a) dostarczenie asortymentu zgodnie z opisem parametrów technicznych,
- b) zamontowanie, uruchomienie i oddanie do użytkowania sprzętu w stanie pełnej sprawności technicznej i użytkowej,
- c) przeszkolenie personelu Zamawiającego w zakresie obsługi oferowanego asortymentu
- d) przeglądy wg zaleceń producenta w trakcie trwania gwarancji na koszt Wykonawcy
- e) okres gwarancji w miesiącach (wymagany min. 24 m-ce)

Lp.	OPIS PARAMETRU
1.	Urządzenie fabrycznie nowe nie powystawowe, rok produkcji min. 2024.
2.	Regulacja wysokości stołu odbywa się za pomocą siłownika elektrycznego
3.	Regulacja wysokości: od 42 do 112 cm
4.	Regulacja oparcia: 0° do 85°,
5.	Regulacja sekcji nóg: -85° do 35°,
6.	Stabilna konstrukcja stalowa pokryta farbą epoksydową
7.	Leże czterosegmentowe
8.	Segment nożny jest dwudzielny,
9.	Możliwość w pozycji pionowej stworzenia wygodnej pozycji siedzącej,
10	Sekcje ruchome regulowane za pomocą sprężyny gazowej,
11	Wymiary: Długość: 196 cm, (+/-10cm) Szerokość: 64 cm, (+/-10cm)
12	Grubość tapicerki: 50 mm (+/-10mm)
13	Udźwig : 200 kg (+/-10 kg)
14	Kółka: \dot{A} ~ 75 mm,

Pakiet nr 9

ZESTAW DO MONITOROWANIA CZYNNOŚCI ŻYCIOWYCH -1 SZT.

Przedmiot zamówienia obejmuje:

- a) dostarczenie asortymentu zgodnie z opisem parametrów technicznych,
- b) zamontowanie, uruchomienie i oddanie do użytkowania sprzętu w stanie pełnej sprawności technicznej i użytkowej,
- c) przeszkolenie personelu Zamawiającego w zakresie obsługi oferowanego asortymentu
- d) przeglądy wg zaleceń producenta w trakcie trwania gwarancji na koszt Wykonawcy

[19.12.2024r.]

e) okres gwarancji w miesiącach (wymagany min. 24 m-ce)

Lp.	OPIS PARAMETRU	PARAMETR PUNKTOWANY
1.	Zestaw do monitorowania czynności życiowych składający się z: - 6 szt. kardiomonitorów modułowych, - 1 szt. centrali monitorującej. - odłączanych 2szt. modułów transportowych kompatybilnych z kardiomoniorem modułowym. - 6 kompletów modułów pomiarowych.	
2.	Miejsce na moduły pomiarowe w jednej obudowie z jednostką główną kardiomonitora	TAK – 5 pkt NIE – 0 pkt
3.	Konstrukcja zapobiegająca wchłanianiu kurzu i rozprzestrzenianiu się infekcji, bez wbudowanych wiatraków/wentylatorów. Chłodzenie kardiomonitora konwekcyjne.	
4.	Obudowa centrali monitorującej i 6 kardiomonitorów łatwa do czyszczenia, odporna na środki dezynfekcyjne.	
5.	Możliwość wykorzystania odłączanego elementu kardiomonitora jako monitora transportowego z funkcjami pomiaru i alarmów co najmniej EKG, oddechu, tętna, saturacji i ciśnienia krwi nieinwazyjnego	
6.	Element/moduł transportowy wyposażony w zasilanie akumulatorowe na min. 5 godzin.	
7.	Element/moduł transportowy wyposażony w wyświetlacz o przekątnej, min. 5,5” z ekranem dotykowym	
8.	Element/moduł transportowy wyposażony w system alarmów, pamięć pomiarów i danych demograficznych pacjenta oraz trendów z min. 6 godz.	
9.	Wysoka odporność modułu transportowego na zabrudzenia, przedostanie się ciał . Masa modułu transportowego nie większa niż 2 kg	
10.	Masa modułu transportowego poniżej 1,5 kg	TAK – 5 pkt NIE – 0 pkt
11.	Ekran kolorowy kardiomonitora modułowego o wysokiej rozdzielczości min. 1200 x 1000 pikseli. Ekran dotykowy	
12.	Przekątna ekranu kardiomonitora min. 19 cali	
13.	Duże, czytelne odczyty numeryczne oraz krzywe dynamiczne (min. 8 krzywych).	
14.	Możliwość dopasowania zawartości ekranu do aktualnych potrzeb użytkownika bez udziału serwisu.	
15.	Regulacja jasności ekranu, min. 5 poziomów;	
16.	Dostęp do wszystkich funkcji 6kardiomonitora modułowego za pomocą ekranu dotykowego i menu w języku polskim.	
17.	Możliwość podglądu na ekranie zapisów z innego kardiomonitora tej samej marki.	
18.	Wbudowane min. 2 porty USB, złącze Ethernet.	
19.	Gniazdo synchronizacji sygnału EKG w module transportowym	TAK – 5 pkt NIE – 0 pkt
20.	Moduły kardiomonitora w tym moduły transportowe tego samego producenta co jednostka główna kardiomonitora. Zamawiający nie dopuszcza możliwości stosowanie komputerów oraz monitorów medycznych w celu wizualizacji mierzonych parametrów oraz obsługi funkcji modułu transportowego.	
21.	Alarmy dźwiękowe i wizualne wszystkich monitorowanych parametrów.	
22.	Możliwość zawieszania alarmów dźwiękowych na wybrany okres, min. od 1 do 10 minut oraz na stałe. Ustawianie wzorców sygnalizacji alarmowej (co najmniej 2 wzorce do wyboru).	
23.	Alarmy ustawiane ręcznie oraz automatycznie (na podstawie aktualnego stanu pacjenta) z możliwością regulacji progów w jednym wspólnym menu.	
24.	Regulacja głośności alarmów dźwiękowych z zabezpieczeniem przed całkowitym wyciszeniem, min. 8 progów głośności.	
25.	Moduły pomiarowe w kardiomonitorze modułowym:	
26.	Moduł EKG dla każdego kardiomonitora Monitorowanie i jednoczesne wyświetlanie od 1 do 7 odprowadzeń EKG; pomiar HR w zakresie min. 15-300 /min. z dokładnością +/-1%. Alarm niskiej i wysokiej wartości HR.	
27.	Graficzna prezentacja jakości sygnału EKG	TAK – 10 pkt NIE – 0 pkt
28.	Analiza odcinka ST – jednoczesny pomiar odchylenia odcinka ST w siedmiu odprowadzeniach w zakresie co najmniej od -2,0 do +2,0 mV.	
29.	Analiza QT i QTc	

[19.12.2024r.]

30.	Analiza arytmii – wykrywanie co najmniej 20 kategorie zaburzeń rytmu w tym VF, ASYS, BRADY, TACHY, AF	Analiza arytmii 20 – 0 pkt. Analiza arytmii powyżej 20. 5 pkt.
31	RESP – pomiar częstości oddechu metodą impedancyjną. Zakres pomiarowy częstości oddechu co najmniej od 5 do 150 R/min. Alarm bezdechu w zakresie min. od 5-50 sek. Funkcja wyboru odprowadzeni do monitorowania respiracji. Wybór prędkości przesuwu krzywych co najmniej: 6,25; 12,5; 25 mm/s.	
32.	Moduł saturacji (SPO2) dla każdego kardiomonitora w technologii Nellcor lub Masimo. Pomiar SpO2 w zakresie min. 70-100% z dokładnością nie gorszą niż +/-3%. Pomiar tętna (PR) w zakresie min. 30-240 /min.	
33.	Moduł do pomiar ciśnienia nieinwazyjnego (NIBP) dla każdego kardiomonitora Pomiar ciśnienia w zakresie min. 15-250 mmHg, maksymalny błąd średni nie większy niż 5 mmHg;	
34.	Programowane odstępy między pomiarami automatycznymi w zakresie min. od 1 minuty do 8 godz.	
35.	Możliwość programowania sekwencji pomiarowych (np. 3 pomiary co 15 minut, następnie 3 pomiary co 2 godziny itp.) w trybie auto.	
36.	Moduł do pomiaru temperatury (TEMP) dla każdego kardiomonitora Pomiar w dwóch miejscach ciała w zakresie min. 0-45°C, dokładność nie gorsza niż 0,1°C. Możliwość wyboru etykiet temperatury (min. 6 etykiet).	
37.	Min.2 szt. modułu transportowego do wykorzystania w każdym z 6 kardiomonitorów. W każdym w module transportowym pomiar: EKG, oddechu Spo2, NIBP.(monitorowanie min 3 odpowiedzeń EKG jednocześnie z kabla 3 żyłowego). wraz z wyposażeniem dla każdego modułu transportowego: : 1x wielorazowy przewód główny EKG do 3-odpr. + -1x wielorazowy przewód do podłączenia mankietów do nieinwazyjnego pomiaru ciśnienia krwi - 1x zestaw wielorazowych mankietów w rozmiarze małym, średnim oraz dużym. - 1x czujnik saturacji na palec wraz z przedłużaczem.	
38	wyposażeniem dla każdego kardiomonitora modułowego : 1x wielorazowy przewód główny EKG do 5-odpr. -1x wielorazowy przewód do podłączenia mankietów do nieinwazyjnego pomiaru ciśnienia krwi - 1x zestaw wielorazowych mankietów w rozmiarze małym, średnim oraz dużym. - 1x czujnik saturacji na palec wraz z przedłużaczem - 2x czujnik temperatury wielorazowy (powierzchniowy oraz głęboki).	
39.	Możliwość rozbudowy o moduł do pomiar ciśnienia inwazyjnego (IBP) i moduł kapnografii (etCO2)	
40.	Możliwość rozbudowy o moduł saturacji dualnej, rejestratora termicznego, NMT, BIS, rzutu serca metodą kardiografii impedancyjnej .	
41.	Kardiomonitor mocowany na uchwycie ściennym do panelu oddechowego, posiadane przez Zamawiającego (uchwyt po stronie dostawcy).	
42.	Trendy graficzne i tabelaryczne mierzonych parametrów z okresu min. 96 godzin.	
43.	Możliwość rozbudowy o bezprzewodową komunikację z centralą monitorującą.	
44.	Możliwość rozbudowy o oprogramowanie typu EWS – wczesnego ostrzegania o pogorszającym się stanie pacjenta - możliwość ustawienia stopera	
45.	Możliwość doposażenia o moduł EEG;	
46	Możliwość rozbudowy o moduł lub urządzenie zewnętrzne umożliwiające pomiaru bólu. Prezentacji danych na ekranie kardiomonitora głównego.	TAK -5pkt. NIE – 0 pkt.
47	Na wyposażeniu dla każdego kardiomonitora/ muszą znajdować się następujące akcesoria pomiarowe: - 1x wielorazowy przewód główny EKG do 5-odpr. + odprowadzenia wielorazowe -1x wielorazowy przewód do podłączenia mankietów do nieinwazyjnego pomiaru ciśnienia krwi - 1x zestaw wielorazowych mankietów w rozmiarze małym, średnim oraz dużym. - 1x czujnik saturacji na palec - 2x czujnik temperatury wielorazowy (powierzchniowy oraz głęboki)	
48.	System Centralnego Monitorowania	

[19.12.2024r.]

49.	Akcesoria sieciowe do podłączenia powyżej opisanych monitorów pacjenta.	
50.	System przygotowany sprzętowo i programowo do rozbudowy o kolejne urządzenia monitorujące (do min. 24)	
51.	Prezentacja danych pacjentów monitorowanych na dwóch kolorowych ekranach typu LCD TFT każdy o przekątnej co najmniej 23" i rozdzielczości Full HD.	
52.	Podgląd, monitorowanie i zapis danych wszystkich parametrów i przebiegów falowych z kardiomonitorów - wyświetlanie wszystkich krzywych dynamicznych i wartości numerycznych.	
53.	Alarmy 3-stopniowe (wizualne i akustyczne) z poszczególnych łóżek, z identyfikacją alarmującego łóżka.	
54.	Funkcja ustawiania trybu prywatnego z poziomu centrali indywidualnie w poszczególnych monitorach pacjenta oraz jednocześnie we wszystkich monitorach pacjenta	TAK – 5 pkt NIE – 0 pkt
55.	Sterowanie funkcjami kardiomonitorów, w tym ustawieniami alarmów i pomiarów, uruchamianie nieinwazyjnego pomiaru ciśnienia.	
56.	Wpisywanie danych demograficznych pacjenta w centrali i w kardiomonitorach.	
57.	Funkcja "holterowska": zapis ciągle przebiegów dynamicznych z min. 7 ostatnich dni, z możliwością wglądu w dowolny fragment tego zapisu.	
58.	Pamięć stanów krytycznych min 300 zdarzeń.	
59.	Możliwość modyfikacji kryteriów alarmowania dla min. 4 arytmii	
60.	Trendy graficzne i numeryczne z minimum 168 h ostatnich godzin wszystkich mierzonych przez monitory parametrów.	
61.	Oprogramowanie centrali w języku polskim.	
62.	Zasilacz awaryjny typu UPS w budowany wewnątrz centrali monitorującej	

Pakiet nr 10

ELEKTRYCZNE URZĄDZENIE DO SSANIA- 4 SZT.

Przedmiot zamówienia obejmuje:

- dostarczenie asortymentu zgodnie z opisem parametrów technicznych,
- zamontowanie, uruchomienie i oddanie do użytkowania sprzętu w stanie pełnej sprawności technicznej i użytkowej,
- przeszkolenie personelu Zamawiającego w zakresie obsługi oferowanego asortymentu
- przeгляdy wg zaleceń producenta w trakcie trwania gwarancji na koszt Wykonawcy
- okres gwarancji w miesiącach (wymagany min. 24 m-ce)

Lp.	OPIS PARAMETRU
1	Ssak na podstawie jezdnej, wyposażony w cztery kółka (4 z blokadą)
2	Przystosowany do pracy ciągłej
3	Wyposażony w dwa zestawy butli wielokrotnego użycia o pojemności minimum 2 litry z pokrywami z tworzywa sterylizowanego (w tym jedna butla wyposażone w zawór odcinający)
4	Butle przystosowane do wkładów jednorazowych. Możliwość użycia tej samej butli z pokrywą wielorazową lub z wkładem jednorazowym.
5	Butle oraz pokrywy sterylizowane w temperaturze 121°C
6	Szyna instrumentalna do mocowania butli oraz uchwyty do zwijania przewodu zasilającego z wyłącznikiem nożnym
7	Możliwość zawieszenia na ssaku min. 4 butli
8	Zasilanie 230V/50Hz
9	Maksymalna szybkość zasysania 70 l/min
10	Dokładność pomiarowa wakuometru $\pm 2,5\%$
11	Pobór mocy do 180 VA
12	Maksymalne osiągnięte podciśnienie 95 kPa (+/-5kPa)
13	Czas pracy - praca ciągła
14	Głośność do 45 dB (+/-5dB)
15	Waga aparatu z wyposażeniem do 19 kg(+/- 2kg/
16	Panel sterujący na wysokości bioder
17	Możliwość włączenia ssaka zarówno z panelu jak i z włącznika nożnego
18	Wyposażony w filtr hydrofobowy - antybakteryjny
19	Wymiary 270x440x830 mm

Pakiet nr 11

KOZETKA LEKARSKA DO BADAŃ PACJENTÓW - 1 SZT.

[19.12.2024r.]

Przedmiot zamówienia obejmuje:

- dostarczenie asortymentu zgodnie z opisem parametrów technicznych,
- zamontowanie, uruchomienie i oddanie do użytkowania sprzętu w stanie pełnej sprawności technicznej i użytkowej,
- przeszkolenie personelu Zamawiającego w zakresie obsługi oferowanego asortymentu
- przeglądy wg zaleceń producenta w trakcie trwania gwarancji na koszt Wykonawcy
- okres gwarancji w miesiącach (wymagany min. 24 m-ce)

Lp.	OPIS PARAMETRU
1.	Kozetka do badania pacjentów, dwusekcyjna z regulacją zagłówka regulowany ręcznie za pomocą mechanizmu zapadkowego: +450
2.	Kozetka fabrycznie nowa, niepowstaowa, rok produkcji 2024
3.	Kozetka o konstrukcji wykonanej ze stali nierdzewnej w gatunku 0H18N9
4.	Leże miękkie, tapicerowane.
5.	Kolor tapicerki do ustalenia z Zamawiającym
6.	Tapicerka zmywalna, odporna na działanie środków dezynfekcyjnych
7.	Dopuszczalne obciążenie: 170kg (+/- 10kg)
8.	Wymiary: długość: 1850 (+/- 10mm) szerokość 560 (+/- 10mm) wysokość 500 mm (+/- 10mm) Długość zagłówka: 500 mm (+/- 10mm) Grubość leża: 50 mm (+/- 10mm)
9.	Nóżki z możliwością wypoziomowania +/- 10mm
10.	Stopki wykonane z tworzywa sztucznego.
11.	Wszystkie krawędzie zaokrąglone, bezpieczne

Pakiet nr 12

APARAT DO ZNIECZULENIA 1 SZT.

Przedmiot zamówienia obejmuje:

- dostarczenie asortymentu zgodnie z opisem parametrów technicznych,
- zamontowanie, uruchomienie i oddanie do użytkowania sprzętu w stanie pełnej sprawności technicznej i użytkowej,
- przeszkolenie personelu Zamawiającego w zakresie obsługi oferowanego asortymentu
- przeglądy wg zaleceń producenta w trakcie trwania gwarancji na koszt Wykonawcy
- okres gwarancji w miesiącach (wymagany min. 24 m-ce)

Lp.	OPIS PARAMETRU	PARAMETR PUNKTOWANY
1.	Rok produkcji 2024, fabrycznie nowy	
2.	Aparat na podstawie jezdnej, hamulec centralny, uchwyty na dwie 10 litrowe butle rezerwowe, reduktory do butli O ₂ i N ₂ O nakręcane z przyłączami do aparatu	
3.	Zasilanie gazami z sieci centralnej: O ₂ , N ₂ O, powietrze	
4.	System oddechowy podgrzewany, zasilanie wewnętrzne bez zewnętrznych przewodów zasilających, możliwe wyłączenie podgrzewania przez użytkownika	TAK – 5 pkt NIE – 0 pkt
5.	Awaryjne zasilanie elektryczne całego systemu z wbudowanego akumulatora na co najmniej 90 minut	
6.	Duży blat roboczy, pozwalający na wygodne prowadzenie dokumentacji. Wbudowane regulowane oświetlenie blatu typu LED	
7.	Szuflada na akcesoria z trwałym zamknięciem (typu: zamek na klucz, blokada mechaniczna)	
8.	Prezentacja ciśnień gazów w sieci centralnej i w butlach rezerwowych na ekranie respiratora lub prezentacja ciśnień gazów w sieci centralnej na ekranie respiratora i w butlach rezerwowych na panelu przednim aparatu.	
9.	System bezpieczeństwa zapewniający co najmniej 25% udział O ₂ w mieszaninie z N ₂ O	
10.	Elektroniczny mieszalnik zapewniający utrzymanie ustawionego wdechowego stężenia tlenu przy zmianie wielkości przepływu świeżych gazów,	
11.	Elektroniczny mieszalnik zapewniający utrzymanie ustawionego przepływu świeżych gazów przy zmianie stężenia tlenu w mieszaninie podawanej do pacjenta	
12.	Prezentacja przepływomierzy w formie graficznej na ekranie aparatu, tzw. wirtualne przepływomierze	

[19.12.2024r.]

13.	Aparat przystosowany do prowadzenia znieczulania w technice Low Flow i Minimal Flow	
14.	Elementy systemu oddechowego mające styczność z mieszaniną oddechową pacjenta, w tym czujniki przepływu, nadają się do sterylizacji parowej (nie dotyczy jednorazowych układów rur, linii próbkujących)	
15.	Wentylacja pacjentów ze wszystkich grup wiekowych nie wymaga użycia odmiennych elementów systemu oddechowego i czujników z wyłączeniem rur oddechowych i worka do wentylacji ręcznej	
16.	Regulowany zawór ograniczający ciśnienie w trybie wentylacji ręcznej (APL) z funkcją natychmiastowego zwolnienia ciśnienia w układzie bez konieczności skręcania do minimum	
17.	Wbudowany niezależny przepływomierz O ₂ do podaży tlenu przez maskę lub kaniulę donosową	
18.	Miejsce aktywne do zamocowania min. 2 parownika	
19.	Aparat przygotowany do pracy z jednorazowymi zbiornikami pochłaniacza	
Respirator, tryby wentylacji		
20.	Ekonomiczny respirator z napędem elektrycznym lub pneumatycznym	
21.	Wentylacja kontrolowana objętościowo	
22.	Wentylacja kontrolowana ciśnieniowo	
23.	Wentylacja synchronizowana w trybie kontrolowanym objętościowo i w trybie kontrolowanym ciśnieniowym	
24.	CPAP/PSV	
25.	Funkcja Pauzy (zatrzymanie wentylacji np. na czas odsysania śluzu), regulacja czasu trwania pauzy przez użytkownika, prezentacja czasu pozostałego do zakończenia pauzy	
Regulacje		
26.	Zakres regulacji częstości oddechowej co najmniej od 5 do 100 odd/min	
27.	Zakres regulacji plateau co najmniej od 5% do 50%	
28.	Zakres regulacji I:E co najmniej od 4:1 do 1:4	
29.	Zakres regulacji objętości oddechowej co najmniej od 10 do 1500 ml	
30.	Zakres regulacji wyzwalacza przepływowego co najmniej od 0,3 l/min do 15 l/min	
31.	Ciśnienie wdechowe regulowane w zakresie co najmniej od 10 do 80 hPa (cmH ₂ O)	
32.	Wspomaganie ciśnieniowe w trybie PSV regulowane w zakresie od 3 cmH ₂ O do co najmniej 60 cmH ₂ O	
33.	Regulacja czasu narastania ciśnienia w fazie wdechowej (nie dotyczy czasu wdechu), pozwalająca na kształtowanie nachylenia fali oddechowej, podać zakres	
34.	Regulacja PEEP w zakresie co najmniej od 2 do 20 hPa (cmH ₂ O); wymagana funkcja WYL (OFF)	
35.	Zmiana częstości oddechowej automatycznie zmieniająca czas wdechu (Ti) - tzw. blokada I:E, możliwe wyłączenie tej funkcjonalności przez użytkownika	
36.	Zmiana nastawy PEEP powoduje automatyczną zmianę Pwdech, możliwe wyłączenie tej funkcjonalności przez użytkownika	
Prezentacje		
37.	Prezentacja krzywych w czasie rzeczywistym: p(t), CO ₂ (t), kapnografia	
38.	Funkcja stopera (odliczanie od zera sekund) pomocna przy kontroli czasu znieczulenia, kontroli czasu, prezentacja na ekranie respiratora	
39.	Funkcja timera (odliczanie do zera od ustawionego czasu) pomocna przy wykonywaniu czynności obwarowanych czasowo, prezentacja na ekranie respiratora	
Funkcjonalność		
40.	Kolorowy ekran o regulowanej jasności i przekątnej minimum 15", sterowanie: ekran dotykowy i pokrętło funkcyjne	Kolorowy ekran o regulowanej jasności i przekątnej 15-17" - 0 pkt. Kolorowy ekran o regulowanej jasności i przekątnej powyżej 17" - 5 pkt.
41.	Ekran umieszczony na ruchowym wysięgniku	TAK – 10 pkt NIE – 0 pkt
42.	Co najmniej trzy konfiguracje ekranu, możliwe do szybkiego wyboru przez użytkownika; dowolna konfiguracja każdego z ekranów przez użytkownika	
43.	Konfiguracja urządzenia może być eksportowana i importowana do/z innych	

[19.12.2024r.]

	aparatów tej serii	
44.	Wbudowany moduł gazowy, monitorowanie gazowe (pomiar w strumieniu bocznym, powrót próbki do układu) w aparacie – pomiary i prezentacja wdechowego i wydechowego stężenia gazów anestetycznych, O ₂ (pomiar paramagnetyczny), N ₂ O, CO ₂ , anestetyki (SEV, DES, ISO), automatyczna identyfikacja anestetyku, MAC skorelowany do wieku pacjenta	
45.	Możliwy demontaż modułu gazowego i przeniesienie go do innego urządzenia tej serii	
46.	Automatyczne wstępne skalkulowanie parametrów wentylacji na podstawie wprowadzonej masy ciała i/lub wzrostu pacjenta	
Alarmy		
47.	Możliwość automatycznego dostosowania granic alarmowych w odniesieniu do aktualnie mierzonych wartości	
48.	Alarm ciśnienia w drogach oddechowych	
49.	Alarm objętości minutowej	
50.	Alarm niskiej i wysokiej objętości pojedynczego oddechu	TAK – 5 pkt NIE – 0 pkt
51.	Alarm bezdechu (aponea)	
52.	Alarm stężenia anestetyku	
53.	Alarm braku zasilania w gazy	
54.	Alarm wykrycia drugiego anestetyku	TAK – 5 pkt NIE – 0 pkt
Inne		
55.	Instrukcja obsługi i użytkowania w języku polskim, wersja drukowana, książkowa – nie dopuszcza się kserokopii	
56.	Oprogramowanie w języku polskim.	
57.	Ssak inżektorowy napędzany powietrzem z sieci centralnej, zasilanie ssaka z przyłączy w aparacie, regulacja siły ssania, dwa zbiorniki na wydzielinę o łącznej objętości minimum 1200 ml.	
58.	Dreny do podłączenia O ₂ , N ₂ O i Powietrza o dł. min. 5m każdy; wtyki typu AGA	
59.	Dodatkowe gniazda elektryczne, co najmniej 4 szt., zabezpieczone bezpiecznikami	
60.	Lista kontrolna, czynności do wykonania przed rozpoczęciem testu, prezentowana na ekranie respiratora w formie grafik i tekstu objaśniających poszczególne czynności	
61.	System ewakuacji gazów, zintegrowany, z niezbędnymi akcesoriami umożliwiającymi podłączenie do odciągu szpitalnego	
Akcesoria dodatkowe		
62.	Zbiornik wielorazowy na wapno, możliwa sterylizacja parowa w temperaturze 134 st C	
63.	W dostawie jednorazowe układy oddechowe, z pułapkami 10 szt. (worek oddechowy 2 L, długość rur co najmniej 170 cm)	
64.	W dostawie jednorazowe wkłady na wydzielinę z żelem – 10 szt./ 1 aparat	
65.	W dostawie pułapki wodne do modułu gazowego 12 szt.	
66.	W dostawie linie próbkujące 10 szt.	
Monitor do aparatu, wymagania ogólne		
67.	Monitor o budowie kompaktowej lub kompaktowo-modułowej, z kolorowym ekranem LCD o przekątnej przynajmniej 15 cali, z wbudowanym zasilaczem sieciowym, przeznaczony do monitorowania noworodków, dzieci i dorosłych	
68.	Wygodne sterowanie monitorem za pomocą stałych przycisków i menu ekranowego w języku polskim.	
69.	Obsługa menu ekranowego: wybór przez dotyk elementu na ekranie, zmiana wartości i wybór pozycji z listy – potwierdzanie wyboru i zamknięcie okna dialogowego za pomocą ekranu dotykowego lub pokrętła. Możliwość zmiany wartości, wybrania pozycji z listy, potwierdzenia wyboru i zamknięcia okna za pomocą tylko ekranu dotykowego.	
70.	Możliwość wykorzystania monitora do transportu: - nie cięższy niż 8 kg - wyposażony w uchwyt do przenoszenia - wyposażony w akumulator dostępny do wymiany przez użytkownika, wystarczający przynajmniej na 2 godzin pracy - w komplecie system mocowania monitora, umożliwiający szybkie zdjęcie bez użycia narzędzi i wykorzystanie monitora do transportu pacjenta	
71.	Chłodzenie bez wentylatora	

[19.12.2024r.]

72.	Możliwość dopasowania sposobu wyświetlania parametrów do własnych wymagań. Ilość różnych przebiegów (krzywych) dynamicznych możliwych do jednoczesnego wyświetlenia na ekranie monitora – minimum 8. Dostępny ekran dużych liczb i ekran z krótkimi trendami obok odpowiadających im krzywych dynamicznych.	
73.	Możliwość skonfigurowania, zapamiętania w monitorze i późniejszego przywołania przynajmniej 3 własnych zestawów parametrów pracy monitora	
74.	Trendy tabelaryczne i graficzne wszystkich mierzonych parametrów przynajmniej z 5 dni, z możliwością przeglądania przynajmniej ostatniej godziny z rozdzielczością min. 5 sekund	
75.	Funkcja zapamiętywania krzywych dynamicznych z min. 48 godzin	
76.	Oprogramowanie realizujące funkcje: - kalkulatora lekowego - kalkulatora parametrów hemodynamicznych, wentylacyjnych i natlenienia - obliczeń nerkowych	
77.	Monitor umożliwia wyświetlanie danych z innego monitora pacjenta podłączonego do tej samej sieci, również w przypadku braku lub wyłączenia centrali	
78.	Kompatybilność akcesoriów pomiarowych oferowanego kardiomonitora oraz modułu gazowego w oferowanym aparacie do znieczulenia z posiadaniem przez zamawiającego systemem do znieczulenia A8 oraz kardiomonitorem ePM15M.	TAK- 10 pkt. NIE- o pkt.
79.	Możliwości monitorowania parametrów	
80.	Pomiar EKG	
81.	EKG z analizą arytmii, możliwość pomiaru z 3 elektrod i z 5 elektrod, po podłączeniu odpowiedniego przewodu	
82.	Zakres pomiarowy przynajmniej: 15-350 uderzeń/minutę	
83.	Pomiar odchylenia ST	
84.	Monitorowanie arytmii z rozpoznawaniem przynajmniej 16 różnych arytmii	
85.	Pomiar saturacji i tętna (SpO2)	
86.	Pomiar SpO2	
87.	Nieinwazyjny pomiar ciśnienia krwi	
88.	Pomiar ciśnienia ręczny i automatyczny z ustawianym czasem powtarzania do 8 godzin	
89.	Możliwość włączenia automatycznego blokowania alarmów saturacji podczas pomiaru saturacji i NIBP na tej samej kończynie	
90.	Inwazyjny pomiar ciśnienia	
91.	Możliwość przypisania do poszczególnych torów pomiarowych inwazyjnego pomiaru ciśnienia nazw powiązanych z miejscem pomiaru, w tym ciśnienia tętniczego, ciśnienia w tętnicy płucnej, ośrodkowego ciśnienia żylnego i ciśnienia śródczaszkowego. Możliwość jednoczesnego pomiaru dwóch ciśnień	
92.	Pomiar temperatury	
93.	Wyświetlanie temperatury T1, T2 i różnicy temperatur	
94.	Pomiar zwiótczenia	
95.	Pomiar przewodnictwa nerwowo mięśniowego za pomocą stymulacji nerwu łokciowego i rejestracji odpowiedzi za pomocą czujnika 3D, mierzącego drgania kciuka we wszystkich kierunkach, bez konieczności kalibracji czujnika przed wykonaniem pomiaru.	
96.	Pomiar przewodnictwa nerwowo mięśniowego za pomocą stymulacji nerwu łokciowego i rejestracji odpowiedzi za pomocą czujnika 3D, mierzącego drgania kciuka we wszystkich kierunkach, bez konieczności kalibracji czujnika przed wykonaniem pomiaru. Dopuszczalny pomiar za pomocą dodatkowego monitora. Dostępne metody stymulacji, przynajmniej: - Train Of Four, obliczanie T1/T4 i Tref/T4 - TOF z ustawianymi odstępami automatycznych pomiarów - Tetanus 50 Hz - Single Twitch	
97.	Pomiar przewodnictwa nerwowo mięśniowego za pomocą modułu. Możliwość użycia w kardiomonitorze lub aparacie do znieczulania.	TAK – 10 pkt NIE – o pkt
Wymagane akcesoria pomiarowe		
98.	Przewód EKG do podłączenia 3 elektrod	
99.	Czujnik SpO2 dla dorosłych z przewodem przedłużającym	
100.	Wężyk do podłączenia mankietów do pomiaru ciśnienia i mankiet pomiarowy dla dorosłych	
101.	Czujnik temperatury skóry	
102.	Akcesoria do pomiaru ciśnienia metodą inwazyjną przynajmniej w 1 torze	

[19.12.2024r.]

103.	Akcesoria do pomiaru NMT dla dorosłych	
------	--	--

Pakiet nr 13

LAMPA OPERACYJNA -3 SZT.

Przedmiot zamówienia obejmuje:

- a) dostarczenie asortymentu zgodnie z opisem parametrów technicznych,
- b) zamontowanie, uruchomienie i oddanie do użytkowania sprzętu w stanie pełnej sprawności technicznej i użytkowej,
- c) przeszkolenie personelu Zamawiającego w zakresie obsługi oferowanego asortymentu
- d) przeglądy wg zaleceń producenta w trakcie trwania gwarancji na koszt Wykonawcy
- e) okres gwarancji w miesiącach (wymagany min. 24 m-ce)

Lp.	OPIS PARAMETRU	PARAMETR PUNKTOWANY
1.	Jednoczasowa diodowa lampa operacyjna o wysokiej bezcieniowości, dedykowana do sali operacyjnej, przeznaczona do oświetlenia pola operacyjnego: płytkiego, głębokiego, rozległego	
2.	Montaż sufitowy. Czasza zawieszona na obrotowym wysięgniku dwuramiennym. Wysięgnik wyposażony w co najmniej jedno ramię uchylne, umożliwiające regulację wysokości. Czasza wyposażona w podwójny przegub umożliwiający manewrowanie w trzech prostopadłych osiach - tzw. zawieszenie kardanowe. Łączny zasięg czaszy (wysięgnik + ramię sprężyste): min. 175 cm	
3.	Możliwość obrotu ramienia o 360° wokół sufitowego punktu mocowania lampy. Możliwość obrotu ramienia o 360° na przegubie łączącym ramiona horyzontalne i sprężyste. Możliwość obrotu głowicy o 360° na przegubie łączącym z ramieniem sprężystym.	
4.	Czasza z elementami oświetleniowymi emitujące światło białe, w których diody są białe o różnych temperaturach barwowych (w tonach - białe „zimne” i białe „ciepłe”)	
5.	Natężenie światła E_c max. z odległości 1 m: min. 155 000 lux	
6.	Bardzo wysoki współczynnik odwzorowania barwy światła słonecznego $R_a \geq 97$	$R_a \leq 98 = 0$ pkt, $R_a > 98 = 10$ pkt
7.	Bardzo wysoki współczynnik odwzorowania barwy czerwonej $R_9 \geq 97$	$R_a \leq 98 = 0$ pkt, $R_a > 98 = 10$ pkt
8.	Głębokość oświetlenia (L_1+L_2) dla E_c : 20%: min. 900 [mm]	≥ 1000 [mm] - 10 pkt. < 1000 [mm] - 0 pkt.
9.	Ilość diod w czaszy min. 125 [szt.]	≥ 125 [szt.] - 10 pkt. < 125 [szt.] - 0 pkt.
10.	Możliwość wymiany modułów za pomocą dedykowanego narzędzia, bez ingerencji w otwieranie obudowy czaszy	TAK - 20 pkt. NIE - 0 pkt.
11.	Regulacja temperatury barwowej światła min. w 5 krokach (lub stała temperatura barwowa) w minimalnym zakresie 3000 – 5500 [K]	7 kroków – 5 pkt. > 5 kroków – 0 pkt. stała temperatura barwowa - 0 pkt
12.	Elektroniczna regulacja średnicy pola bezcieniowego zawierająca się w przedziale minimum 180 [mm] do 270 [mm] UWAGA: Nie dopuszcza się regulacji mechanicznej.	
13.	Elektroniczna regulacja średnicy pola bezcieniowego za pomocą centralnego uchwyty sterującego i przyciskami panelu sterowania na czaszy.	
14.	Panel sterowania umieszczony na czaszy	
15.	Regulacja natężenia oświetlenia z panelu sterowniczego umieszczonego na czaszy w zakresie minimum 30 – 100%. Uruchomienie białego światła endoskopowego z panelu sterowniczego o wartości 5% maksymalnego natężenia światła	
16.	Pozycjonowanie czaszy wielorazowym sterylizowanym uchwytem (umieszczonym w punkcie centralnym lampy) i dodatkowo min. trzema „brudnymi” uchwytami umieszczonymi wokół czaszy	3 uchwyty brudne - 5 pkt. > 3 uchwyty brudne - 0 pkt
17.	Zasilanie: 230V (+/-) 10%, 50 [Hz]	
18.	Każda z czasz zasilana napięciem z zasilacza stabilizowanego, w przedziale 24 – 36 VDC	

[19.12.2024r.]

19.	Stopień ochrony: czasza min. IP 42, system ramion min. IP 30	
20.	Żywotność źródeł światła $\geq 50\ 000$ [godz.]	$\geq 60\ 000$ [godz.] - 10 pkt. $< 60\ 000$ [godz.] - 0 pkt.
21.	Powierzchnia czasza gładka, bez widocznych śrub lub nitów mocujących, wykonana z materiałów odpornych na działanie środków dezynfekujących. UWAGA: Nie dopuszcza się czaszy z widocznymi śrubami oraz szczelinami.	
22.	Czasza o konstrukcji „bez szybowej”, wyposażona w moduły światła ze zintegrowaną uszczelką zapobiegającą dostawaniu się do środka wilgoci oraz płynów podczas używania środków czyszczących.	TAK - 20 pkt. NIE - 0 pkt
23.	Czasza o konstrukcji zwartej, jednoczęściowej tj. bez fizycznych przerw i odstępów pomiędzy częściami czaszy. Czasza bez jakichkolwiek relingów jako elementów znacznie utrudniających codzienne czyszczenie i dezynfekcje.	
24.	Obudowa czaszy przystosowana do współpracy z obiegiem laminarnym.	
25.	Dodatkowe wielorazowe uchwyty sterylizowane – 5 [szt.] na czaszę	
26.	Mocowanie wielorazowego uchwyty sterylizowanego na zatrzask „klikowy” realizowany za pomocą jednej ręki.	

Pakiet nr 14

SSAKI PRÓŻNIOWE- 6 SZT.

Przedmiot zamówienia obejmuje:

- f) dostarczenie asortymentu zgodnie z opisem parametrów technicznych,
- g) zamontowanie, uruchomienie i oddanie do użytkowania sprzętu w stanie pełnej sprawności technicznej i użytkowej,
- h) przeszkolenie personelu Zamawiającego w zakresie obsługi oferowanego asortymentu
- i) przeglądy wg zaleceń producenta w trakcie trwania gwarancji na koszt Wykonawcy
- j) okres gwarancji w miesiącach (wymagany min. 24 m-ce)

Lp.	OPIS PARAMETRU
1.	Sprzęt fabrycznie nowy, rok produkcji 2024, nie powystawowy, nieużywany
2.	Zawór czerpalny próżni z pojemnikiem zabezpieczającym do punktu poboru VAC AGA
3.	Regulacja ssania za pomocą pokrętki w zakresie od 0 do -0,8 bar
4.	Podłączenie do punktu poboru AGA
5.	Pojemnik zabezpieczający o pojemności 300ml.Przylącze 3/8"
6.	Możliwość podłączenia tulei z nakrętką do bezpośredniego mocowania przewodów giętkich

Pakiet nr 15

POMPY INFUZYJNE – 20 SZT.

Przedmiot zamówienia obejmuje:

- k) dostarczenie asortymentu zgodnie z opisem parametrów technicznych,
- l) zamontowanie, uruchomienie i oddanie do użytkowania sprzętu w stanie pełnej sprawności technicznej i użytkowej,
- m) przeszkolenie personelu Zamawiającego w zakresie obsługi oferowanego asortymentu
- n) przeglądy wg zaleceń producenta w trakcie trwania gwarancji na koszt Wykonawcy
- o) okres gwarancji w miesiącach (wymagany min. 24 m-ce)

Lp.	OPIS PARAMETRU	PARAMETR PUNKTOWANY
1.	Rok produkcji 2024, pompa nowa	
2.	Pompa strzykawkowa sterowana elektronicznie przeznaczona do stosowania u dorosłych, dzieci i noworodków do tymczasowego lub ciągłego podawania roztworów pozajelitowych i dojelitowych za pośrednictwem standardowych medycznych dróg dostępu. Do tych dróg należą m.in.: droga dożylna, dotętnicza, podskórna, zewnątrzoponowa i dojelitowa.	
3.	Stosowanie strzykawk 2/3/5/6/10/12/20/30/35/50/60 ml. - fabrycznie skalibrowane - minimum 9 typów strzykawk występujące na rynku polskim, w tym dwóch polskich producentów.	
4.	Możliwość kalibracji strzykawk różnego rodzaju bez konieczności	

[19.12.2024r.]

5.	Zakres prędkości infuzji min. 0,01 do 2000 ml/h.	Szerszy zakres prędkości infuzji w górnym zakresie- 5 pkt.
6.	Prędkość infuzji w zakresie min. 0,01 - 99,99ml/h programowana co min. 0,01 ml/godz.	
7.	Zmiana szybkości infuzji bez konieczności przerywania wlewu	
8.	Funkcja programowania objętości do podania (VTBD) w zakresie min. 0,1- 9999 ml	
9.	Wstępnie wybierany czas w zakresie 00 h 01 min – 99 h 59 min	
10.	Bolus manualny i automatyczny.	
11.	Programowanie parametrów podaży Bolus-a <ul style="list-style-type: none"> • objętość / dawka • czas lub szybkość podaży. 	
12.	Szybkość bolusa programowana minimum w zakresie min. 0,01-2000 ml/h.	Szerszy zakres szybkości Bolusa w górnym zakresie- 5 pkt.
13.	Możliwość podaży bolusa w jednostkach: ml, mg.	
14.	Zmiana parametrów Bolus-a bez wstrzymywania infuzji.	
15.	Możliwość programowania parametrów infuzji w jednostkach minimum: ng, µg, mg, g, IU, kIU, kcal lub mmol, z uwzględnieniem lub nie masy ciała w odniesieniu do czasu (np. mg/kg/min; mg/kg/h; mg/kg/24h)	
16.	Biblioteka leków z możliwością wpisu min. 5000 leków, z możliwością podzielenia na min. 30 kategorii; Każdy lek może być powiązany z limitami miękkimi, z limitami twardymi, oraz kolorowymi etykietami - min. 30 kombinacji kolorystycznych; Nazwa leku stale widoczna na wyświetlaczu pompy ; Możliwość wprowadzenia do pompy biblioteki leków bezpośrednio z komputera lub pamięci zewnętrznej.	
17.	Historia zdarzeń dostępna bezpośrednio z pompy - rejestr min. 3000 zdarzeń.	
18.	Regulowane progi ciśnienia w zakresie min. od 75 do 900 mm Hg. Stały wskaźnik ciśnienia w postaci graficznej widoczny na ekranie pompy.	
19.	Zmiana progu ciśnienia okluzji bez przerywania infuzji -min. 9 progów.	9-14 progów- 0 pkt. Powyżej 14 progów- 10 pkt.
20.	Możliwość wyboru min. 4 jednostek ciśnienia: mmHg/kPa/bar/psi	
21.	Automatyczna redukcja bolusa okluzyjnego, tzw. antybolus.	
22.	Funkcja auto-restartu po uwolnieniu przyczyny okluzji z możliwością wyłączenia tej funkcji.	
23.	Praca w trybach: Tryb prędkość, Tryb dawki, Tryb czasu dawki, Tryb czasu, Tryb sekwencyjny (11 sekwencji), Tryb przerywany, Tryb dawki nasycającej, Tryb mikro-infuzji, Tryb wzrostu /spadku.	
24.	Możliwość rozszerzenia oprogramowania zaoferowanej pompy o : Tryb PCA, Tryb TIVA / TCI.	
25.	Czas pracy z akumulatora minimum 5 h przy infuzji 5ml/h.	
26.	Ładowanie akumulatora do 100% pojemności ≤5h .	
27.	Możliwość instalacji pompy w stacji dokującej: <ul style="list-style-type: none"> • bez konieczności przykręcania • automatyczne przyłączenie zasilania ze stacji dokującej. 	
28.	Kolorowy wyświetlacz dotykowy LCD o przekątnej 3,5"; min. 200x400 pixeli.	
29.	Strzykawką automatycznie mocowana od przodu, chroniona przez drzwiczki pompy. Mechanizm blokujący tłok strzykawki, zabezpieczający przed swobodnym niekontrolowanym przepływem działający niezależnie od położenia głowicy napędowej w stosunku do tłoka strzykawki. Aktualny status strzykawki widoczny wzrokowo lub wyświetlany na ekranie pompy w formie graficznej.	
30.	Czytelny kolorowy wyświetlacz z możliwością wyświetlenia minimum następujących informacji: <ul style="list-style-type: none"> - Tryb podaży - Model założonej strzykawki - Aktualny czas - Stan naładowania akumulatora, - Nazwa leku (jeśli został 	

[19.12.2024r.]

	wybrany) - Prędkość infuzji, - Objętość do podania VTBI, - Łączna objętość podana, - Czas do końca infuzji - Stan infuzji (w toku lub zatrzymana).	
31.	Aktualne ciśnienie w drenie wyświetlane na ekranie pompy w formie numerycznej i piktogramu,	TAK- 10 pkt. NIE- 0 pkt.
32.	Napisy na wyświetlaczu w języku polskim.	
33.	Instrukcja obsługi zaimplementowana w menu pompy, ułatwiająca obsługę urządzenia podczas zakładania strzykawki.	
34.	Klawiatura numeryczna.	
35.	Podświetlany wyświetlacz i klawiatura pozwalająca na pracę w bardzo słabym oświetleniu.	
36.	Pompa posiada funkcję automatycznego blokowania klawiatury- blokada następuje po upływie zaprogramowanego czasu.	TAK- 10 pkt. NIE- 0 pkt.
37.	Instrukcja obsługi w języku polskim.	
38.	Waga do 1,7 kg.	
39.	Funkcja Stand-by programowana w zakresie od 1 sek. do 23 h-59 min-59 sek.	
40.	Rozbudowany system alarmów – 2 poziomy (niski, wysoki priorytet), 26 trybów.	
41.	Zasilanie przez zasilacz wbudowany w urządzenie 230 V AC, 50 Hz oraz 12 V DC.	
42.	Ochrona przed zalaniem; min IP33 ; Typ CF; klasa I; odporna na defibrylację.	
43.	Komunikacja pomp ze stacją za pośrednictwem wielofunkcyjnego portu RS232.	
44.	Pompa wyposażona w port USB pozwalający na import/eksport danych.	
45.	Odlączalny lub wbudowany chwyt do mocowania pompy do stojaków infuzyjnych, oraz szyn poziomych.	
46.	Możliwość zainstalowania pomp w specjalnej, dedykowanej stacji dokującej pracującej w środowisku MRI.	

Pakiet nr 16

APARAT DO BADAŃ EKG – 3 SZT.

Przedmiot zamówienia obejmuje:

- p) dostarczenie asortymentu zgodnie z opisem parametrów technicznych,
- q) zamontowanie, uruchomienie i oddanie do użytkowania sprzętu w stanie pełnej sprawności technicznej i użytkowej,
- r) przeszkolenie personelu Zamawiającego w zakresie obsługi oferowanego asortymentu
- s) przeglądy wg zaleceń producenta w trakcie trwania gwarancji na koszt Wykonawcy
- t) okres gwarancji w miesiącach (wymagany min. 24 m-ce)

Lp.	OPIS PARAMETRU	PARAMETR PUNKTOWANY
1.	Rok produkcji 2024, aparat nowy	
2.	Waga aparatu z akumulatorem i wbudowanym zasilaczem do 1.2 kg	
3.	Zasilanie sieciowe 230 V 50 Hz	
4.	Wbudowany akumulator, którego pojemność umożliwia min. 3,5 godz. ciągłego monitorowania	
5.	Ochrona przed impulsem defibrylacji CF	
6.	Wyświetlacz LCD TFT kolorowy 24 bitowy o przekątnej min. 5 cali z podświetleniem LED oraz wysokiej rozdzielczości (min. 800 x 480 pikseli)	
7.	Na wyświetlaczu prezentacja krzywej EKG, wartości parametrów i menu. Menu w języku polskim.	
8.	Na wyświetlaczu informację dot. przynajmniej: identyfikator pacjenta, płeć, wiek, częstość akcji serca, zegar, wskaźnik naładowania akumulatora, krzywe, etykiety odprowadzeń, prędkość, ustawienia wzmocnienia i filtrów, komunikaty ostrzegawcze, komunikaty informacyjne, sieć, stan USB	TAK- 10 pkt. NIE- 0 pkt.
9.	Głowica drukująca z automatyczną regulacją linii izotermicznej	
10.	Automatyczna analiza i interpretacja (dorośli, dzieci, noworodki) w języku polskim	
11.	Automatyczna ponowna analiza EKG po zmianie danych demograficznych pacjenta	

[19.12.2024r.]

12.	Wydruk w trybie monitorowania rytmu	
13.	Ciągły pomiar i prezentacja na ekranie HR	
14.	Zakres pomiaru częstości pracy serca 30-300 ud./min.	
15.	Możliwość przeglądania i oceny badania na badaniu przed wydrukiem na ekranie urządzenia	
16.	Analiza EKG z 12 odprowadzeń standardowych i Cabrera – wydruk w formacie min. 3-kanalowym	
17.	Czułość: 2,5/5/10/20 mm/mV oraz AUTO	
18.	Prędkość zapisu rejestratora: 5/12,5/25/50 mm/s	
19.	Detekcja stymulatora serca	
20.	Impedancja wejściowa >50 [MΩ]	
21.	CMRR >110 dB	
22.	Częstotliwość próbkowania 1000 [Hz] / kanał	
23.	Detekcja pików rozrusznika serca Próbkowanie 16000 [Hz]/kanał	
24.	Filtr zakłóceń sieciowych	
25.	Filtr zakłóceń mięśniowych	
26.	Filtr anty-dryftowy	
27.	Szerokość papieru min. 80 mm. Drukarka termiczna z możliwością zastosowania rolki i papieru składanego (w zależności od posiadanego rodzaju papieru)	
28.	Wydruk badania na zewnętrznej drukarce laserowej.	
29.	Przeglądanie i wydruk badania z archiwum urządzenia	
30.	Klawiatura funkcyjna lub klawiatura alfanumeryczna	Klawiatura funkcyjna- 10 pkt. Klawiatura alfanumeryczna- 0 pkt.
31.	Sygnalizacja braku kontaktu elektrod i odłączenia przewodu ekg	
32.	Szybkość ładowania akumulatorów do 100% pojemności do 3,5 godz.	
33.	Możliwość archiwizacji badania do pamięci wewnętrznej (min. 800 badań) i eksportu danych do pamięci typu Pendrive w formacie PDF, XML	
34.	Możliwość przesłania raportu bezpośrednio na serwer FTP	
35.	Funkcja uśpienia (standby) umożliwiająca szybki start aparatu	
36.	Wyposażenie do każdego aparatu EKG: przewód pacjenta, elektrody przyssawkowe oraz klipsowe, przewód pacjenta z zaciskami do podłączenia elektrod jednorazowych, 21 szt. papier termiczny	
37.	Mobilny wózek aparaturowy na pięciu kółkach, wszystkie kółka wyposażone w blokadę. Dodatkowo: kosz na akcesoria oraz wysięgnik na przewód pacjenta	

Pakiet nr 17

DEFIBRYLATOR – 3 SZT.

Przedmiot zamówienia obejmuje:

- a) dostarczenie asortymentu zgodnie z opisem parametrów technicznych,
- b) zamontowanie, uruchomienie i oddanie do użytkowania sprzętu w stanie pełnej sprawności technicznej i użytkowej,
- c) przeszkolenie personelu Zamawiającego w zakresie obsługi oferowanego asortymentu
- d) przeglądy wg zaleceń producenta w trakcie trwania gwarancji na koszt Wykonawcy
- e) okres gwarancji w miesiącach (wymagany min. 24 m-ce)

Lp.	OPIS PARAMETRU	PARAMETR PUNKTOWANY
1.	Fabrycznie nowy, Rok produkcji 2024, nieużywany, niedemonstracyjny, niepowystawowy, przenośny z wbudowanym uchwytem transportowym	
2.	Urządzenie do monitorowania i defibrylacji (tryb manualny oraz AED)	
3.	Masa defibrylatora wyposażonego w łyżki do defibrylacji zewnętrznej, akumulator, rejestrator – max. 6 kg	
4.	Aparat odporny na zalanie wodą - min. klasa IP55	
5.	Defibrylator odporny na upadek z wysokości min. 70 cm	
6.	Temperatura pracy: min od 0 do +40°C	
7.	Uchwyt na ramę łóżka	
8.	Menu, komunikaty głosowe, instrukcja obsługi w języku polskim.	

[19.12.2024r.]

9.	Ładowanie akumulatora od 0 do 100 % pojemności w czasie poniżej 4 godzin	
10.	Urządzenie wyposażone w uniwersalne łyżki defibrylacyjne dla dorosłych i dzieci	
11.	Wbudowany akumulator litowo-jonowy bez efektu pamięci z możliwością wymiany bez użycia dodatkowych narzędzi, ze wskaźnikiem stopnia jego naładowania.	
12.	Czas pracy na akumulatorze min. 300 minut monitorowania	
13.	Możliwość wykonania min. 300 defibrylacji z energią 200J na w pełni naładowanych akumulatorach	
14.	Zasilanie i ładowanie akumulatorów bezpośrednio z sieci napięcia zmiennego 230V (zintegrowany zasilacz)	
15.	Programowanie automatycznie, codziennie wykonywanego testu bez włączenia defibrylatora, przy zamontowanym akumulatorze, łyżkach i podłączeniu do sieci elektrycznej (pełny test) oraz bez podłączenia do sieci elektrycznej. Możliwość ustawienia pełnej godziny wykonania testu w zakresie 1:00 – 24:00. Zapis wyniku testu w archiwum.	
16.	Wydruk testu potwierdzającego jego wykonanie. Na wydruku: data/godzina, numer seryjny aparatu, wynik testu. Dostępne archiwum przeprowadzonych testów z możliwością ponownego wydruku.	
17.	Możliwość rozbudowy o transmisję bezprzewodową Możliwość zarządzania danymi oraz ich przesyłania poprzez obsługę sieci bezprzewodowych WLAN min: 802.11 a/b/g/n (2,4 i 5 GB)	
18.	Możliwość rozbudowy o czujnik RKO – czujnik monitorowania uciśnień z wyświetlaniem parametrów jakości RKO, w tym krzywej głębokości uciśnień na ekranie urządzenia	TAK- 5 pkt. NIE- 0 pkt.
19.	Ekran kolorowy dotykowy LCD typu TFT o przekątnej min. 8"	
20.	Ekran zabezpieczony hartowanym/ wzmocnionym szkłem	TAK- 5 pkt. NIE- 0 pkt.
21.	Wysoka rozdzielczość ekranu 1024x768 pikseli razem z automatyczną regulacją jasności ekranu	TAK- 5 pkt. NIE- 0 pkt.
22.	Możliwość wyświetlania na ekranie 5 krzywych dynamicznych.	
23.	Wyświetlanie wszystkich monitorowanych parametrów w formie cyfrowej	
24.	Wbudowana drukarka/rejestrator termiczny	
25.	Papier do drukarki o szerokości min. 50 mm	
26.	Możliwość wydruku w czasie rzeczywistym min. 3 krzywych	
27.	Archiwizacja danych: min. 100 pacjentów, min. 1000 zdarzeń, min. 150 godzin trendów (rozdzielczość 1 min.), 120 godz. ciągłego zapisu EKG, raport autotestu urządzenia	
28.	Eksport zarchiwizowanych danych za pomocą pamięci typu Pendrive	
29.	Dwufazowa fala defibrylacji	
30.	Możliwość wykonania kardiowersji. Synchronizacja z zapisem EKG z łyżek, elektrod, kabla EKG, znacznik synchronizacji widoczny nad załamkiem R elektrokardiogramu	
31.	Defibrylacja synchroniczna (kardiowersja)	
32.	Defibrylacje ręczna w zakresie min. od 1 do 360 J	
33.	Możliwość wyboru jednego spośród min. 23 poziomów energii defibrylacji	
34.	Możliwość wykonania defibrylacji wewnętrznej. Dostępne min. 3 rozmiary łyżek: dla pacjentów dorosłych, dzieci i noworodków.	TAK- 5 pkt. NIE- 0 pkt.
35.	Możliwość wykonania defibrylacji tylko przy zasilaniu z sieci elektrycznej (np. przy uszkodzonym akumulatorze).	
36.	Czas ładowania do energii 200J max. 3 sekund	
37.	Defibrylacja półautomatyczna (AED) z systemem doradczym w języku polskim zgodnie z aktualnymi wytycznymi PRC/ERC/AHA z min. 2020/21 roku	
38.	Możliwość aktualizacji protokołu AED	
39.	Energia defibrylacji w trybie AED dla dorosłych w zakresie min. od 100 do 360J	
40.	Energia defibrylacji w trybie AED dla dzieci w zakresie min. od 10 do 200J	
41.	W trybie AED - programowane przez użytkownika wartości energii dla 1, 2 i 3 defibrylacji z energią od 10 do 360J	
42.	Metronom uciśnień klatki piersiowej w trybie defibrylacji ręcznej oraz AED.	
43.	Możliwość wykonania defibrylacji w trybie AED za pomocą elektrod jednorazowych. W zestawie komplet elektrod radiotransparentnych dla dorosłych (o wadze min. 25 kg).	
44.	Dźwiękowe i tekstowe komunikaty w języku polskim prowadzące użytkownika przez proces defibrylacji półautomatycznej	
45.	Ustawianie energii defibrylacji, ładowania i wstrząsu na łyżkach defibrylacyjnych	
46.	Wskaźnik impedancji kontaktu elektrod z ciałem pacjenta dostępny na łyżkach i na ekranie defibrylatora.	

[19.12.2024r.]

47.	Monitorowanie EKG min. z 3/7 odprowadzeń	
48.	Analiza arytmii – wykrywane min. 23 kategorie zaburzeń rytmu w tym VF, ASYS, BRADY, TACHY, AF	
49.	Analiza odcinka ST – jednoczesny pomiar odchylenia odcinka ST w siedmiu odprowadzeniach w zakresie co najmniej od -2,0 do +2,0 mV	
50.	Analiza zmian odcinka QT oraz obliczanie wartości QTc	
51.	Zakres pomiaru częstości akcji serca w zakresie od 15-300 B/min.	
52.	Wzmocnienie sygnału na min. 6 poziomach: x0,125; x0,25; x0,5; x1; x2; x4; auto	
53.	Wybór odprowadzeń z: elektrod ekg, łyżek defibrylacyjnych, jednorazowych elektrod do defibrylacji/stymulacji	
54.	Układ monitorujący zabezpieczony przed impulsem defibrylatora - CF	
55.	Złącze - wejście synchronizujące sygnał ekg z zewnętrznego kardiomonitora dowolnego producenta	
56.	Filtr cyfrowy umożliwiający prezentację na ekranie niezakłóconego przebiegu EKG w trakcie uciskania klatki piersiowej i wstępną ocenę rytmu serca bez przerywania uciśnień.	
57.	Pomiar respiracji metodą impedancyjną	
58.	Zakres pomiaru od min. 0-200 odd./min. z rozdzielczością 1 odd./min.	
59.	Czas alarmu bezdechu od min. 10-40 sek.	
60.	Wyświetlana krzywa respiracji na ekranie defibrylatora z możliwością wyłączenia	
61.	Tryby stymulacji: sztywny oraz na żądanie	
62.	Natężenie prądu stymulacji w zakresie min. od 1 do 200 mA	
63.	Zakres częstości stymulacji w zakresie min. od 30 do 210 imp./min	
64.	Możliwość ustawienia czasu impulsu stymulacyjnego, do wyboru: 20 ms lub 40 ms.	
65.	Zakres pomiaru saturacji min. 1-100 % z rozdzielczością 1%	
66.	Zakres pomiaru pulsu min 20-300 uderz./min z rozdzielczością 1 uderz./min	
67.	Prezentacja wartości saturacji oraz krzywej pletyzmograficznej na ekranie urządzenia	
68.	Pomiar saturacji za pomocą czujnika na palec dla dorosłych	
69.	Pomiar nieinwazyjny ciśnienia krwi (NIBP) metodą oscylometryczną.	
70.	Wyświetlane wartości ciśnień: skurczowe, rozkurczowe oraz średnie	
71.	Tryby pracy: ręczny, auto, ciągły (STAT)	
72.	Zakres pomiaru od 10-290 mmHg, pomiar ręczny i automatyczny z rozdzielczością 1 mmHg	
73.	Pomiar w trybie auto w zakresie od min. 1 do 480 min.	
74.	Pomiar CO2 w zakresie od min. 0-150 mmHg z rozdzielczością 1 mmHg	
75.	Zakres pomiaru awRR od min. 0-150 odd./min. z rozdzielczością 1 odd./min.	
76.	Ręczne i automatyczne ustawianie granic alarmowych wszystkich parametrów mierzonych	

Pakiet nr 18

WÓZEK REANIMACYJNY - 1 SZT.

Przedmiot zamówienia obejmuje:

- a) dostarczenie asortymentu zgodnie z opisem parametrów technicznych,
- b) przeglądy wg zaleceń producenta w trakcie trwania gwarancji na koszt Wykonawcy
- c) okres gwarancji w miesiącach (wymagany min. 24 m-ce)

Lp.	OPIS PARAMETRU
1.	Fabrycznie nowy, rok produkcji 2024, nieużywany, niedemonstracyjny, niepowystawowy,
2.	Wózek medyczny wykonany ze stali nierdzewnej w gatunku 1.4301 (304)
3.	Wózek wyposażony w min. cztery szuflady umieszczone w jednym pionowym rzędzie (jedna szuflada pod drugą)
4.	Wysokość użytkowa szuflad wynosi 110 mm
5.	Szuflady na prowadnicach samodociągowych z pełnym wysuwem
6.	Wyrób na kółkach o średnicy 100 mm (+/- 10 mm) w tym 2 z blokadą
7.	Oponki wykonane z materiału, który nie brudzi podłoża
8.	Przy kołach odbojniki z tworzywa sztucznego.
9.	Wózek wyposażony w rączkę do prowadzenia umieszczoną z frontu wózka
10.	Błat z wszystkich stron zagłębiony, z galeryjką (burtą z trzech stron)
11.	Wszystkie krawędzie zaokrąglone, bezpieczne

[19.12.2024r.]

12.	Wózek wyposażony w relingi boczne na akcesoria
13.	Wymiary blatu (dłxszxw) w mm: 650x600 mm (+/- 10 mm)
14.	Wymiary zewnętrzne (dłxszxwys) w mm: 690x700x985 (wysokość bez nadstawki) (+/-10 mm)
Wyposażenie wózka:	
15.	Nadstawka z 11 pojemnikami z tworzywa sztucznego (w jednym rzędzie 6 pojemników, w drugim rzędzie - 5 pojemników)
16.	Stojak do infuzji ze stali nierdzewnej w gatunku 1.4301 (304) montowany do wózka
17.	Tacka ze stali nierdzewnej w gatunku 1.4301 (304) (wymiary: 300x200x60 mm)
18.	Po prawej wózka: pojemnik na zużyte igły o pojemności 0,7l z tworzywa sztucznego, wiaderko na odpadki o pojemności 7l - ze stali nierdzewnej w gatunku 1.4301 (304)
19.	Z lewej strony wózka uchwyt z dwoma pojemnikami na cewniki

Pakiet nr 19

STÓŁ ZABIEGOWY DO SZYCIA -1 SZT.

Przedmiot zamówienia obejmuje:

- d) dostarczenie asortymentu zgodnie z opisem parametrów technicznych,
- e) zamontowanie, uruchomienie i oddanie do użytkowania sprzętu w stanie pełnej sprawności technicznej i użytkowej,
- f) przeszkolenie personelu Zamawiającego w zakresie obsługi oferowanego asortymentu
- g) przeglądy wg zaleceń producenta w trakcie trwania gwarancji na koszt Wykonawcy
- h) okres gwarancji w miesiącach (wymagany min. 24 m-ce)

Lp.	OPIS PARAMETRU
1.	Fabrycznie nowy, rok produkcji 2024, nieużywany, niedemonstracyjny, niepowystawowy,
2.	Stół operacyjny ze stali nierdzewnej. Podstawa stołu wykonana ze stali nierdzewnej. Nie dopuszcza się osłon tworzywowych podstawy.
3.	Stół operacyjny z blatem 5 segmentowym: podglówek, płyta plecowa z wypiętrzeniem nerkowym, płyta siedzeniowa, podnózek dwuczęściowy rozchylany i opuszczany
4.	Podglówek płytowy na całej szerokości blatu stołu
5.	Stół wyposażony w jednoczęściowy materac obejmujący segment pleców oraz segment siedziska. Nie dopuszcza się materaca dzielonego obejmującego w/w segmenty.
6.	Stół z możliwością transportu na chowanych kołach
7.	Stół przezierny dla promieni RTG
8.	Napęd stołu elektromechaniczny
9.	Stół wyposażony w zasilanie akumulatorowe oraz sieciowe
10.	Bezpieczne dopuszczalne obciążenie robocze min 200kg
11.	Całkowita długość stołu 2080mm (+/- 10mm)
12.	Całkowita szerokość stołu 550mm (+/- 10mm)
13.	Regulacja wysokości blatu 700-1000 mm
14.	Przechyły boczne stołu 15°
15.	Przechyły wzdłużne stołu (TB/ATB) 25°
16.	Regulacja segmentu pleców od -20° do +75°
17.	Segment nożny dzielony z możliwością odwodzenia na boki i opuszczania
18.	Regulacja segmentu nóg od -90° do +15°
19.	Regulacja segmentu głowy z możliwością demontażu tego elementu od -90° do +45°
20.	Przesuw wzdłużny realizowany elektromechanicznie z pilota 300mm (+/- 10mm)
21.	Obsługa stołu za pomocą pilota przewodowego, regulacje elektromechanicznie: - wysokości - przechyłów bocznych - przechyłów wzdłużnych - przesuwu wzdłużnego - regulacji płyty plecowej
22.	Blokada pilota za pomocą dwóch przycisków - zablokuj, odblokuj
23.	Na kolumnie stołu dodatkowy panel sterowania, realizujący wszystkie funkcje elektryczne stołu
24.	Segment nóg, wypiętrzenie nerkowe oraz podglówek regulowane manualnie
25.	Podglówek na całej szerokości blatu, z podwójną regulacją nachylenia
26.	Stół operacyjny wyposażony w:

[19.12.2024r.]

<ul style="list-style-type: none"> - materac o właściwościach przeciwoleżynowych z pamięcią kształtu - podpórkę rąk 2 szt. - pozycjoner do pozycji bocznej 2 szt. - podkolanniki 2 szt. - podpórkę ramion 2szt. - podpórkę stóp 2szt. - ramka ekranu 1 szt.
--

Pakiet nr 20

APARAT DO EKG BEZPRZEWODOWE-1SZT

Przedmiot zamówienia obejmuje:

- i) dostarczenie asortymentu zgodnie z opisem parametrów technicznych,
- j) zamontowanie, uruchomienie i oddanie do użytkowania sprzętu w stanie pełnej sprawności technicznej i użytkowej,
- k) przeszkolenie personelu Zamawiającego w zakresie obsługi oferowanego asortymentu
- l) przeglądy wg zaleceń producenta w trakcie trwania gwarancji na koszt Wykonawcy
- m) okres gwarancji w miesiącach (wymagany min. 24 m-ce)

Lp.	OPIS PARAMETRU
1.	Fabrycznie nowy, Rok produkcji 2024, nieużywany, niedemonstracyjny, niepowystawowy,
2.	Aparat EKG 12-kanalowy z analizą i interpretacją danych z badań.
3	Tryby pracy: automatyczny i ręczny
4	Bezprzewodowa akwizycja sygnału EKG.
5	Wykonywanie pomiarów HR, PR, QRS, QT, QTc oraz pomiarów osi P, R, T.
6	Automatyczna interpretacja wyników badań z podaniem kryterium rozpoznania.
7	Algorytm interpretacji 12-kanalowego zapisu EKG, uwzględniający wiek i płeć osoby badanej – dorosłych i dzieci.
8	Kolorowy, wysokiej rozdzielczości ekran dotykowy LCD
9	Przekątna ekranu: min. 10".
10	Rozdzielczość ekranu: minimum 1366 x 768 pikseli.
11	Możliwość podglądu w czasie rzeczywistym i po rejestracji (przed wydrukiem) do 12-tu odprowadzeń EKG jednocześnie.
12	Tryb automatyczny : Wydruk ostatnich 10 sekund zapisu EKG Bufor do 5 minut ciągłego zapisu EKG, rejestrowany od momentu podłączenia pacjenta Możliwość automatycznego wyboru, wyświetlania i wydruku najlepszego pod względem diagnostycznym 10 sekundowego odcinka z bufora ciągłego zapisu EKG
13	Tryb ręczny: Jednoczasowy wydruk 12, 8 lub 3 wybranych odprowadzeń EKG Możliwość archiwizacji w pamięci aparatu do 5 minut 12-kanalowego zapisu rytmu
14	Wyświetlanie na ekranie LCD: aktualnego czasu; częstości rytmu; czułości, prędkości zapisu i rodzaju filtru.
15	Pamięć wewnętrzna do przechowywania minimum 40 zapisów EKG, wykonanych w trybie automatycznym, z możliwością podglądu.
16	Możliwość wydruku EKG z pamięci aparatu ze zmienionymi wartościami czułości i prędkości zapisu, zmienionymi parametrami filtru i w innym układzie wydruku.
17	Możliwość przeglądania i wydruku zarchiwizowanego w pamięci aparatu 12 kanałowego zapisu rytmu
18	Możliwość trwałego odłączenia w systemie opcji wydruku i automatycznego zapisu badań tylko do pamięci aparatu.
19	Usuwanie zapisów EKG z pamięci aparatu po 1-99 dni od akwizycji, wydruku lub transmisji.
20	Interfejs USB, umożliwiający zapis EKG na nośniku PenDrive.
21	Możliwość przesłania do komputera w postaci jednego wielostronicowego pliku PDF zapamiętanego EKG z trybu ręcznego o czasie trwania do 5 minut.
22	Pasmo przenoszenia: minimum 0,05 ÷ 300 Hz.
23	Kontrola kontaktu każdej elektrody ze skórą pacjenta. Wyświetlanie na ekranie LCD ostrzeżeń o braku kontaktu elektrody ze skórą pacjenta.
24	Wyświetlanie na ekranie LCD komunikatu informującego o ostrym zawale serca pacjenta.
25	Drukarka termiczna, wbudowana w aparat. Perforowany składany papier termiczny formatu A4 o wymiarach 210x297 mm

[19.12.2024r.]

	Możliwość stosowania papieru w formacie Smart (210 x 280 mm; 250 kartek) lub Letter (216 x 280 mm; 250 kartek).
26	Prędkość zapisu : minimum 5, 10, 25 i 50 mm/s.
27	Rozdzielczość zapisu: minimum 8 pkt./mm.
28	Jednoczasowa rejestracja sygnału EKG co najmniej z 3-ech, 6-ciu i 12-tu odprowadzeń.
29	Formaty wydruku: co najmniej z 3 + 1 kanał, 3 + 3 kanały, 6 kanałów, 6 + 6 kanałów, 12 kanałów.
30	Wydruki w trybie ręcznym: 3, 6, 8 i 12 kanałów z konfigurowaną grupą kanałów.
31	Wydruk daty i godziny badania.
32	Czułość: minimum 5, 10 i 20 mm/mV.
33	Filtr zakłóceń pochodzących od elektroenergetycznej sieci zasilającej.
34	Cyfrowe filtry zakłóceń mięśniowych i pływania linii izoelektrycznej.
35	Obwody wejściowe aparatu zabezpieczone przed impulsami defibrylatora.
36	Wykrywanie impulsów stymulatora.
37	Częstotliwość próbkowania dla detekcji impulsów stymulatora: minimum 40 000 próbek /s / kanał Częstotliwość cyfrowego próbkowania EKG dla analizy i zapisu: minimum 1000 próbek / s / kanał.
38	Rozdzielczość przetwarzania: minimum 20 bitów.
39	Moduł bezprzewodowej akwizycji sygnału EKG, wyposażony w: 10-elektrodowy (wymieniany) kabel pacjenta dla 12-tu standardowych odprowadzeń: I, II, III, aVR, aVL, aVF, V1, V2, V3, V4, V5, V6 przyciski zdalnego wyzwalania zapisu EKG i drukowania rytmu wskaźnik LED jakości oklejenia pacjenta
40	Interfejs komunikacyjny sieci przewodowej Ethernet LAN.
41	Interfejs komunikacyjny sieci bezprzewodowej WLAN.
42	Obsługa standardu DICOM w komunikacji dwukierunkowej z systemem szpitalnym w zakresie pobierania listy zleceń MWL i archiwizacji wyników C-Store
43	Możliwość rozbudowy o czytnik kodów kreskowych
44	Możliwość rozbudowy o obsługę zapytań HL7 Patient Data Query
45	Możliwość rozbudowy o funkcję zabezpieczenia danych z użyciem usług LDAP lub Active Directory.
46	Możliwość rekonfiguracji ankiety pacjenta poprzez dodawanie, usuwanie, zmianę nazwy i położenia wybranych pól.
47	Możliwość zdefiniowania pól obowiązkowych ankiety pacjenta: ID pacjenta, imię, nazwisko, data urodzenia, ID technika.
48	Możliwość rozbudowy o opcje badania wysiłkowego z możliwością sterowania bieżnią bądź ergometrem
49	Komunikacja użytkownika z aparatem w języku polskim.
50	Zasilanie aparatu z sieci elektroenergetycznej 230 V AC 50 Hz i z wewnętrznego bezobsługowego akumulatora.
51	Aparat mobilny zainstalowany na dedykowanym wózku kolumnowym Możliwość blokady min. 2 kół wózka. Wózek wyposażony w pojemnik na akcesoria, zainstalowany na kolumnie wózka Wózek wyposażony w wysięgnik na moduł akwizycji
52	Masa aparatu z akumulatorem, bez kabla pacjenta, papieru i wózka: nie większa niż 7 kg.
53	Na wyposażeniu elektrody klamrowe kończynowe – 1 kpl., elektrody przyssawkowe przedsercowe – 1 kpl., adaptory do elektrod listkowych, elektrody listkowe – zestaw na 10 badań, ryza papieru termicznego formatu A4 (250 kartek).

Pakiet nr 21

PANEL DIAGNOSTYCZNY – 1 SZT.

Przedmiot zamówienia obejmuje:

- n) dostarczenie asortymentu zgodnie z opisem parametrów technicznych,
- o) zamontowanie, uruchomienie i oddanie do użytkowania sprzętu w stanie pełnej sprawności technicznej i użytkowej,
- p) przeszkolenie personelu Zamawiającego w zakresie obsługi oferowanego asortymentu
- q) przeglądy wg zaleceń producenta w trakcie trwania gwarancji na koszt Wykonawcy
- r) okres gwarancji w miesiącach (wymagany min. 24 m-ce)

[19.12.2024r.]

Lp.	OPIS PARAMETRU
1.	Panel ścienny do montażu poszczególnych elementów zestawu diagnostycznego wyposażony w poniższe elementy tworzące system.
Transformator ścienny z dwoma rękojeściami	
2.	Pozwalający na ograniczenie zużycia energii i gwarantujący utrzymanie zestawów diagnostycznych w ciągłej gotowości do pracy
3.	Uchwyt rękojeści wyposażony jest w system czujników automatycznie włączający zasilanie rękojeści po wyjęciu z uchwytu i wyłączający po odłożeniu rękojeści na miejsce.
4.	Rękojeść wyposażona w regulator umożliwiający wygodną kontrolę natężenia światła
5.	Wyposażony w przewody spiralne pozwalające na przeprowadzenie badania z dalszego dystansu.
6.	Transformator wyposażony w zasilacz 5W z certyfikatem Energy star lub równoważnym
Głowica otoskopowa z harówką halogenową	
7.	światłowodowy otoskop z wbudowanym iluminatorem gardła, - żarówka typu High Pressure Xenon, - szeroki obszar podglądu błony bębenkowej, min. 3 x większe pole widzenia od standardowych otoskopów - płynna regulacja ostrości obrazu (od 4 do 140 mm) - system stabilnego mocowania wzierników otoskopowych i ich bezdotykowego usuwania
8.	W komplecie zestaw końcówek otoskopowych - jednorazowe wzierniki w rozm 2,75 mm- min 850 szt; 4,25 mm -min. 850 szt.
Głowica oftalmoskopowa	
9.	Głowica wyposażona w koaksjalny system optyczny umożliwiający wyklinowanie cieni polu widzenia i tym samym zwiększenie oświetlonej powierzchni dna oka
10.	Głowica wyposażona w żarówkę HPX
11.	Głowica wyposażona w : <ul style="list-style-type: none"> • 28 soczewek od -25 do +40 dioptrii • Filtr polaryzacyjny, redukujący odbłaski rogówkowe • Plamy świetlne do różnych zastosowań: Plama mikro; plama mała; plama duża; fiksacja ; szczelina, • Filtr kobaltowy (niebieski) • Filtr zielony • Podświetlany system soczewek • Gumowy kołnierz ochronny
Cięśniomierz aneroidowy	
12.	Wyposażony w precyzyjny mechanizm zegarowy, oparty na kamieniach o certyfikowanej dokładności pomiaru 1% (+-3 mmHg)
13.	W komplecie mankiet dla dorosłych
14.	Długi przewód spiralny umożliwiający pomiar z dalszej odległości
15.	Mocna i trwała obudowa oraz ramka tarczy, chroniąca szybkę zegara
16.	Duża tarcza zegara (16x16 cm łącznie z ramką +/- 5%) z wyraźnie oznaczoną skalą
17.	Bezterminowa gwarancja kalibracji zegara
Monitor podstawowych parametrów życiowych	
18.	Kolorowy ekran dotykowy o przekątnej min. 6 cali i rozdzielczości min. 800x 480 pikseli
19.	Urządzenie przeznaczone dla pacjentów z predefiniowanym trybem pracy: dorosły, dziecko, noworodek
20.	Jednoczesna prezentacja na ekranie co najmniej 4 parametrów
21.	Aktywna Funkcja skali EWS - Early Warning Score – do wczesnego ostrzeżenia o stanie pacjenta. Ocena wyników NIBP, SpO2, Temp, Pulsu, ilości oddechów, AVPU przedstawiona jako wyliczalna wartość zapewniająca nieskomplikowaną, łączną ocenę stanu pacjenta. EWS może zapewnić wczesne wskazanie zmian stanu pacjenta, które mogą nie być oczywiste oddzielnie dla każdego z parametrów.
22.	Możliwość zaimplementowania do 6 różnych protokołów: MEWS, NEWS, PEWS, stworzone przez użytkownika
23.	Obsługa do 12 parametrów w ramach jednego protokołu EWS
24.	Możliwość zaprogramowania komunikatów dla personelu wyświetlanych na ekranie w ramach funkcji EWS– długość komunikatu do 1000 znaków
25.	Pomiar NIBP, tętna, SpO2 w technologii Nonin oraz temperatury ciała na błonie bębenkowej
26.	Profil pracy: pomiar punktowy, monitorowanie interwałowe, monitorowanie ciągłe
27.	Trendy graficzne w profilu monitorowania ciągłego
28.	Pomiar NIBP
29.	Pomiar ciśnienia krwi w trakcie inflacji mankietu

[19.12.2024r.]

30.	Typowy czas określania ciśnienia tętniczego nie dłuższy niż 15 sek.
31.	Zabezpieczenie przed „przepompowaniem”, tj. powyżej 300 mmHg, +/- 15 mmHg
32.	Wymóg spełnienia standardu ANSI/AAMI SP10:2002 (dokładność pomiaru)
33.	Zakres pomiaru ciśnienia skurczowego: min. od 30 do 260 mmHg
34.	Zakres pomiaru ciśnienia rozkurczowego: min. od 20 do 220 mmHg
35.	Zakres pomiaru ciśnienia średniego: min. od 25 do 230 mmHg
36.	W zestawie min. 2mankiety w różnych rozmiarach dla dorosłych i dzieci, wykonanych z tworzywa sztucznego, wykończonych powłoką antybakteryjną, z możliwością dezynfekcji poprzez całkowite zanurzenie, z wbudowanym w mankiety szybkozłączem umożliwiającym obracanie przewodu o 360° i więcej oraz wymianę samej opaski bez przewodów
37.	W trybie monitorowania : granice alarmowe oraz wyniki ostatniego pomiaru ciśnienia skurczowego, rozkurczowego i średniego stale widoczne na ekranie głównym
38.	W trybie monitorowania : możliwość dokonywania pomiarów w odstępach automatycznych lub z możliwością zaprogramowania przez użytkownika min. 2 algorytmów interwałowych
Saturacja	
39.	Pomiar SPO2 w technologii Nonin zakresie min. 1 – 100%
40.	W komplecie 1 wielorazowy czujnik palcowy dla pacjentów dorosłych
41.	Wyświetlanie wartości liczbowej, krzywej pletyzmograficznej, częstości tętna oraz wykresu słupkowego amplitudy tętna (do wyboru przez użytkownika)
42.	Progi alarmowe stale widoczne na ekranie w trybie monitorowania
43.	Pomiar częstości tętna w zakresie min. od 20 do 250 uderzeń na minutę (plus minus 3 ud/min)
44.	Pomiar temperatury
45.	Pomiar temperatury ciała dokonywany bezprzewodowym, elektronicznym termometrem dousznym z podgrzewaną końcówką (eliminuje wychłodzenie kanału słuchowego), wynik wyświetlany na ekranie monitora
46.	Zakres pomiaru temperatury: min. 20°C do 42°C
47.	Dokładność kalibracji w zakresie: 0,2°C +/- 0,1°C
48.	Sonda pomiarowa chroniona osłonkami usuwanymi bezdotykowo – w dostawie min. 800 szt. osłonek
Inne	
49.	2 złącza typu USB z możliwością zapisu danych pacjenta na pamięci USB – flash, złącze mini USB, złącze Ethernetowe RJ-45, umożliwiające połączenie przewodowe z siecią komputerową, gniazdo systemu przywołania pielęgniarki
50.	Możliwość ręcznego wpisywania do 20 dodatkowych wybranych przez użytkownika parametrów pacjenta: wzrost, waga, częstość oddechu, poziom bólu, skala AVPU, nawrót kapilarny, bilans płynów etc
51.	Możliwość zabezpieczenia ekranu hasłem oraz wprowadzenia klasyfikacji uprawnień użytkownika poprzez zabezpieczenie typu Single Sign On- technologia pojedynczego logowania umożliwiająca bezpieczne uwierzytelnianie na potrzeby dostępu do danych pacjenta.
52.	Bezpłatny dostęp do platformy internetowej umożliwiającej tworzenie własnych konfiguracji interfejsu oraz definiowania własnych protokołów szybkiej oceny pacjenta.
Dyspenser wzierników otoskopowych jednorazowych	
53.	•Dyspenser końcówek otoskopowych jednorazowych zamontowany na panelu ściennym
54.	Wyposażony w przezroczystą obudowę umożliwiającą kontrolę stanu ilościowego końcówek
55.	Dyspenser wyposażony w minimum 4 komory

Pakiet nr 21



KRZESŁA

Przedmiot zamówienia obejmuje:

- a) dostarczenie asortymentu zgodnie z opisem parametrów technicznych,
- b) zamontowanie, uruchomienie i oddanie do użytkowania sprzętu w stanie pełnej sprawności technicznej i użytkowej,
- c) okres gwarancji w miesiącach (wymagany min. 24 m-ce)

Lp.	OPIS PARAMETRU
1	<p>Krzesło na metalowym chromowanym stelażu (Bb01) – 13 szt.</p> <p><u>Siedzisko i oparcie:</u></p> <p>Krzesło konferencyjne na 4 nogach. Stelaż wykonany z rury o przekroju fi22 wykonany w technologii gięcia bez zmiany przekroju w miejscu gięcia. Stelaż malowany proszkowo w kolorze RAL 9005 czarny. Nogi od spodu zabezpieczone przegubowymi stopkami z dodatkowym zgrzewanym filcem. Wyprofilowane oparcie wykonane z tworzywa sztucznego montowane do stelaża bez użycia połączeń śrubowych. Siedzisko nie przykręcane do profilu stelaża mocowane na zasadzie łączenia śrubami formatki tworzywa siedziska z osłoną siedziska. Pozwala to na łatwą wymianę w przypadku uszkodzenia lub pobrudzenia, wykonane w całości z tworzywa sztucznego. Oparcie nabijane na profil stelaża krzesła - bez mocowania na śruby. Oparcie krzesła z otworowaniem</p>

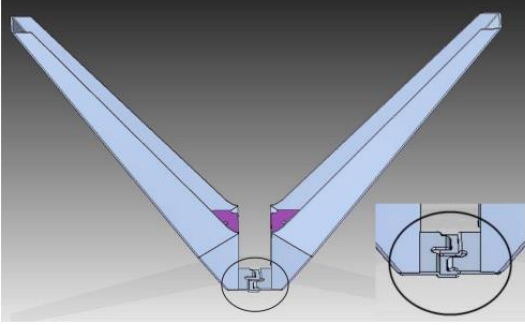
[19.12.2024r.]

	<p>pozwalające na zachowanie komfortu termicznego. Możliwość domontowania podłokietników w trakcie eksploatacji. Krzesło z możliwością sztaplowania min 6 szt. Kolor stelaża RAL 9005 czarny, a siedziska 7040 szary.</p> <p>Zdjęcie poglądowe:</p>  <p>Wymiary: Wysokość całkowita: 800 mm (+/- 20 mm) Wysokość oparcia: 400 mm(+/- 20 mm) Szerokość oparcia: 420 mm(+/- 20 mm) Głębokość całkowita krzesła: 480 mm(+/-20 mm) Wysokość siedziska: 470 mm(+/- 20 mm)</p>
2	<p>Krzesła łączone 2 – szt. na metalowym stelażu (Bb02) - 4 szt. <u>Siedzisko i oparcie:</u> Krzesła łączone z 2 siedziskami na szynie z profilu 80x30 gr 3mm – nogi zestawu w kształcie litery V wykonane z ceownika oraz zwięzające się profilem ku dołowi. Stopy dolne wykonane z wysokiej jakości tworzywa z możliwością poziomowania na stopkach. Łączenie dwóch profili nogi ławki w postaci wypalzonego zamka bez spawania elementów (schemat poniżej i wzór nogi). Siedziska oraz konstrukcja nośna stanowią osobne elementy, które można w łatwy sposób zmontować i zdemontować podczas eksploatacji.</p>  <p>Zakres regulacji podstaw siedziska min 15 mm. Stelaż siedziska wykonany z wykonany w technologii w miejscu gięcia. Konstrukcja proszkowo nanoszona na fosforanowaną powierzchnie poprawiającą jakość i odporność powłoki lakierniczej. Wyprofilowane oparcie wykonane z tworzywa sztucznego z ażurowanym wzorem. Tylna górna krawędź oparcia skierowana łukiem z pochyleniem do tyłu z wyraźnym wyprofilowaniem pod plecy użytkownika. Oparcie montowane do stelaża bez użycia połączeń śrubowych, nabijane na stelaż konstrukcji zestawu. Panel siedziska nie przykręcany do stelaża siedziska (połączenie śrubowe osłony siedziska z panelem właściwym siedziska) pozwalające na łatwą wymianę w przypadku uszkodzenia lub pobrudzenia. Siedzisko wykonane z tworzywa sztucznego. Wszystkie elementy z tworzywa zastosowane w siedziskach są jednolitym kolorze. Wszystkie połączenia śrubowe niewidoczne oraz zaślepki profilu z matowego tworzywa. Kolor stelaża RAL 9005 czarny, siedziska 7040 szary.</p> <p>krzesel łączonych w 2 rury o przekroju fi22 gięcia bez zmiany przekroju stalowa w całości malowana</p> <p>Zdjęcie poglądowe:</p>  <p>Wymiary: dla krzesła łączonego 2-osobowego: 1. długość całkowita: 1080 mm, (+/- 20 mm) 2. głębokość całkowita: 650 mm, (+/- 20 mm) 3. wysokość siedziska: 450 mm, (+/- 20 mm) 4. wysokość całkowita: 820 mm. (+/- 20 mm)</p>
3	<p>Krzesła łączone 3 – szt. na metalowym stelażu (Bb03) - 4 szt. <u>Siedzisko i oparcie:</u></p>

[19.12.2024r.]

Krzesła łączone z 3 siedziskami na szynie z profilu 80x30 gr 3mm – nogi zestawu w kształcie litery V wykonane z ceownika oraz zwięzające się profilem ku dołowi. Stopy dolne wykonane z wysokiej jakości tworzywa z możliwością poziomowania na stopkach. Łączenie dwóch profili nogi ławki w postaci wypalonego zamka bez spawania elementów (schemat poniżej i wzór nogi). Siedziska oraz konstrukcja nośna stanowią osobne elementy, które można w łatwy sposób zmontować i zdemontować podczas eksploatacji.

Zakres regulacji podstaw siedziska min 15 mm.
Stelaż siedziska wykonany z wykonany w technologii w miejscu gięcia. Konstrukcja

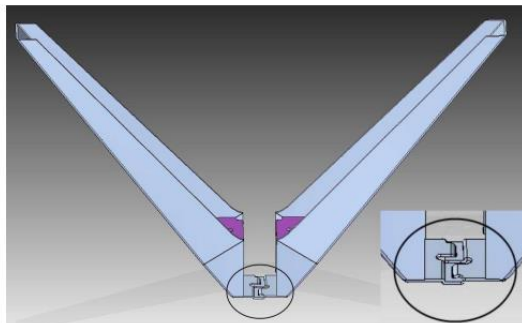

proszkowo nanoszona na fosforanowaną powierzchnię poprawiającą jakość i odporność powłoki lakierniczej. Wyprofilowane oparcie wykonane z tworzywa sztucznego z ażurowanym wzorem. Tylna górna krawędź oparcia skierowana łukiem z pochyleniem do tyłu z wyraźnym wyprofilowaniem pod plecy użytkownika. Oparcie montowane do stelaża bez użycia połączeń śrubowych, nabijane na stelaż konstrukcji zestawu. Panel siedziska nie przykręcany do stelaża siedziska (połączenie śrubowe osłony siedziska z panelem właściwym siedziska) pozwalające na łatwą wymianę w przypadku uszkodzenia lub pobrudzenia. Siedzisko wykonane z tworzywa sztucznego. Wszystkie elementy z tworzywa zastosowane w siedziskach są jednolitym kolorze. Wszystkie połączenia śrubowe niewidoczne oraz zaślepki profilu z matowego tworzywa. Kolor stelaża RAL 9005 czarny, siedziska 7040 szary.

krzesel łączonych w 3

rury o przekroju fi22 gięcia bez zmiany przekroju stalowa w całości malowana

Zdjęcie poglądowe:



Wymiary: dla krzesła łączonego 3-osobowego:
1. długość całkowita: 1770 mm, (+/- 20 mm)
2. głębokość całkowita: 650 mm, (+/- 20 mm)
3. wysokość siedziska: 450 mm, (+/- 20 mm)
4. wysokość całkowita: 820 mm. (+/- 20 mm)

Krzesła łączone 4 – szt. na metalowym stelażu (Bb04) - 5 szt.

Siedzisko i oparcie:

Krzesła łączone z 4 siedziskami na szynie z profilu 80x30 gr 3mm – nogi zestawu w kształcie litery V wykonane z ceownika oraz zwięzające się profilem ku dołowi. Stopy dolne wykonane z wysokiej jakości tworzywa z możliwością poziomowania na stopkach. Łączenie dwóch profili nogi ławki w postaci wypalonego zamka bez spawania elementów (schemat poniżej i wzór nogi). Siedziska oraz konstrukcja nośna stanowią osobne elementy, które można w łatwy sposób zmontować i zdemontować podczas eksploatacji.

Zakres regulacji podstaw siedziska min 15 mm.
Stelaż siedziska wykonany z wykonany w technologii w miejscu gięcia. Konstrukcja

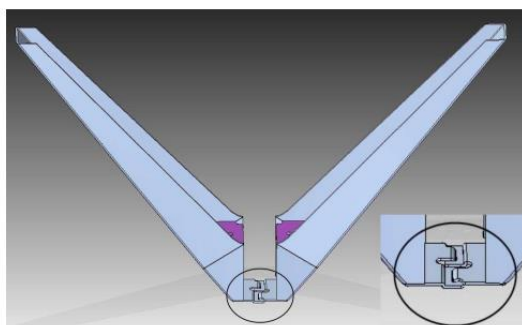

krzesel łączonych w 4

rury o przekroju fi22 gięcia bez zmiany przekroju stalowa w całości malowana

proszkowo nanoszona na fosforanowaną powierzchnię poprawiającą jakość i odporność powłoki lakierniczej. Wyprofilowane oparcie wykonane z tworzywa sztucznego z ażurowanym wzorem. Tylna górna krawędź oparcia

[19.12.2024r.]

skierowana łukiem z pochyleniem do tyłu z wyraźnie wyprofilowaniem pod plecy użytkownika. Oparcie montowane do stelaża bez użycia połączeń śrubowych, nabijane na stelaż konstrukcji zestawu. Panel siedziska nie przykręcany do stelaża siedziska (połączenie śrubowe osłony siedziska z panelem właściwym siedziska) pozwalające na łatwą wymianę w przypadku uszkodzenia lub pobrudzenia. Siedzisko wykonane z tworzywa sztucznego. Wszystkie elementy z tworzywa zastosowane w siedziskach są jednolitym kolorze. Wszystkie połączenia śrubowe niewidoczne oraz zaślepki profilu z matowego tworzywa. Kolor stelaża RAL 9005 czarny, siedziska 7040 szary.



Zdjęcie poglądowe:

Wymiary: dla krzesła łączonego 4-osobowego:

1. długość całkowita: 2360 mm, (+/- 20 mm)
2. głębokość całkowita: 650 mm, (+/- 20 mm)
3. wysokość siedziska: 450 mm, (+/- 20 mm)
4. wysokość całkowita: 820 mm. (+/- 20 mm)

Krzesła łączone 5 – szt. na metalowym stelażu (Bb05) - 1 szt.

Siedzisko i oparcie:

Krzesła łączone z 5 siedziskami na szynie z profilu 80x30 gr 3mm – nogi zestawu w kształcie litery V wykonane z ceownika oraz zwięzające się profilem ku dołowi. Stopy dolne wykonane z wysokiej jakości tworzywa z możliwością poziomowania na stopkach. Łączenie dwóch profili nogi ławki w postaci wypalonego zamka bez spawania elementów (schemat poniżej i wzór nogi). Siedziska oraz konstrukcja nośna stanowią osobne elementy, które można w łatwy sposób zmontować i zdemontować podczas eksploatacji.

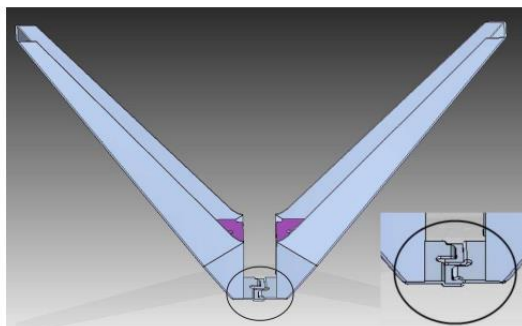

5

Zakres regulacji podstaw siedzisk min 15 mm.
Stelaż siedziska wykonany z wykonany w technologii w miejscu gięcia. Konstrukcja

proszkowo nanoszona na fosforanowaną powierzchnie poprawiającą jakość i odporność powłoki lakierniczej. Wyprofilowane oparcie wykonane z tworzywa sztucznego z ażurowanym wzorem. Tylna górna krawędź oparcia skierowana łukiem z pochyleniem do tyłu z wyraźnie wyprofilowaniem pod plecy użytkownika. Oparcie montowane do stelaża bez użycia połączeń śrubowych, nabijane na stelaż konstrukcji zestawu. Panel siedziska nie przykręcany do stelaża siedziska (połączenie śrubowe osłony siedziska z panelem właściwym siedziska) pozwalające na łatwą wymianę w przypadku uszkodzenia lub pobrudzenia. Siedzisko wykonane z tworzywa sztucznego. Wszystkie elementy z tworzywa zastosowane w siedziskach są jednolitym kolorze. Wszystkie połączenia śrubowe niewidoczne oraz zaślepki profilu z matowego tworzywa. Kolor stelaża RAL 9005 czarny, siedziska 7040 szary.
Zdjęcie poglądowe:

krzesel łączonych w 5

rury o przekroju fi22 gięcia bez zmiany przekroju stalowa w całości malowana

[19.12.2024r.]



Wymiary: dla krzesła
 łączonego 5-osobowego:
 1. długość całkowita:
 2920 mm, (+/- 20 mm)
 2. głębokość
 całkowita: 650 mm, (+/-
 20 mm)
 3. wysokość
 siedziska: 450 mm, (+/-
 20 mm)
 4. wysokość
 całkowita: 820 mm. (+/-
 20 mm)

Pakiet nr 23

FOTELE OBROTOWE- 10 SZT.

Przedmiot zamówienia obejmuje:

- a) dostarczenie asortymentu zgodnie z opisem parametrów technicznych,
- b) okres gwarancji w miesiącach (wymagany min. 24 m-ce)

Lp.	OPIS PARAMETRU
1	<p>Cechy fizyczne krzesła:</p> <ul style="list-style-type: none"> • obrotowe, ergonomiczne, miękkie, tapicerowane, wysokie oparcie, wyprofilowanie płyty siedziska i oparcia odpowiednie do naturalnego wygięcia kręgosłupa i odcinka udowego kończyn dolnych • tapicerowane miękkie siedzisko z pianką o dużej gęstości – T30 (30kg/m³), • tapicerka krzesła wykonana z: materiału zmywalnego (eko-skóra), odpornego na dezynfekcję, • kolor tapicerki – do uzgodnienia z Zamawiającym po podpisaniu umowy <p>Cechy funkcjonalne i wymiary krzesła:</p> <ol style="list-style-type: none"> a) zapewniająca stabilność, pięcioramienna chromowana podstawa krzesła wyposażona w samohamowne kółka do powierzchni twardych i miękkich b) podłokietniki z możliwością regulowania wysokości, c) możliwość obrotu wokół osi pionowej o 360 mechanizmy regulacji wysokości siedziska i pochylecia oparcia powinny być łatwo dostępne i proste w obsłudze oraz tak usytuowane, aby regulację można było wykonać w pozycji siedzącej, d) krzesło powinno posiadać takie funkcjonalności jak: <ul style="list-style-type: none"> – regulacja wysokości oparcia – regulacja pochylecia oparcia w zakresie min. 5° do przodu i min. 30° do tyłu z funkcją typu „anti-shock” (po zwolnieniu blokady oparcie nie uderza w plecy), – możliwość blokady oparcia w wybranej pozycji, – płynna regulacja wysokości siedziska (wraz z oparciem) w zakresie, co najmniej 400mm÷500mm (±10%), licząc od podłogi, – regulacja podłokietników (wysokość) e) wymiary oparcia i siedziska, zapewniające wygodną pozycję ciała i swobodę ruchów , tj.: <ul style="list-style-type: none"> • szerokość oparcia min. 450 - 500 mm • wysokość oparcia 540 – 600 mm, • długość siedziska 480 - 510 mm (±10%), • szerokość siedziska: 480 mm (±10%), f) obciążenie krzesła min 130 kg <p>Pozostałe wymagania:</p> <ol style="list-style-type: none"> a) krzesło musi posiadać atest badań wytrzymałościowych- oświadczenie producenta b) krzesło musi posiadać protokół oceny ergonomicznej Instytutu Medycyny Pracy- oświadczenie producenta c) krzesło musi posiadać raport z badania odporności tkaniny tapicerki na ścieranie min. 10 000 cykli Martindale, zgodnie z normą PN-EN ISO 12947-2: 2000 lub równoważną, d) krzesło musi posiadać raport z badania zapalności tkaniny zgodnie z normą: EN 1021- 1: 2006 (tłący papieros) lub równoważną, EN 1021 -2:2006 (równoważnik płomienia zapalki) lub równoważną



Pakiet nr 24

MEBLE WYPOCZYNKOWE

[19.12.2024r.]

Przedmiot zamówienia obejmuje:

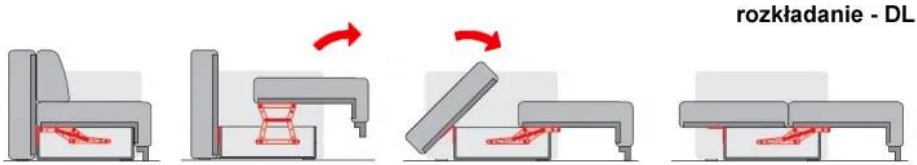
- dostarczenie asortymentu zgodnie z opisem parametrów technicznych,
- zamontowanie, uruchomienie i oddanie do użytkowania sprzętu w stanie pełnej sprawności technicznej i użytkowej,
- okres gwarancji w miesiącach (wymagany min. 24 m-ce)

Lp.	OPIS PARAMETRU
1	<p>Kanapa rozkładana z funkcją spania (Ad3) – 2 szt. Nowoczesna kanapa typu skandynawskiego rozkładana z funkcją spania i pojemnikiem na pościel, tapicerka zmywalna, nóżki metalowe. Rama kanapy wykonana z selekcionowanego drewna iglastego, sprężyn falistych, filcu i pianki o zwiększonej sprężystości HR. Pojemnik na pościel wykonywany z kantówki drewnianej, płyty wiórowej o gr. 1,8 cm. i płyty twardej mdf. Rok produkcji 2024 Wymiary: długość max 206 cm, szer całkowita max 95 cm, wysokość podłokietników 54 cm, głębokość siedziska min 80 cm powierzchnia spania min 190x130 cm. System rozkładania funkcji spania typu DL:</p>  <p>Zdjęcie podglądowe:</p>  <p>Minimalne wymagania dotyczące parametrów tapicerki: Tapicerka zmywalna Rodzaj tkaniny: ekoskóra Skład: 100% Vinyl powierzchnia – podkład bawełna 100% Gramatura min.: 685 +/- 5 g/m² Odporność na ścieranie minimum: 300 000 cykli Martindale Trudnopalność potwierdzona atestem Kolor jasny (beż, kremowy, jasny popiel – do ustalenia)</p>
2	<p>Sofa rozkładana z funkcją spania – 4 szt. Nowoczesna sofa 1 osobowa typu skandynawskiego rozkładana z funkcją spania i pojemnikiem na pościel, tapicerka zmywalna, nóżki metalowe. Rama fotela wykonana z wysokogatunkowego drewna, sprężyn bonellowych, filcu i pianki o zwiększonej sprężystości HR. Pojemnik na pościel wykonywany z kantówki drewnianej, płyty wiórowej o gr. 1,8 cm. i płyty twardej mdf. Rok produkcji 2024r. Wymiary: szerokość całkowita: 87- 95 cm głębokość całkowita: 100 – 105 cm wysokość całkowita: 90 – 95 cm wysokość do siedziska: 38 – 43 cm wysokość oparcia: 47 – 53 cm powierzchnia spania min. 80cmx188cm System rozkładania funkcji spania wspomagany automatem. Zdjęcie podglądowe:</p>

[19.12.2024r.]



System rozkładania funkcji spania wspomagany automatem.

Minimalne wymagania dotyczące parametrów tapicerki:

Tapicerka zmywalna

Rodzaj tkaniny: ekoskóra

Skład: 100% Vinyl powierzchnia – podkład bawełna 100%

Gramatura min.: 685 +/- 5 g/m²

Odporność na ścieranie minimum: 300 000 cykli Martindale

Trudnopalność potwierdzona atestem

Kolor jasny (beż, kremowy, jasny popiel – do ustalenia)

Fotel – 2 szt.

Fotel wypoczynkowy mały, nowoczesny w stylu skandynawskim, tapicerowany tapicerka zmywalną. Stelaż wykonany z drewna, wypełnienie pianka, sprężyny bonellowe, nogi metalowe lub drewniane. Rok produkcji 2024

Minimalne wymagania dotyczące parametrów tapicerki:

Tapicerka zmywalna

Rodzaj tkaniny: ekoskóra

Skład: 100% Vinyl powierzchnia – podkład bawełna 100%

Gramatura min.: 685 +/- 5 g/m²

Odporność na ścieranie minimum: 300 000 cykli Martindale

Trudnopalność potwierdzona atestem

Kolor jasny (beż, kremowy, jasny popiel – do ustalenia)

Zdjęcie podglądowe:



Wymiary :

Szerokość: 70 cm (+/- 5 cm)

Wysokość: 85 cm (+/- 10 cm)

Głębokość: 85 cm (+/- 10 cm)

Głębokość siedziska: 57 cm (+/- 3 cm)

Wysokość siedziska: 48 cm (+/- 2 cm)

[19.12.2024r.]

Pakiet nr 25

APARAT DO PODŚWIETLANIA ŻYL- 1 SZT.

Przedmiot zamówienia obejmuje:

- dostarczenie asortymentu zgodnie z opisem parametrów technicznych,
- zamontowanie, uruchomienie i oddanie do użytkowania sprzętu w stanie pełnej sprawności technicznej i użytkowej,
- przeszkolenie personelu Zamawiającego w zakresie obsługi oferowanego asortymentu
- przeglądy wg zaleceń producenta w trakcie trwania gwarancji na koszt Wykonawcy
- okres gwarancji w miesiącach (wymagany min. 24 m-ce)

Lp.	OPIS PARAMETRU
1.	Urządzenie fabrycznie nowe, rok produkcji nie starszy niż 2024
2.	Urządzenie do obrazowania naczyń krwionośnych w technologii NIR (near-infrared), które obrazuje prawidłowo układ żylny w istotny klinicznie sposób do głębokości co najmniej 10 mm i wyświetla go w czasie rzeczywistym na skórze pacjenta poprzez system obrazowania żył pomocą bezpiecznego światła LED
3.	Wyświetlany obraz jest wysokiej rozdzielczości, z możliwością zmiany koloru, rozdzielczość, jasności oraz rozmiaru.
4.	Wyświetlacz posiada funkcję przełączania obrazu na zasadzie "negatyw-pozytyw", możliwość zapisu wyświetlanego obrazu w pamięci urządzenia i eksportu go do komputera.
5.	Obraz ma być wyraźny przy odległości głowicy od powierzchni skóry ok. 30 cm
6.	Głowica obrazująca musi być umieszczona na wygodnym stabilnym wózku na kółkach z długim stabilnym ramieniem, które pozwala na łatwe i stabilne ustawienie głowicy nad dowolnym miejscem na ciele pacjenta oraz pod dowolnym kątem. Rozwiązanie to umożliwi wygodną pracę obydwoma rękami, bez konieczności trzymania lub poprawiania głowicy w trakcie wykonywania czynności.
7.	Urządzenie musi mieć możliwość pracy bez podłączenia do gniazdka elektrycznego i być wyposażone w łatwą do zmieniania baterię, oraz kabel do ładowania urządzenia z sieci

Pakiet nr 26

WIRÓWKA – 2SZT.

Przedmiot zamówienia obejmuje:

- dostarczenie asortymentu zgodnie z opisem parametrów technicznych,
- zamontowanie, uruchomienie i oddanie do użytkowania sprzętu w stanie pełnej sprawności technicznej i użytkowej,
- przeszkolenie personelu Zamawiającego w zakresie obsługi oferowanego asortymentu
- przeglądy wg zaleceń producenta w trakcie trwania gwarancji na koszt Wykonawcy
- okres gwarancji w miesiącach (wymagany min. 24 m-ce)

Lp.	OPIS PARAMETRU
1	Urządzenie fabrycznie nowe, rok produkcji 2024
2	Wirnik horyzontalny
3	Wkładki redukcyjne na próbówki 5-100 ml
4	Zakres obrotów 100-4500 obr/min (+/- 5%)
5	Wyświetlacz LCD
6	Silnik indukcyjny z zabezpieczeniem termicznym
7	Możliwość programowania
8	Pojemniki na wkładki redukcyjne
9	Komplet wkładek redukcyjnych na 28 probówek (10 ml)
10	Komplet wkładek redukcyjnych na 28 probówek (5 ml)
11	Ustawialne parametry wirowania
12	Regulacja prędkości i czasu wirowania
13	Tryb pracy ciągłej
14	Krótki tryb pracy
15	Komora wirowania wykonana ze stali nierdzewnej
16	Sygnalizacja niewyważenia
17	Blokada pokrywy w czasie wirowania
18	Blokada startu przy otwartej pokrywie
19	Awaryjne otwieranie pokrywy
20	Moc 360 W (+/- 5%)
21	Pojemność 800 ml (+/- 5%)

[19.12.2024r.]

Pakiet nr 27

DUPLIKATOR PŁYT – 1 SZT.

Przedmiot zamówienia obejmuje:

- dostarczenie asortymentu zgodnie z opisem parametrów technicznych,
- zamontowanie, uruchomienie i oddanie do użytkowania sprzętu w stanie pełnej sprawności technicznej i użytkowej,
- przeszkolenie personelu Zamawiającego w zakresie obsługi oferowanego asortymentu
- przeglądy wg zaleceń producenta w trakcie trwania gwarancji na koszt Wykonawcy
- okres gwarancji w miesiącach (wymagany min. 24 m-ce)
- Zamawiający wymaga integracji dostarczonego urządzenia z posiadanym systemem RIS/PACS firmy Medinet Systemy Informatyczne sp. z o.o. Integracja ma umożliwić nagranie na duplikatorze badania bezpośrednio z systemu RIS/PACS oraz nadrukowanie na etykiecie danych pacjenta i badania wraz z opisem.

Lp.	OPIS PARAMETRU
1.	Rok produkcji 2024
2.	Urządzenie fabrycznie nowe, nieregenerowane, nierekondycjonowane, niepowystawowe, kompletne, a także wolne od wszelkich wad fizycznych i prawnych; nie dopuszcza się urządzenia demo;
3.	Pojemność zasobników wejściowych: ≥ 100 płyt
4.	Prędkość nagrywania i druku ≥ 30 CD na godzinę ≥ 15 DVD na godzinę ≥ 9 Blu-ray na godzinę
4.	Rozdzielczość drukowania: ≥ 1.440 DPI x 720 DPI (tryb szybki)
5.	Ilość wbudowanych napędów: ≥ 2 napędy obsługujące nośniki CD-R, DVD-R, DVD+R
6.	Szybkość zapisywania: CD-R 40 x, DVD-R 8 x, BD-R 8 x
7.	Typy nośników wydruku : CD-R, DVD-R, DVD+R, DVD-R DL, DVD+R DL, BD-R, BD-R DL
8.	Metoda wydruku : Wydruk atramentowy z obsługą min. 6 kolorów
9.	Interfejs: USB 3.0
10.	Komputer sterujący duplikatorem z gwarancją minimum 36 miesięcy Komputer typu AllinOne: <ul style="list-style-type: none">• Procesor: minimum Intel Intel Core i5• Pamięć RAM: minimum 8GB• Dysk twardy: minimum 256GB SSD• System operacyjny: MS Windows 10 PRO lub równoważny• Monitor o przekątnej minimum 23"

Pakiet nr 28

TK – 1 szt.

Zadanie obejmuje zakup, dostawę i montaż nowej generacji aparatu TK wraz z osprzętem i oprogramowaniem oraz modernizacją pomieszczeń pracowni TK.

Termin rozpoczęcia prac modernizacyjnych : od lipca 2025.

Termin realizacji wykonania : max do 12 tygodni.

Gwarancja : min 24 miesiące. Zamawiający przeznaczył na realizację zamówienia 3 465 264,51 zł brutto w zależności jakimi środkami finansowymi będzie dysponował Zamawiający będzie mógł zawrzeć umowę z okresem gwarancji 60 miesięcy w związku z powyższym należy wycenić również gwarancję max. 60 miesięcy.

Zamawiający oczekuje w ofercie podziału kosztów oferty na grupy kosztów WKI:

Grupa 3_Budowa obiektów podstawowych (roboty budowlane)

Grupa 4_Instalacje (roboty instalacyjne: wod-kan, elektryczne, co, ppoż, niskoprądowe, wentylacyjne)

Grupa 6_Wyposażenie (Tomograf Komputerowy)

Pomieszczenia pracowni muszą spełniać wymagania:

- Rozporządzenia Ministra Zdrowia z dnia 22 czerwca 2012 roku w sprawie wymagań jakim powinny odpowiadać pod względem fachowym i sanitarnym pomieszczenia i urządzenia podmiotu wykonującego działalność leczniczą (Dz.U z 2012 poz. 739),
- Rozporządzenie Ministra Zdrowia z dnia 21 sierpnia 2006 r. w sprawie szczegółowych warunków bezpiecznej pracy z urządzeniami radiologicznymi Dz.U. 2006 nr 180 poz. 1325.

[19.12.2024r.]

3. Rozporządzenie Ministra Zdrowia z dnia 18 lutego 2011 r. w sprawie warunków bezpiecznego stosowania promieniowania jonizującego dla wszystkich rodzajów ekspozycji medycznej Dz.U. 2011 nr 51 poz. 265 z późn. zmianami
4. Przepisów BHP
5. Przepisów p.poż.
6. Inne niezbędne do odbioru w/w pracowni .

Zamawiający oczekuje opracowania projektu/ koncepcji na prace modernizacyjne pod kątem funkcjonalności i dostarczenia pełne kompletne wyposażenie meblowego umożliwiający funkcjonowanie pracowni. **Przed złożeniem oferty konieczne jest dokonanie wizji lokalnej pomieszczeń**

Zakres prac:

1. Sporządzenie projektu / koncepcji/ wizualizacji pomieszczeń Pracowni TK,
2. Uzyskanie wszelkich niezbędnych Prawem Budowlanym, Medycznym i Atomowym decyzji, opinii, zgód i pozwoleń w imieniu Zamawiającego,
3. Modernizacja pomieszczeń pracowni TK , zlokalizowanej na parterze budynku na potrzeby na potrzeby dostawy nowej generacji aparatu TK. Powierzchnia objęta pracami modernizacyjnymi pracowni to ok. 60,80 m²,
4. Dostawa i montaż mebli dla pomieszczeń pracowni objętych przedmiotem zamówienia, umożliwiających prawidłowe funkcjonowanie pracowni tomografu komputerowego zgodnie z jej przeznaczeniem, do akceptacji przez Zamawiającego,
5. Uruchomienie Tomografu Komputerowego wraz z przekazaniem Zamawiającemu dokumentacji powykonawczej, w tym protokołów, sprawdzeń i niezbędnych pomiarów,
6. Zakres prac branży budowlanej
 - demontaże zbędnej stolarki drzwiowej, wykładzin, sufitów podwieszanych,
 - naprawy istniejących ścian,
 - przebicie w stropie i niezbędne zabezpieczenia p.poż,
 - wykonanie i montaż niezbędnych kanałów podłogowych
 - montaż drzwi przesuwnych z ołowiem do sterowni, rejestracji,
 - montaż drzwi dwuskrzydłowych z ołowiem do pracowni TK, kabiny pacjenta
 - montaż drzwi wewnętrznych do kabiny tk (umożliwiających transport pacjenta na łóżku szpitalnym) oraz do składu porządkowego
 - ułożenie wykładziny podłogowej i w pomieszczeniach pracowni,
 - montaż sufitu kasetonowego 60x60cm typu higienicznego i zwykłego,
 - ułożenie wykładziny ściennej w miejscu umywalk/zlewu,
 - wykonanie prac renowacyjnych tynków oraz gładzi gipsowych ścian,
 - malowanie ścian farbą lateksową odporną na wielokrotne szorowanie i dezynfekcję,
 - zabezpieczenie ścian przed przenikaniem promieniowania na zewnątrz (panele, barytowanie)
 - ochrona ścian - montaż narożników i taśm odbojowych w miejscach narażonych na uderzenia mechaniczne,
 - montaż rolet/żaluzji (z wkładem ołowianym)
 - wykonanie wszystkich niezbędnych napraw ścian w miejscach wykonywanych prac remontowych (np. korytarzu),
 - montaż zintegrowanych z ościeżnicą rolet okiennych wewnętrznych zaciemniających we wszystkich pomieszczeniach pracowni,
 - dostawa i montaż dozowników na mydło i płyn dezynfekcyjny, podajników na ręczniki papierowe,
 - wywóz i utylizacja odpadów budowlanych,
7. Zakres prac branży elektrycznej
 - prace demontażowe zbędnych instalacji, oprav, osprzętu,
 - modernizacja instalacji gniazd ogólnych, data, podtynkowo,
 - modernizacja instalacji oświetlenia ogólnego, awaryjnego i ewakuacyjnego, podtynkowo
 - montaż oprav oświetleniowych LED,
 - dostosowanie oświetlenia awaryjnego, ostrzegawczego i ewakuacyjnego,
 - montaż osprzętu elektrycznego,
 - wykonanie sieci internetowej kategorii 6A S/TP oraz włączenie do istniejącego lokalnego punktu dystrybucyjnego wraz z patchpanelem,
 - wykonanie niezbędnych przejść p.poż. dla wykonanych instalacji,
8. Zakres prac branży sanitarnej,
 - modernizacja niezbędnych instalacji i przyborów, wod-kan, c.o,
 - modernizacja niezbędnych instalacji wentylacyjnych oraz centrali klimatyzacyjnej,
 - demontaż, czyszczenie i ponowny montaż anemostatów

Lp.	OPIS PARAMETRU	PARAMETR PUNKTOWANY
I.	PARAMETRY OGÓLNE	
	Urządzenie oraz wszystkie elementy składowe - fabrycznie nowe, nieużywane, rok produkcji 2024 Detektor, lampa, generator jednego producenta	-

[19.12.2024r.]

2	Tomograf komputerowy posiadający detektor min. 64 rzędowy przeznaczony do badań ogólnych i onkologicznych	-
3	Kamera 3D umożliwiająca automatyczne pozycjonowanie pacjenta, która rejestruje kształt, ułożenie oraz wysokość pacjenta, wykorzystująca dane przestrzenne wykonując pomiar w podczerwieni, rozpoznaje kształt, nawet gdy pacjenci są w ubraniach lub leżą przykryci kocem. Automatycznie umożliwi poprawne pozycjonowanie pacjenta w izocentrum przy pomocy jednego kliknięcia oraz umożliwi automatyczne zidentyfikowanie położenia anatomicznego i zakresu skanowania oraz zabezpiecza prawidłowy kierunek skanowania	
4	Ilość nienakładających się warstw uzyskiwanych w jednym obrocie lampy dla jednej energii. ≥ 64	
5	Pokrycie anatomiczne detektora w osi Z [mm] (w przypadku dwóch detektorów podać sumę ich szerokości) $\geq 38,4$ mm	38,4 mm – 0 pkt > 38,4 mm – 10 pkt > 80 mm – 15 pkt
6	Średnica otworu gantry [cm] ≥ 70 cm	
7	Odległość ogniska lampy od detektora [cm] ≤ 112 cm	≤ 95 cm – 10 pkt ≤ 106 cm – 5 pkt > 106 cm – 0 pkt
8	Maksymalna dopuszczalna masa obciążenia stołu [kg] ≥ 300 kg	300 kg – 0 pkt > 300 kg – 10 pkt > 315 kg – 20 pkt
9	Sterowanie ruchami stołu i gantry z wszystkich czterech stron gantry.	
10	Programowane w protokole badania wskaźniki informujące pacjenta w trakcie akwizycji o konieczności wstrzymania oddechu widoczne z przodu i z tyłu gantry, wyświetlający pozostały czas do wstrzymania oddechu.	w postaci liczbowej przedstawiającej czas pozostały do wstrzymania oddechu – 10 pkt inne rozwiązania – 0 pkt
11	Automatyczne pozycjonowanie pacjenta do określonej na gantry pozycji anatomicznej (min. 4 różne pozycje)	4 - 0 pkt > 4 – 10 pkt
12	Pochylenie gantry w zakresie ± 300	Fizyczny tilt – 10 pkt Cyfrowy tilt – 5 pkt
13	Moduł synchronizacji akwizycji z przebiegiem EKG.	
14	Wyświetlanie przebiegu EKG na monitorze na gantry.	
15	Wyposażenie stołu: - materac - podglówek do badania głowy - podglówek do pozycji na wznak - pasy stabilizujące - podpórka pod ramię, kolana i nog	
II PARAMETRY SKANOWANIA		
1	Ilość uzyskiwanych warstw w czasie jednego obrotu układu lampa rtg- detektor ≥ 128	
2	Pojemność cieplna anody lampy rtg lub jej ekwiwalent w przypadku konstrukcji innej niż klasyczna [MHU] ≥ 7 MHU	7 MHU – 0 pkt > 7 MHU – 10 pkt
3	Maksymalna szybkość chłodzenia anody lampy rtg [kHU/min] ≥ 1000 kHU/min	-
4	Moc generatora możliwa do zastosowania w protokole badania [kW] ≥ 72 kW	72 kW – 0 pkt > 72 kW – 5 pkt ≥ 100 – 10 pkt
5	Zakres napięcia anodowego [kV] podać	-
6	Minimalne napięcie anodowe [kV] podać	80 kV – 0 pkt 70 kV – 10 pkt 60 kV – 15 pkt
7	Maksymalny prąd lampy możliwy do zastosowania w protokole badania [mA] ≥ 600 mA	-
8	Maksymalna wartość współczynnika pitch min. 1 dla maksymalnego pola FOV zgodnie z Rozporządzeniem Ministra Zdrowia z dnia 11.01.2023 o bezpiecznym stosowaniu promieniowania jonizującego podać	-

[19.12.2024r.]

9	Maksymalna szybkość skanu spiralnego mierzona szybkością przesuwu stołu podczas skanowania dla pełnego pola widzenia FOV zadeklarowanego w pkt. II.11 min. 175 mm/s podać	≤ 175 mm/s – 0 pkt > 175 mm/s – 5 pkt ≥ 220 mm/s – 20 pkt
10	Zakres badania bez elementów metalowych bez potrzeby przemieszczania pacjenta [cm] ≥ 200 cm	-
11	Maksymalny zakres pojedynczego skanu spiralnego ≥ 180 cm	180 cm – 0 pkt > 180 cm – 5 pkt > 185 cm – 10 pkt
12	Maksymalne akwizycyjne pole skanowania [cm] ≥ 50 cm	-
13	Ilość skolimownych akwizycyjnych pól skanowania podać	1 pole – 0 pkt 2 pola i więcej -10 pkt
14	Ilość projekcji topogramu (min. AP/PA, LAT) ≥ 2	-
15	Minimalny czas pełnego skanu (obrót układu(ów) lampa detektor 3600) [s] podać	≤ 0,3 – 10 pkt ≤ 0,35 – 5 pkt > 0,35 s – 0 pkt
16	Maksymalny zakres wykonywania dynamicznych badań perfuzji przy pojedynczym podaniu kontrastu z rozdzielczością czasową nie gorszą od 3,2 s ≥ 80 mm	-
17	Pojedyncze badanie potrójnego wykluczenia do wykrywania zatorowości płucnej, choroby wieńcowej i rozwarstwienia aorty	-
18	Modulowanie promieniowania RTG w zależności od rzeczywistej pochłaniałości badanej anatomii. Modulacja we wszystkich trzech osiach	-
19	Automatyczny dobór parametrów min. kV i mA w zależności od rodzaju badania i rozmiaru pacjenta	-
20	Dynamiczny kolimator ograniczający promieniowanie w osi Z na początku i końcu skanu spiralnego pozwalający uniknąć niepotrzebnego naświetlania pacjenta podczas skanu spiralnego.	-
21	Rozwiązanie pozwalające na ochronę miejsc wrażliwych na promieniowanie, takie jak oczodoły, tarczyca, piersi, itp.	-
III PARAMETRY JAKOŚCIOWE		
1	Rozdzielczość przestrzenna dla trybu skanowania submilimetrowego [mm] ≤ 0,30 mm	0,30 mm – 0 pkt < 0,30 mm – 10 pkt
2	Grubość najcieńszej dostępnej warstwy w akwizycji wielowarstwowej z akwizycją min. 64 warstw [mm] ≤ 0,65 mm	≥ 0,65 mm – 0 pkt > 0,5 mm – 10 pkt ≤ 0,5 mm – 20 pkt
3	Maksymalna rozdzielczość wysokokontrastowa [pl/cm] przy min. 64 jednocześnie zbieranych warstwach w czasie pełnego skanu w matrycy 512 x 512 w płaszczyźnie XY w polu akwizycyjnym 50cm dla 50% MTF [pl/cm] ≥ 12,0 pl/cm	
4	Matryca rekonstrukcyjna ≥ 1024 x 1024	
IV STANOWISKA PRACY		
1	Stanowiska pracy: - konsola operatorska - serwer aplikacyjny wraz z dwoma konsolami (stanowiskami lekarskimi)	
V Konsola operatorska		
1	Dwumonitorowe stanowisko operatorskie z kolorowymi monitorami	-
2	Przekątna kolorowych monitorów z aktywną matrycą ciekłokrystaliczną typu Flat lub równoważny ≥ 21"	≥ 24" – 10 pkt < 24" – 0 pkt
3	Pojemność dostępnej bazy danych dla obrazów [512 x 512] bez kompresji wyrażona ilością obrazów niezależnie od przestrzeni dyskowej dla danych surowych [obrazów] ≥ 600 000 obrazów	-
4	Szybkość rekonstrukcji obrazów w rozdzielczości 512 x 512 [obrazów/s] ≥ 60 obrazów/s	-
5	Nowoczesny niskodawkowy, iteracyjny algorytm rekonstrukcji danych surowych (np. iMR, ASiR-V lub odpowiednio do nomenklatury producenta) umożliwiający redukcję dawki o min. 80% w porównaniu do standardowej rekonstrukcji bez pogorszenia jakości (parametr potwierdzony w oficjalnych danych producenta) podać % redukcji dawki bez pogorszenia jakości w porównaniu do standardowej rekonstrukcji	-
6	Ilość możliwych nastaw algorytmu iteracyjnego z pkt. V.5 ≥ 5	5 – 0 pkt > 5 – 10 pkt

[19.12.2024r.]

		≥ 9 – 20 pkt
7	Nowoczesny algorytm rekonstrukcji danych oparty na sztucznej inteligencji (AI) (np. TrueFidelity, DELTA lub odpowiednio do nomenklatury producenta) umożliwiający redukcję dawki o min. 80% w porównaniu do standardowej rekonstrukcji bez pogorszenia jakości (parametr potwierdzony w oficjalnych danych producenta)	nie - 0 pkt tak – 20 pkt
8	Ilość możliwych do zaprogramowania (prospektywnie) współbieżnych zadań rekonstrukcyjnych dla jednego protokołu skanowania ≥ 10	
9	Podłączenie aparatu poprzez Interfejs sieciowy zgodnie z DICOM 3.0 z następującymi klasami serwisowymi: Send / Receive, Basic Print, Retrieve, Storage, Worklist, Structured Dose Report	
10	MIP (Maximum Intensity Projection)	
11	VR (VRT) (Volume Rendering Technique)	
12	Oprogramowanie do rekonstrukcji 3D	
13	Reformatowanie wielopłaszczyznowe (MPR), rekonstrukcje wzdłuż dowolnej prostej lub krzywej	
14	Oprogramowanie do synchronizacji startu badania na podstawie automatycznej analizy napływu środka cieniującego w zadanej warstwie bez wykonywania wstrzyknięć testowych	
15	Oprogramowanie do usuwania artefaktów pochodzących od obiektów metalowych.	
16	Oprogramowanie do prospektywnego i retrospektywnego skanowania wyzwalanego impulsami EKG	
17	Modulowanie promieniowania RTG sygnałem EKG przy obrazowaniu tętnic wieńcowych.	
18	Niskodawkowa pulsacyjna prospektywna akwizycja bramkowana sygnałem EKG do badania naczyń wieńcowych	
19	UPS do podtrzymania zasilania stacji operatorskiej umożliwiający zapisanie wyników oraz bezpieczne wyhamowanie lampy RTG	
VI Sewer aplikacyjny z konsolami zależnymi		
1	Serwer aplikacyjny: liczba procesorów: min. 2 procesory pamięć RAM: min.32 GB wbudowana macierz w konfiguracji RAID pojemności macierzy: min. 2 TB redundantne zasilanie typu Hot-plug chłodzenie zestawem wentylatorów redundantnych napęd optyczny: DVD RW serwer umożliwiający jednoczesne przetwarzanie min. 40000 warstw UPS umożliwiający podtrzymania zasilania do min. 30 minut	
2	Zakup macierzy dyskowej serwera PACS: - Serwer Dell Power Edge R660xs lub równoważny - Macierz DELL ME424 (24 x 2,4TB) lub równoważny - Windows Server 2022 Standard Core + 15 CAL lub równoważny - SQL Server 2022 Standard Edition + 15 CAL lub równoważny	
3	Zakup modułu monitorowania dawki systemu RIS/PACS : Oprogramowanie w języku polskim Połączenie systemu i integracja z systemem PACS posiadanym przez Zamawiającego. Obsługiwanie protokołu Dicom Query/Retrieve. Automatyczne pobieranie danych bezpośrednio z aparatów lub systemu PACS/RIS. Współpraca z urządzeniami diagnostycznymi, generującymi promieniowanie rentgenowskie niezależnie od producenta aparatu. Statystyka wykonanych badań z rozbiciem na: modalność, procedurę, pacjenta, grupę wiekową, technika wykonującego badanie, płeć pacjenta, System ostrzegania SMS o przekroczeniu dawki MediCom System 2 MediCom System Monitorowanie Dawki Listy badań pozwalające na pokazanie informacji określającej poziom otrzymanej w trakcie badania dawki w odniesieniu do poziomu referencyjnego Generowanie raportów: dawka na modalność, dawka na procedurę, dawka na pacjenta w podziale na grupy wiekowe i płeć Widok prezentujący ilość wykonanych badań w pracowni dla wybranego pacjenta	

[19.12.2024r.]

	<p>Moduł umożliwia wsparcie aparatów pozbawionych mierników DAP poprzez określenie dawki na podstawie parametrów wejściowych wykonywanych ekspozycji</p> <p>Możliwość monitorowania dawki przez system - na minimum 5 aparatach równocześnie</p> <p>Moduł pozwala wygenerować raport zgodny z wymaganiami Krajowego Centrum Ochrony Radiologicznej, ułatwiając sprawne przeprowadzenie okresowego, klinicznego audytu wewnętrznego</p> <p>Przygotowanie danych i raportów wymaganych przez audyt zgodnie z ustawą z dnia 29.11.2000 roku – Prawo atomowe (Dz. U. z 2023 r. poz. 1173 oraz z 2022 r. poz. 974).</p>	
4	<p>dwa stanowiska lekarskie – monitory opisowe min. 24"</p> <p>Komputer konsoli o parametrach: procesor o parametrach: liczba rdzeni fizycznych min. 14, taktowanie rdzenia min. 2,5 GHz (4,8 w trybie turbo), pamięć podręczna min 24 MB min 16 GB RAM dysk SSD min. 512 GB napęd DVD medyczna karta graficzna min MXRT-2700 UPS umożliwiający podtrzymanie zasilania do min. 30 minut</p>	
5	<p>Interfejs sieciowy zgodnie z DICOM 3.0 obsługujący następujące klasy serwisowe: Send / Receive Basic Print Query / Retrieve Storage Commitment</p>	
6	Oprogramowanie podstawowe – minimum 3 jednoczesowe dostępy z licencją	
7	MIP (Maximum Intensity Projection)	
8	SSD (Surface Shaded Display)	
9	VRT (Volume Rendering Technique)	
10	Pomiary odległości, kąta, powierzchni, objętości	
11	Reformatowanie wielopłaszczyznowe (MPR), rekonstrukcje wzdłuż dowolnej prostej (równoległe lub promieniste) lub po krzywej	
12	Wirtualna endoskopia dróg powietrznych i naczyń	
13	Oprogramowanie do tworzenia fotorealistycznych rekonstrukcji 3D	
14	Oprogramowanie pozwalające na eksport modeli 3D do zewnętrznego pliku, który może zostać użyty do wydruku 3D. Format plików to min. STL, VRML, 3MF	
Oprogramowanie zaawansowane – minimum 2 jednoczesowe dostępy z licencją		
15	Oprogramowanie do segmentacji i ekstrakcji struktur kostnych typu „bone removal” lub równoważne	tak - 10 pkt nie – 0 pkt
16	Automatyczne etykietowanie kręgów kręgosłupa oraz automatyczne wyznaczanie kątów nachylenia płaszczyzn rekonstrukcji dla poszczególnych kręgów.	tak – 10 pkt nie – 0 pkt
17	Oprogramowanie do angiografii CT umożliwiające automatyczną identyfikację i izolację zakontrastowanego naczynia z objętości badanej (rozwiniecie wzdłuż linii centralnej naczynia, z pomiarem średnicy, pola przekroju w płaszczyźnie prostopadłej do osi naczynia, automatyczne wyznaczanie stenoz)	
18	Segmentacja zmian ogniskowych w narządach mięsnych umożliwiające pomiar średnicy, objętości i gęstości zmiany oraz umożliwiające porównanie zmian ogniskowych bieżącego badania z poprzednim badaniem tego samego pacjenta	
19	Oprogramowanie do automatycznej segmentacji 3D i oceny krwiaków w mózgu wraz z automatycznym obliczaniem objętości krwiaka oraz jego krótkiej i długiej osi	
20	Oprogramowanie do segmentacji 3D i oceny tętniaków w mózgu wraz z automatycznym obliczaniem objętości tętniaka, minimalnej i maksymalnej długości tętniaka oraz maksymalnej i minimalnej średnicy szyjki tętniaka	
21	Oprogramowanie do oceny perfuzji mózgu umożliwiające ocenę ilościową i jakościową (mapy barwne) co najmniej następujących parametrów: rBF (miejscowy przepływ krwi), rBV (miejscowa objętość krwi) oraz TTP (czas do szczytu krzywej wzmocnienia) lub MTT (średni czas przejścia)	
22	Badania perfuzji mózgu oraz guzów mózgu z funkcją klasyfikacji tkankowej polegającej na segmentacji regionów niedokrwienych mózgu na podstawie map przepływu i objętości krwi	
23	Oprogramowanie do perfuzji mózgu umożliwiające ocenę ilościową i jakościową (mapy barwne) parametru IRF To (opóźnienie napływu kontrastu)	tak – 10 pkt nie – 0 pkt
24	Oprogramowanie do szybkiej diagnostyki udarów mózgu umożliwiające automatyczną fuzję obrazów poszczególnych faz napływu kontrastu i automatycznie pokazujące w różnych kolorach tętnice, żyły i naczynia oboczne na sumarycznym obrazie	

[19.12.2024r.]

25	Oprogramowanie do oceny zmian ogniskowych w płucach, z automatyczną identyfikacją zmian guzkowych w mięszu i przyopłucnowych przez program komputerowy, z możliwością zapamiętywania położenia zmian, oceną dynamiki wielkości zmian i rozróżnianiem charakteru guza (itp. lity, częściowo lity, nie lity)	
26	Specjalistyczne oprogramowanie do diagnostyki chorób płuc (itp. COPD) umożliwiające obliczanie rozedmy i analizę dróg oddechowych	
27	Segmentacja wszystkich pięciu płatów płuc i automatyczne obliczanie rozedmy w poszczególnych płatach płuc	tak – 10 pkt nie – 0 pkt
28	Oprogramowanie umożliwiające za pomocą jednego kliknięcia dokonanie pomiarów grubości ścian poszczególnych dróg oddechowych oraz średnicy ich światła wraz z prezentacją zewnętrznych i wewnętrznych konturów tych ścian	tak – 10 pkt nie – 0 pkt
29	Oprogramowanie do oceny zwapnień naczyń wieńcowych typu Calcium Score lub równoważny	
30	Oprogramowanie do oceny tętnic wieńcowych z funkcjami: rozwinięcie wzdłuż linii centralnej naczynia, pomiar średnicy, pola przekroju w płaszczyźnie prostopadłej, automatyczne wyznaczanie stenozy	
31	Automatyczna segmentacja i etykietowanie naczyń wieńcowych – .	
32	Oprogramowanie do oceny parametrów czynnościowych lewej komory serca z pomiarem itp.: objętości skurczowej, objętości rozkurczowej, objętości wyrzutowej, frakcji wyrzutowej, pogrubienia ściany lub kurczliwości odcinkowej oraz wizualizacją w 2D parametrów funkcjonalnych w postaci 17 i 20 segmentowego diagramu AHA	
33	Oprogramowanie do oceny parametrów czynnościowych prawej komory serca z pomiarem itp.: objętości skurczowej, objętości rozkurczowej, objętości wyrzutowej, frakcji wyrzutowej	
34	Automatyczne wyznaczanie obrysów wewnętrznych i zewnętrznych mięśnia serca (wsierdzia i nasierdzia) wszystkich czterech jam serca wraz z obliczaniem parametrów funkcjonalnych wszystkich czterech jam serca	tak – 10 pkt nie – 0 pkt
35	Uwidocznienie tętnic wieńcowych w prezentacji typu IVUS (wewnątrznaczyniowe badanie ultrasonograficzne) z oceną morfologii i lokalizacji blaszki miażdżycowej	
36	Oprogramowanie do oceny blaszki miażdżycowej w naczyniach wieńcowych, umożliwiające kodowanie rodzajów blaszek kolorem z możliwością definiowania progów	
37	Oprogramowanie do automatycznej segmentacji zmian ogniskowych z automatycznym wyznaczaniem parametrów: max średnicy, objętości, średniej gęstości wraz z odchyleniem standardowym zgodnie z kryteriami WHO, RECIST1.0, RECIST1.1	
38	Tworzenie własnych kryteriów onkologicznych oceny zmian ogniskowych	
39	Oprogramowanie do automatycznej fuzji obrazów różnych energii oraz obrazów z różnych systemów diagnostycznych: CT/MR, CT/PET, CT/SPECT, itp.	
VII WYPOSAŻENIE DODATKOWE		
1	Zestaw fantomów do kalibracji i kontroli jakości, w tym testu ruchu stołu.	
2	Fartuch ołowiowy 2 szt pół fartuch 2 szt osłona na tarczyce	
3	Kardiomonитор zintegrowany z gantry tomografu.	
4	a) Podłączenie oferowanych urządzeń do istniejącego w szpitalu systemu PACS/RIS firmy MEDINET w zakresie umożliwiającym transfer obrazów diagnostycznych do/z archiwum cyfrowego PACS, realizowanie funkcji DICOM WORKLIST – dokupienie potrzebnych licencji Licencje PACS do podłączenia aparatu TK oraz serwera aplikacyjnego z konsolami. Licencje RIS do podłączenia tomografu, serwera aplikacyjnego z 2 konsolami oraz 3 komputerami w rejestracji. b) Licencja systemu RIS/PACS firmy Medinet pozwalająca na współpracę z zewnętrzną dostawcą usług teleradiologicznych. c) Licencja / moduł oprogramowania firmy Qadra do prowadzenia testów na aparacie TK . Licencja w maksymalnej dostępnej długości trwania u producenta. d) program do monitorowania i zliczania dawki promieniowania (w tym z PACS)	
5	Strzykawką automatyczną do sekwencyjnego podawania środka cieniującego i roztworu NaCl, pracująca w środowisku TK o parametrach: Wstrzykiwacz bezwkładowy, min.3 kanałowy do skanera CT (2 źródła kontrastu i 1 źródło NaCl). • Mocowanie na hydraulicznym ramieniu sufitowym.	

[19.12.2024r.]

	<ul style="list-style-type: none"> • Możliwość bezpośredniego zastosowania min. dwóch butelek z kontrastem każdego z dostępnych producentów środków cieniujących o pojemności od 50ml do 500ml oraz NaCl o pojemności do 1000ml. • Możliwość podtrzymania temperatury wstępnie podgrzanego środka kontrastowego. • Ultradźwiękowy system wykrywania pęcherzyków powietrza w wężykach wstrzykiwacza. • Możliwość przeprowadzenia testu iniekcji solą fizjologiczną w celu oceny właściwego umieszczenia dostępu. • Możliwość przeprowadzenia mieszania płynów za pomocą iniekcji naprzemiennej kontrastu i soli fizjologicznej w różnych stężeniach min: (zawartość środka kontrastowego 15%, 20%,25% 30%,50%). • Prędkości iniekcji kontrastu min. 0,5ml/s do 9,7 ml/s (co 0,1ml/s). • Możliwość wstrzyknięcia dla każdej fazy min. 1ml-200ml (co 1ml). • Możliwość wyboru z przygotowanego przez producenta menu wstrzykiwacza stężenia i marki różnych producentów środka kontrastowego • Możliwość wyboru z przygotowanego przez producenta menu wstrzykiwacza objętości butelki • Możliwość wyboru z przygotowanego przez producenta menu wstrzykiwacza rozmiaru wkłucia indywidualnie dla każdego pacjenta • min. dwie identyczne konsole sterujące z interfejsem w języku polskim z możliwością wprowadzenia wszystkich parametrów badania (objętość płynów i prędkość podania, czas opóźnienia, marka i stężenie kontrastu, rozmiar wkłucia) zarówno w pokoju badań jak i w sterowni. • Komunikaty graficzne i głosowe dotyczące czynności obsługowych w języku polskim wraz z możliwością wyświetlania krótkich filmów instruktażowych na obu konsolach. • Możliwość wprowadzenia do pamięci wstrzykiwacza dedykowanych protokołów podania kontrastu i NaCl 	
6	<p>4 szt komputer klasy ALL in One Komputer stacjonarny. Typu All in One, komputer fabrycznie wbudowany w obudowę monitora. W ofercie wymagane jest podanie modelu producenta komputera. Procesor dedykowany do pracy w komputerach stacjonarnych, osiągający w teście Passmark CPU Mark, w kategorii Average CPU Mark wynik co najmniej 22100 pkt. według wyników opublikowanych na stronie https://www.cpubenchmark.net/cpu_list.php 16GB DDR5, jeden slot wolny. Możliwość rozbudowy do min 64GB. 512GB SSD M.2 NVMe Rozmiar matrycy / plamki: 23,8” IPS / max. 0,275mm Rozdzielczość: FHD (1920x1080) Jasność typowa: 250 cd/m² Typu All-in-One zintegrowana z monitorem min. 23,8”. Obudowa musi umożliwiać zastosowanie zabezpieczenia fizycznego w postaci linki metalowej, demontaż tylnej pokrywy musi odbywać się bez użycia narzędzi. Systemu montażowy VESA 100. Suma wymiarów obudowy bez zainstalowanego standu max. 96cm. Zasilacz zewnętrzny o mocy max. 130W Wbudowany w obudowie wizualny system diagnostyczny, służący do sygnalizowania i diagnozowania problemów z komputerem i jego komponentami, w szczególności: uszkodzenia lub braku pamięci RAM, uszkodzenia płyty głównej, awarii procesora. System musi zapisywać logi zdarzeń w BIOS. System diagnostyczny nie może wykorzystywać minimalnej ilości wolnych slotów wymaganych w specyfikacji. Każdy komputer musi być oznaczony niepowtarzalnym numerem seryjnym umieszczonym na obudowie, oraz wpisanym na stałe w BIOS. Podstawa jednostki typu All – in – One musi umożliwiać: Regulację pochyłu pionowego w zakresie od -5 do 30 stopni. Regulację wysokości w zakresie minimum 10 cm. Ustawienie jednostki w trybie Pivot. Obrót podstawy w lewą oraz prawą stronę. Wbudowana w płytę główną technologia zarządzania i monitorowania komputerem na poziomie sprzętowym działająca niezależnie od stanu czy obecności systemu operacyjnego oraz stanu włączenia komputera podczas pracy na zasilaczu sieciowym AC, obsługująca zdalną komunikację siecią w oparciu o protokół IPv4 oraz IPv6, a także zapewniająca: monitorowanie konfiguracji komponentów komputera - CPU, Pamięć, HDD wersja BIOS płyty głównej;</p>	

[19.12.2024r.]

<p>zdalną konfigurację ustawień BIOS, zdalne przejęcie konsoli tekstowej systemu, przekierowanie procesu ładowania systemu operacyjnego z wirtualnego CD ROM lub FDD z serwera zarządzającego; zdalne przejęcie pełnej konsoli graficznej systemu tzw. KVM Redirection (Keyboard, Video, Mouse) bez udziału systemu operacyjnego ani dodatkowych programów, również w przypadku braku lub uszkodzenia systemu operacyjnego do rozdzielczości 1920x1080 włącznie; Płyta główna zawierająca układ sprzętowy służący do tworzenia i zarządzania wygenerowanymi przez komputer kluczami szyfrowania. Zabezpieczenie to musi posiadać możliwość szyfrowania poufnych dokumentów przechowywanych na dysku twardym przy użyciu klucza sprzętowego Zaimplementowany w BIOS system diagnostyczny z graficznym interfejsem użytkownika dostępny z poziomu BIOS lub szybkiego menu boot'owania, umożliwiający przetestowanie w celu wykrycia usterki zainstalowanych komponentów bez konieczności uruchamiania systemu operacyjnego. System musi posiadać wszystkie swoje funkcjonalności w przypadku: braku dysku, uszkodzenia dysku, sformatowania dysku, braku dostępu do sieci, internetu. Nie dopuszcza się stosowania wewnętrznych i zewnętrznych urządzeń w celu uzyskania funkcjonalności systemu diagnostycznego. Pełna obsługa systemu diagnostycznego za pomocą klawiatury i myszy jak i samej myszy. Czujnik otwarcia obudowy, musi zbierać zdarzenia i zapisywać je w BIOS . Wbudowane porty: 1x DP++ 1.4a 1x USB 3.2 Gen 2 (10 Gbps) z PowerShare 1x USB 3.2 Gen 2 (10 Gbps) Type-C 2x USB 3.2 Gen 1 (5 Gbps) 2x USB 2.0 Gen (480 Mbps) Wymagane porty USB wbudowane w obudowie , nie dopuszcza się stosowania rozgałęziaczy, hub'ów itp. 1x Universal audio jack 1x Line-out audio 1x RJ-45 port 10/100/1000 Mbps Czytnik kart SD 4.0 Karta WiFi 6 AX + bluetooth 5.3 Płyta główna zaprojektowana i wyprodukowana na zlecenie producenta komputera, trwale oznaczona logo producenta oferowanej jednostki, dedykowana dla danego urządzenia; wyposażona w min. 2 złącza SO - DIMM z obsługą do 64GB DDR5 pamięci RAM, min. 1 złącze M.2 dla dysku twardego oraz 1 złącze M.2 karty WiFi. Zestaw bezprzewodowy opatrzony logo producenta komputera składający się z klawiatury w układzie polski programisty oraz myszy optycznej z dwoma przyciskami oraz rolką. Oprogramowanie producenta komputera z nieograniczoną czasowo licencją na użytkowanie umożliwiające: - upgrade i instalacje wszystkich sterowników, aplikacji dostarczonych w obrazie systemu operacyjnego producenta, BIOS'u z certyfikatem zgodności producenta do najnowszej dostępnej wersji, - sprawdzenie przed zainstalowaniem wszystkich sterowników, aplikacji oraz BIOS bezpośrednio na stronie producenta przy użyciu połączenia internetowego z automatycznym przekierowaniem w celu uzyskania informacji o: poprawkach i usprawnieniach dotyczących aktualizacji, dacie wydania ostatniej aktualizacji, priorytecie aktualizacji, zgodności z systemami operacyjnymi - dostęp do wykazu najnowszych aktualizacji z podziałem na krytyczne (wymagające natychmiastowej instalacji), rekomendowane i opcjonalne - włączenie/wyłączenie funkcji automatycznego restartu w przypadku, kiedy jest wymagany przy instalacji sterownika, aplikacji - sprawdzenie historii aktualizacji z informacją, jakie sterowniki były instalowane z dokładną datą i wersją (rewizja wydania) - dostęp do wykaz wymaganych sterowników, aplikacji, BIOS'u z informacją o zainstalowanej obecnie wersji dla oferowanego komputera z możliwością exportu do pliku o rozszerzeniu *.xml - dostęp do raportu uwzględniającego informacje o znalezionych, pobranych i zainstalowanych aktualizacjach z informacją, jakich komponentów dotyczyły, możliwość exportu takiego raportu do pliku *.xml</p>	
--	--

[19.12.2024r.]

<p>Raport musi zawierać datę i godzinę podjętych i wykonanych akcji/zadań w przedziale czasowym min. 1 roku.</p> <p>Windows Professional 11 lub równoważny:</p> <ol style="list-style-type: none">1.Możliwość dokonywania aktualizacji i poprawek systemu przez Internet z możliwością wyboru instalowanych poprawek.2.Możliwość dokonywania uaktualnień sterowników urządzeń przez Internet –witrynę producenta systemu.3.Darmowe aktualizacje w ramach wersji systemu operacyjnego przez Internet (niezbędne aktualizacje, poprawki, biuletyny bezpieczeństwa muszą być dostarczane bez dodatkowych opłat) –wymagane podanie nazwy strony serwera WWW.4.Internetowa aktualizacja zapewniona w języku polskim.5.Wbudowana zapora internetowa (firewall) dla ochrony połączeń internetowych; zintegrowana z systemem konsola do zarządzania ustawieniami zapory i regułami IP v4 i v6.6.Wsparcie dla większości powszechnie używanych urządzeń peryferyjnych (drukarek, urządzeń sieciowych, standardów USB, Plug&Play, Wi-Fi).7.Funkcjonalność automatycznej zmiany domyślnej drukarki w zależności od sieci, do której podłączony jest komputer.8.Interfejs użytkownika działający w trybie graficznym, zintegrowana z interfejsem użytkownika interaktywna część pulpitu służąca do uruchamiania aplikacji, które użytkownik może dowolnie wymieniać i pobrać ze strony producenta.9.Możliwość zdalnej automatycznej instalacji, konfiguracji, administrowania oraz aktualizowania systemu.10.Możliwość zintegrowania uwierzytelniania użytkowników z usługą katalogową Active Directory.11.Zabezpieczony hasłem hierarchiczny dostęp do systemu, konta i profile użytkowników zarządzane zdalnie; praca systemu w trybie ochrony kont użytkowników.12.Zintegrowany z systemem moduł wyszukiwania informacji (plików różnego typu) dostępny z kilku poziomów: poziom menu, poziom otwartego okna systemu operacyjnego; system wyszukiwania oparty na konfigurowalnym przez użytkownika module indeksacji zasobów lokalnych.13.Zintegrowane z systemem operacyjnym narzędzia zwalczające złośliwe oprogramowanie; aktualizacje dostępne u producenta nieodpłatnie bez ograniczeń czasowych.14.Zintegrowany z systemem operacyjnym moduł synchronizacji komputera z urządzeniami zewnętrznymi.15.Wbudowany system pomocy w języku polskim.16.Certyfikat producenta oprogramowania na dostarczany sprzęt.17.Możliwość przystosowania stanowiska dla osób niepełnosprawnych (np. słabo widzących).18.Możliwość zarządzania stacją roboczą poprzez polityki –przez politykę rozumiemy zestaw reguł definiujących lub ograniczających funkcjonalność systemu lub aplikacji.19.Wdrażanie IPSEC oparte na politykach –wdrażanie IPSEC oparte na zestawach reguł definiujących ustawienia zarządzanych w sposób centralny.20.Automatyczne występowanie i używanie (wystawianie) certyfikatów PKI X.509.21.System posiada narzędzia służące do administracji, do wykonywania kopii zapasowych polityk i ich odtwarzania oraz generowania raportów z ustawień polityk.22.Wsparcie dla Sun Java i .NET Framework –możliwość uruchomienia aplikacji działających we wskazanych środowiskach.23.Wsparcie dla JScript i VBScript –możliwość uruchamiania interpretera poleceń.24.Zdalna pomoc i współdzielenie aplikacji –możliwość zdalnego przejęcia sesji zalogowanego użytkownika w celu rozwiązania problemu z komputerem.25.Możliwość zbudowania obrazu systemu wraz z aplikacjami. Rozwiązanie to ma umożliwiać szybką instalację systemu poprzez sieć komputerową.26.Graficzne środowisko instalacji i konfiguracji.27.Transakcyjny system plików pozwalający na stosowanie przydziałów (ang. quota) na dysku dla użytkowników oraz zapewniający większą niezawodność i pozwalający tworzyć kopie zapasowe.28.Zarządzanie kontami użytkowników sieci oraz urządzeniami sieciowymi tj. drukarki, modemy, woluminy dyskowe, usługi katalogowe.29.Oprogramowanie dla tworzenia kopii zapasowych (Backup); automatyczne wykonywanie kopii plików z możliwością automatycznego przywrócenia wersji wcześniejszej.	
--	--

[19.12.2024r.]

	30.Możliwość przywracania plików systemowych. 31.System operacyjny musi posiadać funkcjonalność pozwalającą na identyfikację sieci komputerowych, do których jest podłączony, zapamiętywanie ustawień i przypisywanie do min. 3 kategorii bezpieczeństwa (z predefiniowanymi odpowiednio do kategorii ustawieniami zapory sieciowej, udostępniania plików itp.). 32.Możliwość blokowania lub dopuszczania dowolnych urządzeń peryferyjnych za pomocą polityk grupowych (np. przy użyciu numerów identyfikacyjnych sprzętu). Klucz licencyjny zapisany trwale w BIOS, umożliwiać reinstalację systemu operacyjnego bez potrzeby ręcznego wpisywania klucza licencyjnego.	
7	4 szt. urządzenie wielofunkcyjne (skaner , drukarka , ksero)	
8	4 szt. skaner A4 Typ skanera podwójny CIS Rodzielczość dpi: 600 x 600 Podajnik dokumentów: Tak Złącze USB: Tak Wi-Fi: Nie Głębina koloru (bit) : min 48 Głębina szarości (bit): min 8 prędkość skanowania w kolorze i czerni (s): min 1,5 Format plików: JPEG,PDF,TIFF Wysokość:(mm) max. 191 Szerokość (mm): max 300 Głębokość (mm): max 216 Instrukcja w języku polskim	
9	1 szt. x niszczarka do papieru oraz płyt CD	
10	1 szt x duplikator płyt z możliwością samodzielnej wymiany pojemnika na zużyty tusz	
11	ups	
IX SZKOLENIA		
1	Szkolenie podstawowe lekarzy i techników w siedzibie Zamawiającego, bezpośrednio po uruchomieniu przedmiotu oferty przez okres 4 dni roboczych	
2	Szkolenie zaawansowane personelu lekarskiego w siedzibie Zamawiającego przez okres min. 4 dni roboczych w terminie uzgodnionym z Zamawiającym w okresie max. 2.m-cy od daty odbioru aparatu	
4	Szkolenie zaawansowane personelu w siedzibie Zamawiającego przez okres min. 10 dni roboczych w terminie uzgodnionym z Zamawiającym w okresie gwarancji	
5	Każdy z uczestników szkolenia otrzyma zaświadczenie / certyfikat potwierdzające kwalifikację do obsługi urządzenia.	
X INNE WYMAGANIA		
1	Zdalna diagnostyka serwisowa tomografu komputerowego z możliwością oceny technicznej poszczególnych modułów.	
2	Instalacja przedmiotu oferty w pomieszczeniach wskazanych przez Zamawiającego wraz z ich adaptacją	
3	Wykonanie przeglądów technicznych w okresie gwarancji zalecanych przez producenta przedmiotu oferty podać ilość	
4	Testy odbiorcze i specjalistyczne na uruchomienie aparatu, pomiar rozkładu dawki wokół aparatu.	
5	Wykonanie projektu osłon stałych.	
6	Inne niezbędne prace, niewymienione powyżej, a niezbędne do prawidłowego użytkowania dostarczonego sprzętu i aparatury medycznej.	
XI WARUNKI GWARANCJI / INNE		
1	Pełna gwarancja na wszystkie elementy systemu min. 2 lata podać	
2	Czas reakcji na zgłoszenie usterki - do 48 godzin w dni robocze rozumiane jako dni od poniedziałku do soboty, z wyłączeniem dni ustawowo wolnych od pracy podać	
3	Czas skutecznej naprawy bez użycia części zamiennych licząc od momentu zgłoszenia awarii - max 5 dni robocze rozumiane jako dni od poniedziałku do soboty, z wyłączeniem dni ustawowo wolnych od pracy podać	
4	Czas skutecznej naprawy z użyciem części zamiennych licząc od momentu zgłoszenia awarii - max 8 dni roboczych rozumiane jako dni od pn do sob, z wyłączeniem dni ustawowo wolnych od pracy podać	

Niespełnienie jakiegokolwiek parametru będzie skutkowało odrzuceniem oferty

[19.12.2024r.]

Załącznik nr 2a do SWZ

**PROPOZYCJA TREŚCI ZOBOWIĄZANIA PODMIOTU
do oddania do dyspozycji Wykonawcy niezbędnych zasobów na potrzeby realizacji zamówienia**

UWAGA:

Zamiast niniejszego Formularza można przedstawić inne dokumenty, w szczególności:

1. zobowiązanie podmiotu, o którym mowa w art. 118 ust. 4 ustawy Pzp sporządzone w oparciu o własny wzór
2. inne dokumenty stanowiące dowód, że Wykonawca realizując zamówienie będzie dysponował niezbędnymi zasobami podmiotów w stopniu umożliwiającym należyte wykonanie zamówienia publicznego oraz, że stosunek łączący Wykonawcę z tymi podmiotami będzie gwarantował rzeczywisty dostęp do ich zasobów, określające w szczególności:
 - a) zakres dostępnych Wykonawcy zasobów podmiotu udostępniającego zasoby,
 - b) sposób i okres udostępnienia Wykonawcy i wykorzystania przez niego zasobów podmiotu udostępniającego te zasoby przy wykonywaniu zamówienia,

Ja/My:

(imię i nazwisko osoby/-ób upoważnionej/-ch do reprezentowania Podmiotu, stanowisko (właściciel, prezes zarządu, członek zarządu, prokurent, upelnomocniony reprezentant itp.))

Działając w imieniu i na rzecz:

(nazwa Podmiotu udostępniającego zasoby)

Zobowiązuję się do oddania ww. zasobów:

(określenie zasobu – doświadczenie, osoby skierowanej do realizacji zamówieni, zdolności techniczne, zdolności finansowe lub ekonomiczne))

do dyspozycji Wykonawcy:

(nazwa Wykonawcy)

Na potrzeby postępowania o udzielenie zamówienia publicznego pn. „Dostawa i montaż wyposażenia do Szpitalnego Oddziału Ratunkowego ZZOZ w Wadowicach”, prowadzonego przez Zespół Zakładów Opieki Zdrowotnej w Wadowicach, ul. Karmelicka 5; 34-100 Wadowice, oświadczam co następuje:

1. udostępniam Wykonawcy ww. zasoby, w następującym zakresie:

2. sposób i okres udostępnienia oraz wykorzystania ww. zasobów będzie następujący:

3. zrealizuję roboty budowlane/usługi/dostawy, których ww. zasoby (zdolności)dotyczą, w zakresie:

Zobowiązując się do udostępnienia zasobów, odpowiadam solidarnie z ww. Wykonawcą, który polega na mojej sytuacji finansowej lub ekonomicznej, za szkodę poniesioną przez Zamawiającego powstałą wskutek nieudostępnienia tych zasobów, chyba że za nieudostępnienie zasobów nie ponoszę winy.

[19.12.2024r.]

Załącznik nr 2b do SWZ

Oświadczenie wykonawców wspólnie ubiegających się o udzielenie zamówienia

w zakresie, o którym mowa w art. 117 ust. 4 ustawy Pzp

W związku z prowadzonym postępowaniem o udzielenie zamówienia publicznego pn. „Dostawa i montaż wyposażenia do Szpitalnego Oddziału Ratunkowego ZZOZ w Wadowicach”, prowadzonego przez Zespół Zakładów Opieki Zdrowotnej w Wadowicach, ul. Karmelicka 5; 34-100 Wadowice,

Ja/My:

(imię i nazwisko osoby/osób upoważnionej/-ych do reprezentowania Wykonawców wspólnie ubiegających się o udzielenie zamówienia)

w imieniu Wykonawcy:

(wpisać nazwy (firmy) Wykonawców wspólnie ubiegających się o udzielenie zamówienia)

Oświadczam/-my, iż następujące roboty budowlane/usługi/dostawy* wykonają poszczególni Wykonawcy wspólnie ubiegający się o udzielenie zamówienia:

Wykonawca (nazwa): _____ wykona: _____ **

Wykonawca (nazwa): _____ wykona: _____ **

* dostosować odpowiednio

** należy dostosować do ilości Wykonawców wspólnie ubiegających się o udzielenie zamówienia

[19.12.2024r.]

Załącznik nr 3 do SWZ

Oświadczenie wykonawcy
DOTYCZĄCE PRZESŁANEK WYKLUCZENIA Z POSTĘPOWANIA

Nazwa wykonawcy.....

Adres wykonawcy.....

Oświadczam, że

Informacje zawarte w oświadczeniu, o którym mowa w art. 125 ust. 1 ustawy PZP w zakresie podstaw wykluczenia z postępowania wskazanych przez Zamawiającego, o których mowa w:

1. art. 108 ust. 1 pkt 3 ustawy PZP,
2. art. 108 ust. 1 pkt 4 ustawy PZP, dotyczących orzeczenia zakazu ubiegania się o zamówienie publiczne tytułem środka zapobiegawczego,
3. art. 108 ust. 1 pkt 5 ustawy PZP, dotyczących zawarcia z innymi wykonawcami porozumienia mającego na celu zakłócenie konkurencji,
4. art. 108 ust. 1 pkt 6 ustawy PZP,
5. art. 5k rozporządzenia Rady (UE) nr 833/2014 z dnia 31 lipca 2014 r. dotyczącego środków ograniczających w związku z działaniami Rosji destabilizującymi sytuację na Ukrainie w brzmieniu nadanym rozporządzeniem 2022/576 oraz art. 7 ust. 1 ustawy o szczególnych rozwiązaniach w zakresie przeciwdziałania wspieraniu agresji na Ukrainę oraz służących ochronie bezpieczeństwa narodowego,

są nadal aktualne.

.....
*podpis(y) osób(y) upoważnionej(ych) do
reprezentowania wykonawcy*

[19.12.2024r.]

Załącznik nr 4 do SWZ

Wykonawca:

.....
(pełna nazwa/firma, adres, w zależności od
podmiotu: NIP/PESEL, KRS/CEiDG)
reprezentowany przez:

.....
(imię, nazwisko, stanowisko/podstawa do
reprezentacji)

Oświadczenie Wykonawcy

**DOTYCZĄCE PRZYNALEŻNOŚCI LUB BRAKU PRZYNALEŻNOŚCI DO TEJ SAMEJ GRUPY
KAPITAŁOWEJ**

Oświadcza, że:

1. NIE NALEŻY z innym wykonawcą, który złożył odrębną ofertę do grupy kapitałowej w rozumieniu ustawy z dnia 16 lutego 2007 r. o ochronie konkurencji i konsumentów (Dz. U. z 2024 r. poz. 1616), w zakresie wynikającym z art. 108 ust. 1 pkt 5 ustawy PZP*
2. NALEŻY do tej samej grupy kapitałowej w rozumieniu ustawy z dnia 16 lutego 2007 r. o ochronie konkurencji i konsumentów (Dz. U. z 2024 r. poz. 1616), w zakresie wynikającym z art. 108 ust. 1 pkt 5 ustawy PZP z następującymi wykonawcami*:

2.1.

2.2.

W załączeniu wykonawca przekazuje dokumenty lub informacje potwierdzające przygotowanie oferty niezależnie od innego wykonawcy należącego do tej samej grupy kapitałowej**.

** (jeżeli dotyczy)

.....
podpis(y) osób(y) upoważnionej(ych) do reprezentowania
wykonawca

[19.12.2024r.]

Załącznik nr 5 do SWZ

OŚWIADCZENIE

dotyczące przepisów sankcyjnych związanych z wojną w Ukrainie

W związku z prowadzonym postępowaniem o udzielenie zamówienia publicznego w trybie przetargu nieograniczonego pn: „Dostawa i montaż wyposażenia do Szpitalnego Oddziału Ratunkowego ZZOZ w Wadowicach”, prowadzonego przez Zespół Zakładów Opieki Zdrowotnej w Wadowicach, ul. Karmelicka 5; 34-100 Wadowice, JA/MY:

(imię i nazwisko osoby/osób upoważnionej/-ych do reprezentowania)

działając w imieniu i na rzecz

(nazwa Wykonawcy Wykonawcy wspólnie ubiegającego się o udzielenie zamówienia* Podmiotu udostępniającego zasoby*)*

I. W związku z art. 7 ust. 1 ustawy z dnia 13 kwietnia 2022 r. o szczególnych rozwiązaniach w zakresie przeciwdziałania wspieraniu agresji na Ukrainę oraz służących ochronie bezpieczeństwa narodowego **OŚWIADCZAM**, że:

- 1) Wykonawca **jest*** / **nie jest*** wymieniony w wykazach określonych w rozporządzeniu 765/2006 i rozporządzeniu 269/2014 albo wpisany na listę na podstawie decyzji w sprawie wpisu na listę rozstrzygającej o zastosowaniu środka, o którym mowa w art. 1 pkt 3 ww. ustawy;
- 2) beneficjentem rzeczywistym Wykonawcy w rozumieniu ustawy z dnia 1 marca 2018 r. o przeciwdziałaniu praniu pieniędzy oraz finansowaniu terroryzmu (Dz. U. z 2022 r. poz. 593 i 655) **jest*** / **nie jest*** osoba wymieniona w wykazach określonych w rozporządzeniu 765/2006 i rozporządzeniu 269/2014 albo wpisana na listę lub będąca takim beneficjentem rzeczywistym od dnia 24 lutego 2022 r., o ile została wpisana na listę na podstawie decyzji w sprawie wpisu na listę rozstrzygającej o zastosowaniu środka, o którym mowa w art. 1 pkt 3 ww. ustawy;
- 3) jednostką dominującą Wykonawcy w rozumieniu art. 3 ust. 1 pkt 37 ustawy z dnia 29 września 1994 r. o rachunkowości (Dz. U. z 2021 r. poz. 217, 2105 i 2106), **jest*** / **nie jest*** podmiot wymieniony w wykazach określonych w rozporządzeniu 765/2006 i rozporządzeniu 269/2014 albo wpisany na listę lub będący taką jednostką dominującą od dnia 24 lutego 2022 r., o ile został wpisany na listę na podstawie decyzji w sprawie wpisu na listę rozstrzygającej o zastosowaniu środka, o którym mowa w art. 1 pkt 3 ww. ustawy.

II. W związku z art. 5k ust. 1 Rozporządzenia Rady (UE) NR 833/2014 z dnia 31 lipca 2014 r. dotyczącego środków ograniczających w związku z działaniami Rosji destabilizującymi sytuację na Ukrainie, w brzmieniu nadanym rozporządzeniem 2022/576 **OŚWIADCZAM**, że*:

- 1) **jestem*** / **nie jestem*** obywatelem rosyjskim lub osobą fizyczną lub prawną, podmiotem lub organem z siedzibą w Rosji,
- 2) **jestem*** / **nie jestem*** osobą prawną, podmiotem lub organem, do których prawa własności bezpośrednio lub pośrednio w ponad 50% należą do podmiotu, o którym mowa w pkt 1),
- 3) **jestem*** / **nie jestem*** osobą fizyczną lub prawną, podmiotem lub organem działającym w imieniu lub pod kierunkiem podmiotu, o którym mowa w pkt 1) lub pkt 2);

III. W związku z art. 5k ust. 1 Rozporządzenia Rady (UE) NR 833/2014 z dnia 31 lipca 2014 r. dotyczącego środków ograniczających w związku z działaniami Rosji destabilizującymi sytuację na Ukrainie **OŚWIADCZAM**, że:

[19.12.2024r.]

w stosunku do następującego podmiotu, będącego podwykonawcą albo dostawcą, na którego przypada ponad 10% wartości zamówienia: (podać pełną nazwę/firmę, adres, a także w zależności od podmiotu: NIP/PESEL, KRS/CEiDG), nie zachodzą podstawy wykluczenia z postępowania o udzielenie zamówienia przewidziane w art. 5k rozporządzenia 833/2014 w brzmieniu nadanym rozporządzeniem 2022/576.**

.....
podpis(y) osób(y) upoważnionej(ych) do
reprezentowania wykonawcy

* niepotrzebne skreślić

** składa Podmiot udostępniający zasoby, jeżeli przypada na niego ponad 10% wartości zamówienia

** składa Wykonawca, w przypadku gdy na planowanego podwykonawcę/dostawcę (o ile jest znany) przypada ponad 10% wartości zamówienia. Należy wypełnić w stosunku, do każdego podwykonawcy/dostawcy, na którego przypada ponad 10% wartości zamówienia.

[19.12.2024r.]

Załącznik nr 6 do SWZ

Formularz Ofertowy (wzór) Dotyczy Pakietów od 1-27

Nazwa oraz siedziba Wykonawcy:.....

REGON:, NIP:

TELEFON:

INTERNET: http:; e-mail:

Osoba odpowiedzialna za realizację umowy:.....
(imię nazwisko, tel. kontaktowy)

Osoba upoważniona do zawarcia umowy:.....
(imię nazwisko, zajmowane stanowisko)

Niniejsza oferta dotyczy postępowania o udzielenie zamówienia publicznego znak: ZP.26.1.52.2024

Pakiet nr*

Lp.	Nazwa	Ilość (szt)	Cena jedn. netto	Wartość netto	%VAT	Wartość VAT	Wartość brutto	Typ/ model – jeśli dotyczy	Nazwa handl./Nazwa Producenta
1.									
RAZEM:					x	X		x	x

*Tabelę należy powtórzyć dla każdego oferowanego Pakietu osobno, z wyszczególnieniem każdej pozycji zgodnie z Opisem przedmiotu zamówienia.

1. Termin realizacji zamówienia:(max 28) dni od dnia zawarcia umowy. *
2. Okres gwarancji: miesięcy od podpisania protokołu odbiorczego na warunkach nie gorszych niż w Kodeksie Cywilnym. *
**UWAGA! Brak wpisania ocenianego parametru nie dyskwalifikuje oferty –powoduje jedynie brak dodatkowych punktów.*
3. Termin płatności: 60 dni w formie przelewu od daty dostarczenia prawidłowo wystawionej faktury VAT do siedziby Zamawiającego.
4. Oświadczam/y, że oferowany sprzęt medyczne będzie kompletne do użytkowania bez żadnych dodatkowych zakupów i inwestycji.
5. Oświadczam, że wartość oferty jest ceną ostateczną do zapłaty z uwzględnieniem wszystkich czynników określonych w SWZ oraz w projekcie umowy będącym załącznikiem nr 7 do SWZ.
6. Oświadczam/ y, że zapoznałem/ liśmy się z warunkami określonymi w specyfikacji warunków zamówienia i przyjmuję/ emy je bez zastrzeżeń.
7. Oświadczam/ y, że w przypadku uznania mojej/ naszej oferty za najkorzystniejszą zobowiązuję/ emy się do dostarczenia przedmiotu zamówienia na warunkach zawartych w specyfikacji warunków zamówienia wraz z załączonym do niej projektem umowy oraz w złożonej ofercie.
8. Oświadczam/y, że jesteśmy : ⁵
 - 8.1 mikroprzedsiębiorstwem*
 - 8.2 małym przedsiębiorstwem*
 - 8.3 średnim przedsiębiorstwem*

⁵ Definicja mikro, małego i średniego przedsiębiorcy znajduje się w art. 7 ust 1 pkt 1, 2, 3 ustawy z dnia 06 marca 2018r. Prawo przedsiębiorców (t.j. Dz.U. z 2021r. poz 162)

[19.12.2024r.]

- 8.4 dużym przedsiębiorstwem*
- 8.5 jednoosobowa działalność gospodarcza*
- 8.6 osoba fizyczna nieprowadząca działalności gospodarczej*
9. Wykonawca informuje, że:*
- 9.1 wybór oferty nie będzie prowadzić do powstania u Zamawiającego obowiązku podatkowego.
- 9.2 wybór oferty będzie prowadzić do powstania u Zamawiającego obowiązku podatkowego w odniesieniu do następujących towarów, których dostawa będzie prowadzić do jego powstania. Wartość towaru lub usług powodująca obowiązek podatkowy u Zamawiającego to zł netto.**

10. Wymienione niżej dokumenty stanowią tajemnicę przedsiębiorstwa i nie mogą być udostępniane osobom trzecim:

10.1

10.2

11. Oświadczam/y, że przewiduję/emy powierzenie zamówienia podwykonawcom
..... (podać nazwę firmy podwykonawcy)(podać zakres powierzonych prac) (podać wartość powierzanych prac (brutto))
.....(podać % udział (brutto) w cenie oferty)

12. Oświadczam/y, że nie przewiduję/emy powierzenia podwykonawcom realizacji części zamówienia*.

13. **ZOBOWIĄZUJEMY SIĘ** nie wykonywać zamówienia z udziałem podwykonawców, dostawców lub podmiotów, na których zdolności polega się w rozumieniu dyrektywy 2014/24/UE, o których mowa w art. 5k rozporządzenia Rady (UE) nr 833/2014 z dnia 31 lipca 2014 r. dotyczącego środków ograniczających w związku z działaniami Rosji destabilizującymi sytuację na Ukrainie, w przypadku gdy przypada na nich ponad 10% wartości zamówienia.

14. Oświadczam/y, że:

14.1 zostałem poinformowany zgodnie z art. 13 ust. 1 i 2 RODO⁶ o przetwarzaniu moich danych osobowych na potrzeby niniejszego postępowania o udzielenie zamówienia publicznego oraz zawarcia i realizacji umowy⁷

14.2 wypełniłem obowiązki informacyjne przewidziane w art. 13 lub art. 14 RODO wobec osób fizycznych, od których dane osobowe bezpośrednio lub pośrednio pozyskałem w celu ubiegania się o udzielenie zamówienia publicznego i zobowiązuję się wypełnić je wobec osób fizycznych od których dane osobowe bezpośrednio lub pośrednio pozyskam w celu zawarcia i realizacji umowy⁸

15. Oświadczam/y, że przedmiot zamówienia spełnia n/w warunki graniczne:

Producent

Typ/Model/Nr katalogowy

Rok produkcji

lp	Wymagane parametry	Podać oferowany przez Wykonawcę parametr
	Itđ.	

Uwaga! W przypadku braku uzupełnienia w/w tabeli potwierdzającej oferowane parametry sprzętu, oferta Wykonawcy zostanie odrzucona na podstawie art. 226 ust. 1 pkt 5 ustawy Prawo zamówień publicznych.

16. Opis kryteriów oceny parametrów ocenianych:

⁶ rozporządzenie Parlamentu Europejskiego i Rady (UE) 2016/679 z dnia 27 kwietnia 2016 r. w sprawie ochrony osób fizycznych w związku z przetwarzaniem danych osobowych i w sprawie swobodnego przepływu takich danych oraz uchylenia dyrektywy 95/46/WE (ogólne rozporządzenie o ochronie danych) (Dz. Urz. UE L 119 z 04.05.2016, str. 1).

⁷ Dotyczy wykonawcy, z którym zostanie zawarta umowa

⁸ Dotyczy wykonawcy, z którym zostanie zawarta umowa

[19.12.2024r.]

Pakiet nr 1

Lp.	Parametry oceniane	Punktacja/Należy zaznaczyć oferowany parametr
1	Minimum 5 cm prześwit między platformą leża, a wyprofilowaną ramą wózka, w celu łatwego i bezpiecznego wprowadzania kasy RTG z każdej strony wózka (bez ograniczeń).	Prześwit poniżej 6 cm - 0 pkt Prześwit 6 cm i więcej 15 pkt
2	Wyprofilowane barierki z uchwytem do pchania/ciągnięcia na końcu barierki wózka od strony nóg umożliwiające dodatkowy wyższy/szerszy chwyt operatorowi	TAK- 10 pkt NIE- 0 pkt
3	Możliwość uniesienia całego segmentu nóg w celu łatwego czyszczenia i dezynfekcji powierzchni bezpośrednio pod leżem, gdzie wprowadza się kasy	TAK- 15 pkt NIE- 0 pkt

UWAGA! Brak ocenianego parametru nie dyskwalifikuje oferty –powoduje jedynie brak dodatkowych punktów. Zamawiający uzna, że Wykonawca zaoferował parametry o wartości granicznej dla danej pozycji.

Pakiet nr 2

Lp.	Parametry oceniane	Punktacja/Należy zaznaczyć oferowany parametr
1	Wyprofilowane, wypukłe zakończenia podłokietników w sposób umożliwiający bezpieczne wsparcie dla pacjenta podczas wstawania.	TAK 10 pkt, NIE- 0 pkt
2	Uchwyty w formie pętli pod siedziskiem po prawej i lewej stronie do zawieszania worków urologicznych	Uchwyty tworzywowe- 10 pkt, Uchwyty metalowe i powlekane- 0 pkt

UWAGA! Brak ocenianego parametru nie dyskwalifikuje oferty –powoduje jedynie brak dodatkowych punktów. Zamawiający uzna, że Wykonawca zaoferował parametry o wartości granicznej dla danej pozycji.

Pakiet nr 3

Lp.	Parametry oceniane	Punktacja/Należy zaznaczyć oferowany parametr
1	Wygodny, min. 1,3” wyświetlacz DLP z informacjami o wybranych trybach i stanie akumulatora	Przekątna wyświetlacza:1,3” – 0pkt. Powyżej 1,3” – 10 pkt.
2	Czas pracy min. 2 h	Czas pracy:120 min. – 0 pkt. > 120 min. – 10 pkt.
3	Urządzenie zasilane baterią o pojemności min. 3000 mAh, DC 5V 2 A	Pojemność baterii:3000 mAh – 0 pkt > 3000 mAh – 10 pkt
4	Waga urządzenia: max. 350 g bez statywu	Waga:351 g -500 g – 0 pkt. < 350 g – 10 pkt.

UWAGA! Brak ocenianego parametru nie dyskwalifikuje oferty –powoduje jedynie brak dodatkowych punktów. Zamawiający uzna, że Wykonawca zaoferował parametry o wartości granicznej dla danej pozycji.

Pakiet nr 4

Lp.	Parametry oceniane	Punktacja/Należy zaznaczyć oferowany parametr
1	Zasilanie gazowe w powietrze w wewnętrznej turbiny	TAK – 10 pkt NIE – 0 pkt
2	Płynna regulacja stężenia tlenu w zakresie 21 do 100%, co 1%.	TAK – 10 pkt NIE – 0 pkt

UWAGA! Brak ocenianego parametru nie dyskwalifikuje oferty –powoduje jedynie brak dodatkowych punktów. Zamawiający uzna, że Wykonawca zaoferował parametry o wartości granicznej dla danej pozycji.

Pakiet nr 5

Lp.	Parametry oceniane	Punktacja/Należy zaznaczyć oferowany parametr
1	Możliwość rozbudowy o baterijne zasilanie elektryczne na min. 6 godziny pracy	TAK – 5 pkt NIE – 0 pkt
2	Objętość pojedynczego oddechu w zakresie min 20 - 2000 ml	TAK – 5 pkt NIE – 0 pkt

[19.12.2024r.]

3	Funkcja automatycznej synchronizacji pacjent-respirator podczas całego cyklu wentylacji, jak np. wyzwalanie wdechu, szybkość wzrost ciśnienia wdechowego i faza wyzwalania wydechu przy użyciu algorytmu adaptacyjnego przeznaczonego do wyodrębniania i analizowania charakterystyk krzywych	TAK – 5 pkt NIE – 0 pkt
4	Automatyczny manewr kreślenia pętli statycznej - ciśnienie/objętość w fazie wdechu i wydechu przy niskim przepływie gazów do płuc pacjenta z możliwością doboru przepływu i analizy za pomocą kursorów w celu określenia optymalnego PEEP-u	TAK – 5 pkt NIE – 0 pkt

UWAGA! Brak ocenianego parametru nie dyskwalifikuje oferty –powoduje jedynie brak dodatkowych punktów. Zamawiający uzna, że Wykonawca zaoferował parametry o wartości granicznej dla danej pozycji.

Pakiet nr 7

Lp.	Parametry oceniane	Punktacja/Należy zaznaczyć oferowany parametr
1	Zasilanie z wewnętrznego akumulatora - czas pracy co najmniej 24 godziny	Czas pracy powyżej 24 godzin- 10 pkt
2	Na wyposażeniu pulsoksymetru gumowa osłona zabezpieczająca	TAK- 10 pkt. NIE- 0 pkt.

UWAGA! Brak ocenianego parametru nie dyskwalifikuje oferty –powoduje jedynie brak dodatkowych punktów. Zamawiający uzna, że Wykonawca zaoferował parametry o wartości granicznej dla danej pozycji.

Pakiet nr 9

Lp.	Parametry oceniane	Punktacja/Należy zaznaczyć oferowany parametr
1	Miejsce na moduły pomiarowe w jednej obudowie z jednostką główną kardiomonitora	TAK – 5 pkt NIE – 0 pkt
2	Masa modułu transportowego poniżej 1,5 kg	TAK – 5 pkt NIE – 0 pkt
3	Gniazdo synchronizacji sygnału EKG w module transportowym	TAK – 5 pkt NIE – 0 pkt
4	Graficzna prezentacja jakości sygnału EKG i SpO ₂	TAK – 10 pkt NIE – 0 pkt
5	Pomiar, prezentacja i alarmy wartości QT i QTc we wszystkich odprowadzeniach.	obliczanie wartości QTc według dwóch wzorów – 0 pkt. obliczanie wartości QTc według trzech lub więcej wzorów – 5 pkt.
6	Możliwość rozbudowy o moduł lub urządzenie zewnętrzne umożliwiające pomiaru bólu. Prezentacji danych na ekranie kardiomonitora głównego.	Pomiar za pomocą dedykowanego modułu -5pkt. Pomiar za pomocą urządzenia zewnętrznego – 0 pkt.
7	Funkcja ustawiania trybu prywatnego z poziomu centrali indywidualnie w poszczególnych monitorach pacjenta oraz jednocześnie we wszystkich monitorach pacjenta	TAK – 5 pkt NIE – 0 pkt

UWAGA! Brak ocenianego parametru nie dyskwalifikuje oferty –powoduje jedynie brak dodatkowych punktów. Zamawiający uzna, że Wykonawca zaoferował parametry o wartości granicznej dla danej pozycji.

Pakiet nr 12

Lp.	Parametry oceniane	Punktacja/Należy zaznaczyć oferowany parametr
1	System oddechowy podgrzewany, zasilanie wewnętrzne bez zewnętrznych przewodów zasilających, możliwe wyłączenie podgrzewania przez użytkownika	TAK – 5 pkt NIE – 0 pkt
2	Kolorowy ekran o regulowanej jasności i przekątnej minimum 15”, sterowanie: ekran dotykowy i pokrętko funkcyjne	Kolorowy ekran o regulowanej jasności i przekątnej 15-17”- 0 pkt. Kolorowy ekran o regulowanej jasności i przekątnej powyżej 17”- 5 pkt.
3	Ekran umieszczony na ruchowym wysięgniku	TAK – 10 pkt NIE – 0 pkt

[19.12.2024r.]

4	Alarm niskiej i wysokiej objętości pojedynczego oddechu	TAK – 5 pkt NIE – 0 pkt
5	Alarm wykrycia drugiego anestetyku	TAK – 5 pkt NIE – 0 pkt
6	Kompatybilność akcesoriów pomiarowych oferowanego kardiomonitora oraz modułu gazowego w oferowanym aparacie do znieczulenia z posiadany przez zamawiającego systemem do znieczulenia A8 oraz kardiomonitorem ePM15M.	TAK- 10 pkt. NIE- 0 pkt.
7	Pomiar przewodnictwa nerwowo mięśniowego za pomocą modułu. Możliwość użycia w kardiomonitorze lub aparacie do znieczulania.	TAK – 10 pkt NIE – 0 pkt

UWAGA! Brak ocenianego parametru nie dyskwalifikuje oferty –powoduje jedynie brak dodatkowych punktów. Zamawiający uzna, że Wykonawca zaoferował parametry o wartości granicznej dla danej pozycji.

Pakiet nr 13

Lp.	Parametry oceniane	Punktacja/Należy zaznaczyć oferowany parametr
1	Bardzo wysoki współczynnik odwzorowania barwy światła słonecznego Ra: ≥ 97	Ra ≤ 98 = 0 pkt, Ra > 98 = 10 pkt
2	Bardzo wysoki współczynnik odwzorowania barwy czerwonej R9: ≥ 97	Ra ≤ 98 = 0 pkt, Ra > 98 = 10 pkt
3	Głębokość oświetlenia (L1+L2) dla Ec: 20%: min. 900 [mm]	≥ 1000 [mm] - 10 pkt. < 1000 [mm] - 0 pkt.
4	Ilość diod w czaszy min. 125 [szt.]	≥ 125 [szt.] - 10 pkt. < 125 [szt.] - 0 pkt.
5	Możliwość wymiany modułów za pomocą dedykowanego narzędzia, bez ingerencji w otwieranie obudowy czaszy	TAK - 20 pkt. NIE - 0 pkt.
6	Regulacja temperatury barwowej światła min. w 5 krokach (lub stała temperatura barwowa) w minimalnym zakresie 3000 – 5500 [K]	7 kroków – 5 pkt. > 5 kroków – 0 pkt. stała temperatura barwowa - 0 pkt
7	Pozycjonowanie czaszy wielorazowym sterylizowanym uchwytem (umieszczonym w punkcie centralnym lampy) i dodatkowo min. trzema „brudnymi” uchwytami umieszczonymi wokół czaszy	3 uchwyty brudne - 5 pkt. > 3 uchwyty brudne - 0 pkt
8	Żywotność źródeł światła $\geq 50\ 000$ [godz.]	$\geq 60\ 000$ [godz.] - 10 pkt. < 60 000 [godz.] - 0 pkt.
9	Czasza o konstrukcji „bez szybowej”, wyposażona w moduły światła ze zintegrowaną uszczelką zapobiegającą dostawaniu się do środka wilgoci oraz płynów podczas używania środków czyszczących.	TAK - 20 pkt. NIE - 0 pkt

UWAGA! Brak ocenianego parametru nie dyskwalifikuje oferty –powoduje jedynie brak dodatkowych punktów. Zamawiający uzna, że Wykonawca zaoferował parametry o wartości granicznej dla danej pozycji.

Pakiet nr 15

Lp.	Parametry oceniane	Punktacja/Należy zaznaczyć oferowany parametr
1	Zakres prędkości infuzji min. 0,01 do 2000 ml/h.	Szerszy zakres prędkości infuzji w górnym zakresie- 5 pkt.
2	Szybkość bolusa programowana minimum w zakresie min. 0,01-2000 ml/h.	Szerszy zakres szybkości Bolusa w górnym zakresie- 5 pkt.
3	Zmiana progu ciśnienia okluzji bez przerywania infuzji -min. 9 progów	9-14 progów- 0 pkt. Powyżej 14 progów- 10 pkt.
4	Aktualne ciśnienie w drenie wyświetlane na ekranie pompy w formie numerycznej i piktogramu,	TAK- 10 pkt. NIE- 0 pkt.
5	Pompa posiada funkcję automatycznego blokowania klawiatury- blokada następuje po upływie zaprogramowanego czasu.	TAK- 10 pkt. NIE- 0 pkt.

UWAGA! Brak ocenianego parametru nie dyskwalifikuje oferty –powoduje jedynie brak dodatkowych punktów. Zamawiający uzna, że Wykonawca zaoferował parametry o wartości granicznej dla danej pozycji.

[19.12.2024r.]

punktów. Zamawiający uzna, że Wykonawca zaoferował parametry o wartości granicznej dla danej pozycji.

Pakiet nr 16

Lp.	Parametry oceniane	Punktacja/Należy oferowany parametr	zaznaczyć
1	Na wyświetlaczu informację dot. przynajmniej: identyfikator pacjenta, płeć, wiek, częstość akcji serca, zegar, wskaźnik naładowania akumulatora, krzywe, etykiety odprowadzeń, prędkość, ustawienia wzmocnienia i filtrów, komunikaty ostrzegawcze, komunikaty informacyjne, sieć, stan USB	TAK- 10 pkt. NIE- 0 pkt.	
2	Klawiatura funkcyjna lub klawiatura alfanumeryczna	Klawiatura funkcyjna- 10 pkt. Klawiatura alfanumeryczna- 0 pkt.	

UWAGA! Brak ocenianego parametru nie dyskwalifikuje oferty –powoduje jedynie brak dodatkowych punktów. Zamawiający uzna, że Wykonawca zaoferował parametry o wartości granicznej dla danej pozycji.

Pakiet nr 17

Lp.	Parametry oceniane	Punktacja/Należy oferowany parametr	zaznaczyć
1	Możliwość rozbudowy o czujnik RKO – czujnik monitorowania uciśnień z wyświetlaniem parametrów jakości RKO, w tym krzywej głębokości uciśnień na ekranie urządzenia	TAK- 5 pkt. NIE- 0 pkt.	
2	Ekran zabezpieczony hartowanym/ wzmocnionym szkłem	TAK- 5 pkt. NIE- 0 pkt.	
3	Wysoka rozdzielczość ekranu 1024x768 pikseli razem z automatyczną regulacją jasności ekranu	TAK- 5 pkt. NIE- 0 pkt.	
4	Możliwość wykonania defibrylacji wewnętrznej. Dostępne min. 3 rozmiary łyżek: dla pacjentów dorosłych, dzieci i noworodków.	TAK- 5 pkt. NIE- 0 pkt.	

UWAGA! Brak ocenianego parametru nie dyskwalifikuje oferty –powoduje jedynie brak dodatkowych punktów. Zamawiający uzna, że Wykonawca zaoferował parametry o wartości granicznej dla danej pozycji.

17. Informuję/emy, że Zamawiający posiada następujące aktualne oświadczenia lub dokumenty lub może je uzyskać za pomocą bezpłatnych i ogólnodostępnych baz danych, w szczególności rejestrów publicznych w rozumieniu ustawy z dnia 17 lutego 2005r. o informatyzacji działalności podmiotów realizujących zadania publiczne (t.j. Dz.U. z 2024, poz 1557)

LP	Nazwa oświadczenia lub dokumentu	Postępowanie, do którego zostało złożone oświadczenie lub dokument lub adres bezpłatnych i ogólnodostępnych baz danych
1		
2		

.....
 podpis(y) osób(y) upoważnionej(ych) do reprezentowania
 Wykonawcy

*niepotrzebne skreślić/usunąć

** dotyczy Wykonawców, których oferty będą generować obowiązek doliczania wartości podatku VAT do wartości netto oferty, tj. w przypadku:

- wewnątrzwspólnotowego nabycia towarów
- mechanizmu odwróconego obciążenia, o którym mowa w art. 17 ust. 1 pkt 7 ustawy o podatku od towarów i usług,
- importu usług lub importu towarów, z którymi wiąże się obowiązek doliczenia przez zamawiającego przy porównywaniu cen ofertowych podatku VAT

[19.12.2024r.]

Załącznik nr 6 do SWZ

Formularz Ofertowy (wzór) Dotyczy Pakietu nr 28

Nazwa oraz siedziba Wykonawcy:.....

REGON:, NIP:

TELEFON:

INTERNET: http:; e-mail:

Osoba odpowiedzialna za realizację umowy:.....
(imię nazwisko, tel. kontaktowy)

Osoba upoważniona do zawarcia umowy:.....
(imię nazwisko, zajmowane stanowisko)

Niniejsza oferta dotyczy postępowania o udzielenie zamówienia publicznego znak: ZP.26.1.52.2024

Lp.	Nazwa	Ilość (szt)	Cena jedn. netto	Wartość netto	%VAT	Wartość VAT	Wartość brutto	Typ/ model – jeśli dotyczy	Nazwa handl./Nazwa Producenta
RAZEM:					x	X		x	x

*Tabelę należy wypełnić z wyszczególnieniem każdej pozycji zgodnie z Opisem przedmiotu zamówienia.

1 Wartość oferty:

1.1. należność z tytułu robót budowlanych : zł netto, zł brutto.

1.2. należność z tytułu instalacji : zł netto, zł brutto.

1.3. należność z tytułu wyposażenia : zł netto, zł brutto /24 miesiące gwarancji/.

1.4. należność z tytułu wyposażenia zł netto, zł brutto /60 miesięcy gwarancji/.

2. Termin realizacji zamówienia: max 84 dni od 1 lipca 2025r.

3. Termin płatności: 60 dni w formie przelewu od daty dostarczenia prawidłowo wystawionej faktury VAT do siedziby Zamawiającego.

4. Oświadczam, że wartość oferty jest ceną ostateczną do zapłaty z uwzględnieniem wszystkich czynników określonych w SWZ oraz w projekcie umowy będącym załącznikiem nr 7 do SWZ.

5. Oświadczam/ y, że zapoznałem/ liśmy się z warunkami określonymi w specyfikacji warunków zamówienia i przyjmuję/ emy je bez zastrzeżeń.

6. Oświadczam/ y, że w przypadku uznania mojej/ naszej oferty za najkorzystniejszą zobowiązuję/ emy się do dostarczenia przedmiotu zamówienia na warunkach zawartych w specyfikacji warunków zamówienia wraz z załączonym do niej projektem umowy oraz w złożonej ofercie.

7. Oświadczam/y, że jesteśmy : ⁹

7.1 mikroprzedsiębiorstwem*

7.2 małym przedsiębiorstwem*

7.3 średnim przedsiębiorstwem*

7.4 dużym przedsiębiorstwem*

⁹ Definicja mikro, małego i średniego przedsiębiorcy znajduje się w art. 7 ust 1 pkt 1, 2, 3 ustawy z dnia 06 marca 2018r. Prawo przedsiębiorców (t.j. Dz.U. z 2021r. poz 162)

[19.12.2024r.]

- 7.5 jednoosobowa działalność gospodarcza*
- 7.6 osoba fizyczna nieprowadząca działalności gospodarczej*
8. Wykonawca informuje, że:*
- 8.1 wybór oferty nie będzie prowadzić do powstania u Zamawiającego obowiązku podatkowego.
- 8.2 wybór oferty będzie prowadzić do powstania u Zamawiającego obowiązku podatkowego w odniesieniu do następujących towarów, których dostawa będzie prowadzić do jego powstania. Wartość towaru lub usług powodująca obowiązek podatkowy u Zamawiającego to zł netto.**
9. Wymienione niżej dokumenty stanowią tajemnicę przedsiębiorstwa i nie mogą być udostępniane osobom trzecim:
- 9.1
- 9.2
10. Oświadczam/y, że przewiduję/emy powierzenie zamówienia podwykonawcom
..... (podać nazwę firmy podwykonawcy)(podać zakres powierzonych prac) (podać wartość powierzanych prac (brutto))
.....(podać % udział (brutto) w cenie oferty)
11. Oświadczam/y, że nie przewiduję/emy powierzenia podwykonawcom realizacji części zamówienia*.
12. **ZOBOWIĄZUJEMY SIĘ** nie wykonywać zamówienia z udziałem podwykonawców, dostawców lub podmiotów, na których zdolności polega się w rozumieniu dyrektywy 2014/24/UE, o których mowa w art. 5k rozporządzenia Rady (UE) nr 833/2014 z dnia 31 lipca 2014 r. dotyczącego środków ograniczających w związku z działaniami Rosji destabilizującymi sytuację na Ukrainie, w przypadku gdy przypada na nich ponad 10% wartości zamówienia.
13. Oświadczam/y, że:
- 13.1 zostałem poinformowany zgodnie z art. 13 ust. 1 i 2 RODO¹⁰ o przetwarzaniu moich danych osobowych na potrzeby niniejszego postępowania o udzielenie zamówienia publicznego oraz zawarcia i realizacji umowy¹¹
- 13.2 wypełniłem obowiązki informacyjne przewidziane w art. 13 lub art. 14 RODO wobec osób fizycznych, od których dane osobowe bezpośrednio lub pośrednio pozyskałem w celu ubiegania się o udzielenie zamówienia publicznego i zobowiązuje się wypełnić je wobec osób fizycznych od których dane osobowe bezpośrednio lub pośrednio pozyskam w celu zawarcia i realizacji umowy¹²
14. Oświadczam/y, że przedmiot zamówienia spełnia n/w warunki graniczne:

Producent

Typ/Model/Nr katalogowy

Rok produkcji

lp	Wymagane parametry	Podać oferowany przez Wykonawcę parametr
	Itd.	

Uwaga! W przypadku braku uzupełnienia w/w tabeli potwierdzającej oferowane parametry sprzętu, oferta Wykonawcy zostanie odrzucona na podstawie art. 226 ust. 1 pkt 5 ustawy Prawo zamówień publicznych.

15. Opis kryteriów oceny parametrów ocenianych:

Lp.	Parametry oceniane	Punktacja/Należy zaznaczyć oferowany parametr
-----	--------------------	---

10 rozporządzenie Parlamentu Europejskiego i Rady (UE) 2016/679 z dnia 27 kwietnia 2016 r. w sprawie ochrony osób fizycznych w związku z przetwarzaniem danych osobowych i w sprawie swobodnego przepływu takich danych oraz uchylenia dyrektywy 95/46/WE (ogólne rozporządzenie o ochronie danych) (Dz. Urz. UE L 119 z 04.05.2016, str. 1).

¹¹ Dotyczy wykonawcy, z którym zostanie zawarta umowa

¹² Dotyczy wykonawcy, z którym zostanie zawarta umowa

[19.12.2024r.]

1	Pokrycie anatomiczne detektora w osi Z [mm] (w przypadku dwóch detektorów podać sumę ich szerokości)	38,4 mm – 0 pkt > 38,4 mm – 10 pkt > 80 mm – 15 pkt
2	Odległość ogniska lampy od detektora [cm]	≤ 95 cm – 10 pkt ≤ 106 cm – 5 pkt > 106 cm – 0 pkt
3	Maksymalna dopuszczalna masa obciążenia stołu [kg]	300 kg – 0 pkt > 300 kg – 10 pkt > 315 kg – 20 pkt
4	Programowane w protokole badania wskaźniki informujące pacjenta w trakcie akwizycji o konieczności wstrzymania oddechu widoczne z przodu i z tyłu gantry, wyświetlający pozostały czas do wstrzymania oddechu.	w postaci liczbowej przedstawiającej czas pozostały do wstrzymania oddechu – 10 pkt inne rozwiązania – 0 pkt
5	Automatyczne pozycjonowanie pacjenta do określonej na gantry pozycji anatomicznej (min. 4 różne pozycje)	4 - 0 pkt > 4 – 10 pkt
6	Pochylenie gantry w zakresie ± 300	Fizyczny tilt – 10 pkt Cyfrowy tilt – 5 pkt
7	Pojemność cieplna anody lampy rtg lub jej ekwiwalent w przypadku konstrukcji innej niż klasyczna [MHU]	7 MHU – 0 pkt > 7 MHU – 10 pkt
8	Moc generatora możliwa do zastosowania w protokole badania [kW]	72 kW – 0 pkt > 72 kW – 5 pkt ≥ 100 – 10 pkt
9	Minimalne napięcie anodowe [kV]	80 kV – 0 pkt 70 kV – 10 pkt 60 kV – 15 pkt
10	Maksymalna szybkość skanu spiralnego mierzona szybkością przesuwu stołu podczas skanowania dla pełnego pola widzenia FOV zadeklarowanego w pkt. II.11 min. 175 mm/s	≤ 175 mm/s – 0 pkt > 175 mm/s – 5 p ≥ 220 mm/s – 20 pkt
11	Maksymalny zakres pojedynczego skanu spiralnego	180 cm – 0 pkt > 180 cm – 5 pkt > 185 cm – 10 pkt
12	Ilość skolimownych akwizycyjnych pól skanowania	1 pole – 0 pkt 2 pola i więcej -10 pkt
13	Minimalny czas pełnego skanu (obrót układu(ów) lampa detektor 3600) [s]	≤ 0,3 – 10 pkt ≤ 0,35 – 5 pkt > 0,35 s – 0 pkt
14	Rozdzielczość przestrzenna dla trybu skanowania submilimetrowego [mm]	0,30 mm – 0 pkt < 0,30 mm – 10 pkt
15	Grubość najcieńszej dostępnej warstwy w akwizycji wielowarstwowej z akwizycją min. 64 warstw [mm]	≥ 0,65 mm – 0 pkt > 0,5 mm – 10 pkt ≤ 0,5 mm – 20 pkt
16	Przekątna kolorowych monitorów z aktywną matrycą ciekłokrystaliczną typu Flat lub równoważny	≥ 24” – 10 pkt < 24” – 0 pkt
17	Ilość możliwych nastaw algorytmu iteracyjnego z pkt. V.5	5 – 0 pkt > 5 – 10 pkt ≥ 9 – 20 pkt
18	Nowoczesny algorytm rekonstrukcji danych oparty na sztucznej inteligencji (AI) (np. TrueFidelity, DELTA lub odpowiednio do nomenklatury producenta) umożliwiający redukcję dawki o min. 80% w porównaniu do standardowej rekonstrukcji bez pogorszenia jakości (parametr potwierdzony w oficjalnych danych producenta)	nie - 0 pkt tak – 20 pkt
19	Oprogramowanie do segmentacji i ekstrakcji struktur kostnych typu „bone removal” lub równoważne	tak - 10 pkt nie – 0 pkt
20	Automatyczne etykietowanie kręgów kręgosłupa oraz automatyczne wyznaczanie kątów nachylenia płaszczyzn rekonstrukcji dla poszczególnych kręgów.	tak – 10 pkt nie – 0 pkt

[19.12.2024r.]

21	Oprogramowanie do perfuzji mózgu umożliwiające ocenę ilościową i jakościową (mapy barwne) parametru IRF To (opóźnienie napływu kontrastu)	tak – 10 pkt nie – 0 pkt
22	Segmentacja wszystkich pięciu płatów płuc i automatyczne obliczanie rozedmy w poszczególnych płatach płuc	tak – 10 pkt nie – 0 pkt
23	Oprogramowanie umożliwiające za pomocą jednego kliknięcia dokonanie pomiarów grubości ścian poszczególnych dróg oddechowych oraz średnicy ich światła wraz z prezentacją zewnętrznych i wewnętrznych konturów tych ścian	tak – 10 pkt nie – 0 pkt
24	Automatyczne wyznaczanie obrysów wewnętrznych i zewnętrznych mięśnia serca (wsierdzia i nasierdzia) wszystkich czterech jam serca wraz z obliczaniem parametrów funkcjonalnych wszystkich czterech jam serca	tak – 10 pkt nie – 0 pkt

UWAGA! Brak ocenianego parametru nie dyskwalifikuje oferty –powoduje jedynie brak dodatkowych punktów. Zamawiający uzna, że Wykonawca zaoferował parametry o wartości granicznej dla danej pozycji.

16. Informuję/emy, że Zamawiający posiada następujące aktualne oświadczenia lub dokumenty lub może je uzyskać za pomocą bezpłatnych i ogólnodostępnych baz danych, w szczególności rejestrów publicznych w rozumieniu ustawy z dnia 17 lutego 2005r. o informatyzacji działalności podmiotów realizujących zadania publiczne (t.j. Dz.U. z 2024, poz 1557)

LP	Nazwa oświadczenia lub dokumentu	Postępowanie, do którego zostało złożone oświadczenie lub dokument lub adres bezpłatnych i ogólnodostępnych baz danych
1		
2		

.....
podpis(y) osób(y) upoważnionej(ych) do reprezentowania
Wykonawcy

*niepotrzebne skreślić/usunąć

** dotyczy Wykonawców, których oferty będą generować obowiązek doliczania wartości podatku VAT do wartości netto oferty, tj. w przypadku:

- wewnątrzwspólnotowego nabycia towarów
- mechanizmu odwróconego obciążenia, o którym mowa w art. 17 ust. 1 pkt 7 ustawy o podatku od towarów i usług,
- importu usług lub importu towarów, z którymi wiąże się obowiązek doliczenia przez zamawiającego przy porównywaniu cen ofertowych podatku VAT

[19.12.2024r.]

Załącznik nr 7 do SWZ

Projekt umowy – dotyczy Pakietów nr 1-10, 12-17, 19-21, 25

zawarta w dniu w Wadowicach pomiędzy:

Zespołem Zakładów Opieki Zdrowotnej w Wadowicach, ul. Karmelicka 5; 34-100 Wadowice; działającym na podstawie wpisu do Krajowego Rejestru Sądowego pod nr KRS 0000071327 prowadzonego przez Sąd Rejonowy dla Krakowa – Śródmieścia w Krakowie, XII Wydział Gospodarczy KRS, REGON: 000306466, NIP: 551-21-24-676 zwanym dalej w treści umowy, „**Zamawiającym**” reprezentowanym przez pełnomocnika:

Pełnomocnik Dyrektora ds. Infrastruktury i Logistyki **Tomasz Matera**

a Regon: NIP:, zwanym w treści umowy „**Dostawcą**”, reprezentowanym przez:

W rezultacie dokonania wyboru Dostawcy w postępowaniu o zamówienie publiczne prowadzonym w trybie przetargu nieograniczonego na podstawie na podstawie art. 132 ustawy z dnia 11 września 2019r. Prawo zamówień publicznych (Dz. U z 2024r, poz. 1320), znak ZP.26.1.52.2024, strony zawierają umowę o następującej treści:

§ 1

1. Przedmiotem umowy jest **dostawa i montaż wyposażenia do Szpitalnego Oddziału Ratunkowego ZZOZ w Wadowicach, wg Pakietu nr**, zwanego w dalszej części umowy „sprzętem” zgodnie z ofertą cenową stanowiącą załącznik nr 1, będący integralną częścią niniejszej umowy.
2. Dofinansowanie w ramach inwestycji pn. ”Przebudowa i doposażenie szpitalnego oddziału ratunkowego (SOR) i pracowni diagnostycznych współpracujących z SOR w ZZOZ Wadowice” ze środków dotacji celowej z Funduszu Medycznego w ramach Subfunduszu modernizacji podmiotów leczniczych.

§2

1. Dostawca zobowiązuje się do wykonania przedmiotu zamówienia w terminie od dnia zawarcia umowy.
2. Odbiór przedmiotu zamówienia zostanie potwierdzony przez upoważnionych przedstawicieli stron „protokołem odbioru”.
3. Odbiór, o którym mowa w ust 2, obejmuje stwierdzenie wykonania:
 - 3.1. dostawę, instalacji i uruchomienia oraz sprawdzenia poprawności działania sprzętu,
 - 3.2. przekazania Zamawiającemu:
 - 3.2.1. kart gwarancyjnych,
 - 3.2.2. deklaracji zgodności dla oferowanego wyrobu lub deklaracji zgodności dla oferowanego wyrobu z certyfikatem zgodności lub oświadczenia o braku obowiązku posiadania wyżej wymienionych dokumentów,
 - 3.2.3. instrukcji użytkownika w języku polskim zawierającej informację o sposobie sterylizacji i dezynfekcji
 - 3.2.4. wykazu autoryzowanych punktów serwisujących przedmiot zamówienia,
 - 3.2.5. paszportu technicznego,
 - 3.2.6. wykazu Dostawców części zamiennych, części zużywalnych i materiałów eksploatacyjnych,
 - 3.2.7. listę czynności konserwujących, które mogą być wykonane przez użytkownika samodzielnie - *jeśli dotyczy*
 - 3.2.8. oświadczenia o częstotliwości wykonywania przeglądów gwarancyjnych i pogwarancyjnych (zgodnie z instrukcją obsługi Producenta),
4. Do wszystkich dokumentów sporządzonych w języku obcym muszą być dołączone ich tłumaczenia na język polski, poświadczane przez Dostawcę.

[19.12.2024r.]

5. Niewykonanie przez Dostawcę jakiegokolwiek czynności określonej w ust. 3 będzie traktowane jako zwłoka w wykonaniu umowy oraz będzie stanowić podstawę do odmowy podpisania protokołu odbioru sprzętu przez osoby upoważnione przez Zamawiającego
6. Każdorazowo termin dostarczenia sprzętu oraz termin szkoleń powinien zostać uprzednio (z co najmniej 3 dniowym wyprzedzeniem) ustalony z Zamawiającym (w tym e-mail: bzajda@zozwadowice.pl) i potwierdzony pisemnie przez Zamawiającego (e-mail).
7. Osobami odpowiedzialnymi za realizację niniejszej umowy są:
 - 7.1. ze strony Zamawiającego Kierownik Działu Technicznego ZZOZ w Wadowicach lub osoba przez niego upoważniona,
 - 7.2. ze strony Dostawcy: lub osoba przez niego (nią) upoważniona.

§3

1. Dostawca odpowiada za jakość dostarczonego sprzętu
2. Dostawca udziela ... miesięcy gwarancji na sprzęt, ale nie mniej niż gwarancja producenta. Gwarancja biegnie od daty podpisania przez strony protokołu odbioru końcowego.
3. Dostawca bezwzględnie gwarantuje (art. 473 § 1 kodeksu cywilnego), że sprzęt, o którym mowa w § 1 ust. 1 Umowy, po upływie okresu gwarancji, o którym mowa w § 3 ust. 2, jest lub będzie pozbawiony wszelkich blokad itp., w tym w szczególności kodów serwisowych, które po upływie gwarancji uniemożliwiałyby lub utrudniałyby Zamawiającemu dostęp do opcji serwisowych lub naprawę sprzętu przez inny niż Dostawca podmiot, w przypadku niekorzystania przez Zamawiającego z serwisu pogwarancyjnego Dostawcy - na ryzyko Dostawcy. Dostawca najpóźniej w ostatnim dniu okresu gwarancji udostępni Zamawiającemu wszelkie kody serwisowe lub odblokuje urządzenie, umożliwiając Zamawiającemu dostęp do opcji serwisowych i naprawę. Powyższe dotyczy również aktualizacji oprogramowania i zmiany kodów serwisowych. *-jeśli dotyczy.*
4. Dostawca zapewni w okresie obowiązywania gwarancji sprawne funkcjonowanie dostarczonego sprzętu, w sposób zapewniający osiągnięcie założonych przez Zamawiającego w umowie celów i parametrów.
5. Dostawca zapewnia dostarczenie sprzętu wolnego od wad prawnych i fizycznych. Wady ujawnione w okresie gwarancji zostaną usunięte w terminie nie dłuższym niż 18 dni roboczych (od poniedziałku do piątku z wyłączeniem dni ustawowo wolnych od pracy), licząc od daty pisemnego lub telefonicznego powiadomienia.
6. Jeżeli w wykonywaniu obowiązków z tytułu gwarancji dostarczono Zamawiającemu zamiast rzeczy wadliwej rzecz wolną od wad objętą gwarancją, termin gwarancji biegnie na nowo od momentu dostarczenia rzeczy wolnej od wad. Jeżeli gwarant wymienił część rzeczy, przepis powyższy stosuje się odpowiednio do części wymienionej.
7. Jeżeli w okresie gwarancji okaże się, że sprzęt posiada wady ukryte, Dostawca wymieni go na wolny od wad. Jeżeli wymiana pociągać będzie za sobą dodatkowe koszty – koszty te poniesie Dostawca.
8. Dostawca w szczególności zobowiązuje się do:
 - 8.1. zapewnienia dostępności części zamiennych przez okres 8 lat od dnia uruchomienia sprzętu,
 - 8.2. całkowicie bezpłatnego serwisu i naprawy w okresie gwarancji przez osoby posiadające wymagane uprawnienia, chyba że usterka wynika z nieprawidłowego użytkowania sprzętu.
 - 8.3. bezpłatnych przeglądów serwisowych w okresie gwarancji wykonywanych zgodnie z zaleceniami producenta i zakończonych wpisem do paszportu technicznego,
 - 8.4. wykonania, jeżeli producent wymaga przeglądów, bez względu na jego zalecenie dotyczące częstotliwości przeglądów, przeglądu w ostatnim miesiącu okresu gwarancji. Przegląd winien nastąpić w siedzibie ZZOZ w Wadowicach - termin przeglądu ustala Dostawca z min 14 - dniowym wyprzedzeniem. Niewykonanie przeglądu w ostatnim miesiącu gwarancji automatycznie wydłuża okres gwarancji do ostatniego dnia miesiąca wykonania tego przeglądu.

[19.12.2024r.]

- 8.5. utrzymania ładu i porządku w miejscu dostawy tj. usuwania na bieżąco zbędnych materiałów i odpadów.
- 8.6. pokrycia kosztów naprawy uszkodzeń powstałych w wyniku działań Dostawcy, Podwykonawcy, pracowników oraz innych osób, za które ponosi odpowiedzialność (np. zniszczenie lub uszkodzenie drzwi, ścian oraz innych elementów obiektu).
9. Trzy naprawy tego samego elementu w okresie gwarancji dają prawo Zamawiającemu do żądania wymiany tego elementu na nowy.
10. Każda naprawa gwarancyjna powoduje przedłużenie okresu gwarancji o czas przestoju sprzętu oraz o czas naprawy.
11. Czas reakcji serwisu max 48 godzin (w dni robocze od poniedziałku do piątku z wyłączeniem dni ustawowo wolnych od pracy) od zgłoszenia. Czas reakcji serwisu to czas, w którym Dostawca od momentu powiadomienia o usterce sprzętu przyjedzie do siedziby Zamawiającego w celu jej zdiagnozowania. W przypadku diagnostyki zdalnej czas reakcji serwisu max 24 godzin.
12. Czas usunięcia usterki wynosi 5 dni od daty otrzymania zgłoszenia (w dni robocze od poniedziałku do piątku z wyłączeniem dni ustawowo wolnych od pracy) w przypadku braku konieczności sprowadzenia części zamiennych i do 10 dni (w dni robocze od poniedziałku do piątku z wyłączeniem dni ustawowo wolnych od pracy) w przypadku konieczności sprowadzenia części zamiennych.
13. W przypadku nieprzystąpienia do usunięcia wady dostarczonego sprzętu albo wymiany wadliwej części sprzętu w terminie określonym w ust 12, Zamawiający ma prawo zlecenia wykonania usługi osobie trzeciej posiadającej autoryzację producenta na koszt i ryzyko Dostawcy. Zatrudnienie osoby trzeciej nie powoduje utraty uprawnień z tytułu gwarancji jakości.
14. Gwarancją nie są objęte:
- 14.1 uszkodzenia i wady wynikłe na skutek:
- mechanicznego uszkodzenia powstałego z winy Użytkownika i wywołane nim wady;
 - niewłaściwego lub niezgodnego z instrukcją użytkowania, przechowywania, konserwacji;
- 14.2 materiały eksploatacyjne oraz materiały podlegające normalnemu zużyciu w trakcie eksploatacji (np. żele, żarówki, kable, folie, paski itp.).
- 14.3 uszkodzenia spowodowane zdarzeniami losowymi tzw. siła wyższa (np. pożar, powódź, zalanie itp.).
15. Strony umowy nie są odpowiedzialne za skutki wynikające ze zdarzeń zewnętrznych, nie dających się przewidzieć, których skutkom normalnie istniejącymi środkami nie da się zapobiec. O przypadkach zaistnienia siły wyższej strony bezzwłocznie przeکاżą sobie związane z tym informacje.
16. Uprawnienia Zamawiającego z tytułu rękojmi za wady fizyczne dostarczonego sprzętu wygasają w stosunku do Dostawcy po upływie 2 lat licząc od końca roku kalendarzowego, w którym dokonano odbioru sprzętu, tj. podpisano bez uwag końcowy protokół odbioru.

§ 4

1. W przypadku, gdy w wyniku przeprowadzania czynności sprawdzających, poprzedzających odbiór sprzętu (wraz z instalacją sprzętu *-jeśli dotyczy*), Zamawiający stwierdzi wadliwość (sensu largo, w tym usterki oraz braki) sprzętu (w tym dotyczącą instalacji), to Dostawca bezzwłocznie gwarantuje usunąć sprzęt z terenu ZZOZ w Wadowicach na własny koszt i ryzyko w terminie 7 dni oraz usunąć wady lub za pisemną zgodą Zamawiającego pozostawić sprzęt na terenie ZZOZ w Wadowicach na koszt i ryzyko Dostawcy aż do czasu ponownego przeprowadzenia czynności sprawdzających. W przypadku braku zgodności sprzętu z wymaganiami SWZ i braku możliwości przeprowadzenia ponownie czynności odbioru sprzętu, Zamawiający wyznaczy Dostawcy odpowiedni termin na usunięcie sprzętu. W razie jego nieusunięcia przez Dostawcę, Zamawiający będzie uprawniony do jego usunięcia na koszt i ryzyko Dostawcy.

[19.12.2024r.]

2. Kolejny termin odbioru sprzętu będzie ustalony (co do zasady) na zasadach określonych w § 2 ust. 6, z zastrzeżeniem § 4 ust. 3 i 4.
3. W przypadku niezrealizowania Przedmiotu zamówienia w zakresie § 1 zgodnie z Umową, SWZ lub przepisami prawa przez Dostawcę, Zamawiający ma prawo w terminie 30 dni od uzyskania informacji o przedmiotowych niezgodnościach, od Umowy odstąpić w całości, bez wyznaczania dodatkowego terminu, co Dostawca niniejszym bezwzględnie akceptuje.
4. W przypadku niezrealizowania Przedmiotu zamówienia w zakresie § 2 ust. 3 pkt 3.3 zgodnie z Umową, SWZ i przepisami prawa przez Dostawcę, Dostawca zapłaci Zamawiającemu kary pieniężne, co Dostawca bezwzględnie akceptuje.
5. W przypadku gdy Dostawca nie dokona protokolarnego odbioru sprzętu (stosownie do postanowień Umowy, SWZ), to Dostawca bezwzględnie gwarantuje usunięcie sprzętu w terminie do 7 dni z terenu ZZOZ w Wadowicach na własny koszt i ryzyko.
6. Każdorazowo okoliczności realizacji Przedmiotu Umowy (w szczególności § 2 ust. 3, w tym sprawdzenie parametrów sprzętu z SWZ) zostaną stwierdzone protokolarnie, przez przedstawiciela Dostawcy oraz Zamawiającego. Odmowa podpisania protokołu zostanie zaprotokołowana przez personel Zamawiającego (co najmniej 2 osoby) oraz Dostawcy, wraz ze wskazaniem przyczyn odmowy podpisania protokołu i stanowiska Stron co do ich zasadności.
7. Strony zgodnie ustalają, że osoba (podmiot) realizująca Przedmiot Umowy ze strony Dostawcy, jest skutecznie upoważniona przez Dostawcę do realizacji bieżących czynności związanych z zakresem Przedmiotu Umowy określonym w § 2 ust. 3, z wyłączeniem prawa do składania jakichkolwiek oświadczeń woli w imieniu Dostawcy oraz przyjmowania wszelkich oświadczeń woli Zamawiającego o dotyczących Umowy, chyba że osoby te posiadają odrębne pełnomocnictwa do składania oświadczeń woli.
8. Na Dostawcy ciąży wszelka odpowiedzialność z tytułu uszkodzenia lub utraty sprzętu aż do chwili protokolarnego odbioru przez Zamawiającego.

§ 5

1. W przypadku niewykonania lub nienależytego wykonania umowy Dostawca zobowiązany jest do zapłaty na rzecz Zamawiającego kary umownej:
 - 1.1. za zwłokę w wykonaniu umowy w wysokości 0,5% wynagrodzenia brutto określonego w § 6 ust. 1, za każdy dzień zwłoki, liczonej od upływu terminu, o którym mowa w § 2 ust 1.
 - 1.2. za zwłokę w wykonywaniu przeglądów, o których mowa w § 3 ust 8 pkt. 8.2 i 8.3, w wysokości 1% wynagrodzenia naliczanego od wartości brutto sprzętu, którego przeglądy zostały wykonane nieterminowo, za każdy dzień zwłoki,
 - 1.3. za zwłokę w reakcji serwisu w wysokości 0,5% wynagrodzenia naliczanego od wartości brutto sprzętu, którego reakcja serwisowa dotyczy, za każdy dzień zwłoki, liczonego od upływu terminu, o którym mowa w § 3 ust 11.
 - 1.4. za zwłokę w usunięciu usterki w wysokości 0,5% wynagrodzenia naliczanego od wartości brutto sprzętu, którego reakcja serwisowa dotyczy, za każdy dzień zwłoki, liczonego od upływu terminu, o którym mowa w § 3 ust 12.
 - 1.5. za zwłokę w dostarczeniu dokumentu, o którym mowa w § 3 ust 3. w wysokości 0,1 % zł wynagrodzenia naliczanego od wartości brutto sprzętu, za każdy dzień zwłoki.
 - 1.6. za odstąpienie od umowy z przyczyn zależnych od Dostawcy, w wysokości 15% wynagrodzenia brutto określonego w § 6 ust. 1.
2. Zamawiający uprawniony jest do potrącania zastrzeżonych kar umownych z wynagrodzenia Dostawcy, po uprzednim wezwaniu do zapłacenia kary.
3. W przypadku, gdy kara nie pokrywa poniesionej szkody, Zamawiający może dochodzić odszkodowania uzupełniającego na zasadach ogólnych.
4. Zamawiający oprócz wypadków wymienionych w przepisach Kodeksu Cywilnego, może odstąpić od umowy

[19.12.2024r.]

w przypadku:

- 4.1. niezrealizowania dostawy sprzętu w terminie, o którym mowa w §2 ust.1
- 4.2. nieprzekazania Zamawiającemu w dniu odbioru sprzętu dokumentów, o których mowa w §2 ust. 3.
- 4.3. w razie wystąpienia istotnej zmiany okoliczności powodującej, że wykonanie umowy nie leży w interesie publicznym, czego nie można było przewidzieć w chwili zawarcia umowy lub dalsze wykonywanie umowy może zagrozić podstawowemu interesowi bezpieczeństwa państwa lub bezpieczeństwu publicznemu. Odstąpienie od umowy w tym wypadku może nastąpić w trybie i na zasadach określonych w art. 456 ustawy Prawo zamówień publicznych.
5. Odstąpienie od umowy, o którym mowa w ust. 4, ust. 7, powinno być zrealizowane w ciągu 30 dni od dnia zaistnienia zdarzeń stanowiących podstawy do odstąpienia od umowy.
6. Łączna maksymalna wysokość kar umownych, których mogą dochodzić strony zgodnie z art. 436 pkt 3 Ustawy Pzp wynosi 20% wartości brutto umowy.
7. Zamawiającemu przysługuje prawo odstąpienia od umowy i naliczenia kar umownych w wysokości 10% kwoty brutto przedmiotu umowy, jeżeli w terminie 3 dni od zmiany lub rezygnacji podmiotu trzeciego, na którego zasoby Dostawca się powoływał nie wykaże, że nowy podmiot trzeci lub sam Wykonawca spełnia wymagania stawiane w trakcie postępowania o udzielenie zamówienia. Odstąpienie od umowy powinno nastąpić w terminie 30 dni od stwierdzenia okoliczności o której mowa w zdaniu poprzednim. *

* w przypadku zadeklarowania w ofercie, że Dostawca nie powierzy podwykonawcom żadnej części zamówienia § 5 ust. 7 zostanie usunięty.

§ 6

1. Należność z tytułu realizacji umowy określono w oparciu o złożoną ofertę i ustala się ją na kwotę netto, brutto (słownie..... /100).
- 2 Należność będzie płatna w ciągu 60 dni od dnia dostarczenia prawidłowo wystawionej faktury VAT do siedziby Zamawiającego.
- 3 Podstawą wystawienia faktury VAT jest protokół odbioru, o którym mowa w § 2 ust. 2 niniejszej umowy.
- 4 Dopuszcza się zmianę ceny przedmiotu umowy, z zastrzeżeniem § 7 ust. 3.2, 3.4, 3.5, jedynie w przypadku zmiany obowiązującej stawki VAT.
- 5 Zmiana stawki podatku VAT następuje z mocy prawa, przy czym cena jednostkowa netto nie ulega zmianie.
- 6 Za dzień płatności należności z tytułu niniejszej umowy uznaje się dzień obciążenia konta Zamawiającego.
- 7 Dopuszcza się możliwość składania faktur, duplikatów faktur oraz ich korekt w formie elektronicznej. Faktury , duplikaty faktur oraz ich korekty w formie elektronicznej składane będą na adres e-mail faktury@zzozwadowice.pl. Dostawca może również dostarczyć ustrukturyzowaną fakturę elektroniczną za pośrednictwem PEF zgodnie z przepisami ustawy z dnia 9 listopada 2018 r. o elektronicznym fakturowaniu w zamówieniach publicznych, koncesjach na roboty budowlane lub usługi oraz partnerstwie publiczno-prywatnym, wówczas Dostawca zwolniony zostaje z obowiązku dostarczenia faktury w wersji elektronicznej na wskazane adresy e-mail.

§ 7

1. Wszelkie zmiany umowy wymagają zgody obu stron wyrażonej w formie pisemnej pod rygorem nieważności.
2. Zmiany umowy są dopuszczalne bez ograniczeń w zakresie dozwolonym przez art. 455 ustawy - Prawo zamówień publicznych.
3. Zamawiający przewiduje możliwość zmian umowy w stosunku do treści oferty, na podstawie której dokonano wyboru wykonawcy, jeżeli konieczność wprowadzenia takich zmian wynika z okoliczności, których nie można było przewidzieć w chwili zawarcia umowy lub zmiany te są korzystne dla Zamawiającego, a także dotyczą:
 - 3.1 zmiany terminu (wydłużenie terminu realizacji) dostawy sprzętu w związku z wystąpieniem okoliczności i zdarzeń, których Zamawiający nie był w stanie przewidzieć w chwili zawarcia umowy;

[19.12.2024r.]

3.2 konieczności zmian umowy na skutek działania organów administracji lub instytucji upoważnionych do wydania decyzji albo innych aktów władczych lub nadzorczych związanych z realizacją przedmiotu umowy;

3.3 zastąpienia towaru dotychczas dostarczanego w ramach realizacji niniejszej umowy, towarem nowym, posiadającym co najmniej takie same parametry, jakie posiadał towar będący podstawą wyboru oferty Wykonawcy, w przypadku wycofania lub wstrzymania produkcji dotychczas dostarczanego towaru, pod warunkiem, iż cena wprowadzonego towaru nie ulegnie zwiększeniu;

3.4 zastąpienia towaru dotychczas dostarczanego w ramach realizacji niniejszej umowy, towarem o wyższej jakości, w przypadku zaistnienia okoliczności, których nie można było przewidzieć w chwili zawierania umowy, pod warunkiem, iż cena wprowadzonego towaru nie ulegnie zwiększeniu;

3.5 strony dopuszczają także możliwość zmiany w umowie w zakresie danych identyfikujących strony umowy, takich jak np. firma, adres siedziby lub inne zapisy dotyczące wskazania stron.

4 Powyższe zmiany nie mogą skutkować zwiększeniem ceny jednostkowej, wartości umowy i nie mogą być niekorzystne dla Zamawiającego

§ 7 A*

1. Dostawca oświadcza, że powierzy Podwykonawcy wykonanie następującej części zamówienia:.....
2. Dostawca jest odpowiedzialny za działania, zaniechanie działań, uchybienia i zaniedbania Podwykonawcy i ich pracowników (działania zawinione i niezawinione), jak za własne na zasadzie art. 474 kodeksu cywilnego.

** w przypadku zadeklarowania w ofercie, że Dostawca nie powierzy podwykonawcom żadnej części zamówienia § 7A* zostanie usunięty.*

§ 8

1. Dostawca oświadcza, że:
 - 1.1. posiada niezbędną wiedzę i doświadczenie oraz potencjał techniczny, a także dysponuje pracownikami zdolnymi do wykonywania zamówienia.
 - 1.2. posiada uprawnienia i kwalifikacje do wykonania dostawy objętej niniejszą umową.
 - 1.3. znajduje się w sytuacji ekonomicznej i finansowej zapewniającej wykonanie zamówienia.
 - 1.4. przekaze obowiązek informacyjny osobom, których dane osobowe udostępnia w związku z realizacją niniejszej umowy w imieniu Udzielającego zamówienie, w zakresie ujętym w załączniku nr 2.
 - 1.5. przekaze klauzule informacyjną w zakresie przetwarzania danych reprezentantów - załącznik nr 3.

§ 9

1. Dostawca nie może przenieść wierzytelności na osobę trzecią bez zgody Zamawiającego wyrażonej w formie pisemnej pod rygorem nieważności.
2. Wyklucza się stosowanie przez strony umowy konstrukcji prawnej, o której mowa w art. 518 kodeksu cywilnego (w szczególności Dostawca nie może zawrzeć umowy poręczenia z podmiotem trzecim) oraz wszelkich innych konstrukcji prawnych skutkujących zmianą podmiotową po stronie wierzyciela.
3. Wyklucza się udzielenie przez Dostawcę upoważnienia, które skutkowałoby uprawnieniem podmiotu trzeciego do administrowania wierzytelnością, w tym dochodzenia wierzytelności wynikających z niniejszej umowy.

§ 10

1. Wszelkie zmiany niniejszej umowy wymagają dla swej ważności formy pisemnej.
2. W sprawach nieuregulowanych w umowie mają zastosowanie przepisy Kodeksu Cywilnego, Ustawy Prawo Zamówień Publicznych.
3. Ewentualne spory powstałe na tle realizacji tej umowy, strony poddają rozstrzygnięciu właściwego dla siedziby Zamawiającego sądu powszechnego.

[19.12.2024r.]

§ 11

Umowa została sporządzona w dwóch jednobrzmiących egzemplarzach, po jednym dla każdej ze Stron. W przypadku złożenia przez Strony oświadczeń woli w postaci elektronicznej opatrzonej bezpiecznym podpisem elektronicznym weryfikowanym przy pomocy ważnego kwalifikowanego certyfikatu, Umowa będzie sporządzona w jednym egzemplarzu udostępnionym elektronicznie.

DOSTAWCA:

ZAMAWIAJĄCY:

Załączniki:

Załącznik nr 1 - Formularz ofertowy

Załącznik nr 2 – Oświadczenie o przekazaniu informacji odnośnie zasad przetwarzania pracowników i współpracowników

Dostawcy

Załącznik nr 3 – Klauzula informacyjna

[19.12.2024r.]

Załącznik nr 7 do SWZ

Projekt umowy – dotyczy Pakietów nr 11, 18, 22-24, 27

zawarta w dniu w Wadowicach pomiędzy:

Zespołem Zakładów Opieki Zdrowotnej w Wadowicach, ul. Karmelicka 5; 34-100 Wadowice; działającym na podstawie wpisu do Krajowego Rejestru Sądowego pod nr KRS 0000071327 prowadzonego przez Sąd Rejonowy dla Krakowa – Śródmieścia w Krakowie, XII Wydział Gospodarczy KRS, REGON: 000306466, NIP: 551-21-24-676 zwanym dalej w treści umowy, „**Zamawiającym**” reprezentowanym przez pełnomocnika:

Pełnomocnik Dyrektora ds. Infrastruktury i Logistyki **Tomasz Matera**

a Regon: NIP:, zwanym w treści umowy „**Dostawcą**”, reprezentowanym przez:

W rezultacie dokonania wyboru Dostawcy w postępowaniu o zamówienie publiczne prowadzonym w trybie przetargu nieograniczonego na podstawie na podstawie art. 132 ustawy z dnia 11 września 2019r. Prawo zamówień publicznych (Dz. U z 2024r, poz. 1320), znak ZP.26.1.52.2024, strony zawierają umowę o następującej treści:

§ 1

1. Przedmiotem umowy jest **dostawa i montaż wyposażenia do Szpitalnego Oddziału Ratunkowego ZZOZ w Wadowicach, wg Pakietu nr**, zwanej w dalszej części umowy „wyposażeniem” zgodnie z ofertą cenową stanowiącą załącznik nr 1, będący integralną częścią niniejszej umowy.
2. Dofinansowanie w ramach inwestycji pn. ”Przebudowa i doposażenie szpitalnego oddziału ratunkowego (SOR) i pracowni diagnostycznych współpracujących z SOR w ZZOZ Wadowice” ze środków dotacji celowej z Funduszu Medycznego w ramach Subfunduszu modernizacji podmiotów leczniczych.

§ 2

1. Dostawca zobowiązuje się do dostarczenia /montażu - jeśli dotyczy/ wyposażenia na swój koszt i ryzyko do siedziby ZZOZ w Wadowicach **w terminie do dni od dnia zawarcia umowy.**
2. Odbiór przedmiotu zamówienia zostanie potwierdzony przez upoważnionych przedstawicieli stron „protokołem odbioru”.
3. Odbiór, o którym mowa w ust. 2, obejmuje stwierdzenie wykonania dostawy i montażu (w razie potrzeby) wyposażenia,
4. Niewykonanie przez Dostawcę czynności określonej w ust. 3 będzie traktowane jako opóźnienie w wykonaniu umowy oraz będzie stanowić podstawę do odmowy podpisania protokołu odbioru przedmiotu umowy przez osoby upoważnione przez Zamawiającego.
5. Osobami odpowiedzialnymi za realizację niniejszej umowy są:
 - 5.1. ze strony Zamawiającego: Kierownik Działu Technicznego lub osoba przez nich upoważniona;
 - 5.2. ze strony Dostawcy: Pan lub osoba przez niego/nią upoważniona.

§ 2 *

- 1 Dostawca oświadcza, że powierzy Podwykonawcy wykonanie następującej części zamówienia:
- 2 Dostawca jest odpowiedzialny za działania, zaniechanie działań, uchybienia i zaniedbania Podwykonawcy i ich pracowników (działania zawinione i niezawinione), jak za własne na zasadzie art. 474 kodeksu cywilnego.

** w przypadku zadeklarowania w ofercie, że Dostawca nie powierzy podwykonawcom żadnej części zamówienia § 2* zostanie usunięty.*

§ 3

1. Dostawca odpowiada za jakość dostarczonego wyposażenia.

[19.12.2024r.]

2. Dostawca udziela **miesiące** gwarancji na wyposażenie. Gwarancja biegnie od daty podpisania przez strony protokołu odbioru końcowego. Gwarancja obejmuje również jakość montażu i instalacji.
3. Dostawca zapewnia dostarczenie wyposażenia wolnego od wad prawnych i fizycznych. Wady ujawnione w okresie gwarancji zostaną usunięte w terminie nie dłuższym niż 14 dni, licząc od daty pisemnego lub telefonicznego powiadomienia.
4. Dostawca w szczególności zobowiązuje się do:
 - 4.1 bezpłatnego wykonywania wszelkich ewentualnych napraw w okresie gwarancji. Zgłoszenie usterki lub awarii następować będzie telefonicznie, pisemnie, lub za pośrednictwem faxu lub e-maila. Czas reakcji serwisu max 48 godzin (w dni robocze od poniedziałku do piątku) od zgłoszenia.
 - 4.2 utrzymania ładu i porządku w miejscu dostawy i montażu, tj. usuwanie na bieżąco zbędnych materiałów i odpadów oraz śmieci. Po zakończeniu montażu zadaniem Dostawcy jest uporządkowanie miejsca montażu.
 - 4.3 pokrycia kosztów naprawy uszkodzeń powstałych w wyniku działań Dostawcy, Podwykonawcy, pracowników oraz innych osób, za które Dostawca ponosi odpowiedzialność (np. zniszczenie lub uszkodzenie drzwi, ścian oraz innych elementów obiektu).
 - 4.4 zabezpieczenia we własnym zakresie powierzchni płaskich (w szczególności podłóg i ścian).
 - 4.5 ponoszenie pełnej odpowiedzialności za stan i przestrzeganie przepisów bhp, ochronę p. poż i dozór mienia, jak i za wszelkie szkody powstałe w trakcie trwania realizacji zamówienia na terenie mającym związek z realizacją zamówienia.
 - 4.6 ponoszenie wyłącznej odpowiedzialności za wszelkie szkody będące następstwem niewykonania lub nienależytego wykonania przedmiotu umowy, które to szkody zobowiązuje się pokryć w pełnej wysokości Dostawca.
5. Uprawnienia Zamawiającego z tytułu rękojmi za wady fizyczne dostarczonego wyposażenia wygasają w stosunku do Dostawcy po upływie 3 lat licząc od końca roku kalendarzowego, w którym dokonano odbioru wyposażenia, tj. podpisano bez uwag końcowy protokół odbioru wyposażenia.
6. Gwarancją nie są objęte:
 - 6.1 uszkodzenia i wady wynikłe na skutek mechanicznego uszkodzenia powstałego z winy Użytkownika i wywołane nim wady;
 - 6.2 uszkodzenia spowodowane zdarzeniami losowymi tzw. siła wyższa (np. pożar, powódź, zalanie itp.).
7. Strony umowy nie są odpowiedzialne za skutki wynikające ze zdarzeń zewnętrznych, nie dających się przewidzieć, których następstwom normalnie istniejącymi środkami nie da się zapobiec. O przypadkach zaistnienia siły wyższej strony bezzwłocznie przekażą sobie związane z tym informacje.
8. Dostawcy nie wolno:
 - 8.1 wwozić na teren ZZOZ w Wadowicach jakichkolwiek odpadów oraz spalać odpadów,
 - 8.2 składować żadnych substancji mogących zanieczyścić powietrze atmosferyczne, wodę, glebę,
 - 8.3 wylewać jakichkolwiek substancji do gleby lub kanalizacji deszczowej.
9. Dostawca jest zobowiązany do przestrzegania obowiązujących w ZZOZ w Wadowicach wymagań w zakresie bezpieczeństwa i higieny pracy.

§ 4

1. W przypadku niewykonania lub nienależytego wykonania umowy Dostawca zobowiązany jest do zapłaty na rzecz Zamawiającego kary umownej:
 - 1.1. za zwłokę w wykonaniu umowy, w wysokości 2% wynagrodzenia brutto określonego w § 5 ust. 1, za każdy dzień zwłoki, liczonego od upływu terminu o którym mowa w § 2 ust. 1.
 - 1.2. za zwłokę w usunięciu wad stwierdzonych w okresie gwarancji lub rękojmi w wysokości 10% wartości danego elementu wyposażenia (zgodnie z formularzem cenowym- od ceny jednostkowej netto danego asortymentu) za każdy

[19.12.2024r.]

dzień zwłoki licząc od dnia, w którym usterka powinna być usunięta,

1.3. za odstąpienie od umowy z przyczyn zależnych od Dostawcy, w wysokości 20% wynagrodzenia brutto określonego w § 5 ust. 1.

1.4. za zwłokę w realizacji napraw w wysokości 0,5% wynagrodzenie brutto określonego w § 5 ust. 1, za każdą godzinę zwłoki liczonego od upływu terminu, o którym mowa w § 3 ust. 4 pkt. 4.1

2. Zamawiający zastrzega sobie prawo do dochodzenia na zasadach ogólnych odszkodowania uzupełniającego przenoszącego wysokość zastrzeżonych kar umownych do wysokości rzeczywiście poniesionej szkody.

3. Zamawiający uprawniony jest do potrącania zastrzeżonych kar umownych z wynagrodzenia Dostawcy, po uprzednim wezwaniu do zapłacenia kary.

4. W przypadku, gdy kara nie pokrywa poniesionej szkody, Zamawiający może dochodzić odszkodowania uzupełniającego na zasadach ogólnych.

5. Zamawiający oprócz wypadków wymienionych w przepisach Kodeksu Cywilnego, może odstąpić od umowy w przypadku:

5.1. niezrealizowania dostawy wyposażenia w terminie, o którym mowa w §2 ust.1

5.2. nieprzekazania Zamawiającemu w dniu odbioru wyposażenia dokumentów, o których mowa w §2 ust. 3.

5.3. w razie wystąpienia istotnej zmiany okoliczności powodującej, że wykonanie umowy nie leży w interesie publicznym, czego nie można było przewidzieć w chwili zawarcia umowy lub dalsze wykonywanie umowy może zagrozić podstawowemu interesowi bezpieczeństwa państwa lub bezpieczeństwu publicznemu. Odstąpienie od umowy w tym wypadku może nastąpić w trybie i na zasadach określonych w art. 456 ustawy Prawo zamówień publicznych.

6. Odstąpienie od umowy, o którym mowa w ust. 5 powinno być zrealizowane w ciągu 30 dni od dnia zaistnienia zdarzeń stanowiących podstawy do odstąpienia od umowy.

7. Łączna maksymalna wysokość kar umownych, których mogą dochodzić strony zgodnie z art. 436 pkt 3 Ustawy Pzp wynosi 20% wartości brutto umowy.

8. Zamawiającemu przysługuje prawo odstąpienia od umowy i naliczenia kar umownych w wysokości 10% kwoty brutto przedmiotu umowy, jeżeli w terminie 3 dni od zmiany lub rezygnacji podmiotu trzeciego, na którego zasoby Dostawca się powoływał nie wykaże, że nowy podmiot trzeci lub sam Wykonawca spełnia wymagania stawiane w trakcie postępowania o udzielenie zamówienia. Odstąpienie od umowy powinno nastąpić w terminie 30 dni od stwierdzenia okoliczności o której mowa w zdaniu poprzednim. *

* w przypadku zadeklarowania w ofercie, że Dostawca nie powierzy podwykonawcom żadnej części zamówienia § 4 ust. 8 zostanie usunięty.

§ 5

1. Należność z tytułu realizacji umowy określono w oparciu o złożoną ofertę i ustala się ją na kwotę netto, brutto (słownie..... /100)

2. Podstawą wystawienia faktury VAT jest protokół odbioru, o którym mowa w § 2 ust. 2 niniejszej umowy.

3 Należność będzie płatna w ciągu 60 dni od dnia dostarczenia prawidłowo wystawionej faktury VAT do siedziby Zamawiającego. Dostawca jest zobowiązany do wykazania na fakturze wyposażenia zgodnie z formularzem ofertowym.

4 Za dzień płatności należności z tytułu niniejszej umowy strony uznają dzień obciążenia konta Zamawiającego.

5 Dopuszcza się zmianę ceny przedmiotu umowy jedynie w przypadku zmiany obowiązującej stawki VAT.

6 Zmiana stawki podatku VAT następuje z mocy prawa, przy czym cena jednostkowa netto nie ulega zmianie.

7 Dopuszcza się możliwość składania faktur w formie elektronicznej. Faktury w formie elektronicznej składane będą na adres e-mail: faktury@zozwadowice.pl. Dostawca może również dostarczyć ustrukturyzowaną fakturę elektroniczną za pośrednictwem PEF zgodnie z przepisami ustawy z dnia 9 listopada 2018 r. o elektronicznym

[19.12.2024r.]

fakturowaniu oraz partnerstwie publiczno-prywatnym, wówczas Dostawca zwolniony zostaje z obowiązku dostarczenia faktury w wersji elektronicznej na wskazane adresy e-mail.

§ 6

1 Osiągnięcie gotowości do odbioru całości przedmiotu zamówienia Dostawca zgłasza Zamawiającemu pisemnie lub poprzez e-mail.

2 Jeżeli w toku odbioru zostaną stwierdzone wady w dostawie:

2.1 nadające się do usunięcia- Zamawiający odmówi odbioru do czasu ich usunięcia. Dostawca na własny koszt usunie wady w terminie technicznie uzasadnionym i ponownie zgłosi Zamawiającemu pisemnie (faksem) gotowość do odbioru całości przedmiotu zamówienia.

2.2 nie nadające się do usunięcia- Zamawiający odmówi odbioru i zażąda od Dostawcy wymiany dostawy, tj. dostarczenia po raz drugi i ponownego pisemnego zgłoszenia Zamawiającemu gotowości do odbioru całości przedmiotu zamówienia.

§ 7

1. Wszelkie zmiany umowy wymagają zgody obu stron wyrażonej w formie pisemnej pod rygorem nieważności.

2. Zmiany umowy są dopuszczalne bez ograniczeń w zakresie dozwolonym przez art. 455 ustawy - Prawo zamówień publicznych.

3. Zamawiający przewiduje możliwość zmian umowy w stosunku do treści oferty, na podstawie której dokonano wyboru wykonawcy, jeżeli konieczność wprowadzenia takich zmian wynika z okoliczności, których nie można było przewidzieć w chwili zawarcia umowy lub zmiany te są korzystne dla Zamawiającego, a także dotyczą:

3.1. zmiany terminu (wydłużenie terminu realizacji) dostawy wyposażenia w związku z wystąpieniem okoliczności i zdarzeń, których Zamawiający nie był w stanie przewidzieć w chwili zawarcia umowy;

3.2. konieczności zmian umowy na skutek działania organów administracji lub instytucji upoważnionych do wydania decyzji albo innych aktów władczych lub nadzorczych związanych z realizacją przedmiotu umowy;

3.3. konieczności wprowadzenia zapisów do umowy, które zostaną narzucone warunkami umowy o dofinansowanie lub jej zmianami;

3.4. zastąpienia wyposażenia dotychczas dostarczanego w ramach realizacji niniejszej umowy, wyposażeniem nowym, posiadającym co najmniej takie same parametry, jakie posiadało wyposażenie będące podstawą wyboru oferty Wykonawcy, w przypadku wycofania lub wstrzymania produkcji dotychczas dostarczanego wyposażenia, pod warunkiem, iż cena wprowadzonego wyposażenia nie ulegnie zwiększeniu;

3.5. zastąpienia wyposażenia dotychczas dostarczanego w ramach realizacji niniejszej umowy, wyposażeniem o wyższej jakości, w przypadku zaistnienia okoliczności, których nie można było przewidzieć w chwili zawierania umowy, pod warunkiem, iż cena wprowadzonego wyposażenia nie ulegnie zwiększeniu;

3.6. strony dopuszczają także możliwość zmiany w umowie w zakresie danych identyfikujących strony umowy, takich jak np. firma, adres siedziby lub inne zapisy dotyczące wskazania stron.

4 Powyższe zmiany nie mogą skutkować zwiększeniem ceny jednostkowej, wartości umowy i nie mogą być niekorzystne dla Zamawiającego

§ 8

1. Dostawca oświadcza, że:

1.1. posiada niezbędną wiedzę i doświadczenie oraz potencjał techniczny, a także dysponuje pracownikami zdolnymi do wykonywania zamówienia.

1.2. posiada uprawnienia i kwalifikacje do wykonania dostawy objętej niniejszą umową.

1.3. znajduje się w sytuacji ekonomicznej i finansowej zapewniającej wykonanie zamówienia.

[19.12.2024r.]

- 1.4. przekaże obowiązek informacyjny osobom, których dane osobowe udostępni w związku z realizacją niniejszej umowy w imieniu Udzielającego zamówienie, w zakresie ujętym w załączniku nr 2.
- 1.5. przekaże klauzule informacyjną w zakresie przetwarzania danych reprezentantów - załącznik nr 3.

§ 9

1. Dostawca nie może przenieść wierzytelności na osobę trzecią bez zgody Zamawiającego wyrażonej w formie pisemnej pod rygorem nieważności.
2. Wyklucza się stosowanie przez strony umowy konstrukcji prawnej, o której mowa w art. 518 kodeksu cywilnego (w szczególności Dostawca nie może zawrzeć umowy poręczenia z podmiotem trzecim) oraz wszelkich innych konstrukcji prawnych skutkujących zmianą podmiotową po stronie wierzyciela.
3. Wyklucza się udzielenie przez Dostawcę upoważnienia, które skutkowałoby uprawnieniem podmiotu trzeciego do administrowania wierzytelnością, w tym dochodzenia wierzytelności wynikających z niniejszej umowy.

§ 10

1. Wszelkie zmiany niniejszej umowy wymagają dla swej ważności formy pisemnej.
2. W sprawach nieuregulowanych w umowie mają zastosowanie przepisy Kodeksu Cywilnego, Ustawy Prawo Zamówień Publicznych.
3. Ewentualne spory powstałe na tle realizacji tej umowy, strony poddają rozstrzygnięciu właściwego dla siedziby Zamawiającego sądu powszechnego.

§ 11

Umowa została sporządzona w dwóch jednobrzmiących egzemplarzach, po jednym dla każdej ze Stron. W przypadku złożenia przez Strony oświadczeń woli w postaci elektronicznej opatrzonej bezpiecznym podpisem elektronicznym weryfikowanym przy pomocy ważnego kwalifikowanego certyfikatu, Umowa będzie sporządzona w jednym egzemplarzu udostępnionym elektronicznie.

DOSTAWCA:

ZAMAWIAJĄCY:

Załączniki:

Załącznik nr 1 - Formularz ofertowy

Załącznik nr 2 – Oświadczenie o przekazaniu informacji odnośnie zasad przetwarzania pracowników i współpracowników Dostawcy

Załącznik nr 3 – Klauzula informacyjna

[19.12.2024r.]

Załącznik nr 7 do SWZ

Projekt umowy – dotyczy Pakietu nr 28

zawarta w dniu w Wadowicach pomiędzy:

Zespołem Zakładów Opieki Zdrowotnej w Wadowicach, ul. Karmelicka 5; 34-100 Wadowice; działającym na podstawie wpisu do Krajowego Rejestru Sądowego pod nr KRS 0000071327 prowadzonego przez Sąd Rejonowy dla Krakowa – Śródmieścia w Krakowie, XII Wydział Gospodarczy KRS, REGON: 000306466, NIP: 551-21-24-676
zwanym dalej w treści umowy, „**Zamawiającym**” reprezentowanym przez pełnomocnika:

Pełnomocnik Dyrektora ds. Infrastruktury i Logistyki **Tomasz Matera**

a Regon: NIP:, zwanym w treści umowy „**Dostawcą**”, reprezentowanym przez:

W rezultacie dokonania wyboru Dostawcy w postępowaniu o zamówienie publiczne prowadzonym w trybie przetargu nieograniczonego na podstawie na podstawie art. 132 ustawy z dnia 11 września 2019r.

Prawo zamówień publicznych (Dz. U z 2024r, poz. 1320), znak ZP.26.1.52.2024,

strony zawierają umowę o następującej treści:

§ 1

1. Przedmiotem umowy jest **dostawa i montaż wyposażenia do Szpitalnego Oddziału Ratunkowego ZZOZ w Wadowicach**, zwanej w dalszej części umowy „wyposażeniem” zgodnie z ofertą cenową stanowiącą załącznik nr 1, będący integralną częścią niniejszej umowy.
2. Dofinansowanie w ramach inwestycji pn. ”Przebudowa i doposażenie szpitalnego oddziału ratunkowego (SOR) i pracowni diagnostycznych współpracujących z SOR w ZZOZ Wadowice” ze środków dotacji celowej z Funduszu Medycznego w ramach Subfunduszu modernizacji podmiotów leczniczych.

§2

1. Dostawca zobowiązuje się do **wykonania przedmiotu zamówienia w terminie 84 dni** od dnia 01 lipca 2025r.
2. Odbiór przedmiotu zamówienia zostanie potwierdzony przez upoważnionych przedstawicieli stron „protokołem odbioru”.
3. Odbiór, o którym mowa w ust 2, obejmuje stwierdzenie wykonania:
 - 3.1. dostawy, instalacji i uruchomienia oraz sprawdzenia poprawności działania sprzętu,
 - 3.2. przeprowadzenia niezbędnych prac adaptacyjno – budowlanymi w Pawilonie D.
 - 3.3. przeszkolenia pracowników ZZOZ w Wadowicach w zakresie właściwej obsługi sprzętu w siedzibie Zamawiającego,
 - 3.4. przekazania Zamawiającemu:
 - 3.4.1. karty gwarancyjne,
 - 3.4.2. deklaracji zgodności dla oferowanego wyrobu lub deklaracji zgodności dla oferowanego wyrobu z certyfikatem zgodności lub oświadczenia o braku obowiązku posiadania wyżej wymienionych dokumentów- *jeśli dotyczy*,
 - 3.4.3. instrukcji obsługi w języku polskim zawierającej informację o sposobie sterylizacji i dezynfekcji- *jeśli dotyczy*,
 - 3.4.4. wykazu autoryzowanych punktów serwisujących przedmiot zamówienia,
 - 3.4.5. paszportu technicznego- *jeśli dotyczy*,
 - 3.4.6. wykazu Dostawców części zamiennych, części zużywalnych i materiałów eksploatacyjnych,

[19.12.2024r.]

- 3.4.7. listę czynności konserwujących, które mogą być wykonane przez użytkownika samodzielnie *-jeśli dotyczy*
- 3.4.8. oświadczenia o częstotliwości wykonywania przeglądów gwarancyjnych i pogwarancyjnych (zgodnie z instrukcją obsługi Producenta),
4. Do wszystkich dokumentów sporządzonych w języku obcym muszą być dołączone ich tłumaczenia na język polski, poświadczone przez Dostawcę.
5. Niewykonanie przez Dostawcę jakiegokolwiek czynności określonej w ust. 3 będzie stanowiło podstawę do odmowy podpisania protokołu odbioru sprzętu przez osoby upoważnione przez Zamawiającego.
6. Każdorazowo termin dostarczenia sprzętu (uwzględniając prace adaptacyjne) oraz termin szkoleń powinien zostać uprzednio (z co najmniej 3 dniowym wyprzedzeniem) ustalony z Zamawiającym (w tym e-mail: bzajda@zozowadowice.pl) i potwierdzony pisemnie przez Zamawiającego (w tym e-mail lub fax).
7. Dostawca zobowiązuje się do przeszkolenia personelu ZZOZ w Wadowicach w zakresie konserwacji i przeglądów sprzętu w przypadku gdy producent zaleca wykonanie tych czynności przez personel – szkolenie winno być potwierdzone certyfikatem, dyplomem lub zaświadczeniem.
8. Osobami odpowiedzialnymi za realizację niniejszej umowy są:
 - 8.1. ze strony Zamawiającego Kierownik Działu Technicznego ZZOZ w Wadowicach lub osoba przez niego upoważniona,
 - 8.2. ze strony Dostawcy: lub osoba przez niego upoważniona.

§3

1. Dostawca odpowiada za jakość dostarczonego sprzętu.
2. Dostawca udziela miesięcy gwarancji na sprzęt, ale nie mniej niż gwarancja producenta. Gwarancja biegnie od daty podpisania przez strony protokołu odbioru końcowego.
3. Dostawca bezwzględnie gwarantuje (art. 473 § 1 kodeksu cywilnego) że sprzęt, o którym mowa w § 1 ust. 1 Umowy, po upływie okresu gwarancji, o którym mowa w § 3 ust. 2 jest lub będzie pozbawiony wszelkich blokad itp., w tym w szczególności kodów serwisowych które po upływie gwarancji uniemożliwiałyby lub utrudniałyby Zamawiającemu dostęp do opcji serwisowych lub naprawę sprzętu przez inny niż Dostawca podmiot w przypadku niekorzystania przez Zamawiającego z serwisu pogwarancyjnego Dostawcy - na ryzyko Dostawcy. Dostawca najpóźniej w ostatnim dniu okresu gwarancji udostępni Dostawca wszelkie kody serwisowe lub odblokuje urządzenie umożliwiając Zamawiającemu dostęp do opcji serwisowych i naprawę. Powyższe dotyczy również aktualizacji oprogramowania i zmiany kodów serwisowych.
4. Dostawca zapewni w okresie obowiązywania gwarancji sprawne funkcjonowanie dostarczonego sprzętu, w sposób zapewniający osiągnięcie założonych przez Zamawiającego w umowie celów i parametrów.
5. Dostawca zapewnia dostarczenie sprzętu wolnego od wad prawnych i fizycznych. Wady ujawnione w okresie gwarancji zostaną usunięte w terminie nie dłuższym niż 18 dni roboczych (od poniedziałku do piątku z wyłączeniem dni ustawowo wolnych od pracy) licząc od daty pisemnego lub telefonicznego powiadomienia.
6. Jeżeli w wykonywaniu obowiązków z tytułu gwarancji dostarczono Zamawiającemu zamiast rzeczy wadliwej rzecz wolną od wad objętą gwarancją, termin gwarancji biegnie na nowo od momentu dostarczenia rzeczy wolnej od wad. Jeżeli gwarant wymienił część rzeczy, przepis powyższy stosuje się odpowiednio do części wymienionej.
7. Jeżeli w okresie gwarancji okaże się, że sprzęt posiada wady ukryte, Dostawca wymieni go na wolny od wad. Jeżeli wymiana pociągać będzie za sobą dodatkowe koszty – koszty te poniesie Dostawca.
8. Dostawca w szczególności zobowiązuje się do:
 - 8.1. zapewnienia dostępności części zamiennych przez okres 10 lat od dnia uruchomienia sprzętu,
 - 8.2. zapewnienia dostępności części zamiennych dla sprzętu informatycznego przez okres min 3 lat od dnia uruchomienia sprzętu,

[19.12.2024r.]

- 8.3. całkowicie bezpłatnego serwisu i naprawy w okresie gwarancji przez osoby posiadające wymagane uprawnienia, chyba że usterka wynika z nieprawidłowego użytkowania sprzętu.
- 8.4. bezpłatnych przeglądów serwisowych w okresie gwarancji wykonywanych zgodnie z zaleceniami producenta i zakończonych wpisem do paszportu technicznego,
- 8.5. wykonania, jeżeli producent wymaga przeglądów, bez względu na jego zalecenie dotyczące częstotliwości przeglądów, przeglądu w ostatnim miesiącu okresu gwarancji. Przegląd winien nastąpić w siedzibie ZZOZ w Wadowicach, termin przeglądu ustala Dostawca z min 14- dniowym wyprzedzeniem. Niewykonanie przeglądu w ostatnim miesiącu gwarancji automatycznie wydłuża okres gwarancji do ostatniego dnia miesiąca wykonania tego przeglądu.
- 8.6. utrzymania ładu i porządku w miejscu dostawy i montażu sprzętu, tj. usuwania na bieżąco zbędnych materiałów i odpadów.
- 8.7. pokrycia kosztów naprawy uszkodzeń powstałych w wyniku działań Dostawcy, Podwykonawcy, pracowników oraz innych osób, za które ponosi odpowiedzialność (np. zniszczenie lub uszkodzenie drzwi, ścian oraz innych elementów obiektu).
9. Trzy naprawy tego samego elementu w okresie gwarancji powodują wymianę tego elementu na nowy.
10. Każda naprawa gwarancyjna powoduje przedłużenie okresu gwarancji o czas przestoju sprzętu oraz o czas naprawy.
11. Czas reakcji serwisu max 48 godzin (w dni robocze od poniedziałku do piątku z wyłączeniem dni ustawowo wolnych od pracy) od zgłoszenia. Czas reakcji serwisu to czas, w którym Dostawca od momentu powiadomienia o usterce sprzętu przyjedzie do siedziby Zamawiającego w celu jej zdiagnozowania. W przypadku diagnostyki zdalnej czas reakcji serwisu max 24 godzin.
12. Czas usunięcia usterki wynosi 5 dni od daty otrzymania zgłoszenia (w dni robocze od poniedziałku do piątku z wyłączeniem dni ustawowo wolnych od pracy) w przypadku braku konieczności sprowadzenia części zamiennych i do 10 dni (w dni robocze od poniedziałku do piątku z wyłączeniem dni ustawowo wolnych od pracy) w przypadku konieczności sprowadzenia części zamiennych.
13. W przypadku nie przystąpienia do usunięcia wady dostarczonego sprzętu, albo wymiany wadliwej części sprzętu w terminie określonym w ust 12, Zamawiający ma prawo zlecenia wykonania usługi osobie trzeciej posiadającej autoryzację producenta na koszt i ryzyko Dostawcy pod warunkiem uprzedniego pisemnego wezwania Dostawcy do usunięcia usterki w wyznaczonym terminie dodatkowym, nie krótszym niż 5 dni. Zatrudnienie osoby trzeciej nie powoduje utraty uprawnień z tytułu gwarancji jakości.
14. Gwarancją nie są objęte:
 - 14.1. uszkodzenia i wady wynikłe na skutek:
 - mechanicznego uszkodzenia powstałego z winy Użytkownika i wywołane nim wady;
 - niewłaściwego lub niezgodnego z instrukcją użytkowania, przechowywania, konserwacji;
 - 14.2. materiały eksploatacyjne oraz materiały podlegające normalnemu zużyciu w trakcie eksploatacji (np. żele, żarówki, kable, folie, paski itp.).
 - 14.3. uszkodzenia spowodowane zdarzeniami losowymi tzw. siła wyższa (np. pożar, powódź, zalanie itp.)
15. Strony umowy nie są odpowiedzialne za skutki wynikające ze zdarzeń zewnętrznych, nie dających się przewidzieć, których skutkiem normalnie istniejącymi środkami nie da się zapobiec. O przypadkach zaistnienia siły wyższej strony bezzwłocznie przekażą sobie związane z tym informacje.
16. Dostawca zobowiązuje się przy wykonaniu przedmiotu umowy do zachowania procedur i instrukcji obowiązujących w ZZOZ w Wadowicach, wynikających z wymogów norm ISO 9001:2015.
17. Dostawca jest zobowiązany do przestrzegania obowiązujących w ZZOZ w Wadowicach wymagań w zakresie

[19.12.2024r.]

bezpieczeństwa i higieny pracy.

18. Uprawnienia Zamawiającego z tytułu rękojmi za wady fizyczne dostarczonego sprzętu wygasają w stosunku do Dostawcy po upływie 2 lat licząc od końca roku kalendarzowego, w którym dokonano odbioru sprzętu, tj. podpisano bez uwag końcowy protokół odbioru.

§ 4

1. W przypadku, gdy w wyniku przeprowadzania czynności sprawdzających, poprzedzających odbiór sprzętu (wraz z instalacją oraz adaptacją pomieszczeń), Zamawiający stwierdzi wadliwość (sensu largo, w tym usterki oraz braki) sprzętu (w tym dotyczącą instalacji oraz adaptacji pomieszczeń), to Dostawca bezwzględnie gwarantuje usunąć sprzęt, w terminie do 7 dni, z terenu ZZOZ w Wadowicach na własny koszt i ryzyko oraz usunąć wady lub za pisemną zgodą Zamawiającego pozostawić na terenie ZZOZ w Wadowicach na koszt i ryzyko Dostawcy aż do czasu ponownego przeprowadzenia czynności sprawdzających. W przypadku braku zgodności sprzętu z wymaganiami SWZ i braku możliwości przeprowadzenia ponownie czynności odbioru sprzętu, Zamawiający wyznaczy Dostawcy odpowiedni termin na usunięcie sprzętu. W razie jego nieusunięcia przez Dostawcę, Zamawiający będzie uprawniony do jego usunięcia na koszt i ryzyko Dostawcy.

2. Kolejny termin odbioru sprzętu będzie ustalony (co do zasady) na zasadach określonych w § 2 ust. 6, z zastrzeżeniem § 4 ust. 3 i 4.

3. W przypadku niezrealizowania Przedmiotu zamówienia w zakresie § 1 zgodnie z Umową, SWZ i przepisami prawa przez Dostawcę, Zamawiający ma prawo od Umowy odstąpić w całości, bez wyznaczania dodatkowego terminu, co Dostawca niniejszym bezwzględnie akceptuje.

4. W przypadku niezrealizowania Przedmiotu zamówienia w zakresie § 2 ust. 3 pkt 3.3 zgodnie z Umową, SWZ i przepisami prawa przez Dostawcę, Dostawca zapłaci Zamawiającemu kary pieniężne, co Dostawca bezwzględnie akceptuje.

5. W przypadku gdy Dostawca nie dokona protokolarnego odbioru sprzętu (stosownie do postanowień Umowy, SWZ), to Dostawca bezwzględnie gwarantuje usunięcie sprzętu w terminie do 7 dni z terenu ZZOZ w Wadowicach na własny koszt i ryzyko.

6. Każdorazowo, okoliczności realizacji Przedmiotu Umowy (w szczególności § 2 ust. 3, w tym sprawdzenie parametrów sprzętu z SWZ) zostaną stwierdzone protokolarnie, przez przedstawiciela Dostawcy oraz Zamawiającego. Odmowa podpisania protokołu zostanie zaprotokołowana przez personel Zamawiającego (co najmniej 2 osoby) oraz Dostawcy, wraz ze wskazaniem przyczyn odmowy podpisania protokołu i stanowiska Stron co do ich zasadności.

7. Strony zgodnie ustalają, że osoba (podmiot) realizująca Przedmiot Umowy ze strony Dostawcy, jest skutecznie upoważniona przez Dostawcę do realizacji bieżących czynności związanych z zakresem Przedmiotu Umowy określonym w § 2 ust. 3, z wyłączeniem prawa do składania jakichkolwiek oświadczeń woli w imieniu Dostawcy oraz przyjmowania wszelkich oświadczeń woli Zamawiającego o dotyczących Umowy, chyba że osoby te posiadają odrębne pełnomocnictwa do składania oświadczeń woli.

8. Na Dostawcy ciąży wszelka odpowiedzialność z tytułu uszkodzenia lub utraty sprzętu aż do chwili protokolarnego odbioru przez Zamawiającego.

9. Na podstawie niniejszej umowy Dostawca, w ramach wynagrodzenia określonego w § 6 ust. 1, zobowiązuje się również do:

- 9.1. wykonania niezbędnych badań i ekspertyz, ocen technicznych koniecznych do wykonania dokumentacji projektowej,
- 9.2. sporządzenia dokumentacji projektowej,
- 9.3. uzyskania pozwolenia na budowę o ile będzie wymagane,
- 9.4. demontażu istniejącego wyposażenia,

[19.12.2024r.]

- 9.5. wykonanie robót budowlanych remontowych w pomieszczeniach przeznaczonych na pracownię,
- 9.6. sporządzenia dokumentacji powykonawczej.
10. Dostawca w ramach zaoferowanej ceny oferty dokona modernizacji pomieszczeń, w których zlokalizowany będzie sprzęt, w zakresie uzgodnionym z Zamawiającym, który w szczególności uwzględniać będzie wymogi prawidłowego i niezakłóconego funkcjonowania sprzętu oraz korzystania z niego przez Zamawiającego i jego pacjentów zgodnie z Umową. Zamawiający zobowiązuje się udostępnić Dostawcy pomieszczenia, w których mają być dokonane prace remontowe.
11. Dostawca zobowiązuje się wykonać prace remontowe zgodnie z: warunkami wynikającymi z obowiązujących Polskich Norm i aprobat technicznych, wymaganiami wynikającymi z obowiązujących przepisów technicznych i prawa budowlanego, zasadami sztuki budowlanej, na podstawie dokumentacji projektowej zatwierdzonej przez Zamawiającego, zapisami w SWZ, oraz niniejszą Umową.
12. Dostawca zobowiązuje się wykonać wszelkie niezbędne czynności (w tym m.in. opracowanie projektu), które okażą się niezbędne dla prawidłowej realizacji prac w tym w celu uzyskania pozwolenia na budowę jeżeli będzie ono konieczne.
13. Dostawca zabezpieczy powierzone mu mienie na każdym etapie realizacji umowy przed dewastacją i zapewni właściwe warunki pracy zgodnie z przepisami prawa budowlanego, BHP i PPOŻ zarówno własnym pracownikiem, jak i osobom działającym na jego rzecz oraz osobom przebywającym w bezpośrednim otoczeniu prac adaptacyjnych.
14. Dostawca ponosi odpowiedzialność na zasadach określonych w umowie i przepisach Kodeksu cywilnego za wykonane prace remontowe.
15. Dostawca zobowiązany jest przekazać Zamawiającemu złom pozyskany w trakcie wykonania Przedmiotu Umowy, natomiast odpady, w tym niebezpieczne Dostawca obowiązany jest przekazać do utylizacji do uprawnionych podmiotów i przekazać Zamawiającemu karty odpadów. Złom metalowy po oceniu przez Zamawiającego jako bezużyteczny, Dostawca zobowiązany jest odwieźć do punktu skupu, a należność przekazać Zamawiającemu wraz z dokumentem otrzymanym w skupie. Wszelkie uzgodnienia dotyczące wywozu złomu metalowego, zdemontowanych urządzeń, materiałów itp. winny być uzgadniane i akceptowane przez Zamawiającym.

§ 4 *

- 1 Dostawca oświadcza, że powierzy Podwykonawcy wykonanie następującej części zamówienia:
- 2 Dostawca jest odpowiedzialny za działania, zaniechanie działań, uchybienia i zaniedbania Podwykonawcy i ich pracowników (działania zawinione i niezawinione), jak za własne na zasadzie art. 474 kodeksu cywilnego.

** w przypadku zadeklarowania w ofercie, że Dostawca nie powierzy podwykonawcom żadnej części zamówienia § 2* zostanie usunięty.*

§ 5

1. W przypadku niewykonania lub nienależytego wykonania umowy Dostawca zobowiązany jest do zapłaty na rzecz Zamawiającego kary umownej:
 - 1.5. za zwłokę w wykonaniu umowy, w wysokości 0,2% wynagrodzenia brutto określonego w § 6 ust. 1, za każdy dzień zwłoki, liczonego od upływu terminu o którym mowa w § 2 ust 1.
 - 1.6. za odstąpienie od umowy z przyczyn zależnych od Dostawcy, w wysokości 10% wynagrodzenia brutto określonego w § 6 ust. 1.
 - 1.7. za zwłokę w wykonywaniu przeglądów o których mowa w § 3 ust 8 pkt. 8.4 i 8.5, w wysokości 0,1% wynagrodzenia brutto określonego w § 6 ust. 1 pkt 1.1., za każdy dzień zwłoki,
 - 1.8. za zwłokę w reakcji serwisu, w wysokości 0,5% wynagrodzenia brutto określonego w § 6 ust. 1 pkt 1.1., za każdy dzień zwłoki, liczonego od upływu terminu o którym mowa w § 3 ust 11.
 - 1.9. za zwłokę w usunięciu usterki, w wysokości 0,5% wynagrodzenia brutto określonego w § 6 ust. 1 pkt 1.1., za każdy dzień zwłoki, liczonego od upływu terminu o którym mowa w § 3 ust 12.

[19.12.2024r.]

- 1.10. za zwłokę w dostarczeniu dokumentu, o którym mowa w § 3 ust 3. w wysokości 0,2 % zł wynagrodzenia brutto określonego w § 6 ust. 1 pkt 1.1., za każdy dzień zwłoki.
2. Zamawiający uprawniony jest do potrącania zastrzeżonych kar umownych z wynagrodzenia Dostawcy, po uprzednim wezwaniu do zapłacenia kary.
3. W przypadku, gdy kara nie pokrywa poniesionej szkody, Zamawiający może dochodzić odszkodowania uzupełniającego na zasadach ogólnych.
4. Zamawiający oprócz wypadków wymienionych w przepisach Kodeksu Cywilnego, może odstąpić od umowy w przypadku:
- 4.1. niezrealizowania dostaw sprzętu w terminie o którym mowa w §2 ust. 1,
- 4.2. nieprzekazania Zamawiającemu w dniu odbioru sprzętu dokumentów, o których mowa w §2 ust. 3.
- 4.3. w razie wystąpienia istotnej zmiany okoliczności powodującej, że wykonanie umowy nie leży w interesie publicznym, czego nie można było przewidzieć w chwili zawarcia umowy, lub dalsze wykonywanie umowy może zagrozić podstawowemu interesowi bezpieczeństwa państwa lub bezpieczeństwu publicznemu. Odstąpienie od umowy w tym wypadku może nastąpić w trybie i na zasadach określonych w art. 456 ustawy Prawo zamówień publicznych.
5. Odstąpienie od umowy, o którym mowa w ust. 4 powinno być zrealizowane w ciągu 30 dni od dnia zaistnienia zdarzeń stanowiących podstawy do odstąpienia od umowy. po wcześniejszym pisemnym wezwaniu do należytej realizacji umowy.
6. Łączna maksymalna wysokość kar umownych, których mogą dochodzić strony zgodnie z art. 436 pkt 3 Ustawy Pzp wynosi 10% wartości brutto umowy.
7. Zamawiającemu przysługuje prawo odstąpienia od umowy i naliczenia kar umownych w wysokości 10% kwoty brutto przedmiotu umowy, jeżeli w terminie 3 dni od zmiany lub rezygnacji podmiotu trzeciego, na którego zasoby Wykonawca się powoływał nie wykaże, że nowy podmiot trzeci lub sam Wykonawca spełnia wymagania stawiane w trakcie postępowania o udzielenie zamówienia.*

* w przypadku zadeklarowania w ofercie, że Dostawca nie powierzy podwykonawcom żadnej części zamówienia § 5 ust. 7 zostanie usunięty.

§ 6

1. Należność z tytułu realizacji umowy określono w oparciu o złożoną ofertę i ustala się ją na kwotę **netto** zł, **brutto** zł (słownie: 00/100) w tym:
- 2.1. należność z tytułu dostawy sprzętu: zł netto, zł brutto,
- 2.2. należność z tytułu robót budowlanych : zł netto, zł brutto,
- 2.3. należność z tytułu instalacji : zł netto, zł brutto.
- 2 Należność będzie płatna w ciągu 60 dni od dnia dostarczenia prawidłowo wystawionej faktury VAT do siedziby Zamawiającego. Dostawca jest zobowiązany do wykazania na fakturze sprzęt zgodnie z formularzem ofertowym.
- 3 Podstawą wystawienia faktury VAT jest protokół odbioru, o którym mowa w § 2 ust. 2 niniejszej umowy.
- 4 Dopuszcza się zmianę ceny przedmiotu umowy, z zastrzeżeniem § 7, jedynie w przypadku zmiany obowiązującej stawki VAT.
- 5 Zmiana stawki podatku VAT następuje z mocy prawa, przy czym cena jednostkowa netto nie ulega zmianie.
- 6 Dopuszcza się możliwość składania faktur w formie elektronicznej. Faktury w formie elektronicznej składane będą na adres e-mail: faktury@zozwadowice.pl. Dostawca może również dostarczyć ustrukturyzowaną fakturę elektroniczną za pośrednictwem PEF zgodnie z przepisami ustawy z dnia 9 listopada 2018 r. o elektronicznym fakturowaniu oraz partnerstwie publiczno-prywatnym, wówczas Dostawca zwolniony zostaje z obowiązku dostarczenia faktury w wersji elektronicznej na wskazane adresy e-mail.

[19.12.2024r.]

§ 7

1. Wszelkie zmiany umowy wymagają zgody obu stron wyrażonej w formie pisemnej pod rygorem nieważności.
2. Zmiany umowy są dopuszczalne bez ograniczeń w zakresie dozwolonym przez art. 455 ustawy -Prawo zamówień publicznych.
3. Zamawiający przewiduje możliwość zmian umowy w stosunku do treści oferty, na podstawie której dokonano wyboru wykonawcy, jeżeli konieczność wprowadzenia takich zmian wynika z okoliczności, których nie można było przewidzieć w chwili zawarcia umowy lub zmiany te są korzystne dla Zamawiającego, a także dotyczą:
 - 4.1 zmiany terminu (wydłużenie terminu realizacji) dostawy sprzętu w związku z wystąpieniem okoliczności i zdarzeń, których Zamawiający nie był w stanie przewidzieć w chwili prowadzenia postępowania przetargowego;
 - 4.2 konieczności zmian umowy na skutek działania organów administracji lub instytucji upoważnionych do wydania decyzji albo innych aktów władczych lub nadzorczych związanych z realizacją przedmiotu umowy;
 - 4.3 obniżenia kwoty, o której mowa w § 6 ust. 1, w przypadku obniżenia cen jednostkowych towaru, lub w przypadku zaistnienia okoliczności, których nie można było przewidzieć w chwili zawarcia umowy, lub w przypadku obniżenia stawki podatku od towarów i usług;
 - 4.4 zastąpienia towaru dotychczas dostarczanego w ramach realizacji niniejszej umowy, towarem nowym, posiadającym co najmniej takie same parametry jakie posiadał towar będący podstawą wyboru oferty Wykonawcy, w przypadku wycofania lub wstrzymania produkcji dotychczas dostarczanego towaru, pod warunkiem, iż cena wprowadzonego towaru nie ulegnie zwiększeniu;
 - 4.5 zastąpienia towaru dotychczas dostarczanego w ramach realizacji niniejszej umowy, towarem o wyższej jakości, w przypadku zaistnienia okoliczności, których nie można było przewidzieć w chwili zawierania umowy, pod warunkiem, iż cena wprowadzonego towaru nie ulegnie zwiększeniu;
 - 4.6 strony dopuszczają także możliwość zmiany w umowie w zakresie danych identyfikujących strony umowy, takich jak np. firma, adres siedziby lub inne zapisy dotyczące wskazania stron.
- 5 Powyższe zmiany nie mogą skutkować zwiększeniem ceny jednostkowej, wartości umowy i nie mogą być niekorzystne dla Zamawiającego

§ 8

- 1 Wykonawca oświadcza, że jest ubezpieczony od odpowiedzialności cywilnej z tytułu prowadzonej działalności na kwotę nie mniejszą niż 3 000 000,00 zł
- 2 Wykonawca zobowiązany jest przedstawić ubezpieczenie od odpowiedzialności cywilnej w terminie 3 dni od dnia zawarcia umowy oraz do utrzymywania ubezpieczenia wskazanego w ust. 1 przez cały okres obowiązywania umowy.
- 3 W przypadku, gdy umowa ubezpieczenia wygasa przed dniem wygaśnięcia niniejszej umowy, Wykonawca zobowiązany jest do przedłożenia Zamawiającemu poświadczoną za zgodność kopię nowej polisy lub innego dokumentu potwierdzającego, że Wykonawca jest ubezpieczony, najpóźniej w ostatnim dniu poprzedzającym wygaśnięcie polisy.
- 4 Wykonawca zobowiązuje się do przedstawienia na każde żądanie Zamawiającego dowodu zawarcia umowy ubezpieczenia, warunków odpowiedzialności ubezpieczyciela oraz dowodu opłacenia składek w zakresie prowadzonej działalności gospodarczej w okresie obowiązywania umowy.
- 5 Wykonawca jest zobowiązany do informowania Zamawiającego o wszelkich zmianach treści zawartej umowy ubezpieczenia, o której mowa w ust. 4, w terminie 3 dni roboczych od dnia ich wejścia w życie.
- 6 Niewywiązanie się z obowiązków określanych w ust 4 i 5, w tym nieprzedstawienie dokumentów o których tam mowa, daje Zamawiającemu prawo do natychmiastowego odstąpienia od umowy z winy Wykonawcy.

[19.12.2024r.]

7 W przypadku Wykonawców wspólnie ubiegających się o zamówienie, polisę OC przedłoży każdy z nich w zakresie części zamówienia, za którą jest odpowiedzialny.

§ 9

1. Wykonawca wnosi zabezpieczenie należytego wykonania Umowy (w szczególności terminowości, jakości etc.) w wysokości 3 % kwoty brutto określonej §6 ust. 1 niniejszej umowy.
2. Zabezpieczenie należytego wykonania Umowy powinno być wniesione w formach i na zasadach, o których mowa w przepisach art. 450- 452 ustawy pzp.
3. Zabezpieczenie, o którym mowa w ust. 1 służyć będzie pokryciu ewentualnych roszczeń z tytułu niewykonania lub nienależytego wykonania umowy przez Wykonawcę.
4. Zamawiający zwraca 70 % z kwoty zabezpieczenia, o której mowa w ust. 1 do 30 dni od dnia bezusterkowego odbioru przedmiotu umowy od Wykonawcy. Pozostałą kwotę zabezpieczenia w wysokości 30 % Zamawiający zwraca do 15 dni po upływie okresu rękojmi. Zabezpieczenie wniesione w formie poręczeń lub gwarancji kasa Zamawiającego wydaje Wykonawcy za potwierdzeniem zwrotu lub przesyła za potwierdzeniem odbioru do 15 dni po upływie okresu rękojmi.
5. W trakcie realizacji niniejszej umowy Wykonawca będzie mógł dokonać zmiany formy wniesionego zabezpieczenia (o ile zaistnieje z jego strony taka potrzeba) na jedną lub kilka form, o których mowa w art. 450 ust. 2 ustawy Pzp.
6. Zmiana formy zabezpieczenia zostanie dokonana z zachowaniem ciągłości zabezpieczenia i bez zmniejszenia jego wysokości.
7. Zamawiający jest upoważniony do pobrania (rozliczenia, w tym wniosek o wypłatę z gwarancji bankowej/ubezpieczeniowej) z zabezpieczenia: kar pieniężnych naliczonych z tytułu niewykonania lub nienależytego wykonywania Umowy przez Wykonawcę, roszczeń z tytułu gwarancji i rękojmi lub innych kwot określonych w Umowie, po uprzednim wezwaniu Wykonawcy do zapłaty.
8. W razie wystąpienia ryzyka opóźnienia terminów realizacji umowy, Wykonawca zobowiązany jest w terminie nie dłuższym niż 14 dni przed terminem końcowym realizacji umowy przedstawić odpowiednio zmienione zabezpieczenie należytego wykonania umowy (aneksować jego ważność).

§ 10

1. Dostawca oświadcza, że:
 - 1.1. posiada niezbędną wiedzę i doświadczenie oraz potencjał techniczny, a także dysponuje pracownikami zdolnymi do wykonywania zamówienia.
 - 1.2. posiada uprawnienia i kwalifikacje do wykonania dostawy objętej niniejszą umową.
 - 1.3. znajduje się w sytuacji ekonomicznej i finansowej zapewniającej wykonanie zamówienia.
 - 1.4. przekaze obowiązek informacyjny osobom, których dane osobowe udostępni w związku z realizacją niniejszej umowy w imieniu Udzielającego zamówienie, w zakresie ujętym w załączniku nr 2.
 - 1.5. przekaze klauzule informacyjną w zakresie przetwarzania danych reprezentantów - załącznik nr 3.

§ 11

1. Dostawca nie może przenieść wierzytelności na osobę trzecią bez zgody Zamawiającego wyrażonej w formie pisemnej pod rygorem nieważności.
2. Wyklucza się stosowanie przez strony umowy konstrukcji prawnej, o której mowa w art. 518 kodeksu cywilnego (w szczególności Dostawca nie może zawrzeć umowy poręczenia z podmiotem trzecim) oraz wszelkich innych konstrukcji prawnych skutkujących zmianą podmiotową po stronie wierzyciela.
3. Wyklucza się udzielenie przez Dostawcę upoważnienia, które skutkowałoby uprawnieniem podmiotu trzeciego do administrowania wierzytelnością, w tym dochodzenia wierzytelności wynikających z niniejszej umowy.

[19.12.2024r.]

§ 12

1. Wszelkie zmiany niniejszej umowy wymagają dla swej ważności formy pisemnej.
2. W sprawach nieuregulowanych w umowie mają zastosowanie przepisy Kodeksu Cywilnego, Ustawy Prawo Zamówień Publicznych.
3. Ewentualne spory powstałe na tle realizacji tej umowy, strony poddają rozstrzygnięciu właściwego dla siedziby Zamawiającego sądu powszechnego.
4. Umowa została sporządzona w dwóch jednobrzmiących egzemplarzach, po jednym dla każdej ze Stron. W przypadku złożenia przez Strony oświadczeń woli w postaci elektronicznej opatrzonej bezpiecznym podpisem elektronicznym weryfikowanym przy pomocy ważnego kwalifikowanego certyfikatu, Umowa będzie sporządzona w jednym egzemplarzu udostępnionym elektronicznie.

DOSTAWCA:

ZAMAWIAJĄCY:

Załączniki:

Załącznik nr 1 - Formularz ofertowy z dnia: 01.07.2021r.

Załącznik nr 2 – Oświadczenie o przekazaniu informacji odnośnie zasad przetwarzania pracowników i współpracowników Dostawcy

Załącznik nr 3 – Klauzula informacyjna

Załącznik nr 4 – Umowa powierzenia danych osobowych- stanowi osobny dokument

[19.12.2024r.]

Załącznik nr 2 do Umowy nr

Oświadczenie o przekazaniu informacji odnośnie zasad przetwarzania pracowników i współpracowników Dostawcy

Zobowiązuję się na podstawie art. 14 RODO poinformowania osób, których dane będą udostępniane w związku z zawieraniem i realizacją umowy.

- 1) Administratorem danych jest Zamawiający tj. ZZOZ w Wadowicach ul. Karmelicka 5 Wadowice kontakt: sekretariat@zozwadowice.pl
- 2) Kontakt do inspektora ochrony danych: iod@zozwadowice.pl
- 3) Dane osobowe będą przetwarzane wyłącznie w celu kontaktu, w celu realizacji umowy i jej rozliczenia.
- 4) Przetwarzane będą następujące kategorie danych: dane identyfikacyjne, dane do kontaktu.
- 5) Dane będą przetwarzane do czasu trwania umowy i wygaśnięcia roszczeń oraz upływu terminu określonego w odrębnych przepisach prawa dotyczących archiwizacji.
- 6) Osobom, których dane są przetwarzane przysługuje prawo dostępu do danych osobowych, prawo do sprostowania, prawo żądania od administratora ograniczenia przetwarzania danych osobowych, prawo do wniesienia skargi do Prezesa Urzędu Ochrony Danych Osobowych, gdy uzna Pani/Pan, że przetwarzanie danych osobowych Pani/Pana dotyczących narusza przepisy RODO.
- 7) Odbiorcami Pani/Pana danych osobowych będą osoby lub podmioty mających dostęp na podstawie przepisów prawa oraz podmioty, z którymi zawarte są umowy powierzenia przetwarzania danych osobowych.

<https://zozwadowice.pl/rodo/>

[19.12.2024r.]

Załącznik nr 3 do Umowy nr

Klauzula informacyjna w zakresie przetwarzania danych reprezentantów

1. Informujemy, że Administratorem Danych jest ZZOZ w Wadowicach ul.Karmelicka 5
2. Kontakt do Administratora: ZZOZ w Wadowicach ul.Karmelicka 5,
sekretariat@zozwadowice.pl
3. Kontakt do inspektora ochrony danych: inspektor@zozwadowice.pl
4. Administrator w toku prowadzonej działalności, może przetwarzać dane:
 - 1.1. kontrahentów, w tym dostawców oraz potencjalnych dostawców;
 - 1.2. wspólników, pracowników, przedstawicieli ustawowych oraz reprezentantów i pełnomocników ww. kontrahentów, w tym osób kontaktowych ujawnionych.
5. Administrator może przetwarzać dane podane bezpośrednio przez kontrahentów lub osoby występujące w ich imieniu, takie jak:
 - 5.1. imię i nazwisko, nazwa kontrahenta, adres prowadzonej działalności oraz inne adresy korespondencyjne;
 - 5.2. numery rejestracyjne we właściwych rejestrach;
 - 5.3. dane kontaktowe (numer telefonu, adres email);
 - 5.4. dane dotyczące statusu w strukturze kontrahenta (np.: funkcja, stanowisko, zakres uprawnień).
6. Ponadto Administrator może, w niezbędnym zakresie podyktowanym potrzebą weryfikacji kontrahenta, pozyskiwać dodatkowe informacje ze źródeł ogólnodostępnych, takich jak prowadzone na podstawie przepisów prawa rejestry gospodarcze i zawodowe (np. CEIDG, KRS).
7. Zgromadzone dane osobowe, o których mowa w pkt 1 będą przetwarzane na podstawie:
 - 7.1. zgodnie z art. 6 ust. 1 lit. b) RODO, gdy przetwarzanie tych danych jest niezbędne dla realizacji umowy oraz wypełnienia wynikających z takiej umowy zobowiązań (np. imię i nazwisko, dane kontaktowe i rejestrowe). Podanie danych koniecznych dla związania umową lub jej realizacji i rozliczenia jest obowiązkowe. W tym celu może przetwarzać dane osobowe w okresie trwania umowy;
 - 7.2. zgodnie z art. 6 ust. 1 lit. c) RODO, gdy przetwarzanie tych danych będzie niezbędne dla realizacji obowiązków wynikających z przepisów prawa. Podanie danych jest obowiązkowe, a obowiązek wynika z przepisów prawa. W tym celu Administrator może przechowywać dane w okresie trwania takiego obowiązku (np. dane zawarte w fakturach oraz dokumentach potwierdzających podejmowane czynności oraz transakcje)
 - 7.3. dla realizacji uzasadnionych interesów Administratora lub osób trzecich, w sytuacji, gdy interesy takie są nadrzędne wobec interesów lub podstawowych praw i wolności osób, których dane dotyczą, zgodnie z art. 6 ust. 1 lit. f) RODO. Takimi uzasadnionymi interesami są np.:
 - i.prowadzenie bieżącej komunikacji i rozliczeń;
 - ii.prowadzenie korespondencji w zakresie podejmowanych działań gospodarczych, w tym realizacji umów i postępowań konkursowych i przetargowych;
 - iii.weryfikacja tożsamości osób działających na zlecenie naszych kontrahentów;
 - iv.usalenie, dochodzenie i ochrona roszczeń wynikających z prowadzonej działalności oraz ochrona przed takimi roszczeniami – w czasie uwzględniającym okresy wygaśnięcia poszczególnych roszczeń.
8. Administrator może ujawnić dane osobowe:
 - 8.1. podmiotom i osobom działającym na zlecenie na podstawie zawartych umów powierzenia przetwarzania danych osobowych w zakresie wsparcia prawnego, informatycznego i organizacyjnego,
 - 8.2. organom państwowym, na podstawie przepisów prawa w ramach prowadzonych postępowań.
9. Przysługuje prawo dostępu do treści swoich danych, ich sprostowania oraz prawo do ich usunięcia, ograniczenia przetwarzania, wniesienia sprzeciwu oraz prawo do przenoszenia danych – w granicach określonych zgodnie z art. 15-22 RODO.
10. Każdej osobie przysługuje prawo do wniesienia skargi do Prezesa Urzędu Ochrony Danych Osobowych (ul. Stawki 2, 00-193 Warszawa) gdy uzna, iż przetwarzanie danych osobowych jest niezgodne z prawem.