

UMOWA NR

W dniu 2023 r. we Wrocławiu

pomiędzy:

Akademią Wojsk Lądowych imienia generała Tadeusza Kościuszki z siedzibą we Wrocławiu [51-147] przy ul. P. Czajkowskiego 109,

NIP: 896-10-00-117, REGON: 930388062,

reprezentowaną przez: **REKTORA-KOMENDANTA – gen. bryg. dr. hab. Piotra PŁONKĘ**, zwaną dalej: „Zamawiającym”,

a

....., prowadzącym działalność gospodarczą pod firmą:z siedzibą w przy ul.....,

NIP:, REGON:,

zwanym dalej: „Wykonawcą”,

została zawarta umowa o następującej treści:

§ 1

PRZEDMIOT UMOWY

Podstawą zawarcia niniejszej umowy stanowi wynik zapytania ofertowego nr ID , rozstrzygniętego w dniu2023 r. oraz wniosku z dnia2023 r. Przy czym niniejsza umowa została zawarta z wyłączeniem zapisów ustawy z dnia 11 września 2019 r. - Prawo zamówień publicznych, (Dz. U. z 2022 r., poz. 1710 ze zm.), na podstawie art. 2 ust. 1 pkt 1.

1. Przedmiotem umowy jest wykonanie i dostarczenie przez Wykonawcę trzech Szabli Honorowych Wojska Polskiego o wzorze nr 76/08 zmodyfikowany w 2008 r. i trzech sztuk tablo na szable (dalej łącznie jako „Przedmiot zamówienia”). Szczegółowy opis Przedmiotu zamówienia, w tym wymagane elementy ukończenia szabli stanowi załącznik nr 1 do Umowy.
2. Wykonawca wykona Przedmiot zamówienia zgodnie z wymaganiami i wzorami określonymi w załączniku nr 1 do Umowy.
3. Wykonawca użyje do wykonania Przedmiotu zamówienia własnych narzędzi i materiałów.
4. Wykonawca oświadcza, że posiada narzędzia, materiały, umiejętności i kwalifikacje do wykonania Przedmiotu zamówienia i zobowiązuje się do wykonania go z najwyższą starannością wymaganą od profesjonalisty posiadającego doświadczenie w realizacji tego typu zamówień porównywalnych pod względem rozmiaru, zakresu i złożoności, z zachowaniem najwyższych standardów estetyki dotyczących szabli.

§ 2

TERMIN REALIZACJI

Termin realizacji umowy **15 grudnia 2023 r.**

§ 3

WYNAGRODZENIE

1. Za należyte i terminowe zrealizowanie zamówienia objęte niniejszą umową Zamawiający zobowiązuje się zapłacić Wykonawcy wynagrodzenie w łącznej wysokości wynikającej z oferty – zgodnie z zawartym w niej zestawieniem asortymentowo-wartościowym, tj.:
 - a) zł netto [słownie złotych:.....],
 - b) zł brutto [słownie złotych:.....],
 - c) w tym podatek VAT wg 23% stawki w wysokości:..... [słownie złotych:.....]
2. Podstawą wystawienia faktury będzie podpisany przez obie strony protokół odbioru Przedmiotu zamówienia bez żadnych uwag i zastrzeżeń, którego wzór określa załącznik nr 2 do niniejszej umowy. Wniesienie uwag i zastrzeżeń skutkować będą wstrzymaniem biegu 30-dniowego terminu zapłaty.
3. Na oryginale faktury Wykonawca wymieni usługę, cenę jednostkową netto, stawkę podatku VAT i wartość brutto.
4. Wynagrodzenie za przedmiot umowy płatne będzie przelewem na rachunek bankowy

Wykonawcy wskazany w fakturze – w terminie 30 dni od dnia jej otrzymania oraz podpisanego przez obydwie strony Protokołu odbioru usługi. Dopuszcza się doręczenie faktury elektronicznej, tj. wystawionej i przekazanej w dowolnym formacie elektronicznym [np. XML, PDF] albo przez Platformę Elektronicznego Fakturowania: <https://brokerpefexpert.efaktura.gov.pl/> na adres PEF: 8961000117 albo też pocztą elektroniczną na adres: fakturyzakup@awl.edu.pl.

5. Wykonawca oświadcza, że rachunek bankowy, o którym mowa w ust. 4, jest rachunkiem bankowym związanym z prowadzoną przez Niego działalnością gospodarczą i znajduje się na prowadzonej przez Szefa KAS tzw. „białej liście”. W przeciwnym razie zobowiązany będzie ponieść wszelkie nałożone na Zamawiającego przez organy podatkowe obciążenia, w szczególności w ramach odpowiedzialności solidarnej.
6. Błędnie wystawiona faktura lub brak jakiegokolwiek z wymaganych dokumentów skutkują wstrzymaniem biegu 30-dniowego terminu płatności – do dnia doręczenia Zamawiającemu poprawionych lub brakujących dokumentów. O fakcie błędnego wystawienia faktury Zamawiający poinformuje Wykonawcę, który zobowiązany jest do wystawienia faktury korygującej, stosownie do obowiązujących w tym zakresie przepisów prawa powszechnie obowiązującego. Do dnia doręczenia Zamawiającemu korekty termin płatności, o którym mowa w ust. 4, ulega zawieszeniu. W takim samym trybie i na takich samych zasadach prostowane będą wszystkie inne omyłki z tym zastrzeżeniem, że zamiast faktury korygującej Wykonawca dostarczy Zamawiającemu notę korygującą, a do chwili jej akceptacji przez Zamawiającego termin zapłaty ulega zawieszeniu.
7. Wykonawca nie może bez uprzedniej pisemnej zgody Zamawiającego dokonać cesji wierzytelności wynikających z niniejszej umowy lub w jakikolwiek inny sposób obciążyć należnego mu wynagrodzenia na rzecz osób trzecich.

§ 4

WARUNKI REALIZACJI UMOWY I DOSTAWY

1. Miejscem dostawy Przedmiotu zamówienia jest siedziba Zamawiającego, tj. Akademia Wojsk Lądowych, ul. P. Czajkowskiego 109 we Wrocławiu.
2. Wykonawca zobowiązany jest dostarczyć przedmiot umowy w miejsce wskazane przez Zamawiającego na własny koszt i ryzyko. Odpowiada przy tym za wniesienie towaru do magazynu lub innego wskazanego przez Zamawiającego pomieszczenia na terenie Akademii.
3. Wykonawca powiadomi – na piśmie lub telefonicznie – Zamawiającego o terminach poszczególnych dostaw z wyprzedzeniem co najmniej 2 dni roboczych z uwzględnieniem, że mogą się one odbywać w dni powszednie [z wyłączeniem sobót, niedziel i dni świątecznych] w godzinach od 8:00 do 14:00.
4. Wykonawca ponosi odpowiedzialność za wszelkie szkody wyrządzone osobom trzecim w trakcie realizacji dostaw objętych niniejszą umową.
5. Produkty finalne objęte przedmiotem niniejszej umowy muszą być dostarczone w odpowiednich opakowaniach, tj. zabezpieczających je przed zniszczeniem lub uszkodzeniem. Koszt opakowania jest wliczony w cenę przedmiotu zamówienia.
6. Zamawiający zastrzega sobie możliwość nieodebrania i/lub zwrotu dostarczonego towaru w przypadku:
 - niespełnienia wymogów jakościowych, określonych w załączniku nr 1 do niniejszej umowy,
 - niespełnienia wymogów zawartych w formularzu ofertowym,
 - stwierdzenia, że dostarczone produkty są uszkodzone, posiadają wady uniemożliwiające ich używanie, a wady i uszkodzenia te nie powstały z winy Zamawiającego,
 - stwierdzenia, że dostarczone produkty nie odpowiadają przedmiotowi zamówienia pod względem jakości, trwałości, ilości, funkcjonalności,
 - braku możliwości sprawdzenia produktów w obecności osoby je dostarczającej.
7. W razie stwierdzenia różnic ilościowych lub jakościowych w dostarczonym towarze, Zamawiający jest zobowiązany do zgłoszenia ich Wykonawcy niezwłocznie.
8. Wykonawca zobowiązuje się przygotować i dostarczyć odpowiednią ilość towaru wolnego od wad lub uzupełnienia różnic ilościowych w danej dostawie – n a w ł a s n y k o s z t

- i r y z y k o – w ciągu 5 dni od dnia zgłoszenia reklamacji.
9. Wykonawca oświadcza, że przedmioty objęte niniejszą umową nie są obciążone prawami osób trzecich, odpowiadają wymaganiom jakościowym i posiadają stosowne atesty, a ponadto spełniają wymagania określone innymi przepisami prawa powszechnie obowiązującego dla tego typu produktów.
 10. W ramach niniejszej umowy Zamawiający zobowiązany jest do:
 - a) w terminie do 10 dni roboczych przekazać trzy odznaki absolwenta Wykonawcy;
 - b) wydania protokołu odbioru;
 - c) zapłaty należnego Wykonawcy wynagrodzenia za należyte i terminowe zrealizowanie niniejszej umowy.

§ 5

KARY UMOWNE

1. Wykonawca zapłaci Zamawiającemu kary umowne za niewykonanie lub nienależyte wykonanie umowy w następujących przypadkach i wysokości:
 - a) 60% wartości wynagrodzenia brutto, o którym mowa w § 3 ust. 1 niniejszej umowy – gdy Zamawiający odstąpi od umowy lub jej części, względnie rozwiąże ją z powodu okoliczności, za które odpowiada Wykonawca lub gdy Wykonawca odstąpi od umowy lub jej części, względnie ją rozwiąże z przyczyn leżących po jego stronie,
 - b) 0,5% wartości wynagrodzenia brutto, o którym mowa w § 3 ust. 1 niniejszej umowy – za każdy rozpoczęty dzień zwłoki, jednak nie mniej niż 30 zł,
 - c) 0,5% wartości wynagrodzenia brutto, o którym mowa w § 3 ust. 1 niniejszej umowy – gdy Wykonawca dostarczy towar z wadami i w określonym terminie bądź terminie wynikającym z gwarancji wad nie usunie za każdy rozpoczęty dzień zwłoki w stosunku do terminów wyznaczonych na usunięcie wad i/lub usterek, jednak nie mniej niż 30,00 zł.
2. Zamawiający zastrzega sobie prawo dochodzenia odszkodowania na zasadach ogólnych, przewidzianych w Kodeksie cywilnym, jeżeli szkoda wynikła z niewykonania lub nienależytego wykonania umowy przewyższa wartość zastrzeżonej kary umownej bądź wynika z innych tytułów niż zastrzeżone.
3. Wykonawca nie będzie mógł zwolnić się z odpowiedzialności względem Zamawiającego z tego powodu, że niewykonanie lub nienależyte wykonanie umowy przez niego było następstwem okoliczności, za które odpowiedzialności nie ponosi.
4. Kary umowne, o których mowa w ust. 1, mogą być potrącane przez Zamawiającego z wynagrodzenia Wykonawcy.

§ 6

WARUNKI GWARANCJI

1. Wykonawca zapewnia, że przedmiot zamówienia jest nowy, pełnowartościowy, posiada właściwości zgodne z cechami określonymi w załączniku nr 1 do niniejszej umowy i złożoną ofertą, a ponadto, że nie pochodzi z wystaw, ekspozycji i prezentacji.
2. Wykonawca na przedmioty objęte niniejszą umową udziela min. 12-miesięcznej gwarancji, której bieg rozpoczyna się z dniem podpisania protokołu odbioru – bez uwag i zastrzeżeń. W przypadku, gdy producent udziela dłuższej gwarancji, Wykonawca przejmuje te prawa i udziela ich Zamawiającemu.
3. Odpowiedzialność z tytułu gwarancji obejmuje wszelkie wady i nie wyłącza wynikających z rękojmi praw Zamawiającego.
4. W przypadku stwierdzenia wad w odebranych przez Zamawiającego produktach finalnych, Zamawiający niezwłocznie zawiadomi o tym fakcie Wykonawcę za pośrednictwem poczty elektronicznej na adres wskazany w § 7 ust. 1 niniejszej umowy.
5. Wykonawca rozpatrzy reklamację w terminie do 2 dni roboczych oraz poinformuje Zamawiającego za pośrednictwem poczty elektronicznej na adres, o którym mowa w § 7 ust. 1 niniejszej umowy, o jej uznaniu lub odmowie – z podaniem przyczyn. Brak informacji

- w wyżej wymienionym terminie jest równoznaczny z uznaniem reklamacji.
6. Wykonawca wymieni uszkodzone produkty finalne w czasie nie dłuższym niż 5 dni roboczych od dnia uznania reklamacji za zasadną – nieodpłatnie, dostarczając je Zamawiającemu na własny koszt i ryzyko.
 7. W przypadku uznania reklamacji za zasadną okres gwarancyjny rozpoczyna swój bieg na nowo w chwili dostarczenia produktu wolnego od wad.

§ 7

OSOBY UPRAWNIONE DO KONTAKTÓW W SPRAWIE REALIZACJI UMOWY

Do wzajemnych kontaktów w sprawie realizacji niniejszej umowy strony wyznaczają:

Zamawiający:....., tel.:, e-mail:

Wykonawca:....., tel.:....., e-mail:

z tym zastrzeżeniem, że osoba wskazana przez Zamawiającego nie posiada umocowania do składania jakichkolwiek oświadczeń woli i zaciągania jakichkolwiek zobowiązań w Jego imieniu.

1. Do obowiązków przedstawiciela Zamawiającego należy w szczególności:
 - a) nadzór nad realizacją niniejszej umowy,
 - b) przedstawianie uwag, wskazywanie wad i usterek pojawiających się w trakcie realizacji zamówienia,
 - c) udział w odbiorze, zgłaszanie uwag i zastrzeżeń oraz podpisanie protokołu odbioru,
 - d) zapewnianie [utrzymywanie] komunikacji z Wykonawcą,
 - e) udział w konsultacjach i wymiana danych.
2. Do obowiązków przedstawiciela Wykonawcy należy w szczególności:
 - a) nadzór nad realizacją przedmiotu umowy,
 - b) zapewnianie [utrzymywanie] komunikacji z Zamawiającym.

§ 7

ZMIANY UMOWY

1. Wszelkie zmiany i uzupełnienia niniejszej umowy wymagają formy pisemnej – pod rygorem nieważności.
2. Wszelkie zmiany muszą pozostawać w zgodzie z dyspozycją art. 455 Prawa zamówień publicznych.

§ 8

ODSTĄPIENIE LUB WYPOWIEDZENIE UMOWY

1. Strony postanawiają, że oprócz przypadków określonych w Kodeksie cywilnym oraz innych przepisach prawa, każdej z nich przysługuje prawo odstąpienia od umowy w terminie 30 dni licząc od daty powzięcia wiadomości o zaistnieniu następujących okoliczności:
 - w razie wystąpienia istotnej zmiany okoliczności powodującej, złe wykonanie umowy nie leży w interesie publicznym, czego nie można było przewidzieć w chwili zawarcia umowy [w takim przypadku Wykonawca ma prawo żądać wynagrodzenia za usługi zrealizowane do chwili złożenia przez Zamawiającego oświadczenia woli o odstąpieniu od umowy],
 - gdy Wykonawca dokonuje cesji praw i obowiązków wynikających z niniejszej umowy lub jej części bez uprzedniej pisemnej zgody Zamawiającego.
 - w przypadku gdy Wykonawca nie przystąpi do realizacji umowy w terminie określonym w § 2 umowy;
 - przystąpi w terminie lub będzie wykonywać umowę niepozwalającym na realizację umowy w terminie określonym w § 2 umowy ;
2. Zamawiający zastrzega sobie prawo rozwiązania niniejszej umowy ze skutkiem natychmiastowym i naliczenia kary umownej, o której mowa w § 5 ust. 1 lit. b w przypadku gdy sposób jej realizacji przez Wykonawcę grozi powstaniem szkody u Zamawiającego, w tym szkody na wizerunku.

3. Odstąpienie od umowy lub jej rozwiązanie ze skutkiem natychmiastowym wymagają – pod rygorem nieważności – formy pisemnej i szczegółowego uzasadnienia.

§ 9

POSTANOWIENIA KOŃCOWE

1. W sprawach nieuregulowanych postanowieniami niniejszej umowy stosuje się przepisy Prawa zamówień publicznych i Kodeksu cywilnego.
2. Wszelkie spory związane z niniejszą umową strony zobowiązują się rozwiązywać polubownie, a w razie braku porozumienia sądem właściwym miejscowo i rzeczowo do ich rozstrzygnięcia ustanawiają sąd właściwy ze względu na siedzibę Zamawiającego.
3. Strony zgodnie postanawiają, że w przypadku stwierdzenia, iż którekolwiek z postanowień niniejszej umowy jest z mocy prawa nieważne lub bezskuteczne, okoliczność ta pozostanie bez wpływu na ważność i skuteczność pozostałych jej postanowień, chyba że bez postanowień bezpośrednio dotkniętych nieważnością lub bezskutecznością umowy w ogóle by nie zawarto.
4. Niniejszą umowę sporządzono w dwóch jednobrzmiących egzemplarzach – po jednym dla każdej ze stron.
 1. Umowa została sporządzona w dwóch jednobrzmiących egzemplarzach, w tym otrzymuje:
 - a) Egz. nr 1 – Zamawiający,
 - b) Egz. nr 2 – Wykonawca.
 2. Integralną część umowy stanowią:
 - a) Załącznik nr 1 – opis przedmiotu zamówienia,
 - b) Załącznik nr 2 – protokół odbioru dostawy.

ZAMAWIAJĄCY

WYKONAWCA

DOMINIK KUCHARSKI
RADCA PRAWNY

Grażyna Krępa
p.o. Monika Masł

OPIS PRZEDMIOTU ZAMÓWIENIA

1. Dane zamawiającego

Akademia Wojsk Lądowych
imienia generała Tadeusza Kościuszki
ul. Czajkowskiego 109
51 - 147 Wrocław
NIP: 896-10-00-117
fax. 261 658 425

2. Przedmiot zamówienia:

Przedmiotem zamówienia są 3 (trzy) sztuki Szabli Honorowej Wojska Polskiego wzór 1976/2008, oznaczona i ocechowana skrótem wz. 76/08 HWP – wzór z 1976 r., zmodyfikowany w 2008 r. W skład ukończenia szabli honorowej Wojska Polskiego wchodzi: szabla, pochwa do szabli, temblak z chwast/rapcie do szabli i pokrowiec. Trzy sztuki tablo na szble.

3. Opis przedmiotu zamówienia:

Szczegółowy opis:

1) Szabla:

a) Głownia szabli honorowej Wojska Polskiego: stalowa kuta, taliowana, chromowana, krzywa z obosiecznym piórem i decentrycznym sztychem:

- wzdłuż obu płazów głowni wyszlifowane po dwie równoległe równej długości, wklęsłe bruzdy, biegnące od nasady do obosiecznego pióra, a na grzbiecie, przy rękojeści - krótka brudeczka;
- na zewnętrznym płazie głowni wzdłuż środkowej bruzdy w kierunku od sztychu do rękojeści wypukły napis „HONOR I OJCZYŻNA” umieszczony na wklęsło wytrawionym matowym kartuszu, na tym samym kartuszu, po napisie, wytrawiony wypukły wizerunek obowiązującego orła, ustalony dla godła Rzeczypospolitej Polskiej, zwrócony szponami do rękojeści;
- końce kartusza ozdobione wypukło wytrawionymi, stylizowanymi liśćmi akantu;
- na szabli honorowej napis „HONOR I OJCZYŻNA”, korona, dziób i szpony orła oraz częściowo liście akantu mogą być pozłoczone elektrolitycznie.

b) Rękojeść zamknięta z jelcem z mosiądzu pasywowanego:

- jelec z wąsami o prosto ściętych końcach;
- przednie ramię jelca załamane u dołu pod kątem lekko rozwartym;
- kabłąk zwężający się w kierunku głowicy, zewnętrzne krawędzie kabłąka wyoblone;
- głowica lekko pochylona ku przodowi, z kapturkiem w kształcie migdała, przechodzącym w warkocz sięgający do tylnego ramienia jelca, przykręcony do uchwytu rękojeści mosiężnym wkrętem;
- tylne ramię jelca zakończone wachlarzowatym rozszerzeniem;
- trzon (uchwyt) rękojeści drewniany, obciążony czarną, chromową skórą, z naciętymi 12 rowkami wypełnionymi potrójnym oplotem, splecionym z 6 drucików z mosiądzu pasywowanego;

- na szabli honorowej mosiężne elementy rękojeści mogą być pozłoczone elektrolitycznie.

2) Pochwa:

- a) z blachy stalowej, miedziowanej i niklowanej;
- b) posiada: szyjkę z kołnierzem mocowanym na wcisk i 2 ryfki z ruchomymi kółkami;
- c) zakończona jest ostrogą o obrysie prostokątnym;
- d) wewnątrz pochwy umieszczone drewniane wodzidła utrzymywane kołnierzem szyjki.

3) Temblak:

a) taśma:

- barwy srebrzystej;
- podwójnie złożona;
- przeplatana posrebrzaną nicią metalową lub srebrną, z dwoma karmazynowymi prążkami wzdłuż obu jej brzegów.

b) chwast:

- otwarty, metalowo-drewniany;
- jego obsada wykonana z metalu oksydowanego na stare srebro, w kształcie tulei spłaszczonej od góry i rozszerzonej od dołu;
- wokół dolnej części trzonu zamocowane frędzle z 52 kawałków łańcuszka, splecionego czworokątnie, wykonanego ze srebra lub metalu oksydowanego na stare srebro.

4) Pokrowiec składa się z worka, kłapy i troków, wykonanych z grubego ale miękkiego sukna w kolorze ciemnozielonym; wymiary pokrowca dostosowane do swobodnego umieszczenia w nim ukończonych szabli.

5) Żabka/rapcie wykonane ze skóry naturalnej w kolorze czarnym. W zestawie metalowe sprzączki i karabinki w kolorze srebrnym ułatwiające zapinanie.

Cechowanie za pomocą cyfr i liter, wykonanych wgłębnie sposobem grawerskim lub innym zapewniającym nieusuwalność, wyrazistość oraz zgodność z wymiarami

Na głównej - na obu płazach, pod nasadą, w poprzek zastawy, symetrycznie do grzbietu i ostrza, w dwóch wierszach:

1) na zewnętrznym płazie głównej:

a) w pierwszym wierszu, bliżej jelca - oznaczenie wzoru szabli,

b) w drugim wierszu – kolejny numer szabli

np. wz. 76/08 HWP 001

2) na wewnętrznym płazie głównej:

a) w pierwszym wierszu, bliżej jelca – nazwa lub znak producenta,

b) w drugim wierszu – miejsce (może być skrót) i rok produkcji

np. FIRMA Wwa 2020

Na pochwie, na dolnej krawędzi ostrogi, po wewnętrznej stronie wykonana cyfra od-powiadająca kolejnemu numerowi umieszczonemu na zewnętrznym płazie głównej, np. 001.

Na zewnętrznej stronie wygrawerowany napis Szabla Promocyjna AWL. Na zewnętrznej stronie pochwy poniżej kołnierza szyi w sposób trwały przymocowana Odznaka Absolwenta. Na każdej pochwie inna odznaka. Odznaki Absolwenta zostaną dostarczone Wykonawcy przez Zamawiającego.

Odznaka Absolwenta pięcioletnich studiów wojskowych AWL



Odznaka Absolwenta sześcioletnich studiów korpusu osobowego medycznego – AWL



Odznaka Absolwenta Studium Oficerskiego AWL



Cechy techniczne wykonania szabli:

1. Głownia kuta ze stali sprężynowej 45–50 HSA hartowana i odpuszczana twardość 42–45 HRC.
2. Trzpień głowni kuty razem z głownią, niefrezowany, niespawany, zakończony gwintem M-6, pod nakrętką umieszczona formowana podkładka, uniemożliwiająca jej odkręcenie.
3. Warkocz rękojeści przykręcony do drewnianego trzonu mosiężnym wkretem średnicy 3 mm i długości 12 mm, łeppek stożkowy, płaski, z pojedynczym przecięciem.

4. Wodzidła w pochwie szabli tak dopasowane do głowni, aby zapewniały jej stabilne trzymanie i nie powodowały zarysowania powierzchni płazów.
5. Przy wyjmowaniu głowni z pochwy powinien być wyczuwalny nieznaczny opór; głownia nie może się wysuwać przy lekkim potrząśnięciu.
6. Wszystkie elementy drewniane rękojeści, pochwy oraz temblaka wykonane z twardego, sezonowanego i impregnowanego drewna, odpornego na odkształcanie.
8. Dopuszczalne jest zastąpienie pasywowania mosiądzu jego malowaniem twardym lakierem bezbarwnym.
9. Do szabel należy dołączyć 2 ściereczki do ich czyszczenia i 3 komplety rękawiczek oraz pisemną informację, jakim środkiem można czyścić, i jakimi technikami można grawerować dedykacje, by przedmiot przekazany do grawerowania nie uległ zniszczeniu.

NAZEWNICTWO

SZABLA Z POCHWĄ wz. 76/08 HWP

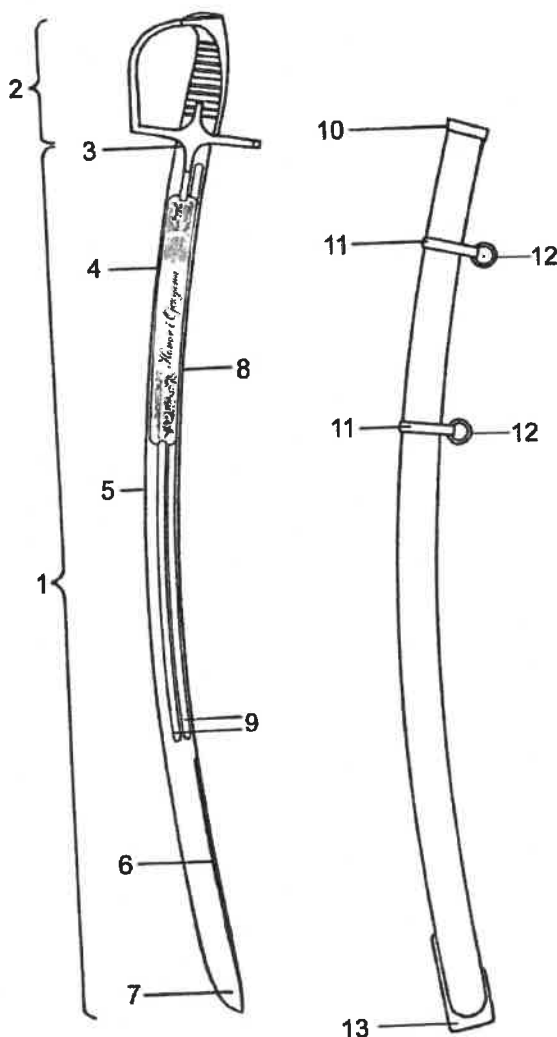

SZABLA

1. głownia
(widoczny płaz zewnętrzny)
2. rękojeść
3. nasada głowni
4. zastawa
5. brzusiec
6. pióro
7. sztych
8. grzbiet
9. bruzdy

POCHWA METALOWA

10. kołnierz szyjki
11. ryfka
12. ruchome kółko ryfki
13. ostroga

WYMIARY
SZABLA Z POCHWĄ wz. 76/08 HWP

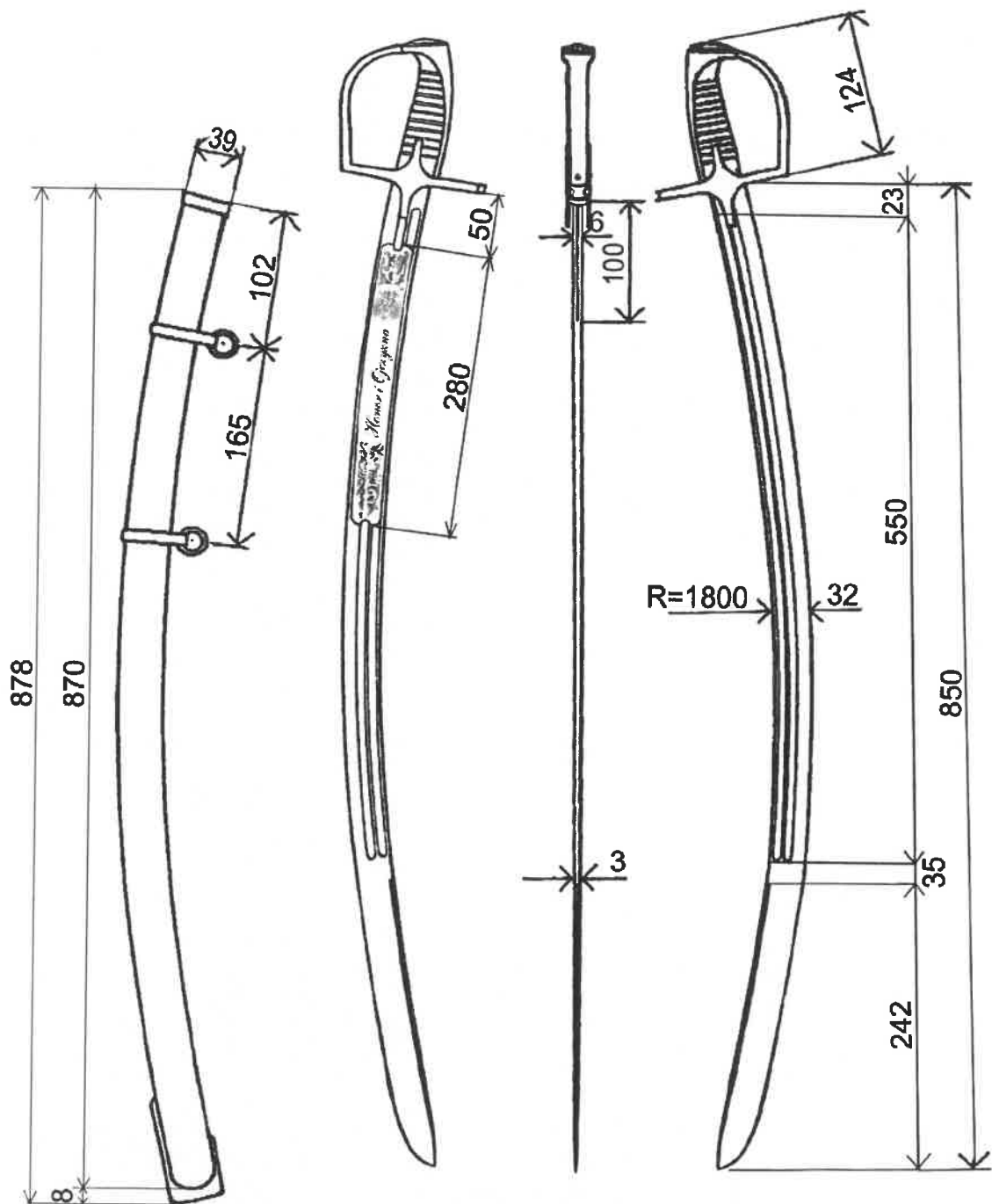

**NAZEWNICTWO
RĘKOJEŚĆ SZABLI wz. 76/08 HWP**

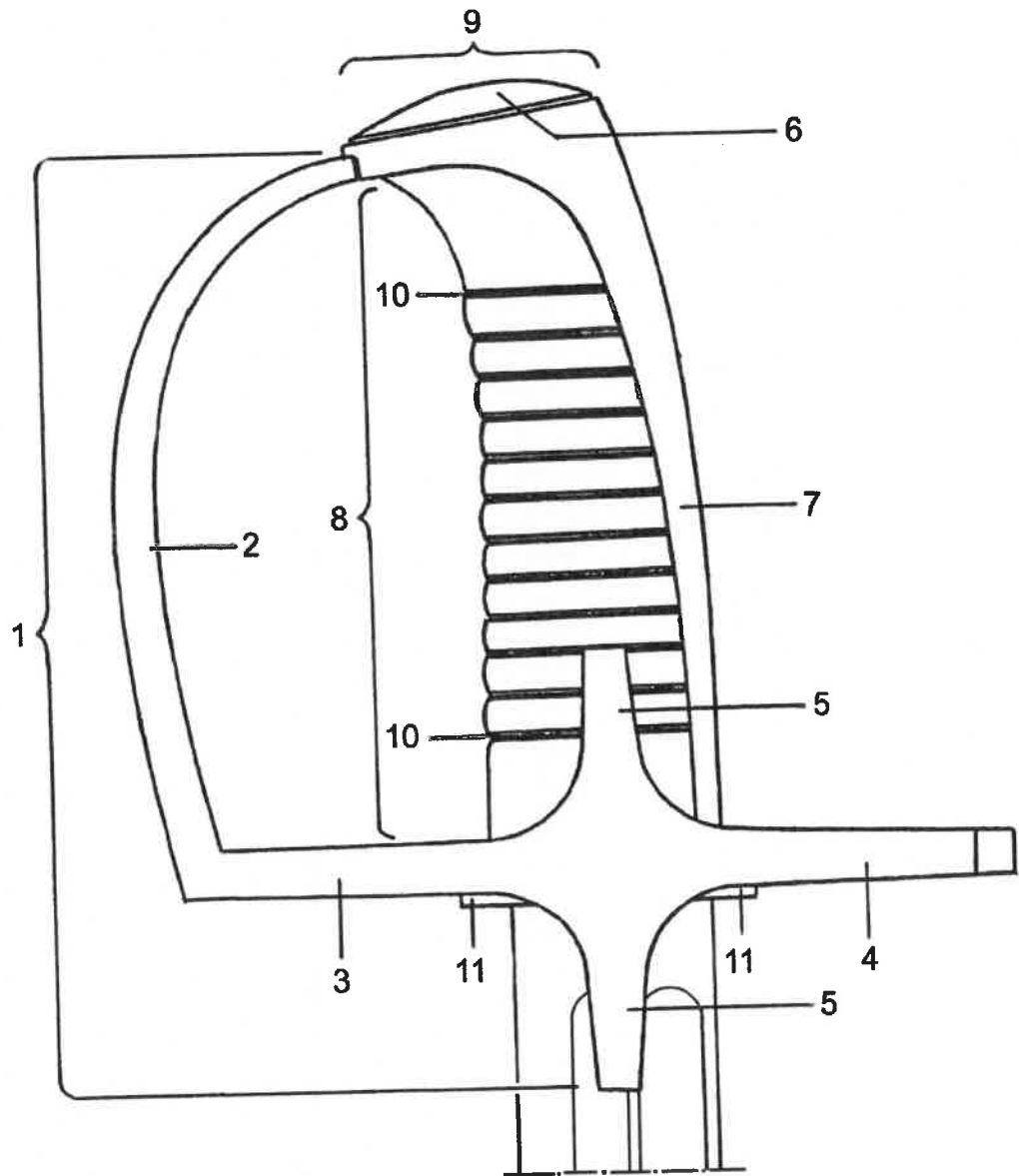

- 1. jelec
- 2. kabłak jelca
- 3. przednie ramię jelca
- 4. tylne ramię jelca
- 5. wąż jelca
- 6. kapturek

- 7. warkocz kapturek
- 8. uchwyt rękojeści
- 9. główka rękojeści
- 10. opłot rękojeści
- 11. podkładka skórzana

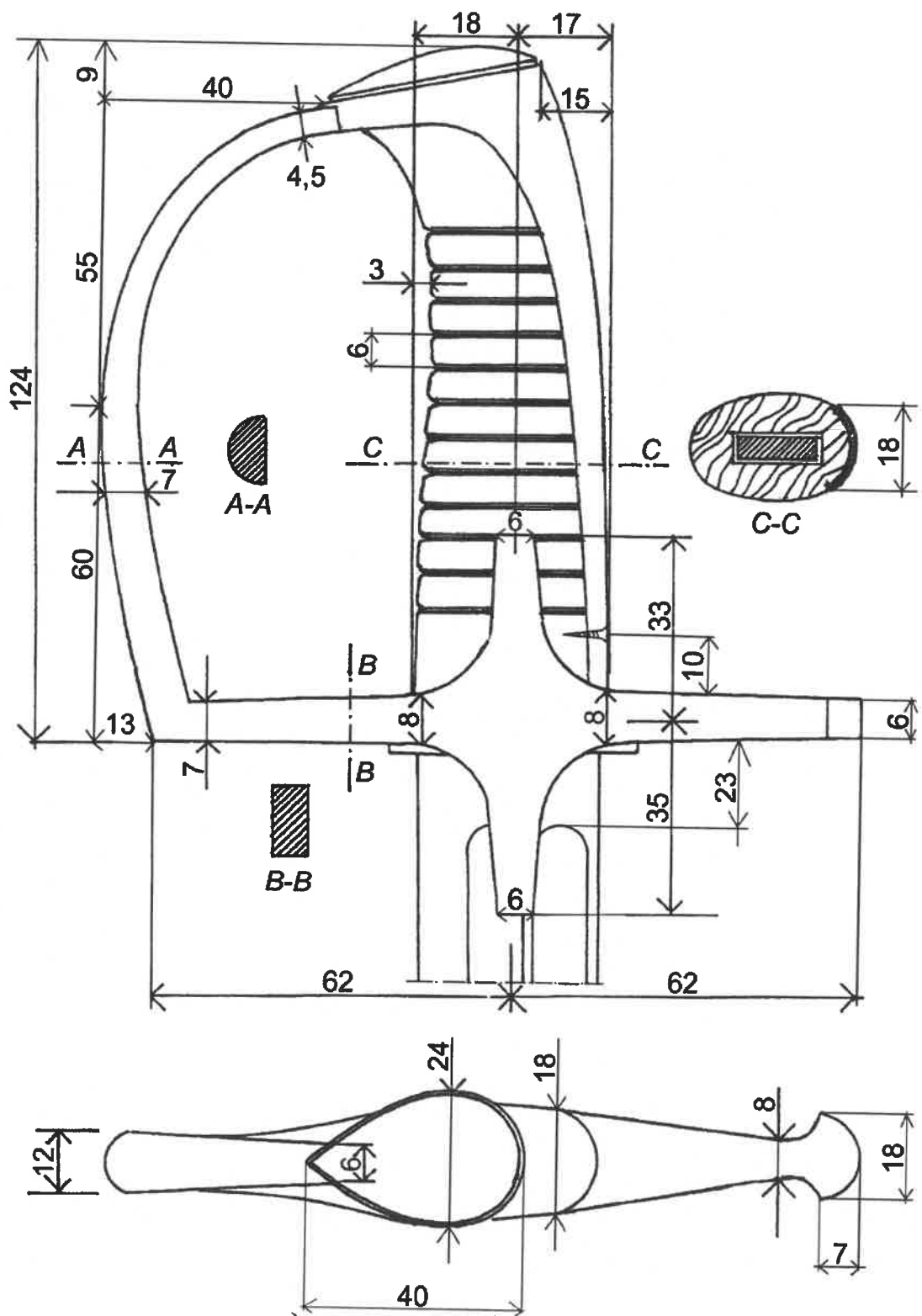
WYMIARY
RĘKOJEŚĆ SZABLI wz. 76/08 HWP

WYMIARY

GŁOWNIA SZABLI wz. 76/08 HWP

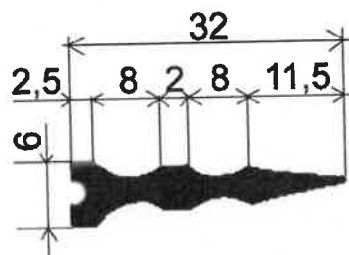

ZASTAWA OD STRONY NASADY GŁOWNI



BRZDECZKA PRZY NASADZIE GŁOWNI



BRZUSIEC PRZY PIÓRZE

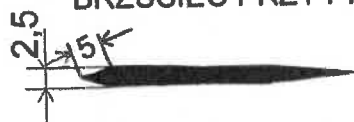

PIÓRO PRZY BRZUSCU



SZTYCH PRZY PIÓRZE

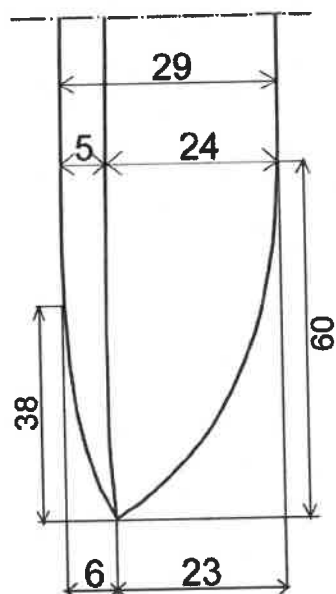

SZTYCH

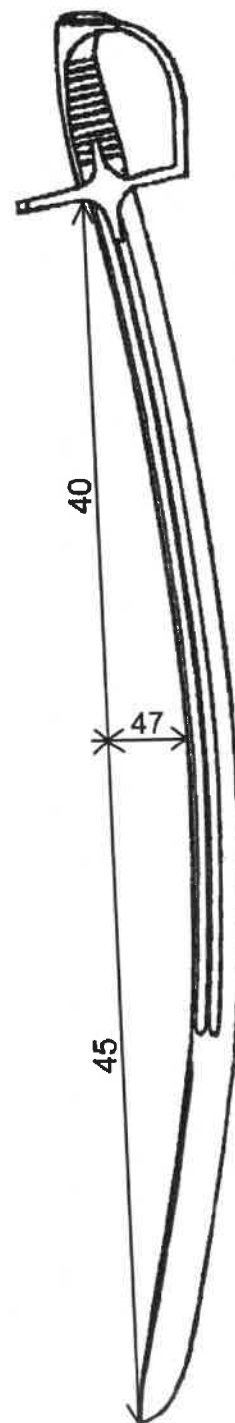

WZÓR KARTUSZA

GŁOWNIA SZABLI wz. 76/08 HWP

plaz zewnętrzny

(napis „HONOR I OJCZYZNA”, korona, dziób i szpony orła oraz częściowo liście akantu mogą być pozłoczone elektrolitycznie)



Krój czcionki: ShelleyAndantePL
wysokość 38 p. = 11 mm

Rękojeść

WZÓR KARTUSZA
GŁOWNIA SZABLI wz. 76/08 HWP
płaz wewnętrzny
(częściowo liście akantu mogą być pozłoczone elektroli-tycznie)



WYMIARY
POCHWA SZABLI wz. 76/09 HWP

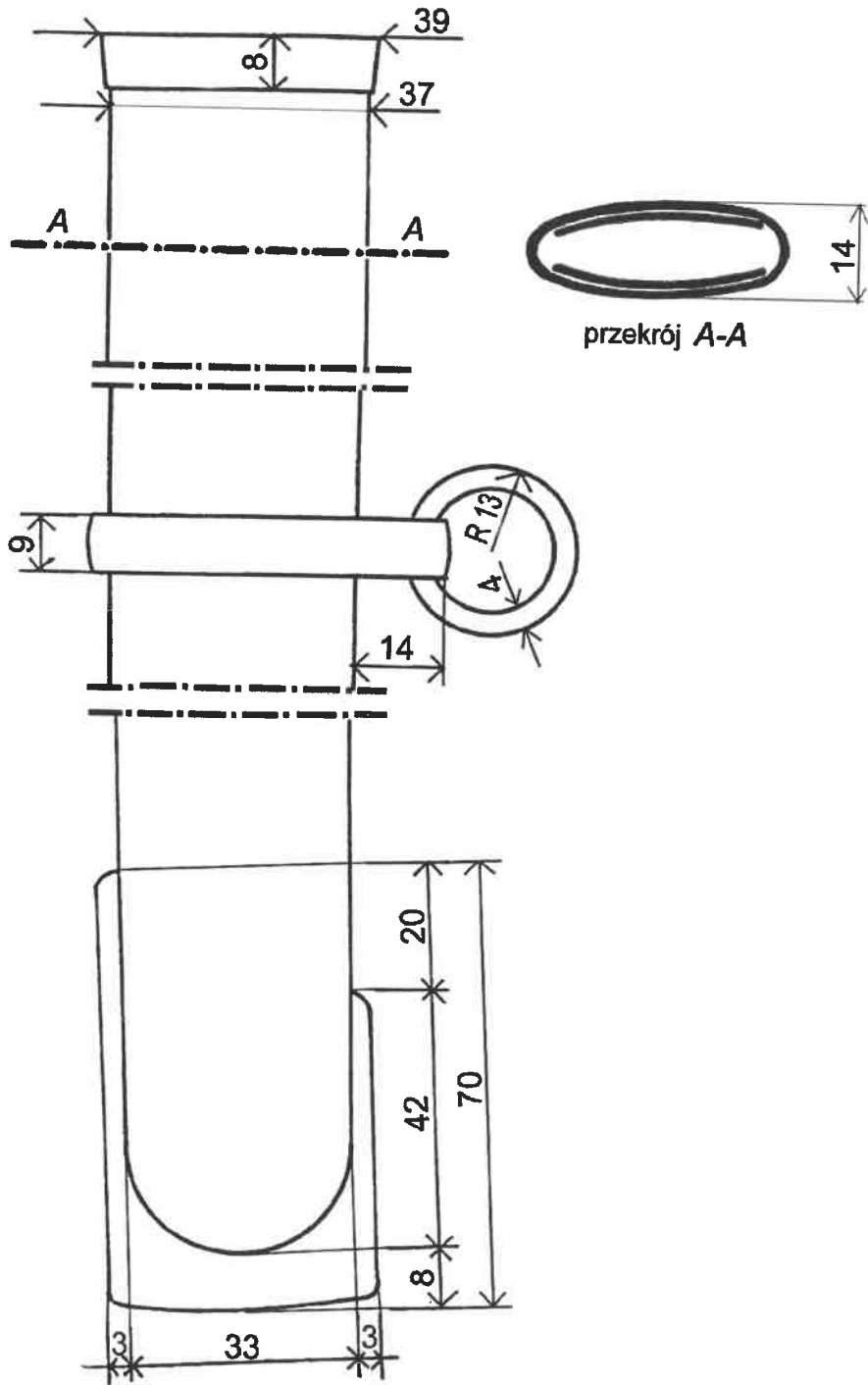

**CECHOWANIE
SZABLA wz. 76/08 HWP**

NA GŁOWNI

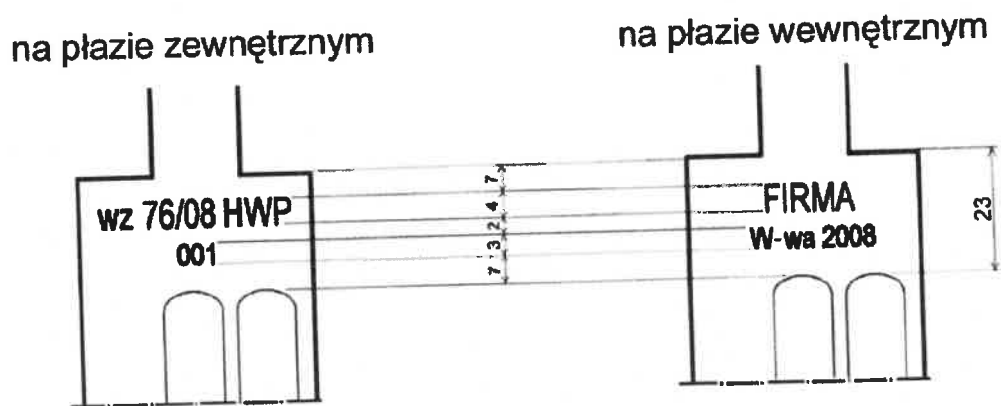

Krój czcionki: Arial Narrow
1 wiersz wysokość 15,2 p. = 4 mm
2 wiersz wysokość 11,5 p. = 3 mm

NA POCHWIE

na wewnętrznej stronie dolniej krawędzi ostrogi

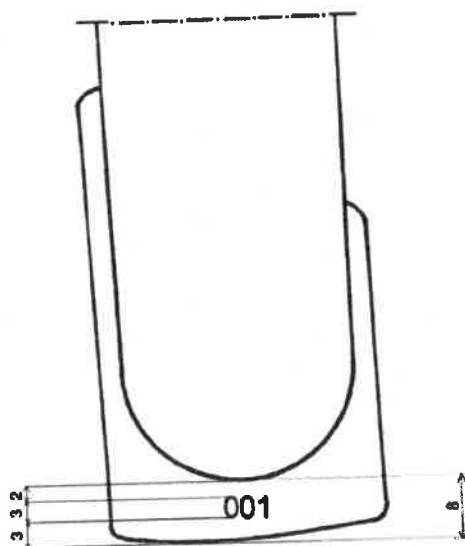

Krój czcionki: Arial Narrow
wysokość 11,5 p. = 3 mm

TEMBLAK wz. 76/08

NAZEWNICTWO

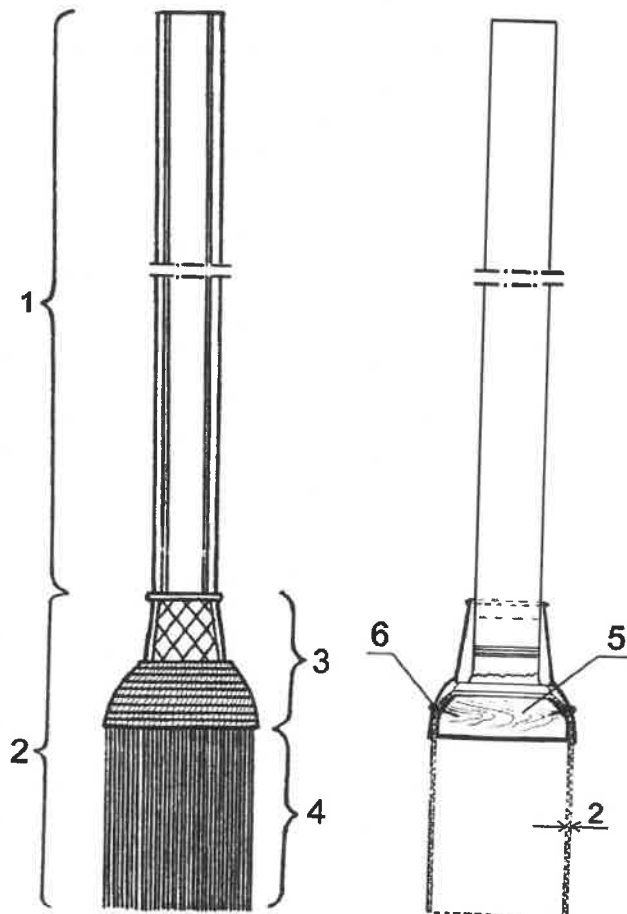

WYMIARY

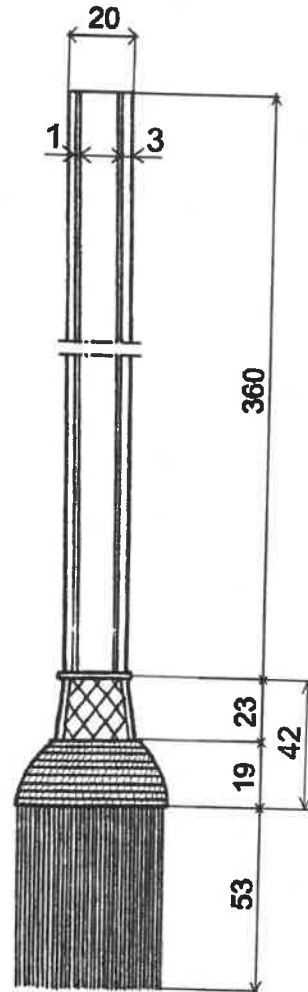

TEMBLAK

- 1. taśma
- 2. chwast
- 3. obsada chwastu
- 4. frędzle
- 5. trzon drewniany
- 6. gwoździć

WIĄZANIE TEMBLAKA wz. 76/08

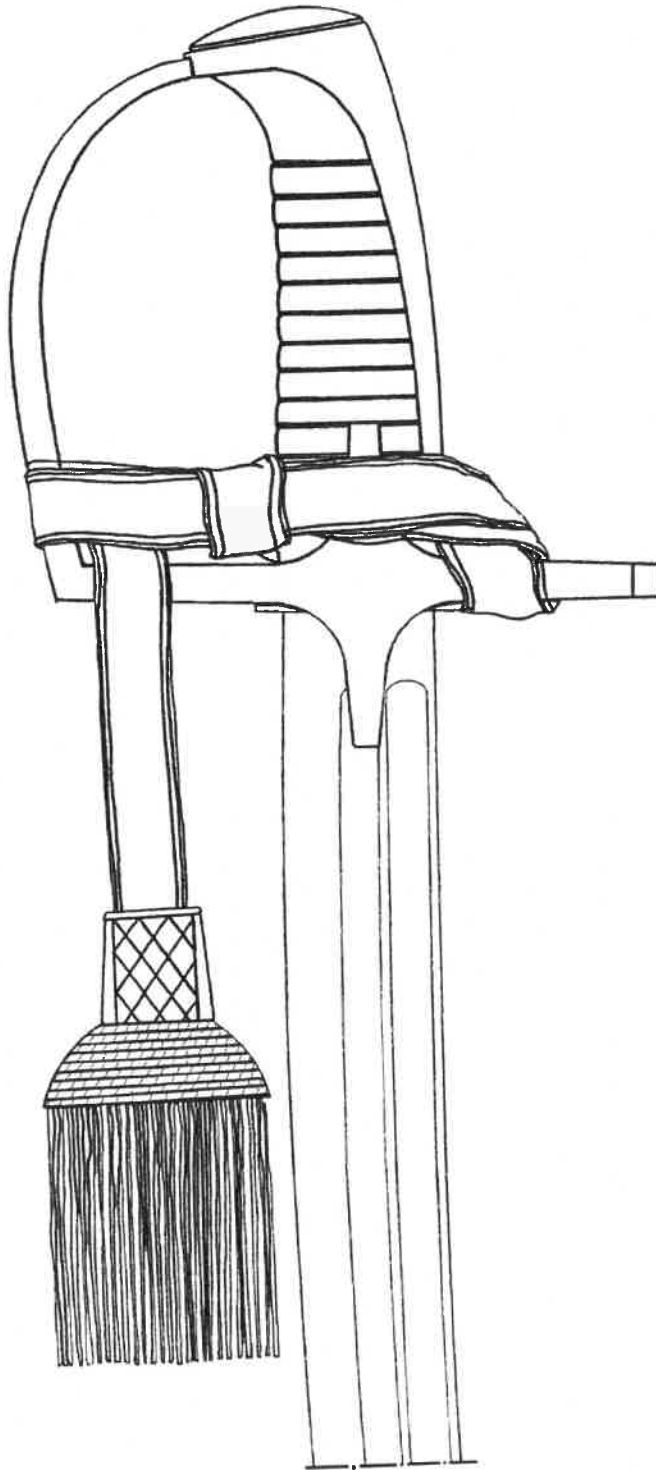

POKROWIEC

NAZEWNICTWO

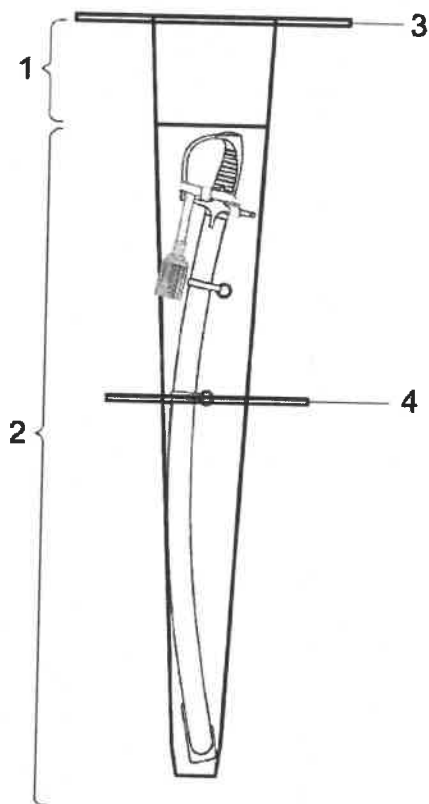

WYMIARY

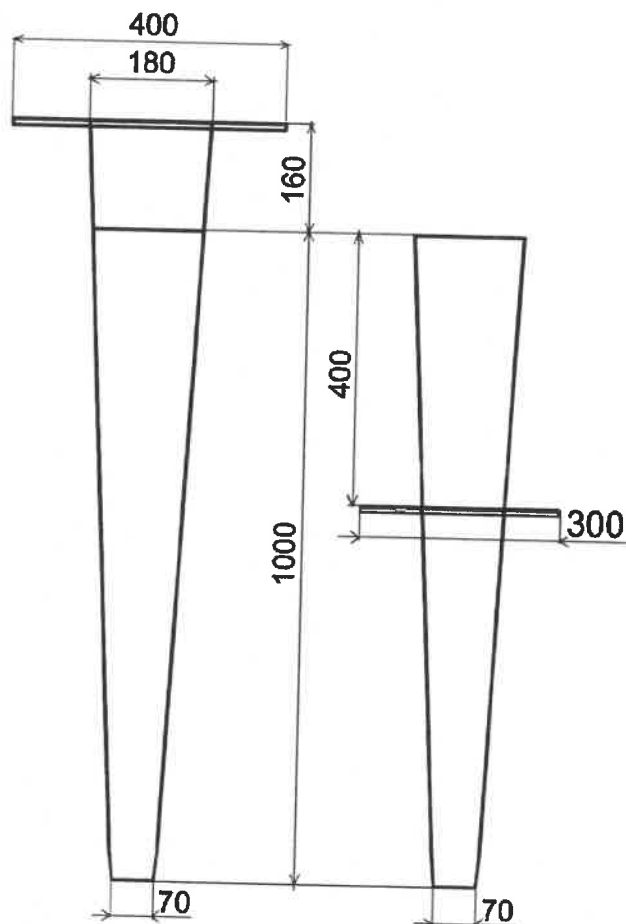

wykrój 1

wykrój 2

POKROWIEC

1. kłapa worka
2. worek
3. trok do zawiązywania pod rękojeścią
4. trok do zawiązywania pod dolną ryfką pochwy

Wykroje z uwzględnieniem
10 mm na zszywie

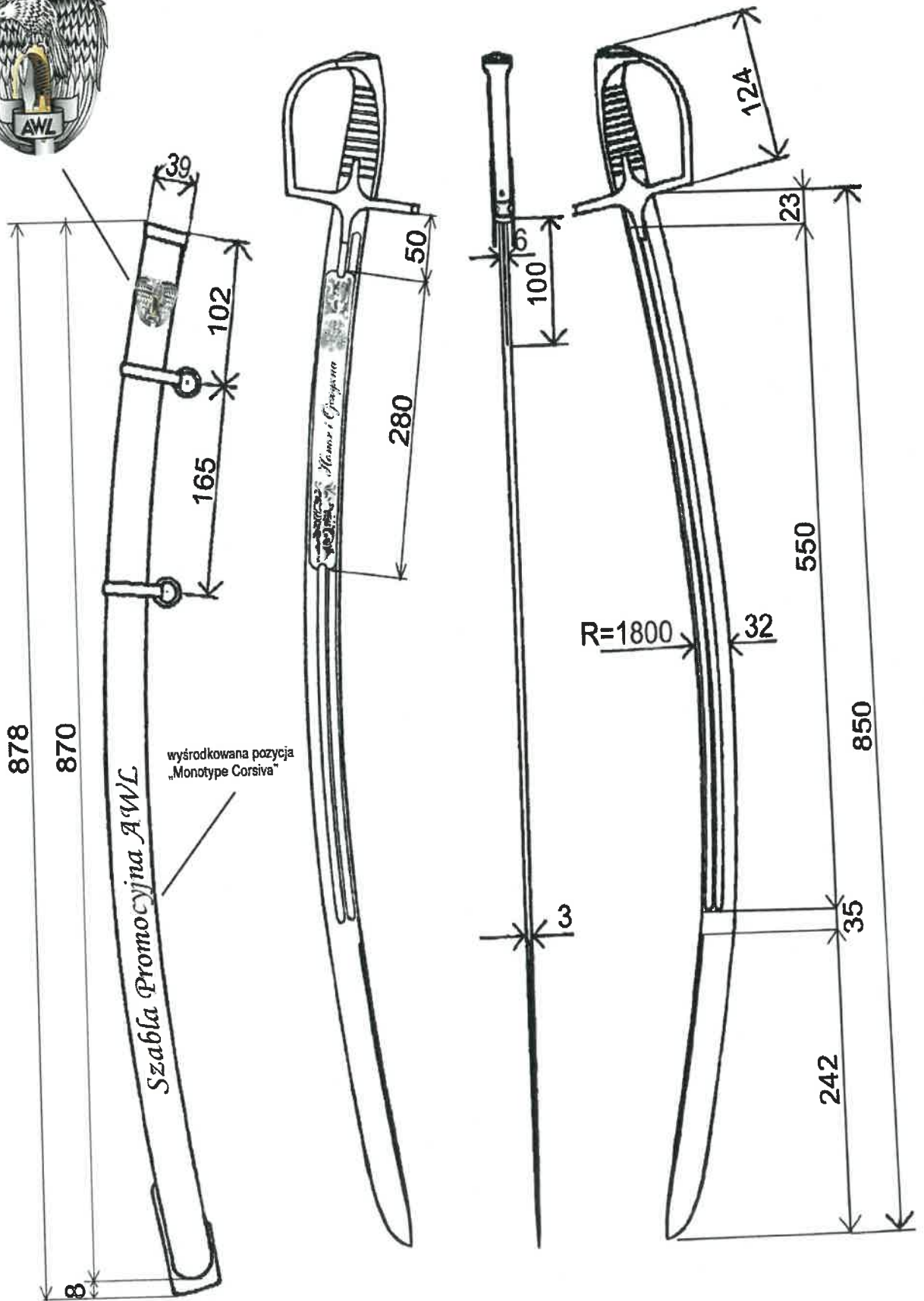

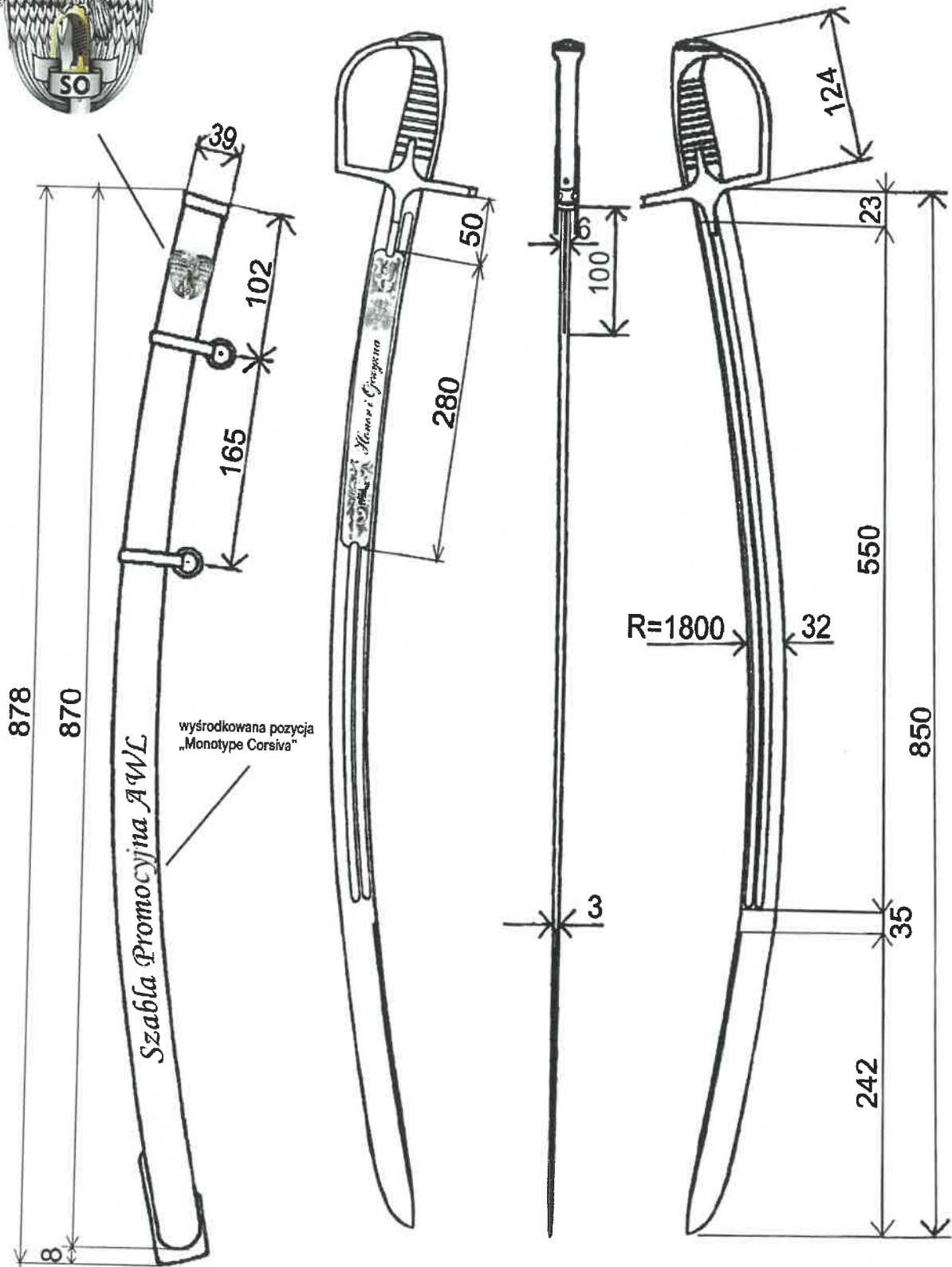

Tablo: podwójne, kolor ciemny brąz (kolor precyzyjnie zostanie określony po wyborze Wykonawcy), wymiary: ok. długość 110 cm, wysokość 30 cm.



*niepotrzebne skreśli

PROTOKÓŁ DOSTAWY/ODBIORU TOWARU*

Zgodnie z umową nr zawartą w dniu pomiędzy a Akademią Wojsk Lądowych imienia generała Tadeusza Kościuszki we Wrocławiu, w dniu oraz odbyła się dostawa /odbiór* towaru zgodnie z umową nr zrealizowane w całości TAK/NIE* zgodnie z poniższą specyfikacją:

Lp.	ASORTYMENT	Ilość	J.m.	Data dostawy	Data odbioru	Liczba dni zwłoki	Uwagi
1.							
2.							
3.							

Upowaznieni przedstawiciele stron złożonymi pod niniejszym protokołem podpisami zgodnie oświadczają, że dostarczony asortyment jest fabrycznie nowy i nie nosi śladów uszkodzeń zewnętrznych oraz uprzedniego użytkowania.
 Wraz z asortymentem przekazane zostały następujące dokumenty:

-
-
-
-

Ewentualne uwagi:

Nr referencyjny nadany przez Zamawiającego

WN50/.....

Podczas przyjmowania asortymentu stwierdzono braki TAK/NIE*:

.....
.....

..... firma
Wyżej wymienione braki niezgodne z warunkami umowy nr
zobowiązuje się dostarczyć, w terminie zgodnym z umową, do siedziby Akademii Wojsk Lądowych imienia generała Tadeusza Kościuszki we Wrocławiu.

Przedstawiciele Zamawiającego

Przedstawiciel Wykonawcy

.....
.....