

33.03.04.21.F1-Wyk.2 lustrzane odbicie
Pozostałe patrz 33.03.04.21.F1 - Wyk.1

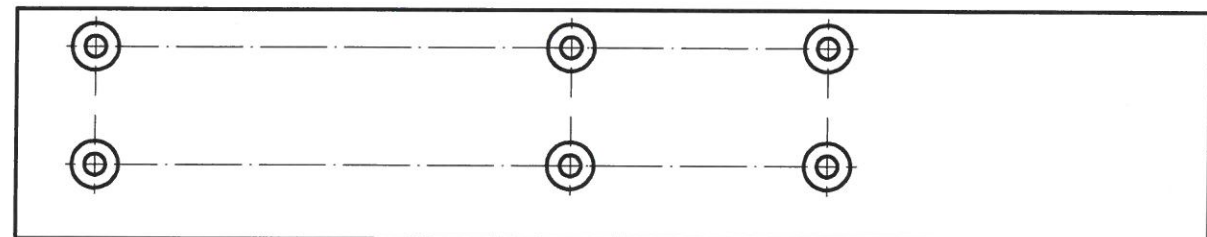

A-A (1:2)

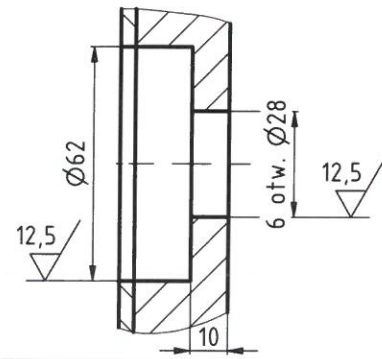

✓ (✓)

- UWAGI
- Ostre krawędzie stępić
 - Powierzchnię płyty napawać elektrodą T 590 wg GOST 10051-75 lub równoważną. Napawanie prowadzić wzdłuż płyty.

a	11.07.2016	Zmiana sposobu wykonania płyty Wykonać z materiału ZICr1.5 (wiercić po dopasowaniu)	A. Konewcki
Nr	Data	Opis zmiany	Nazwisko

-2	Napawanie	1			Stal	14,5	14,5
1	Płyta 1580x304	1	M		ZICr1.5	91,8	91,8
Poz.	OPIS	Ilość	Br	Nr / normy	Materiał	Masa	Suma Mas
Mechaniczna Projektował:	Marek Winiarski Uprawnienia nr ---						
Mechaniczna Sprawdził:	Artur Konewcki Uprawnienia nr ---						
Mechaniczna Opracował:	Marek Winiarski Uprawnienia nr ---						
Mechaniczna Opracował:	Uprawnienia nr ---						

Nazwa rysunku:
Płyta napawana I

Nr rysunku:	M			33.03.04.21.F1		a
Nr projektu:	Objekt / Zakres:	SD:	Branża:	Nr:	Skala:	Data opracowania:
					1:5	03.2016
				Arkusz:	Masa:	
				1 / 1	106,4 Kg	
				Materiał:		
				wg tabliczki		



DOKUMENT STANOWI WŁASNOŚĆ BIURA
PROJEKTOWEGO I NIE MOŻE BYĆ POWIELANY,
ROZPOWSZECHNIANY ORAZ WYKORZYSTYWANY
DO INNYCH CELÓW NIŻ PRZEZNACZENIE BEZ
PISEMNEJ ZGODY WŁAŚCICIELA