

Załącznik :

Załącznik do projektu wykonawczego stanowisk stałej i mobilnej ekspozycji wystawienniczej w nowym budynku Leśnego Ogrodu Botanicznego „Marszewo”.

Wytyczne do opracowania grafik i ilustracji.

Wszystkie grafiki i ilustracje muszą uzyskać ostateczne zatwierdzenie przez Zamawiającego.

Zamawiający:

**Skarb Państwa
Państwowe Gospodarstwo Leśne
Lasy Państwowe
Nadleśnictwo Gdańsk**

BRZOZA BRODAWKOWATA

(*Betula pendula*)

Opis gatunku:

Łatwo rozpoznawalna po białej korze, która łuszczy się poziomymi pasami oraz po licznych, delikatnych, zwieszających się gałązkach; gatunek wiatropylny i wiatrosiewny; jest drzewem pionierskim – pojawia się w miejscach otwartych i tworzy z sosną pierwsze pokolenie lasu; występuje w domieszce w dąbrowach, borach sosnowych, uboższych grądach.

Wymiary rysunku:

~45x75 cm

Wytyczne graficzne:

Rysunek realistyczny, oddający szczegóły anatomiczne gatunku, pozwalający na jego identyfikację.
Rysunek na wzór ilustracji z atlasów anatomicznych roślin.

Rysunek ma przedstawiać daw pokroje drzewa: w okersie wegetacji i w czasie spoczynku zimowego. Dopuszcza się pewne uproszczenia, szczególnie kolorystyczne dla utrzymania spójnego charakteru wszystkich eksponowanych drzew. Należy szukać efektu rysunku odręcznego, lekkiego, szkicu z notatnika botanika. Dopuszcza się mieszanie technik rysunek piórkiem i akwarela, lub inne techniki zaproponowane przez Wykonawcę.

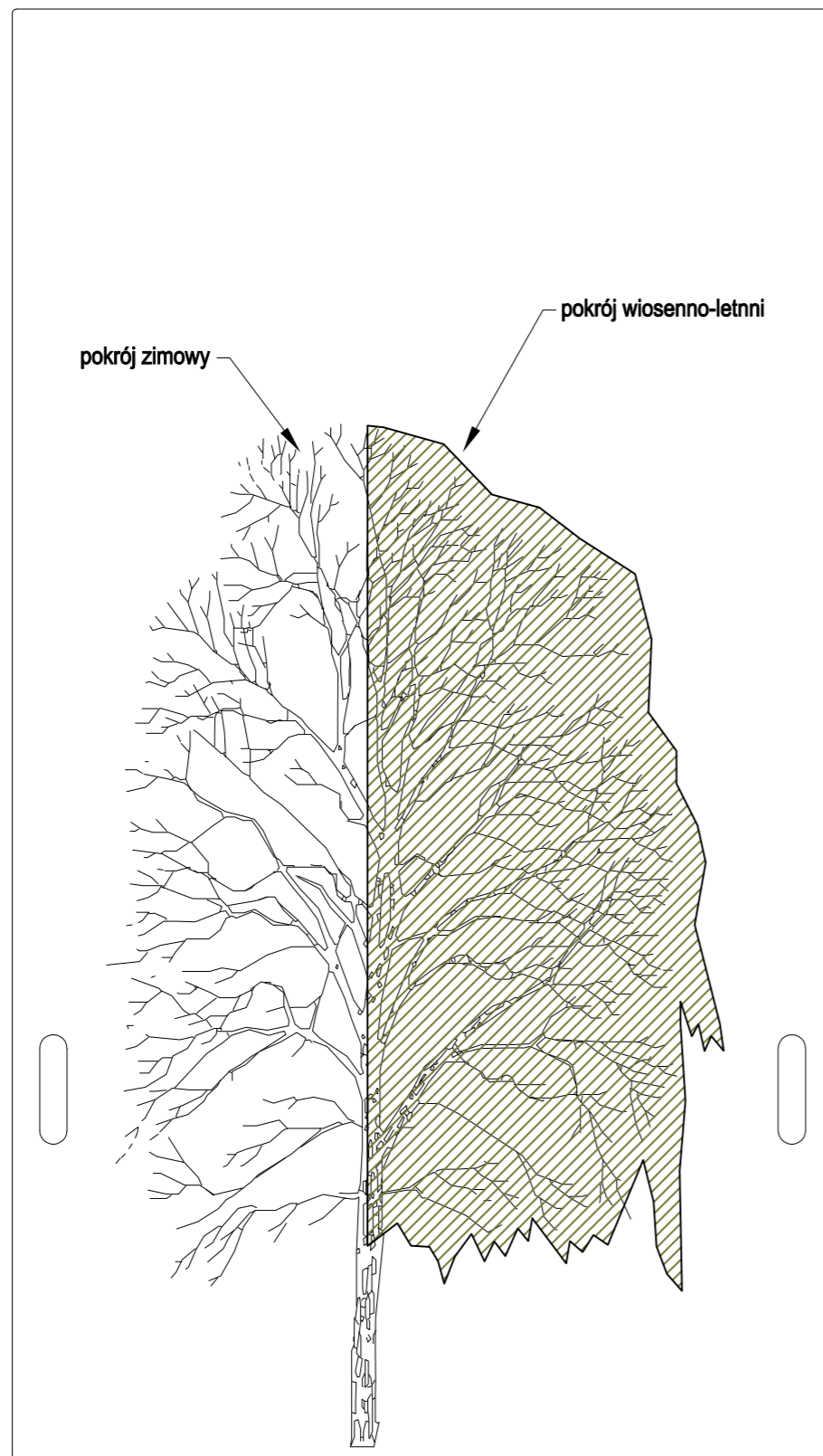

25

20

15

10

5

skala w metrach

60 cm

106 cm

	<p>OPIS: Grafikę przekazać jako rysunek wektorowy, lub rastrowy o minimalnej rozdzielczości 300 dpi. Grafika zostanie naniesiona na panel przesuwany ze szkła muzealnego w technologii druku UV. Należy uwzględnić transparentność podkładu, ostateczna wersja rysunku wymaga zatwierdzenia Zamawiającego.</p> <p>UWAGI: 1. Wymiary podano w centymetrach, 2. Wszelkie odstępstwa i zmiany od projektu należy uzgodnić z projektantem i Zamawiającym.</p>	<p>ZESPÓŁ PROJEKTOWY / PROJECT TEAM:</p>		<p>INWESTYCJA / INVESTMENT: Ekspozycja wystawiennicza w nowych budynkach LOB "Marszewo"</p>	<p>INWESTOR / CLIENT: LOB Marszewo</p>	
	<p>mgr inż. arch. Kaja Pobereżny</p>	<p>Kontakt: +48 607 173 739 kaja@poberezny.eu</p>	<p>Podpis:</p>	<p>TYTUŁ RYS. / DRAWING TITLE: Ekspozytor stały - 7 Wpamiętałych - pokroje drzew - schemat z wytycznymi graficznymi</p>		
	<p>mgr inż. arch. Michał Podgórczyk</p>	<p>+48 604 875 443 michal@podgorczyk.pl</p>		<p>AUTOR / AUTHOR: Pracownia Projektowa Michał Podgórczyk</p>	<p>SKALA / SCALE: 1:5</p>	<p>NR RYS. / DRAWING NO. G.1</p>
	<p><small>PRAWA AUTORSKIE / COPYRIGHTS: INFORMACJE ZAWARTE NA RYSUNKU MOGĄ BYĆ WYKORZYSTANE TYLKO DLA CELÓW PROJEKTU, DLA KTÓREGO ZOSTAŁY WYDANE. INFORMACJE NIE MOGĄ BYĆ POD ZADNYM POZOSTYM ZMIENIANE, UZUPEŁNIANE, LUB USUWANE. JEŻELI WYMAGANE JEST WPROWADZENIE ZMIAN NA RYSUNKU TO MUSZA ONE BYĆ DOKONYWANE WYŁĄCZNIE PRZEZ AUTORA RYSUNKU. RYSUNEK ANI ŻADNA CZĘŚĆ INFORMACJI NA NIM ZAWARTA NIE MOŻE BYĆ POWIELANA BEZ UPRIEDZIELENI ZGODY AUTORA.</small></p>			<p>BRANŻA / LINE: architektura wnętrz</p>	<p>FAZA / STAGE: proj. wykonawczy</p>	<p>DATA / DATE: styczeń 2023</p>

BUK POSPOLITY

(*Fagus sylvatica*)

Opis gatunku:

Niekwestionowany król pomorskich lasów liściastych; smukłe drzewo o gładkiej szaro-brązowej korze i charakterystycznych, bardzo długich i ostro zakończonych pąkach liściowych; wiatropylny i rozsiewany głównie przez zwierzęta; jego młode pokolenie występuje w dużym zwarciu tworząc trudną do przejścia „szczotkę”; intensywnie zacienia dno lasu, poprzez parasolowate ustawienie liści; tworzy własne lasy – buczyny, gdzie może być prawie jedynym gatunkiem (kwaśne buczyny), w domieszce występuje też w lasach liściastych, zwłaszcza grądach.

Wymiary rysunku:

~50x85 cm

Wytyczne graficzne:

Rysunek realistyczny, oddający szczegóły anatomiczne gatunku, pozwalający na jego identyfikację.
Rysunek na wzór ilustracji z atlasów anatomicznych roślin.

Rysunek ma przedstawiać daw pokroje drzewa: w okersie wegetacji i w czasie spoczynku zimowego. Dopuszcza się pewne uproszczenia, szczególnie kolorystyczne dla utrzymania spójnego charakteru wszystkich eksponowanych drzew. Należy szukać efektu rysunku odręcznego, lekkiego, szkicu z notatnika botanika. Dopuszcza się mieszanie technik rysunek piórkiem i akwarela, lub inne techniki zaproponowane przez Wykonawcę.

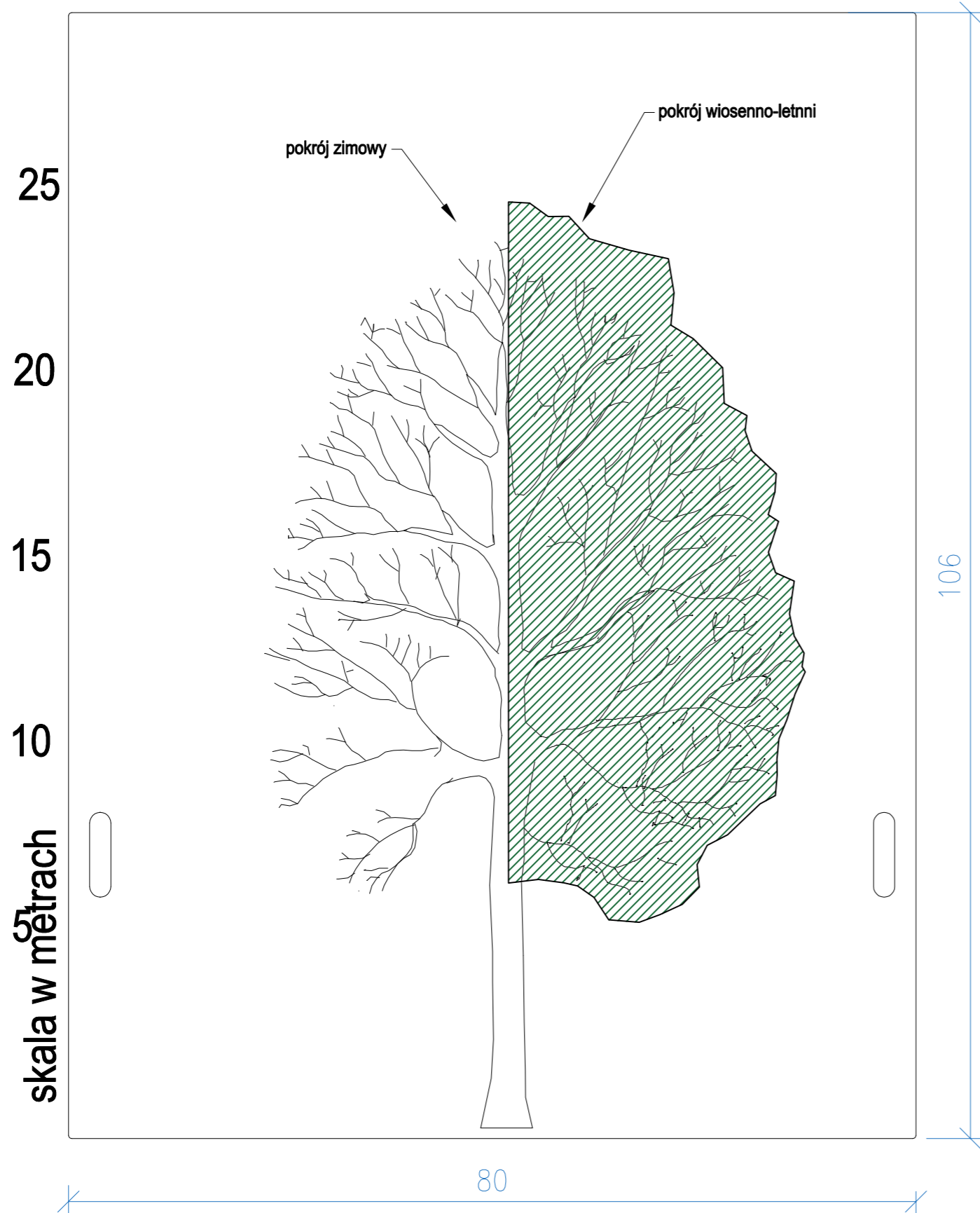

	<p>OPIS: Grafikę przekazać jako rysunek wektorowy, lub rastrowy o minimalnej rozdzielczości 300 dpi. Grafika zostanie naniesiona na panel przesuwany ze szkła muzealnego w technologii druku UV. Należy uwzględnić transparentność podkładu, ostateczna wersja rysunku wymaga zatwierdzenia Zamawiającego.</p> <p>UWAGI: 1. Wymiary podano w centymetrach, 2. Wszelkie odstępstwa i zmiany od projektu należy uzgodnić z projektantem i Zamawiającym.</p>	<p>ZESPÓŁ PROJEKTOWY / PROJECT TEAM:</p> <p>IMIĘ I NAZWISKO / NAME & SURNAME: Kontakt: Podpis:</p>		<p>INWESTYCJA / INVESTMENT: Ekspozycja wystawiennicza w nowych budynkach LOB "Marszewo"</p> <p>INWESTOR / CLIENT: LOB Marszewo</p>
	<p>mgr inż. arch. Kaja Pobereżny</p> <p>+48 607 173 739 kaja@poberezny.eu</p>	<p>mgr inż. arch. Michał Podgórczyk</p> <p>+48 604 875 443 michal@podgorczyk.pl</p>	<p>TYTUŁ RYS. / DRAWING TITLE: Ekspozytor stały - 7 Wpiałych - pokroje drzew - schemat z wytycznymi graficznymi</p>	
	<p>PRAWA AUTORSKIE / COPYRIGHTS: INFORMACJE ZAWARTE NA RYSUNKU MOGĄ BYĆ WYKORZYSTANE TYLKO DLA CELÓW PROJEKTU, DLA KTÓREGO ZOSTAŁY WYDANE. INFORMACJE NIE MOGĄ BYĆ POD ŻADNYM PORÓZEM ZMIENIANE, UZUPEŁNIANE, LUB USUWANE. JEŻELI WYMAGANE JEST WPROWADZENIE ZMIAN NA RYSUNKU TO MUSZA ONE BYĆ DOKONANE WYŁĄCZNIE PRZEZ AUTORA RYSUNKU. RYSUNEK ANI ŻADNA CZĘŚĆ INFORMACJI NA NIM ZAWARTA NIE MOŻE BYĆ POWIELANA BEZ UPRIEDZIELENI ZGODY AUTORA.</p>		<p>AUTOR / AUTHOR: Pracownia Projektowa Michał Podgórczyk</p> <p>BRANŻA / LINE: architektura wnętrz</p>	<p>SKALA / SCALE: 1:5</p> <p>FAZA / STAGE: proj. wykonawczy</p> <p>NR RYS. / DRAWING NO. G.4</p> <p>DATA / DATE: styczeń 2023</p>

DAŁ SZYPUŁKOWY (*Quercus robur*)

Opis gatunku:

Potężne i rozłożyste drzewo, o spękanej pionowo korze, łatwo rozpoznawalne po kłapowanych liściach i żołędziach; wiatropylny i rozsiewany przez zwierzęta (zwłaszcza sówki i wiewiórki); tworzy własne zbiorowiska – dąbrowy, jest jednym z głównych gatunków grądów (wielogatunkowych lasów liściastych), w pojedynczo może występować w borach sosnowych.

Wymiary rysunku:

~85x90cm

Wytyczne graficzne:

Rysunek realistyczny, oddający szczegóły anatomiczne gatunku, pozwalający na jego identyfikację. Rysunek na wzór ilustracji z atlasów anatomicznych roślin.

Rysunek ma przedstawiać daw pokroje drzewa: w okersie wegetacji i w czasie spoczynku zimowego. Dopuszcza się pewne uproszczenia, szczególnie kolorystyczne dla utrzymania spójnego charakteru wszystkich eksponowanych drzew. Należy szukać efektu rysunku odręcznego, lekkiego, szkicu z notatnika botanika. Dopuszcza się mieszanie technik rysunek piórkiem i akwarela, lub inne techniki zaproponowane przez Wykonawcę.

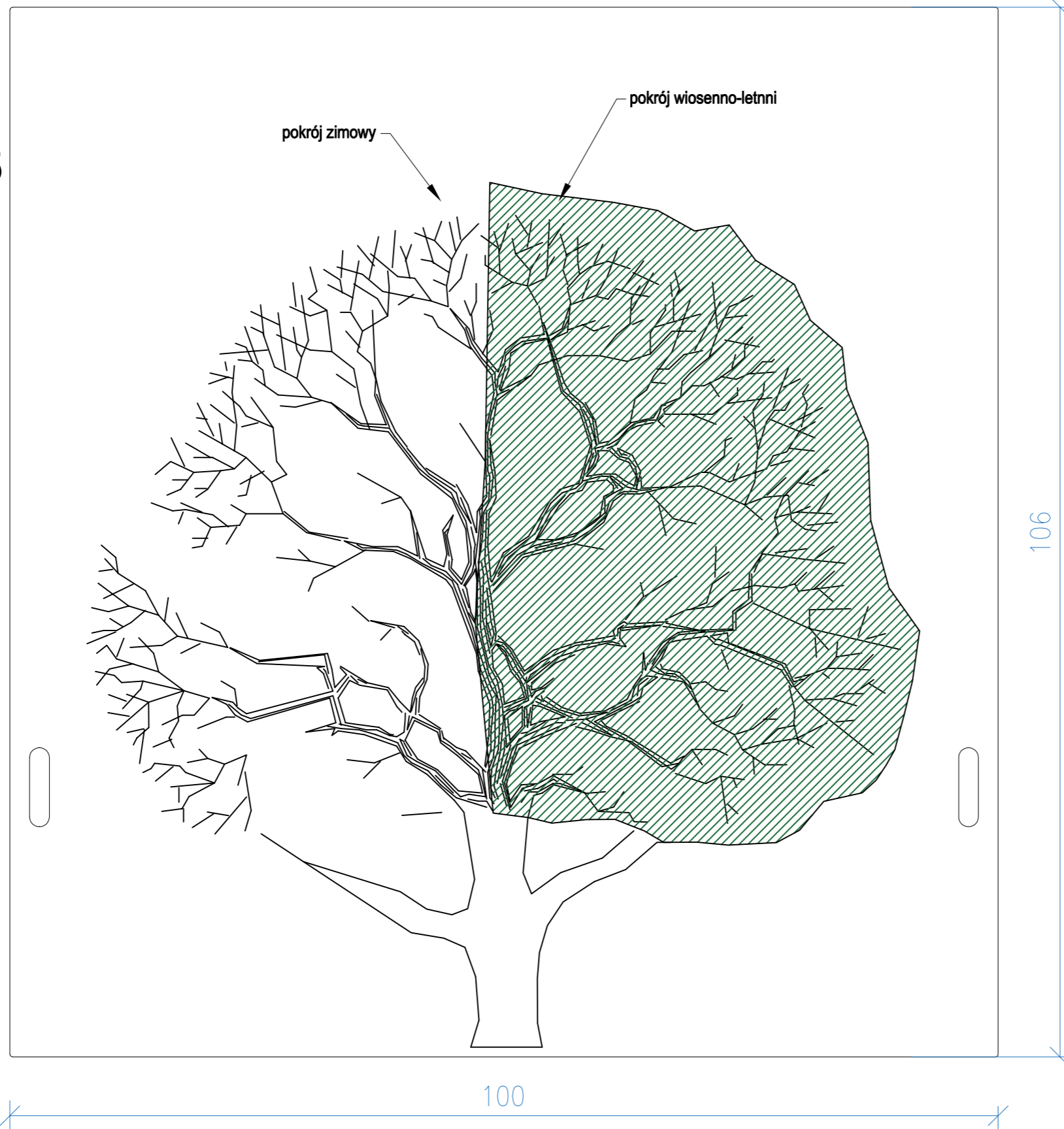

skala w metrach

100

106

Podgórczyk
Kaja Pobereżny

OPIS:
Grafikę przekazać jako rysunek wektorowy, lub rastrowy o minimalnej rozdzielczości 300 dpi. Grafika zostanie naniesiona na panel przesuwany ze szkła muzealnego w technologii druku UV. Należy uwzględnić transparentność podkładu, ostateczna wersja rysunku wymaga zatwierdzenia Zamawiającego.

UWAGI:
1. Wymiary podano w centymetrach,
2. Wszelkie odstępstwa i zmiany od projektu należy uzgodnić z projektantem i Zamawiającym.

ZESPÓŁ PROJEKTOWY/ PROJECT TEAM:

IMIĘ I NAZWISKO/ NAME & SURNAME:	Kontakt:	Podpis:
mgr inż. arch. Kaja Pobereżny	+48 607 173 739 kaja@poberezny.eu	
mgr inż. arch. Michał Podgórczyk	+48 604 875 443 michal@podgorczyk.pl	

PRAWA AUTORSKIE/ COPYRIGHTS:
INFORMACJE ZAWARTE NA RYSUNKU MOGĄ BYĆ WYKORZYSTANE TYLKO DLA CELÓW PROJEKTU, DLA KTÓREGO ZOSTAŁY WYDANE. INFORMACJE NIE MOGĄ BYĆ POD ZADNYM POZOSTYM ZMIANĄ, UZUPELNIENIE, LUB USUWANIE. JEŻELI WYMAGANE JEST WPROWADZENIE ZMIAN NA RYSUNKU TO MUSZA ONE BYĆ DOKONANE WYŁĄCZNIE PRZEZ AUTORA RYSUNKU. RYSUNEK ANI ŻADNA CZĘŚĆ INFORMACJI NA NIM ZAWARTA NIE MOŻE BYĆ POWIOLANA BEZ UPRIEDZIELENI ZGODY AUTORA.

Ekspozycja wystawiennicza w nowych budynkach LOB "Marszewo"		LOB Marszewo	
TYTUŁ RYS. / DRAWING TITLE: Ekspozytor stały - 7 Wpniałych - pokroje drzew - schemat z wytycznymi graficznymi			
AUTOR/ AUTHOR: Pracownia Projektowa Michał Podgórczyk	SKALA / SCALE: 1:5	NR RYS. / DRAWING NO. G.7	
BRANŻA / LINE: architektura wnętrz	FAZA / STAGE: proj. wykonawczy	DATA / DATE: styczeń 2023	

Ekspozytor 7 Wspaniałych

Ispiracje

Poniższe zestawienie przedstawia przykłady i inspiracje zaczerpnięte z sieci Internetowej i wizualnych portali społecznościowych jak Pinterest. Zamawiający nie posiada majątkowych praw autorskich do prezentowanych treści. Treści te nie mogą być przetwarzane przez Wykonawcę, służą jedynie prezentacji potencjalnych kierunków i oczekiwań zamawiającego.

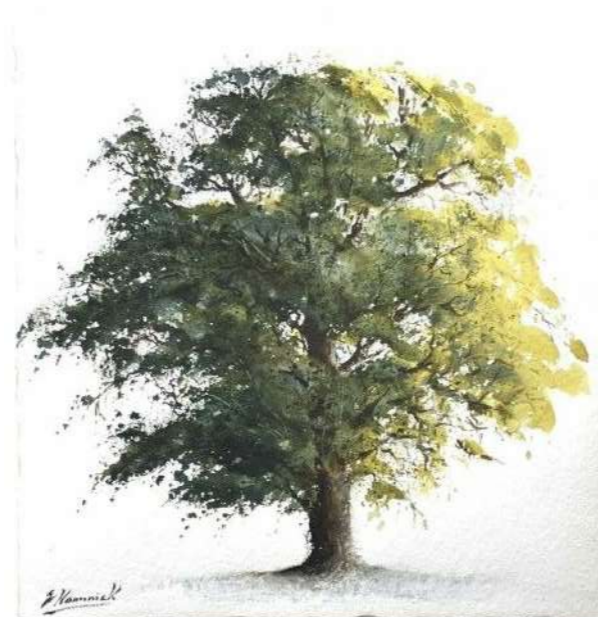

Krzysztof Pobereźny

OPIS:
Grafikę przekazać jako rysunek wektorowy, lub rastrowy o minimalnej rozdzielczości 300 dpi. Grafika zostanie naniesiona na panel przesuwany ze szkła muzealnego w technologii druku UV. Należy uwzględnić transparentność podkładu, ostateczna wersja rysunku wymaga zatwierdzenia Zamawiającego.

UWAGI:
1. Wymiary podano w centymetrach,
2. Wszelkie odstępstwa i zmiany od projektu należy uzgodnić z projektantem i Zamawiającym.

ZESPÓŁ PROJEKTOWY/ PROJECT TEAM:

IMIĘ I NAZWISKO/ NAME & SURNAME:	Kontakt:	Podpis:
mgr inż. arch. Kaja Pobereźny	+48 607 173 739 kaja@poberezny.eu	
mgr inż. arch. Michał Podgórczyk	+48 604 875 443 michal@podgorczyk.pl	

PRAWA AUTORSKIE/ COPYRIGHTS:
INFORMACJE ZAWARTÉ NA RYSUNKU MOGĄ BYĆ WYKORZYSTANE TYLKO DLA CELÓW PROJEKTU, DLA KTÓREGO ZOSTAŁY WYDANE. INFORMACJE NIE MOGĄ BYĆ POD ZAKRYCIEM ZMIENIANE, UZUPELNIANE, LUB USUWANE. JEŻELI WYMAGANE JEST WPROWADZENIE ZMIAN NA RYSUNKU TO MUSZA ONE BYĆ ZODKOWANE WYŁĄCZNIE PRZEZ AUTORA RYSUNKU. RYSUNEK ANI ŻADNA CZĘŚĆ INFORMACJI NA NIM ZAWARTĄ NIE MOŻE BYĆ POWIELANA BEZ UPRIEDZIELENI ZGODY AUTORA.

Ekspozycja wystawiennicza w nowych budynkach LOB "Marszewo"		LOB Marszewo	
TYTUŁ RYS. / DRAWING TITLE: Ekspozytor stały - 7 Wspaniałych - pokroje drzew - inspiracje			
AUTOR/ AUTHOR: Pracownia Projektowa Michał Podgórczyk	SKALA / SCALE: 1:5	NR RYS. / DRAWING NO. G	
BRANŻA / LINE: architektura wnętrz	FAZA / STAGE: proj. wykonawczy	DATA / DATE: styczeń 2023	

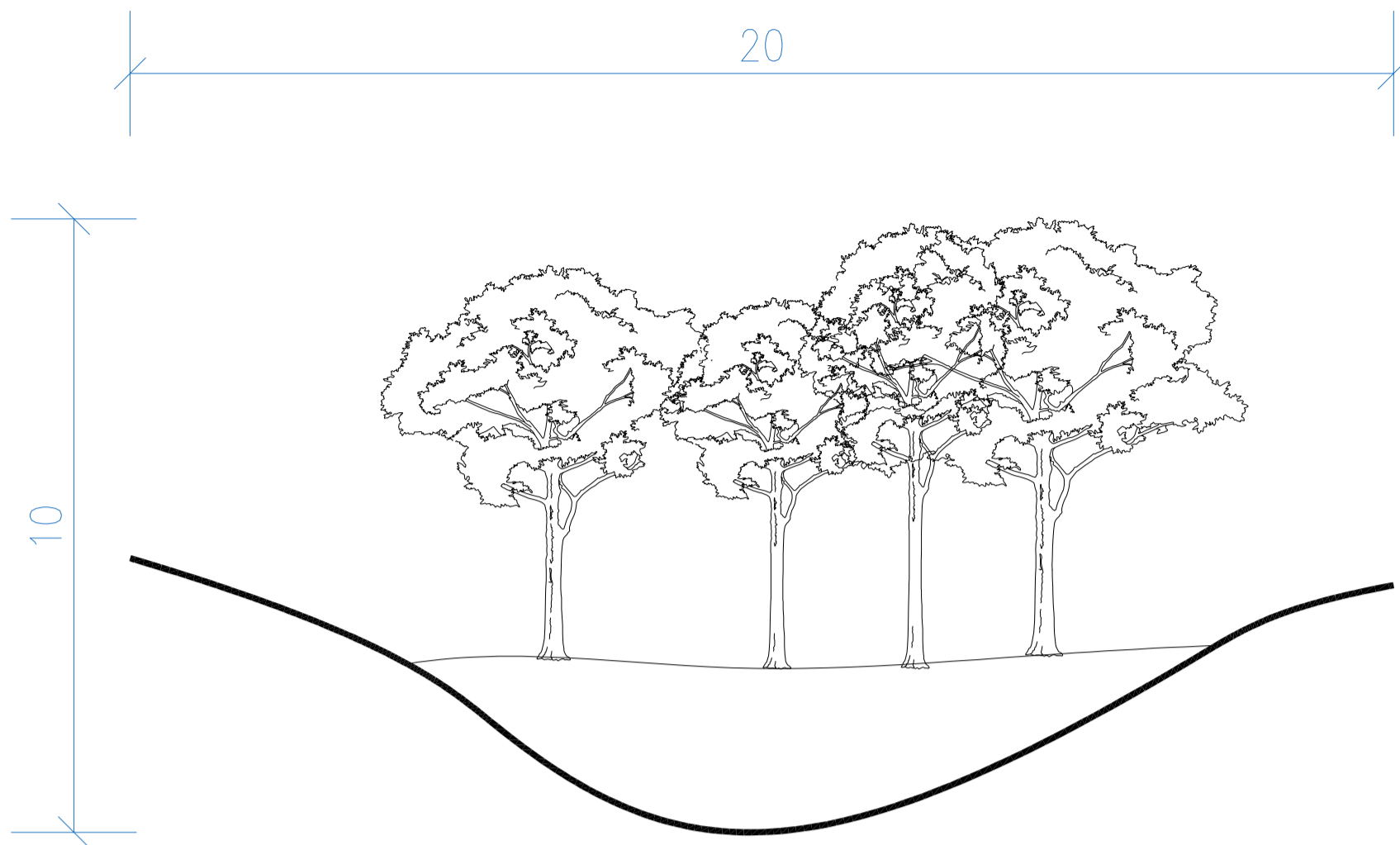

Łęg w obniżeniu z murszem

Typowe gatunki: jesion wyniosły, olsza czarna, wiąz górski

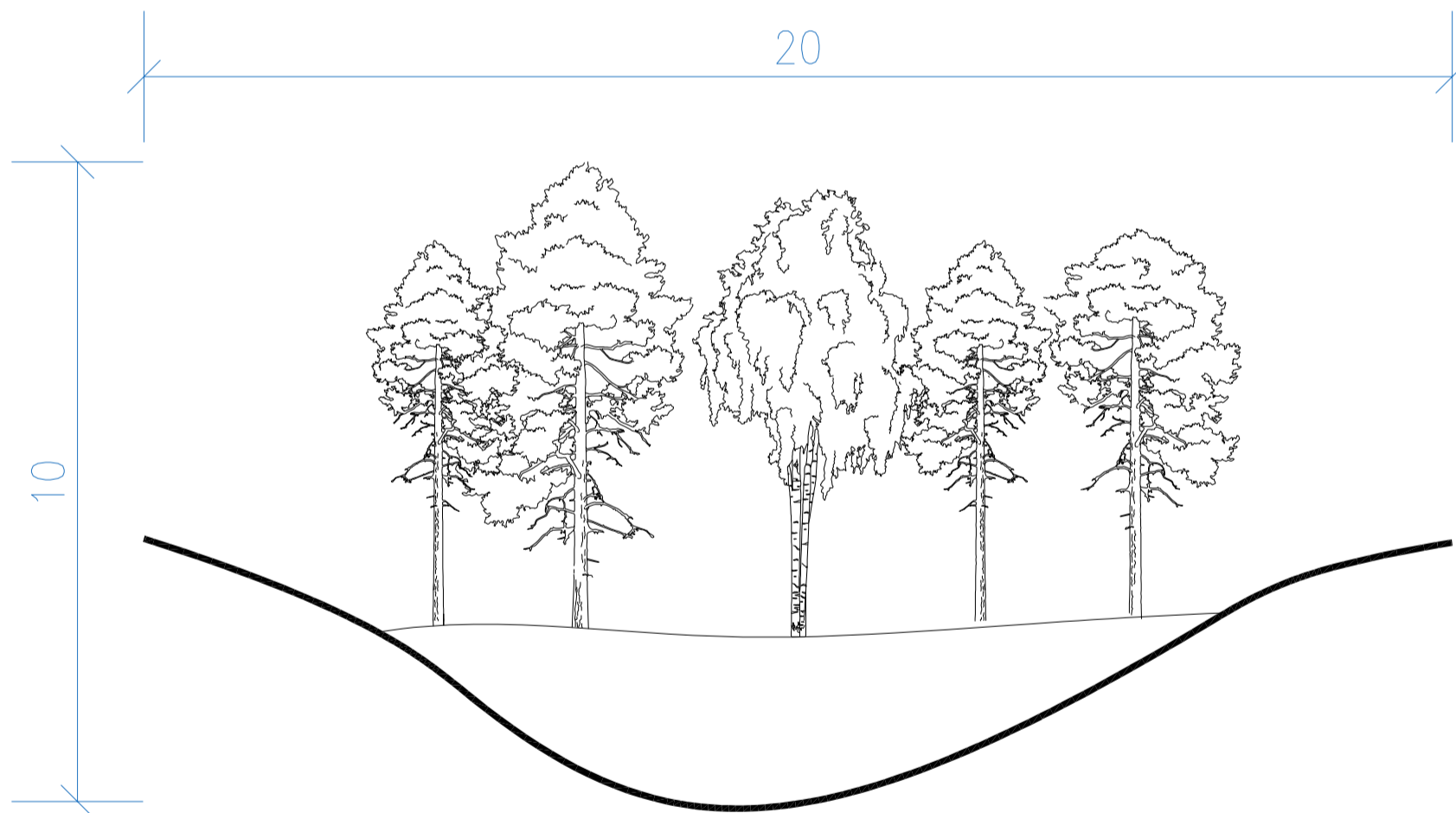

Las mieszany na zmurszałym torfie

Typowe gatunki: olsza czarna, sosna zwyczajna, brzoza omszona

OPIS:

Schematy siedlisk stanowią kontynuację rysunków drzew, dopuszczają upraszczanie pokrojów w wersji wiosenno-letniej. Schematy mogą być monochromatyczne (białe).

Grafikę przekazać jako rysunek wektorowy, lub rastrowy o minimalnej rozdzielczości 300 dpi.

Grafika zostanie naniesiona na panel dekoracyjny z włókien drzewnych w kolorze czarnym w technologii druku UV.

Należy uwzględnić czarny kolor podkładu, ostateczna wersja rysunku wymaga zatwierdzenia Zamawiającego.

	<p>UWAGI: 1. Wymiary podano w centymetrach, 2. Wszelkie odstępstwa i zmiany od projektu należy uzgodnić z projektantem i Zamawiającym.</p>	ZESPÓŁ PROJEKTOWY/ PROJECT TEAM:		INWESTYCJA / INVESTMENT: Ekspozycja wystawiennicza w nowych budynkach LOB "Marszewo"	INWESTOR / CLIENT: LOB Marszewo		
		IMIĘ I NAZWISKO/ NAME & SURNAME:	Kontakt:	Podpis:	TYTUŁ RYS. / DRAWING TITLE: Ekspozytor stały - Gleba to podstawa! - schematy graficzne siedliska		
		mgr inż. arch. Kaja Pobereżny	+48 607 173 739 kaja@poberezny.eu		AUTOR / AUTHOR: Pracownia Projektowa Michał Podgórczyk	SKALA / SCALE: 1:1	NR RYS. / DRAWING NO. G.9
		mgr inż. arch. Michał Podgórczyk	+48 604 875 443 michal@podgorczyk.pl		BRANŻA / LINE: architektura wnętrz	FAZA / STAGE: proj. wykonawczy	DATA / DATE: styczeń 2023
<small> PRAWA AUTORSKIE/ COPYRIGHTS: INFORMACJE ZAWARTE NA RYSUNKU MOGĄ BYĆ WYKORZYSTANE TYLKO DLA CELÓW PROJEKTU, DLAKTÓREGO ZOSTAŁY WYDANE. INFORMACJE NIE MOGĄ BYĆ POD ZADNYM POKROJEM ZMIENIANE, UZIEPELNIANE, LUB USUWANE. JEŻELI WYMAGANE JEST WPROWADZENIE ZMIAN NA RYSUNKU TO MUSZĄ ONE BYĆ DOKONANE WYŁĄCZNIE PRZEZ AUTORA RYSUNKU. RYSUNEK ANI ŻADNA CZĘŚĆ INFORMACJI NA NIM ZAWARTA NIE MOŻE BYĆ POMIĘLANA BEZ UPRZEDZIEJ ZGODY AUTORA. </small>							

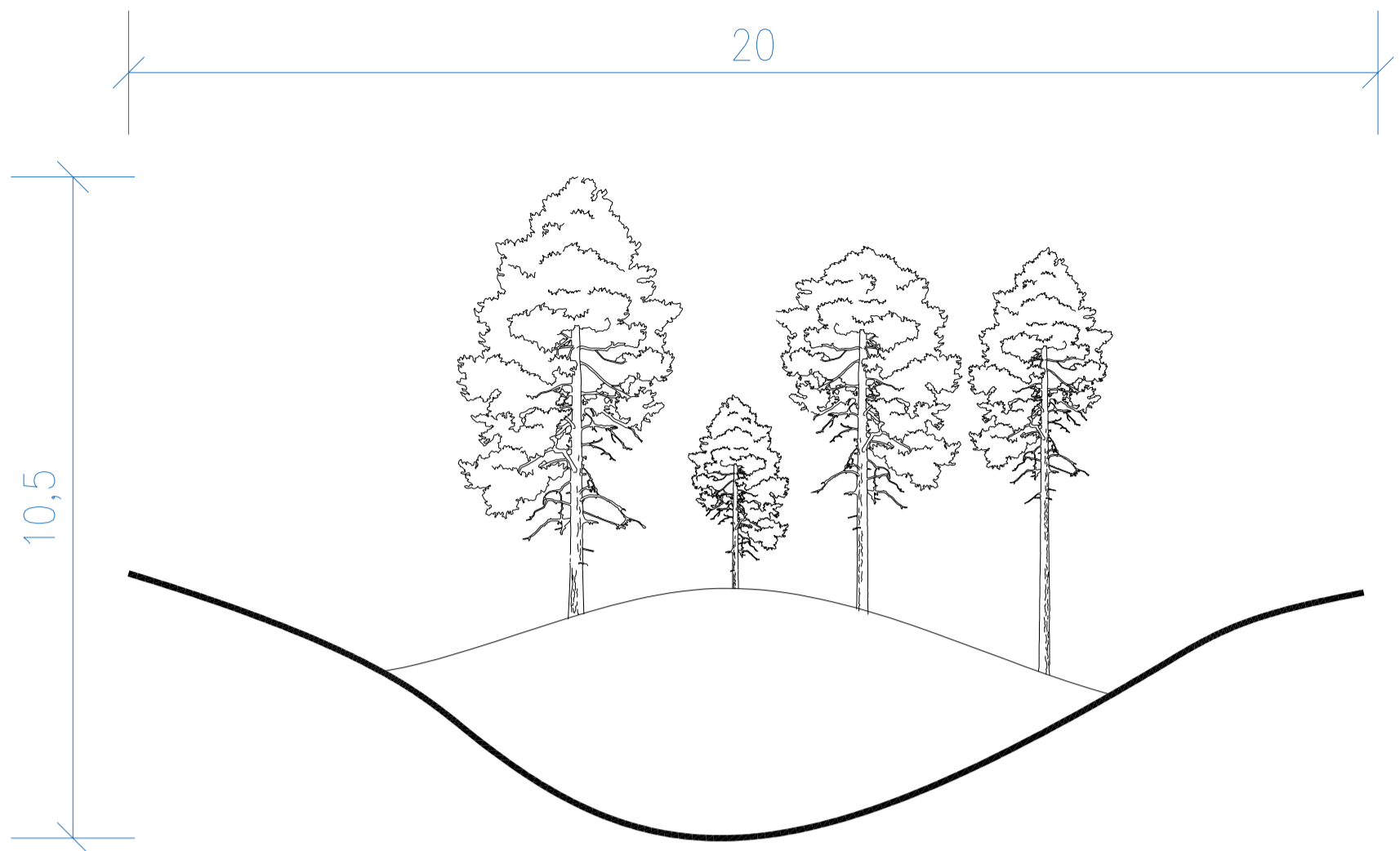

Sosny na trofowisku wysokim

Typowe gatunki: sosna zwyczajna, brzoza omszona

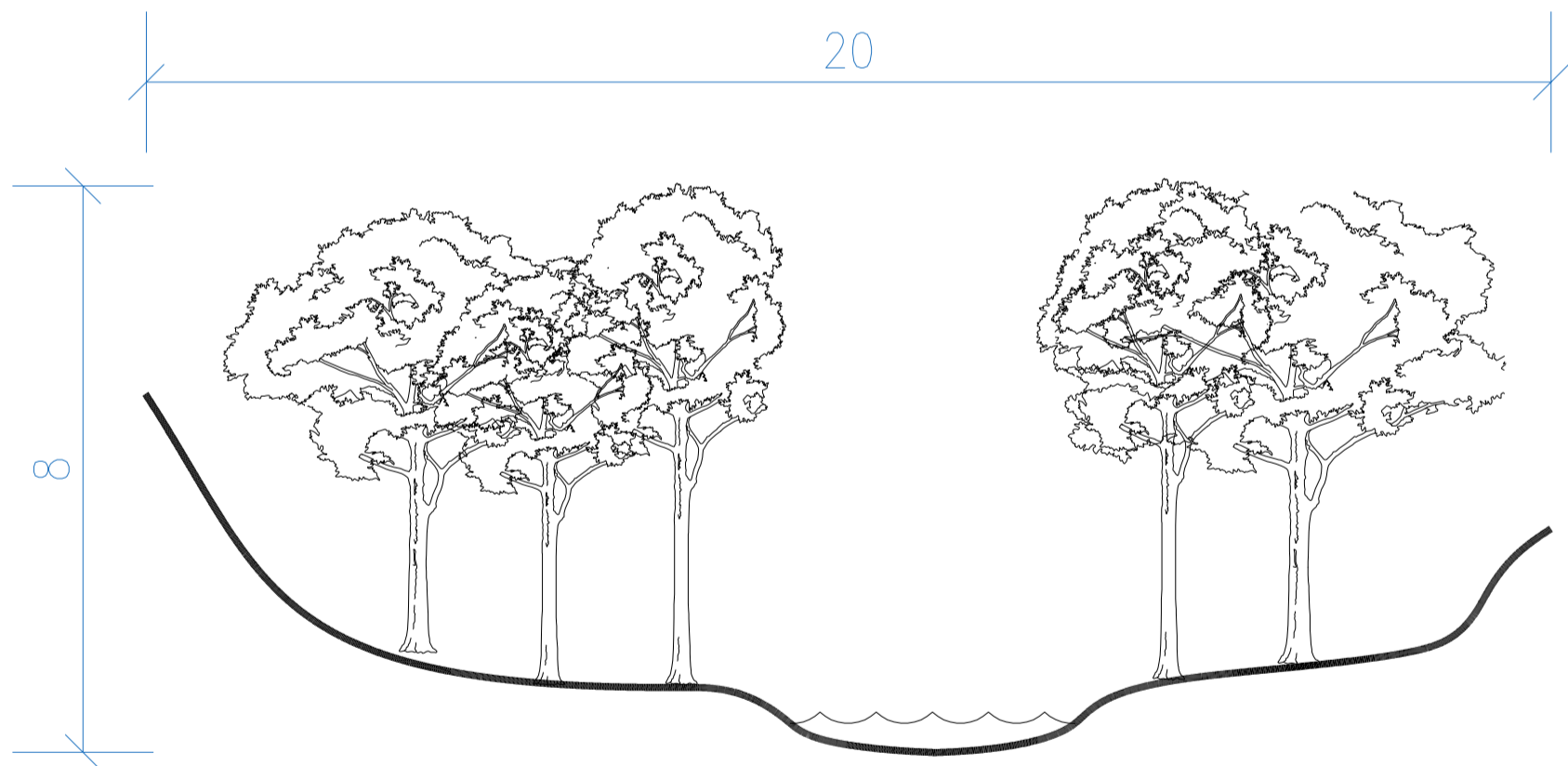

Łęg w dolinie rzecznej

Typowe gatunki: jesion wyniosły, olsza czarna, wiąz górski

OPIS:

Schematy siedlisk stanowią kontynuację rysunków drzew, dopuszczają upraszczanie pokrojów w wersji wiosenno-letniej. Schematy mogą być monochromatyczne (białe).

Grafikę przekazać jako rysunek wektorowy, lub rastrowy o minimalnej rozdzielczości 300 dpi. Grafika zostanie naniesiona na panel dekoracyjny z włókien drzewnych w kolorze czarnym w technologii druku UV. Należy uwzględnić czarny kolor podkładu, ostateczna wersja rysunku wymaga zatwierdzenia Zamawiającego.

UWAGI:
 1. Wymiary podano w centymetrach,
 2. Wszelkie odstępstwa i zmiany od projektu należy uzgodnić z projektantem i Zamawiającym.

Podgórczyk
 K. Pobereżny

ZESPÓŁ PROJEKTOWY/ PROJECT TEAM:			INWESTYCJA / INVESTMENT:	INWESTOR / CLIENT:
IMIĘ I NAZWISKO / NAME & SURNAME	NR TEL.	E-MAIL:	Koncepcja ekspozycji LOB Marszewo	LOB Marszewo
mgr inż. arch. Kaja Pobereżny	+48 607 173 739		TYTUŁ RYS. / DRAWING TITLE:	
mgr inż. arch. Michał Podgórczyk	+48 604 875 443		Ekspozytor stały - Gleba to podstawa! - schematy graficzne siedliska	
			AUTOR / AUTHOR:	SKALA / SCALE:
			Pracownia Projektowa Michał Podgórczyk	1:1
			BRANŻA / LINE:	FAZA / STAGE:
			architektura wnętrz	projekt
			DATA / DATE:	NR RYS. / DRAWING NO.
			styczeń 2023	G.10

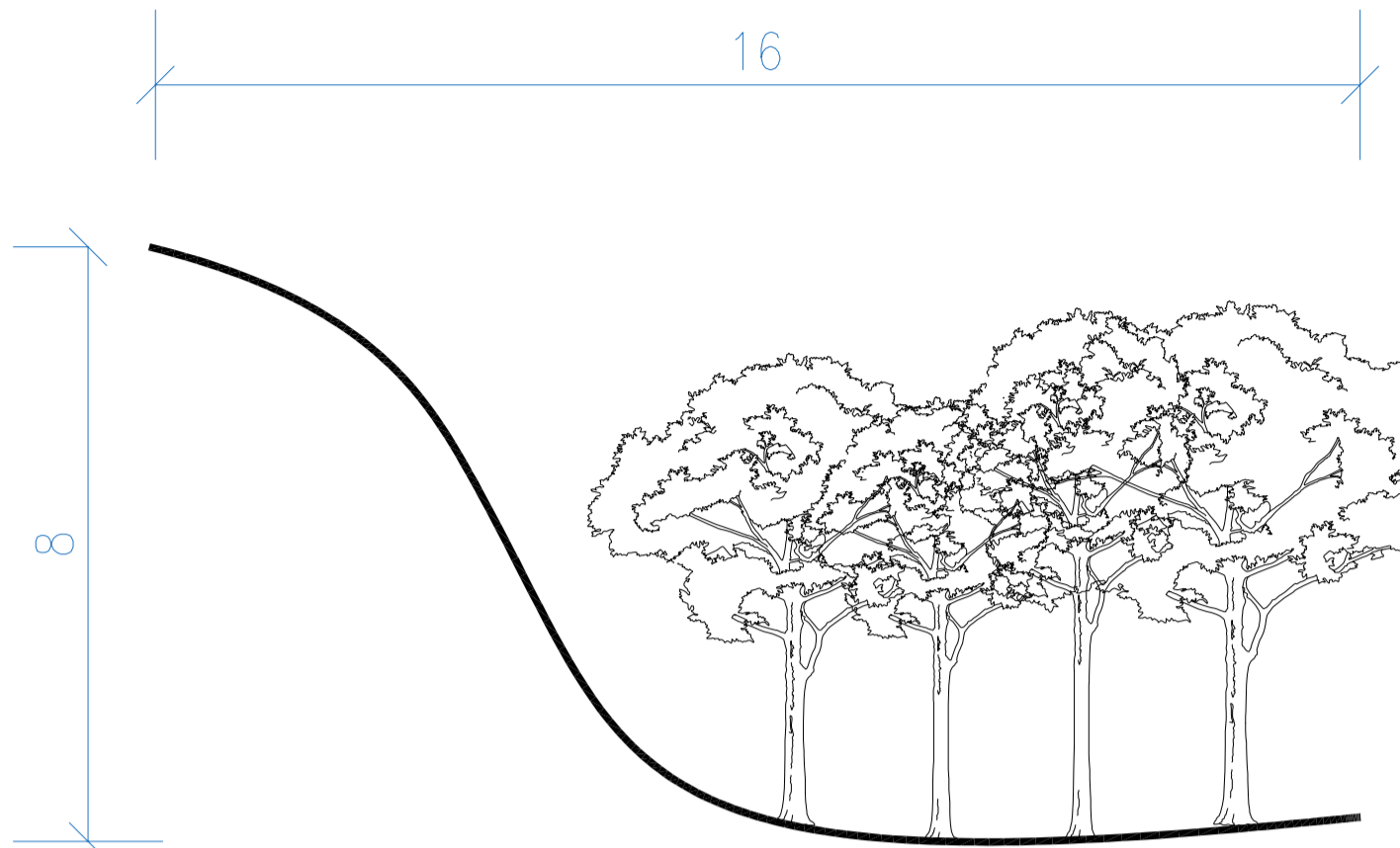

Łęg

Typowe gatunki: jesion wyniosły, olsza czarna, wiąz górski

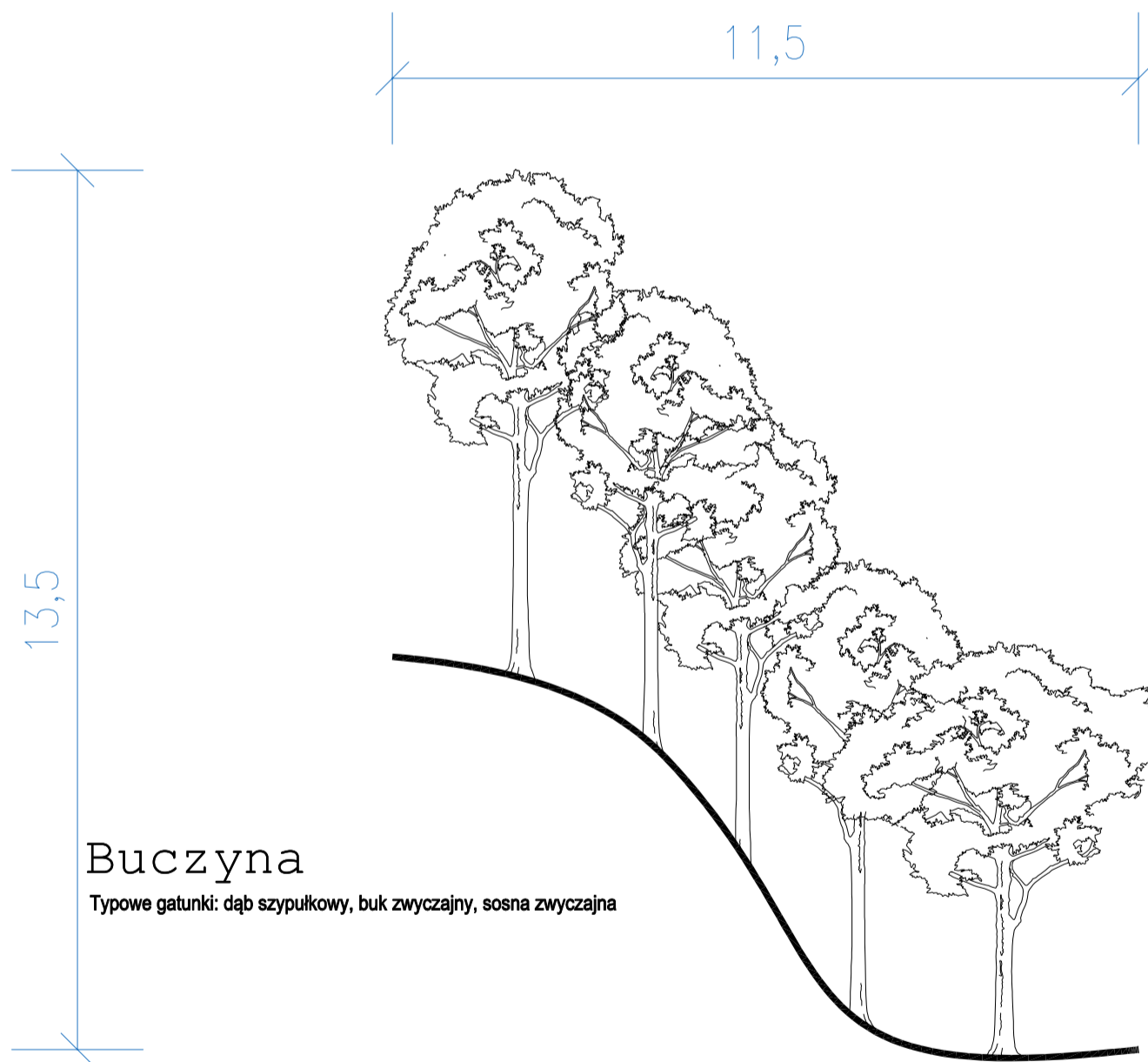

Buczyna

Typowe gatunki: dąb szypułkowy, buk zwyczajny, sosna zwyczajna

OPIS:

Schematy siedlisk stanowią kontynuację rysunków drzew, dopuszczają upraszczanie pokrojów w wersji wiosenno-letniej. Schematy mogą być monochromatyczne (białe).

Grafikę przekazać jako rysunek wektorowy, lub rastrowy o minimalnej rozdzielczości 300 dpi. Grafika zostanie naniesiona na panel dekoracyjny z włókien drzewnych w kolorze czarnym w technologii druku UV. Należy uwzględnić czarny kolor podkładu, ostateczna wersja rysunku wymaga zatwierdzenia Zamawiającego.

	<p>UWAGI: 1. Wymiary podano w centymetrach, 2. Wszelkie odstępstwa i zmiany od projektu należy uzgodnić z projektantem i Zamawiającym.</p>	ZESPÓŁ PROJEKTOWY/ PROJECT TEAM:			INWESTYCJA / INVESTMENT:		INWESTOR / CLIENT:		
		IMIĘ I NAZWISKO/ NAME & SURNAME		NR TEL.	E-MAIL:	Koncepcja ekspozycji LOB Marszewo		LOB Marszewo	
		mgr inż. arch. Kaja Pobereżny		+48 607 173 739		TYTUŁ RYS. / DRAWING TITLE:			
		mgr inż. arch. Michał Podgórczyk		+48 604 875 443		Ekspozytor stały - Gleba to podstawa! - schematy graficzne siedliska			
						AUTOR / AUTHOR:		SKALA / SCALE:	NR RYS. / DRAWING NO.
				Pracownia Projektowa Michał Podgórczyk		1:1	G.11		
				BRANŻA / LINE:	FAZA / STAGE:	DATA / DATE:			
				architektura wnętrz	projekt	styczeń 2023			

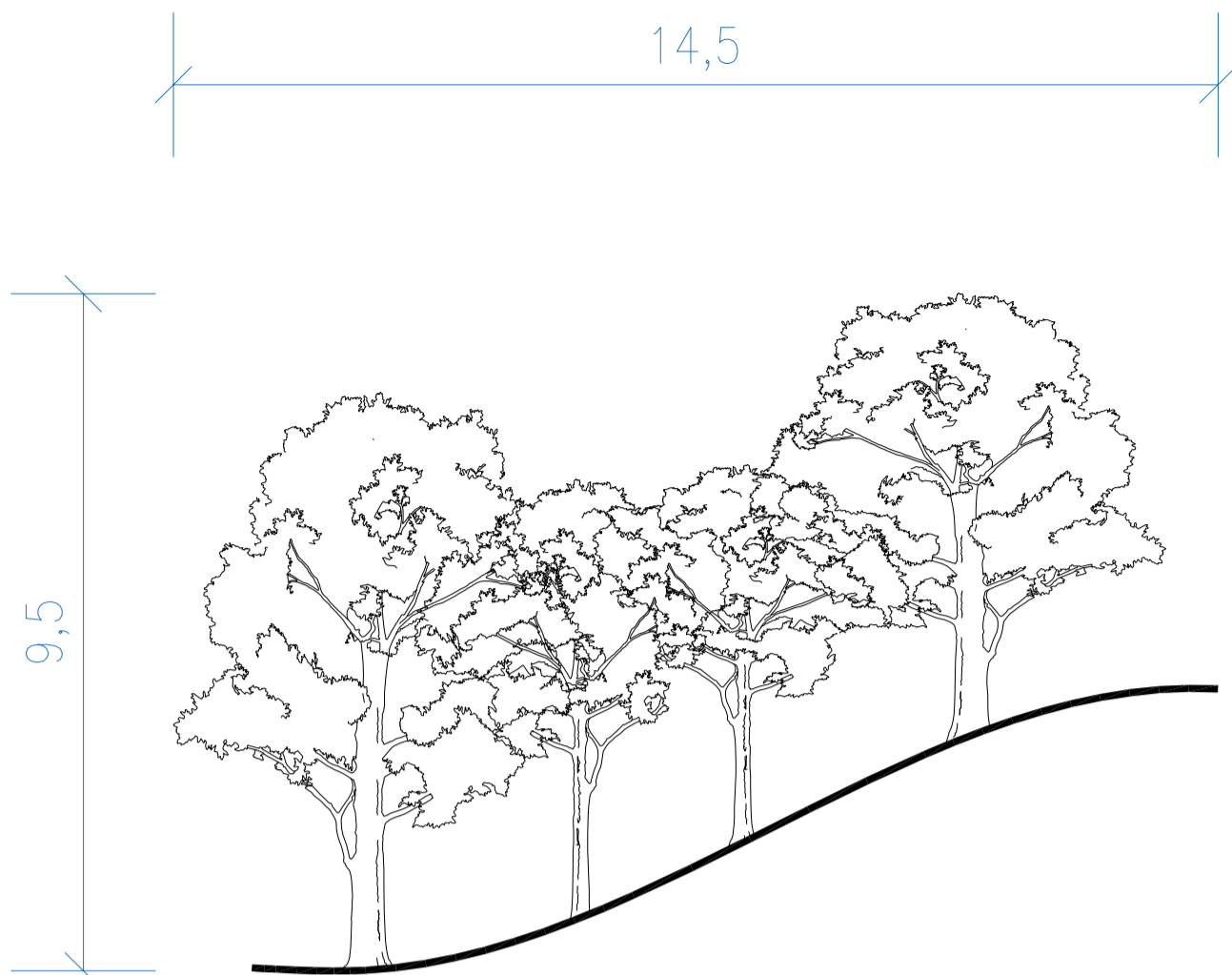

Grąd

Typowe gatunki: dąb szypułkowy, buk zwyczajny, grab

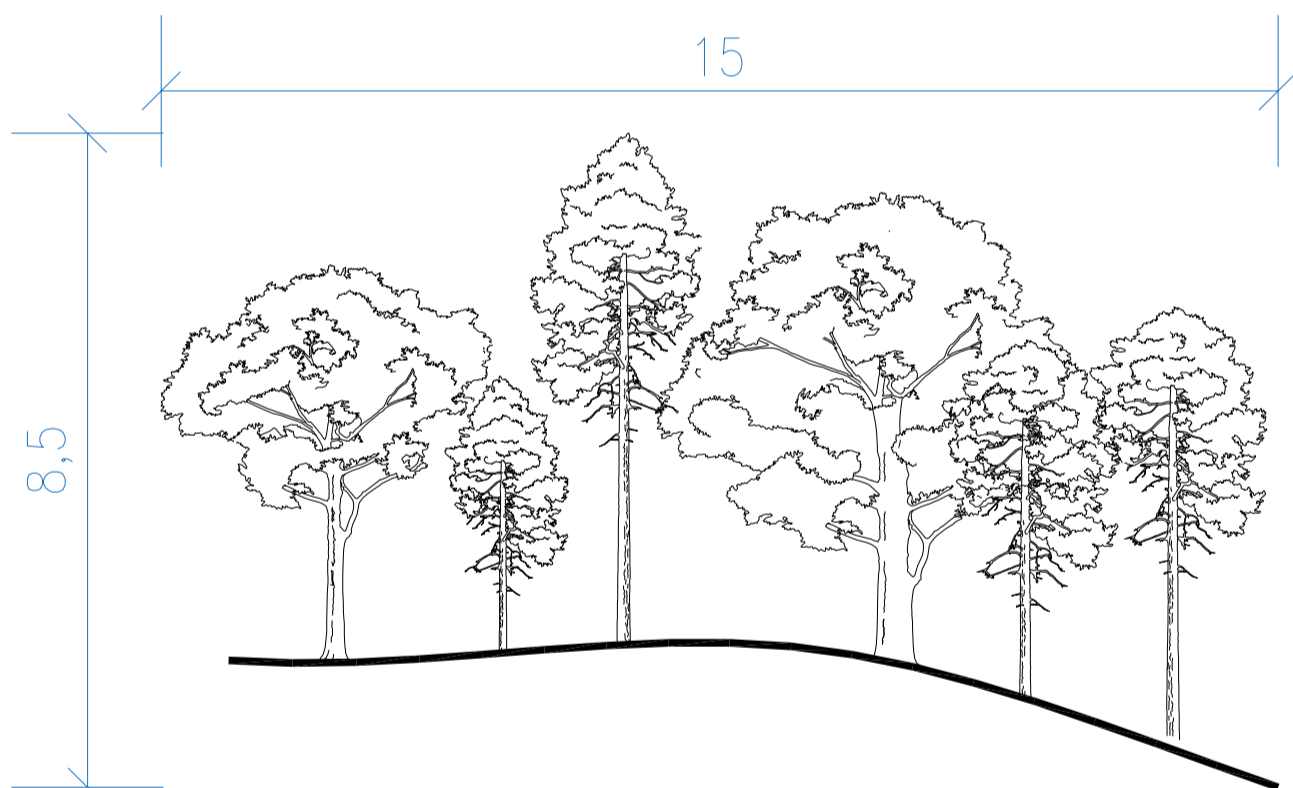

Bór mieszany

Typowe gatunki: dąb szypułkowy, sosna zwyczajna

OPIS:

Schematy siedlisk stanowią kontynuację rysunków drzew, dopuszczają upraszczanie pokrojów w wersji wiosenno-letniej. Schematy mogą być monochromatyczne (białe).

Grafikę przekazać jako rysunek wektorowy, lub rastrowy o minimalnej rozdzielczości 300 dpi.

Grafika zostanie naniesiona na panel dekoracyjny z włókien drzewnych w kolorze czarnym w technologii druku UV.

Należy uwzględnić czarny kolor podkładu, ostateczna wersja rysunku wymaga zatwierdzenia Zamawiającego.

UWAGI:

1. Wymiary podano w centymetrach,
2. Wszelkie odstępstwa i zmiany od projektu należy uzgodnić z projektantem i Zamawiającym.

Podgórczyk
Pobereżny

ZESPÓŁ PROJEKTOWY/ PROJECT TEAM:

IMIĘ I NAZWISKO/ NAME & SURNAME	NR TEL.	E-MAIL:
mgr inż. arch. Kaja Pobereżny	+48 607 173 739	
mgr inż. arch. Michał Podgórczyk	+48 604 875 443	

INWESTYCJA / INVESTMENT:

Koncepcja ekspozycji LOB Marszewo

INWESTOR / CLIENT:

LOB Marszewo

TYTUŁ RYS. / DRAWING TITLE:

Ekspozytor stały - Gleba to podstawa! - schematy graficzne siedliska

AUTOR / AUTHOR:

Pracownia Projektowa Michał Podgórczyk

SKALA / SCALE:

1:1

NR RYS. / DRAWING NO.

G.12

BRANŻA / LINE:

architektura wnętrz

FAZA / STAGE:

projekt

DATA / DATE:

styczeń 2023

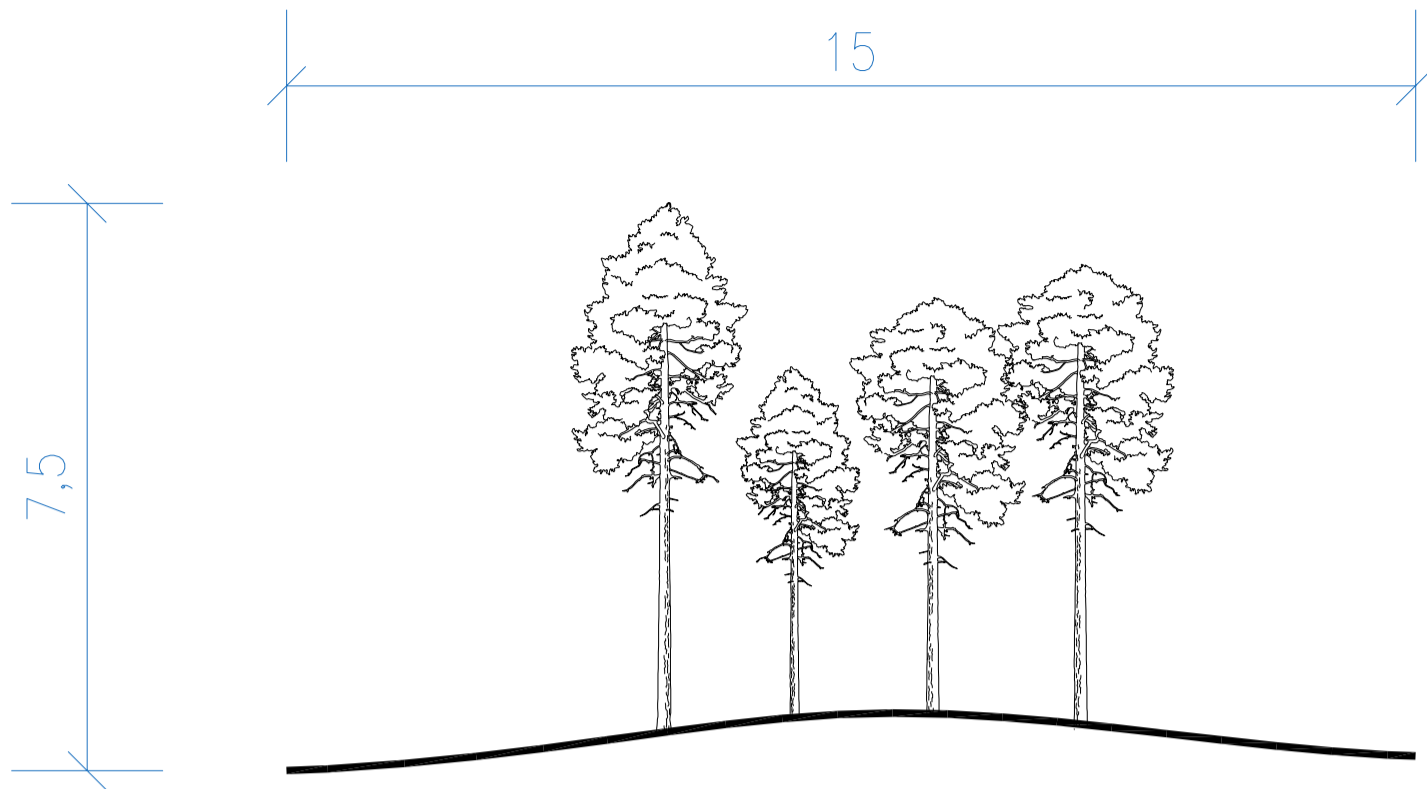

Bór sosnowy

Typowe gatunki: sosna zwyczajna, dąb szypułkowy, buk zwyczajny

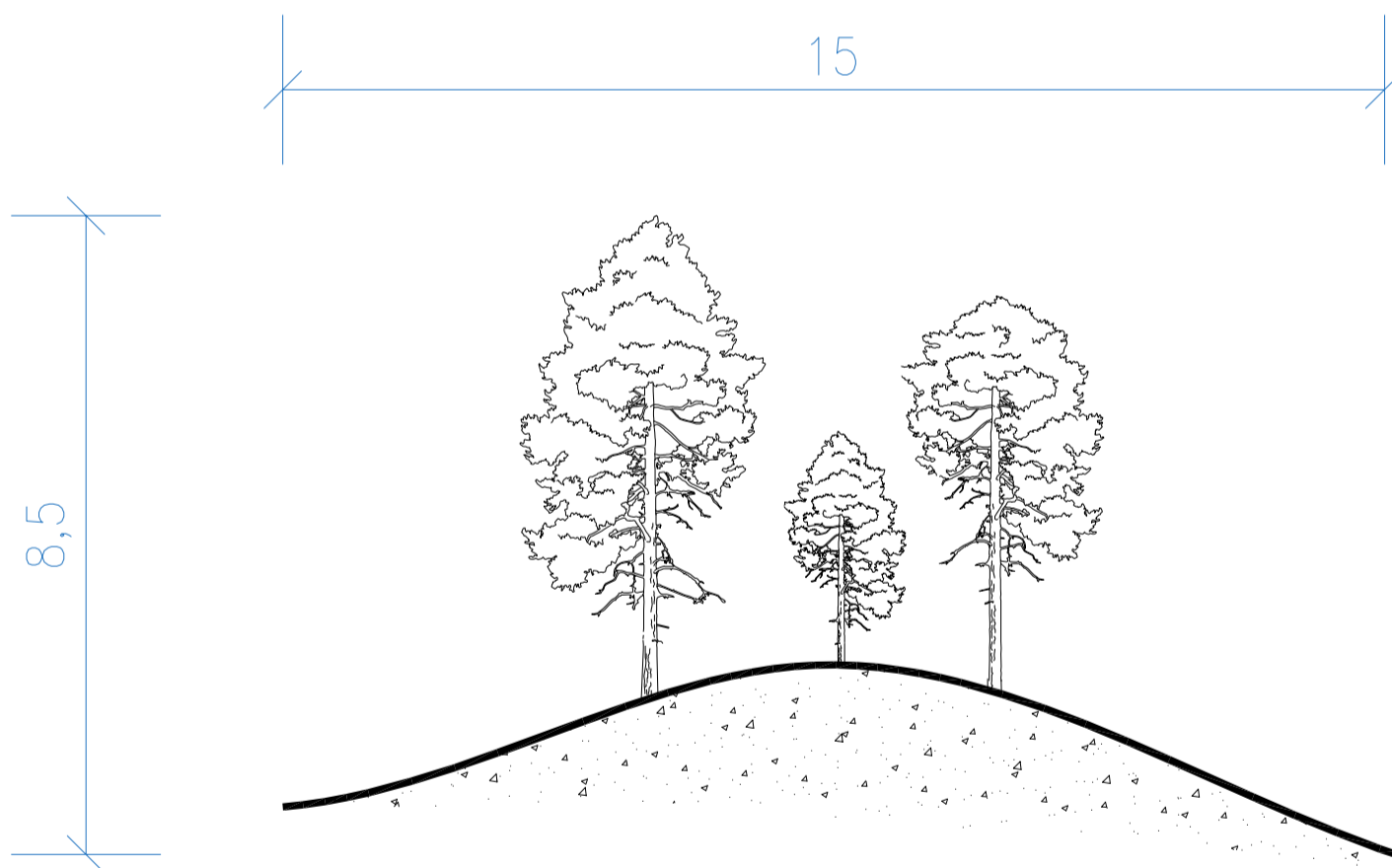

Sosny na wydmie

Typowe gatunki: sosna zwyczajna, niekeidy brzoza

OPIS:

Schematy siedlisk stanowią kontynuację rysunków drzew, dopuszczają upraszczanie pokrojów w wersji wiosenno-letniej. Schematy mogą być monochromatyczne (białe).

Grafikę przekazać jako rysunek wektorowy, lub rastrowy o minimalnej rozdzielczości 300 dpi.

Grafika zostanie naniesiona na panel dekoracyjny z włókien drzewnych w kolorze czarnym w technologii druku UV. Należy uwzględnić czarny kolor podkładu, ostateczna wersja rysunku wymaga zatwierdzenia Zamawiającego.

	<p>UWAGI: 1. Wymiary podano w centymetrach, 2. Wszelkie odstępstwa i zmiany od projektu należy uzgodnić z projektantem i Zamawiającym.</p>	ZESPÓŁ PROJEKTOWY/ PROJECT TEAM:			INWESTYCJA / INVESTMENT:	INWESTOR / CLIENT:	
		IMIĘ I NAZWISKO / NAME & SURNAME	NR TEL.	E-MAIL:	Koncepcja ekspozycji LOB Marszewo	LOB Marszewo	
		mgr inż. arch. Kaja Pobereżny	+48 607 173 739		TYTUŁ RYS. / DRAWING TITLE:		
		mgr inż. arch. Michał Podgórczyk	+48 604 875 443		Ekspozytor stały - Gleba to podstawa! - schematy graficzne siedliska		
			AUTOR / AUTHOR:	SKALA / SCALE:	NR RYS. / DRAWING NO.		
			Pracownia Projektowa Michał Podgórczyk	1:1	G.13		
			BRANŻA / LINE:	FAZA / STAGE:		DATA / DATE:	
			architektura wnętrz	projekt	styczeń 2023		

Ekspozytor Gleba to podstawa

Ispiracje

Poniższe zestawienie przedstawia przykłady i inspiracje zaczerpnięte z sieci Internetowej i wizualnych portali społecznościowych jak Pinterest. Zamawiający nie posiada majątkowych praw autorskich do prezentowanych treści. Treści te nie mogą być przetwarzane przez Wykonawcę, służą jedynie prezentacji potencjalnych kierunków i oczekiwań zamawiającego.



Attakelingsfase



Boomfase



Stakenfase



Dichtefase



Jongefase



Open fase

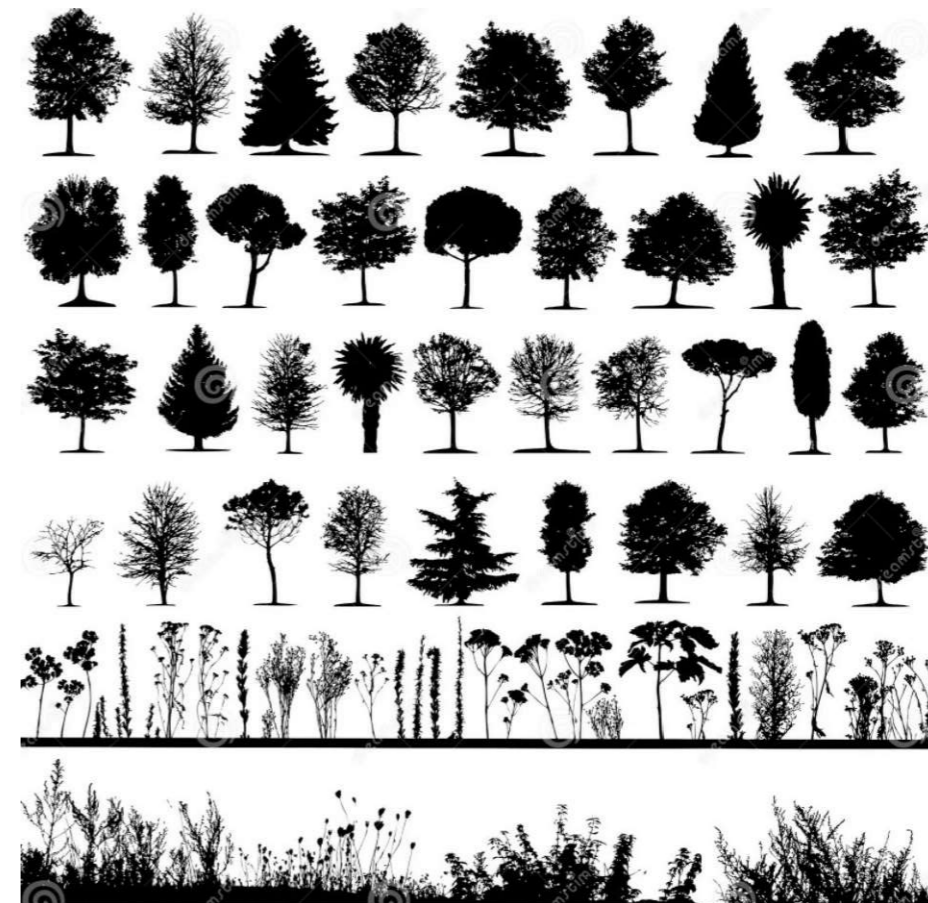

Podobny
Pobereżny
Kaj

OPIS:
Grafikę przekazać jako rysunek wektorowy, lub rastrowy o minimalnej rozdzielczości 300 dpi. Grafika zostanie naniesiona na panel dekoracyjny z włókna drzewnego w technologii druku UV. Należy uwzględnić kolor podkładu (czarny), ostateczna wersja rysunku wymaga zatwierdzenia Zamawiającego.

UWAGI:
1. Wymiary podano w centymetrach,
2. Wszelkie odstępstwa i zmiany od projektu należy uzgodnić z projektantem i Zamawiającym.

ZESPÓŁ PROJEKTOWY/ PROJECT TEAM:

IMIĘ I NAZWISKO/ NAME & SURNAME:	Kontakt:	Podpis:
mgr inż. arch. Kaja Pobereżny	+48 607 173 739 kaja@pobereżny.eu	
mgr inż. arch. Michał Podgórczyk	+48 604 875 443 michal@podgorczyk.pl	

PRAWA AUTORSKIE/ COPYRIGHTS:
INFORMACJE ZAWARTY NA RYSUNKU MOGĄ BYĆ WYKORZYSTANE TYLKO DLA CELÓW PROJEKTU, DLA KTÓREGO ZOSTAŁY WYDANE. INFORMACJE NIE MOGĄ BYĆ POD ZADNYM POZOSTYM ZMIENIANE, UZUPEŁNIANE, LUB USUWANE. JEŻELI WYMAGANE JEST WPROWADZENIE ZMIAN NA RYSUNKU TO MUSZA ONE BYĆ DOKONANE WYŁĄCZNIE PRZEZ AUTORA RYSUNKU. RYSUNEK ANI ŻADNA CZĘŚĆ INFORMACJI NA NIM ZAWARTY NIE MOŻE BYĆ POWIELANA BEZ UPRIEDZIELENI ZGODY AUTORA.

Ekspozycja wystawiennicza w nowych budynkach LOB "Marszewo"		LOB Marszewo	
TYTUŁ RYS. / DRAWING TITLE: Ekspozytor stały - Gleba to podstawa - inspiracje			
AUTOR/ AUTHOR: Pracownia Projektowa Michał Podgórczyk		SKALA / SCALE: 1:5	NR RYS. / DRAWING NO. G.14
BRANŻA / LINE: architektura wnętrz	FAZA / STAGE: proj. wykonawczy	DATA / DATE: styczeń 2023	

Nazwa polska:

Bezlist okrywowy

Nazwa łacińska:

Buxbaumia viridis

(Moug. ex Lam. et DC.)

Brid. ex Moug. et Nestl.

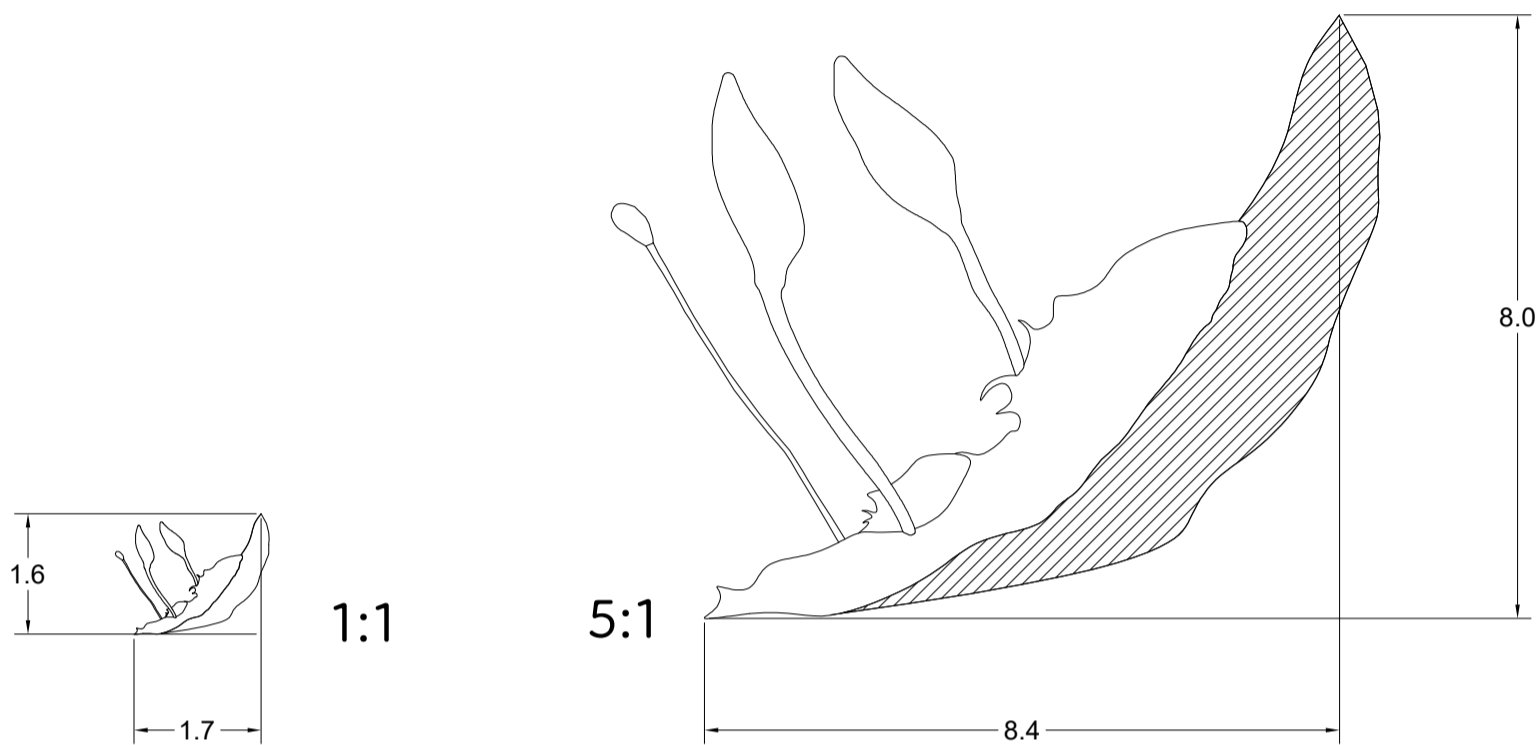

Wytyczne graficzne:

Rysunek realistyczny, oddający szczegóły anatomiczne gatunku, pozwalający na jego identyfikację.

Rysunek na wzór ilustracji z atlasów anatomicznych roślin i zwierząt.

W przypadków gatunków małych, rysunek w skali 1:1 przedstawić jako obrys konturowy, ilustracja główna w większej skali w kolorze.

Dopuszcza się pewne uproszczenia, szczególnie kolorystyczne dla utrzymania spójnego charakteru wszystkich eksponowanych gatunków.

Należy szukać efektu rysunku odręcznego, lekkiego, szkicu z notatnika botanika.

Dopuszcza się mieszanie technik np rysunek piórkiem i akwarelą, lub inne techniki zaproponowane przez Wykonawcę.

Grafikę przekazać jako rysunek wektorowy, lub rastrowy o minimalnej rozdzielczości 300 dpi.

Grafika zostanie naniesiona na panel dekoracyjny z włókien drzewnych w kolorze czarnym w technologii druku UV.

Należy uwzględnić czarny kolor podkładu, ostateczna wersja rysunku wymaga zatwierdzenia Zamawiającego.

Podgórczyk
Pobereźny

UWAGI:

1. Wymiary podano w centymetrach,
2. Wszelkie odstępstwa i zmiany od projektu należy uzgodnić z projektantem i Zamawiającym.

ZESPÓŁ PROJEKTOWY/ PROJECT TEAM:

IMIĘ I NAZWISKO/ NAME & SURNAME:

Kontakt:

Podpis:

mgr inż. arch. Kaja Pobereźny

+48 607 173 739

kaja@poberezny.eu

mgr inż. arch. Michał Podgórczyk

+48 604 875 443

michal@podgorczyk.pl

INWESTYCJA / INVESTMENT:

Ekspozycja wystawiennicza

w nowych budynkach LOB "Marszewo"

INWESTOR / CLIENT:

LOB Marszewo

TYTUŁ RYS. / DRAWING TITLE:

Ekspozytor stały - Leśne rarytasy

AUTOR / AUTHOR:

Pracownia Projektowa Michał Podgórczyk

SKALA / SCALE:

1:1

NR RYS. / DRAWING NO.

G.15

PRAWA AUTORSKIE/ COPYRIGHTS:

INFORMACJE ZAWARTE NA RYSUNKU MOGĄ BYĆ WYKORZYSTANE TYLKO DLA CELÓW PROJEKTU, DLA KTÓREGO ZOSTAŁY WYDANE. INFORMACJE NIE MOGĄ BYĆ POD ZADNYM POZOSTYM ZMIENIANE, UZUPEŁNIANE, LUB UŻYWANE. JEŻELI WYMAGANE JEST WPROWADZENIE ZMIAN NA RYSUNKU TO MUSZĄ ONE BYĆ DOKONANE WYŁĄCZNIE PRZEZ AUTORA RYSUNKU. RYSUNEK ANI ŻADNA CZĘŚĆ INFORMACJI NA NIM ZAWARTA NIE MOŻE BYĆ POWIELANA BEZ UPRIEDZNEJ ZGODY AUTORA.

BRANŻA / LINE:

architektura wnętrz

FAZA / STAGE:

proj. wykonawczy

DATA / DATE:

styczeń 2023

Nazwa polska:

Ślimak ostrokrawędzisty

Nazwa łacińska:

Helicigona lapicida

(Linnaeus, 1758)

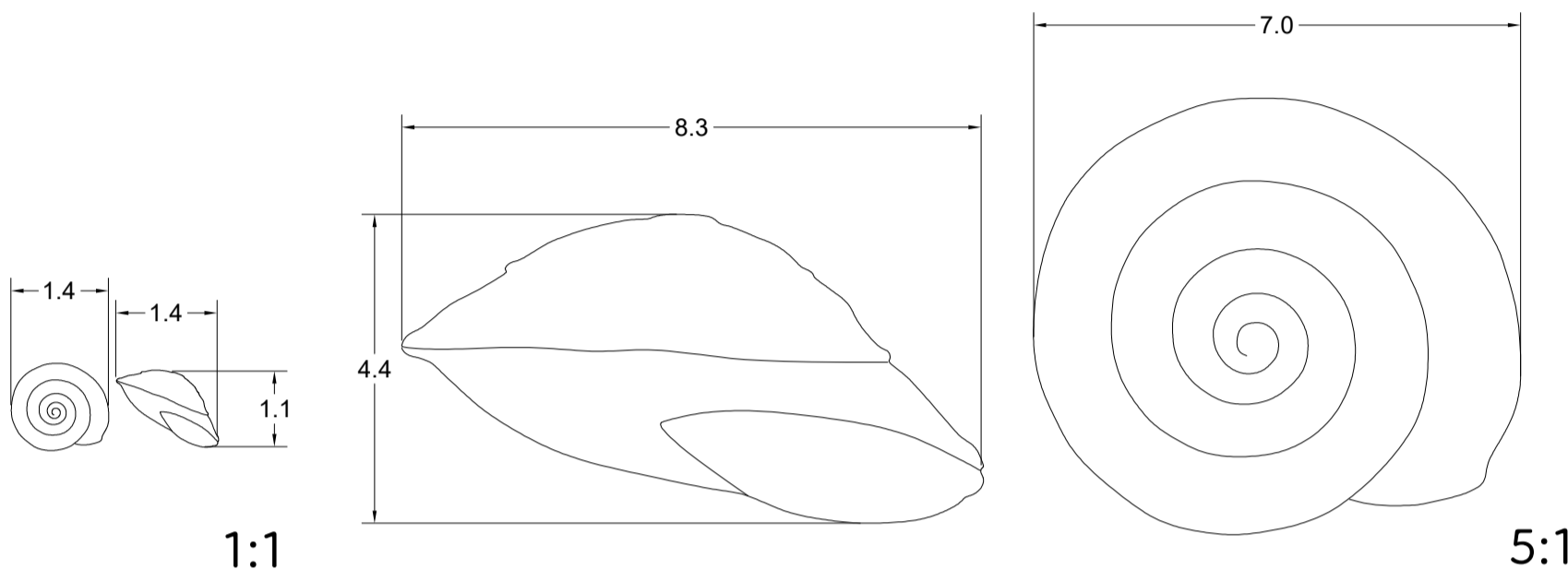

Wytyczne graficzne:

Rysunek realistyczny, oddający szczegóły anatomiczne gatunku, pozwalający na jego identyfikację.

Rysunek na wzór ilustracji z atlasów anatomicznych roślin i zwierząt.

W przypadkach gatunków małych, rysunek w skali 1:1 przedstawić jako obrys konturowy, ilustracja główna w większej skali w kolorze.

Dopuszcza się pewne uproszczenia, szczególnie kolorystyczne dla utrzymania spójnego charakteru wszystkich eksponowanych gatunków.

Należy szukać efektu rysunku odręcznego, lekkiego, szkicu z notatnika botanika.

Dopuszcza się mieszanie technik np rysunek piórkiem i akwarelą, lub inne techniki zaproponowane przez Wykonawcę.

Grafikę przekazać jako rysunek wektorowy, lub rastrowy o minimalnej rozdzielczości 300 dpi.

Grafika zostanie naniesiona na panel dekoracyjny z włókien drzewnych w kolorze czarnym w technologii druku UV.

Należy uwzględnić czarny kolor podkładu, ostateczna wersja rysunku wymaga zatwierdzenia Zamawiającego.

Podgórczyk
Pobereźny

UWAGI:

1. Wymiary podano w centymetrach,
2. Wszelkie odstępstwa i zmiany od projektu należy uzgodnić z projektantem i Zamawiającym.

ZESPÓŁ PROJEKTOWY/ PROJECT TEAM:

IMIĘ I NAZWISKO/ NAME & SURNAME: Kontakt: Podpis:

mgr inż. arch. Kaja Pobereźny +48 607 173 739
kaja@poberezy.eu

mgr inż. arch. Michał Podgórczyk +48 604 875 443
michal@podgorczyk.pl

INWESTYCJA / INVESTMENT:
Ekspozycja wystawiennicza
w nowych budynkach LOB "Marszewo"

INWESTOR / CLIENT:
LOB Marszewo

TYTUŁ RYS. / DRAWING TITLE:
Ekspozytor stały - Leśne rarytasy

AUTOR / AUTHOR:
Pracownia Projektowa Michał Podgórczyk

SKALA / SCALE:
1:1

NR RYS. / DRAWING NO.
G.16

PRAWA AUTORSKIE/ COPYRIGHTS:
INFORMACJE ZAWARTE NA RYSUNKU MOGĄ BYĆ WYKORZYSTANE TYLKO DLA CELÓW PROJEKTU, DLA KTÓREGO ZOSTAŁY WYDANE. INFORMACJE NIE MOGĄ BYĆ POD
ŻADNYM POZOSTYM ZMIENIANE, UZUPEŁNIANE, LUB USUWANE. JEŻELI WYMAGANE JEST WPROWADZENIE ZMIAN NA RYSUNKU TO MUSZĄ ONE BYĆ DOKONANE WYŁĄCZNIE
PRZEZ AUTORA RYSUNKU. RYSUNEK ANI ŻADNA CZĘŚĆ INFORMACJI NA NIM ZAWARTA NIE MOŻE BYĆ POWIELANA BEZ UPRZEDZIEJ ZGODY AUTORA.

BRANŻA / LINE:
architektura wnętrz

FAZA / STAGE:
proj. wykonawczy

DATA / DATE:
styczeń 2023

Nazwa polska:

Ryjówka malutka

Nazwa łacińska:

Sorex minutus
Linnaeus, 1766

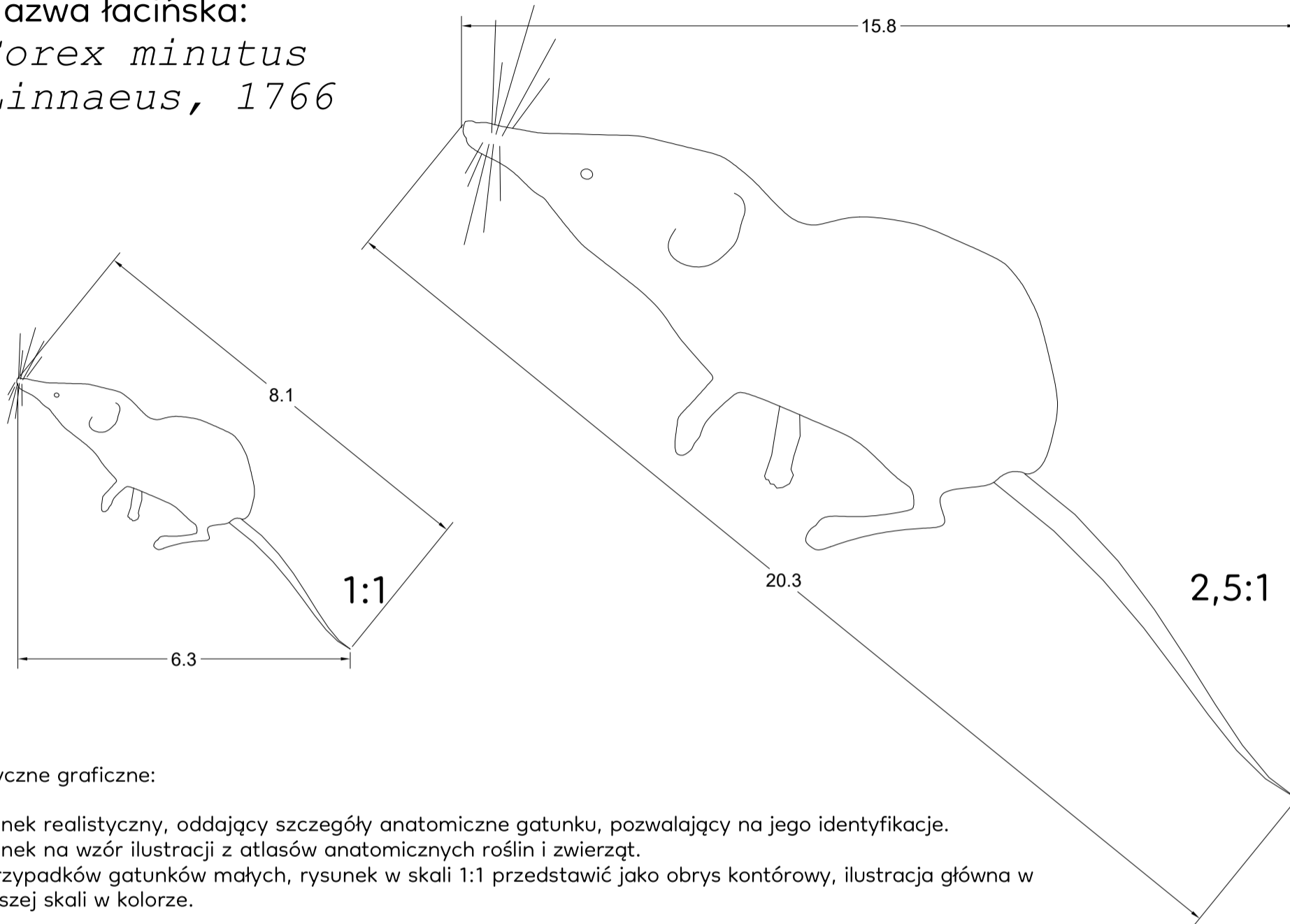

Wytyczne graficzne:

Rysunek realistyczny, oddający szczegóły anatomiczne gatunku, pozwalający na jego identyfikację.
Rysunek na wzór ilustracji z atlasów anatomicznych roślin i zwierząt.
W przypadkach gatunków małych, rysunek w skali 1:1 przedstawić jako obrys konturowy, ilustracja główna w większej skali w kolorze.

Dopuszcza się pewne uproszczenia, szczególnie kolorystyczne dla utrzymania spójnego charakteru wszystkich eksponowanych gatunków.

Należy szukać efektu rysunku odręcznego, lekkiego, szkicu z notatnika botanika.

Dopuszcza się mieszanie technik np rysunek piórkiem i akwarelą, lub inne techniki zaproponowane przez Wykonawcę.

Grafikę przekazać jako rysunek wektorowy, lub rastrowy o minimalnej rozdzielczości 300 dpi.

Grafika zostanie naniesiona na panel dekoracyjny z włókien drzewnych w kolorze czarnym w technologii druku UV.

Należy uwzględnić czarny kolor podkładu, ostateczna wersja rysunku wymaga zatwierdzenia Zamawiającego.

Podgórczyk
Pobereżny

UWAGI:
1. Wymiary podano w centymetrach,
2. Wszelkie odstępstwa i zmiany od projektu należy uzgodnić z projektantem i Zamawiającym.

ZESPÓŁ PROJEKTOWY/ PROJECT TEAM:

IMIĘ I NAZWISKO/ NAME & SURNAME:	Kontakt:	Podpis:
mgr inż. arch. Kaja Pobereżny	+48 607 173 739 kaja@pobereżny.eu	
mgr inż. arch. Michał Podgórczyk	+48 604 875 443 michal@podgorczyk.pl	

PRAWA AUTORSKIE/ COPYRIGHTS:
INFORMACJE ZAWARTE NA RYSUNKU MOGĄ BYĆ WYKORZYSTANE TYLKO DLA CELÓW PROJEKTU, DLA KTÓREGO ZOSTAŁY WYDANE. INFORMACJE NIE MOGĄ BYĆ POD
ŻADNYM POZOSTYM ZMIENIANE, UZUPEŁNIANE, LUB USUWANE. JEŻELI WYMAGANE JEST WYPRAWIENIE ZMIAN NA RYSUNKU TO MUSZĄ ONE BYĆ DOKONANE WYŁĄCZNIE
PRZEZ AUTORA RYSUNKU. RYSUNEK ANI ŻADNA CZĘŚĆ INFORMACJI NA NIM ZAWARTA NIE MOŻE BYĆ POWIELANA BEZ UPRZEDZIEJ ZGODY AUTORA.

INWESTYCJA / INVESTMENT:
Ekspozycja wystawiennicza
w nowych budynkach LOB "Marszewo"

INWESTOR / CLIENT:
LOB Marszewo

TYTUŁ RYS. / DRAWING TITLE:
Ekspozytor stały - Leśne rarytasy

AUTOR / AUTHOR:
Pracownia Projektowa Michał Podgórczyk

SKALA / SCALE:
1:1

NR RYS. / DRAWING NO.

G.17

BRANŻA / LINE:
architektura wnętrz

FAZA / STAGE:
proj. wykonawczy

DATA / DATE:
styczeń 2023

Nazwa polska:

Iglica mała

Nazwa łacińska:

Nehalennia speciosa
(Charpentier, 1840)

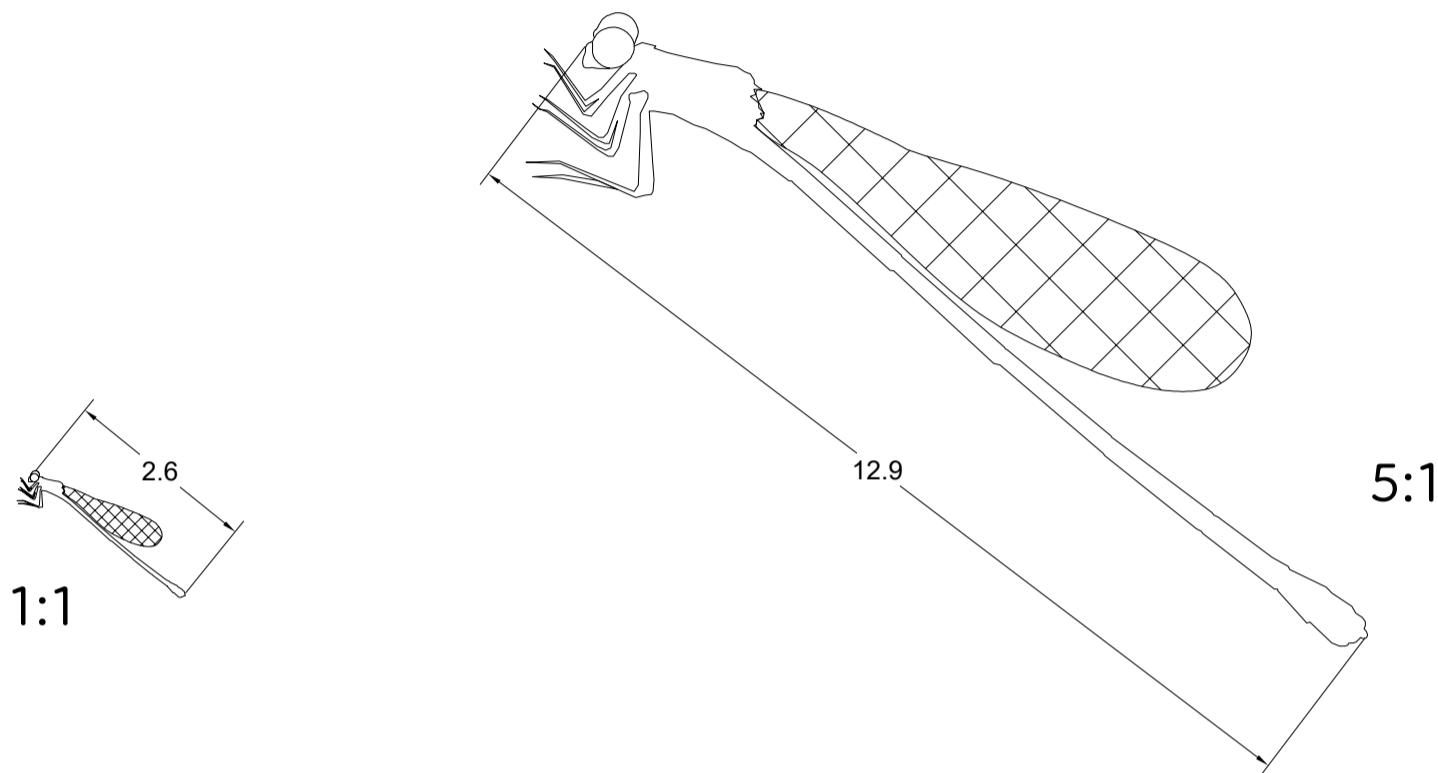

Wytyczne graficzne:

Rysunek realistyczny, oddający szczegóły anatomiczne gatunku, pozwalający na jego identyfikację.
Rysunek na wzór ilustracji z atlasów anatomicznych roślin i zwierząt.
W przypadków gatunków małych, rysunek w skali 1:1 przedstawić jako obrys kontórowy, ilustracja główna w większej skali w kolorze.

Dopuszcza się pewne uproszczenia, szczególnie kolorystyczne dla utrzymania spójnego charakteru wszystkich eksponowanych gatunków.

Należy szukać efektu rysunku odręcznego, lekkiego, szkicu z notatnika botanika.

Dopuszcza się mieszanie technik np rysunek piórkiem i akwarelą, lub inne techniki zaproponowane przez Wykonawcę.

Grafikę przekazać jako rysunek wektorowy, lub rastrowy o minimalnej rozdzielczości 300 dpi.

Grafika zostanie naniesiona na panel dekoracyjny z włókien drzewnych w kolorze czarnym w technologii druku UV.

Należy uwzględnić czarny kolor podkładu, ostateczna wersja rysunku wymaga zatwierdzenia Zamawiającego.

	UWAGI: 1. Wymiary podano w centymetrach, 2. Wszelkie odstępstwa i zmiany od projektu należy uzgodnić z projektantem i Zamawiającym.	ZESPÓŁ PROJEKTOWY/ PROJECT TEAM:			INWESTYCJA / INVESTMENT: Ekspozycja wystawiennicza w nowych budynkach LOB "Marszewo"	INWESTOR / CLIENT: LOB Marszewo	
		IMIĘ I NAZWISKO/ NAME & SURNAME:	Kontakt:	Podpis:	TYTUŁ RYS. / DRAWING TITLE: Ekspozytor stały - Leśne rarytasy		
		mgr inż. arch. Kaja Pobereżny	+48 607 173 739 kaja@poberezny.eu		AUTOR / AUTHOR: Pracownia Projektowa Michał Podgórczyk	SKALA / SCALE: 1:1	NR RYS. / DRAWING NO.: G.18
		<small>PRAWA AUTORSKIE/ COPYRIGHTS: INFORMACJE ZAWARTE NA RYSUNKU MOGĄ BYĆ WYKORZYSTANE TYLKO DLA CELÓW PROJEKTU, DLA KTÓREGO ZOSTAŁY WYDANE. INFORMACJE NIE MOGĄ BYĆ POD ŻADNYM POZOSTYM ZMIENIANE, UŻYTKOWANE, LUB USUNIĘTE. JEŻELI WYMAGANE JEST WPROWADZENIE ZMIAN NA RYSUNKU TO MUSZĄ ONE BYĆ DOKONANE WYŁĄCZNIE PRZEZ AUTORA RYSUNKU. RYSUNEK ANI ŻADNA CZĘŚĆ INFORMACJI NA NIM ZAWARTA NIE MOŻE BYĆ POWIELANA BEZ UPRZEDZIEJ ZGODY AUTORA.</small>			BRANŻA / LINE: architektura wnętrz	FAZA / STAGE: proj. wykonawczy	DATA / DATE: styczeń 2023

Nazwa polska:

Podrzeń żebrowiec

Nazwa łacińska:

Blechnum spicant
(L.) Roth

Wytyczne graficzne:

Rysunek realistyczny, oddający szczegóły anatomiczne gatunku, pozwalający na jego identyfikację.
Rysunek na wzór ilustracji z atlasów anatomicznych roślin i zwierząt.

Dopuszcza się pewne uproszczenia, szczególnie kolorystyczne dla utrzymania spójnego charakteru wszystkich eksponowanych drzew.

Należy szukać efektu rysunku odręcznego, lekkiego, szkicu z notatnika botanika.

Dopuszcza się mieszanie technik np rysunek piórkiem i akwarelą, lub inne techniki zaproponowane przez Wykonawcę.

Grafikę przekazać jako rysunek wektorowy, lub rastrowy o minimalnej rozdzielczości 300 dpi.

Grafika zostanie naniesiona na panel dekoracyjny z włókien drzewnych w kolorze czarnym w technologii druku UV.

Należy uwzględnić czarny kolor podkładu, ostateczna wersja rysunku wymaga zatwierdzenia Zamawiającego.

UWAGI:

1. Wymiary podano w centymetrach,
2. Wszelkie odstępstwa i zmiany od projektu należy uzgodnić z projektantem i Zamawiającym.

ZESPÓŁ PROJEKTOWY/ PROJECT TEAM:

IMIĘ I NAZWISKO/ NAME & SURNAME: Kontakt: Podpis:

mgr inż. arch. Kaja Pobereźny +48 607 173 739
kaja@poberezny.eu

mgr inż. arch. Michał Podgórczyk +48 604 875 443
michal@podgorczyk.pl

INWESTYCJA / INVESTMENT:
Ekspozycja wystawiennicza
w nowych budynkach LOB "Marszewo"

INWESTOR / CLIENT:
LOB Marszewo

TYTUŁ RYS. / DRAWING TITLE:
Ekspozytor stały - Leśne rarytasy

AUTOR / AUTHOR:
Pracownia Projektowa Michał Podgórczyk

SKALA / SCALE:
1:1

NR RYS. / DRAWING NO.
G.19

PRAWA AUTORSKIE/ COPYRIGHTS:
INFORMACJE ZAWARTE NA RYSUNKU MOGĄ BYĆ WYKORZYSTANE TYLKO DLA CELÓW PROJEKTU, DLA KTÓREGO ZOSTAŁY WYDANE. INFORMACJE NIE MOGĄ BYĆ POD
ŻADNYM POKRZEM ZMIENIANE, UŻYTKOWANE, LUB USUNIĘTE. JEŻELI WYMAGANE JEST WPROWADZENIE ZMIAN NA RYSUNKU TO MUSZĄ ONE BYĆ DOKONANE WYŁĄCZNIE
PRZEZ AUTORA RYSUNKU. RYSUNEK ANI ŻADNA CZĘŚĆ INFORMACJI NA NIM ZAWARTA NIE MOŻE BYĆ POWIELANA BEZ UPRZEDZIEJ ZGODY AUTORA.

BRANŻA / LINE:
architektura wnętrz

FAZA / STAGE:
proj. wykonawczy

DATA / DATE:
styczeń 2023

Nazwa polska:

Sóweczka zwyczajna

Nazwa łacińska:

Glaucidium passerinum
(Linnaeus, 1758)

Wytyczne graficzne:

Rysunek realistyczny, oddający szczegóły anatomiczne gatunku, pozwalający na jego identyfikację.
Rysunek na wzór ilustracji z atlasów anatomicznych roślin i zwierząt.

Dopuszcza się pewne uproszczenia, szczególnie kolorystyczne dla utrzymania spójnego charakteru wszystkich eksponowanych drzew.
Należy szukać efektu rysunku odręcznego, lekkiego, szkicu z notatnika botanika.
Dopuszcza się mieszanie technik np rysunek piórkiem i akwarelą, lub inne techniki zaproponowane przez Wykonawcę.

Grafikę przekazać jako rysunek wektorowy, lub rastrowy o minimalnej rozdzielczości 300 dpi.
Grafika zostanie naniesiona na panel dekoracyjny z włókien drzewnych w kolorze czarnym w technologii druku UV.
Należy uwzględnić czarny kolor podkładu, ostateczna wersja rysunku wymaga zatwierdzenia Zamawiającego.

INSPIRACJE

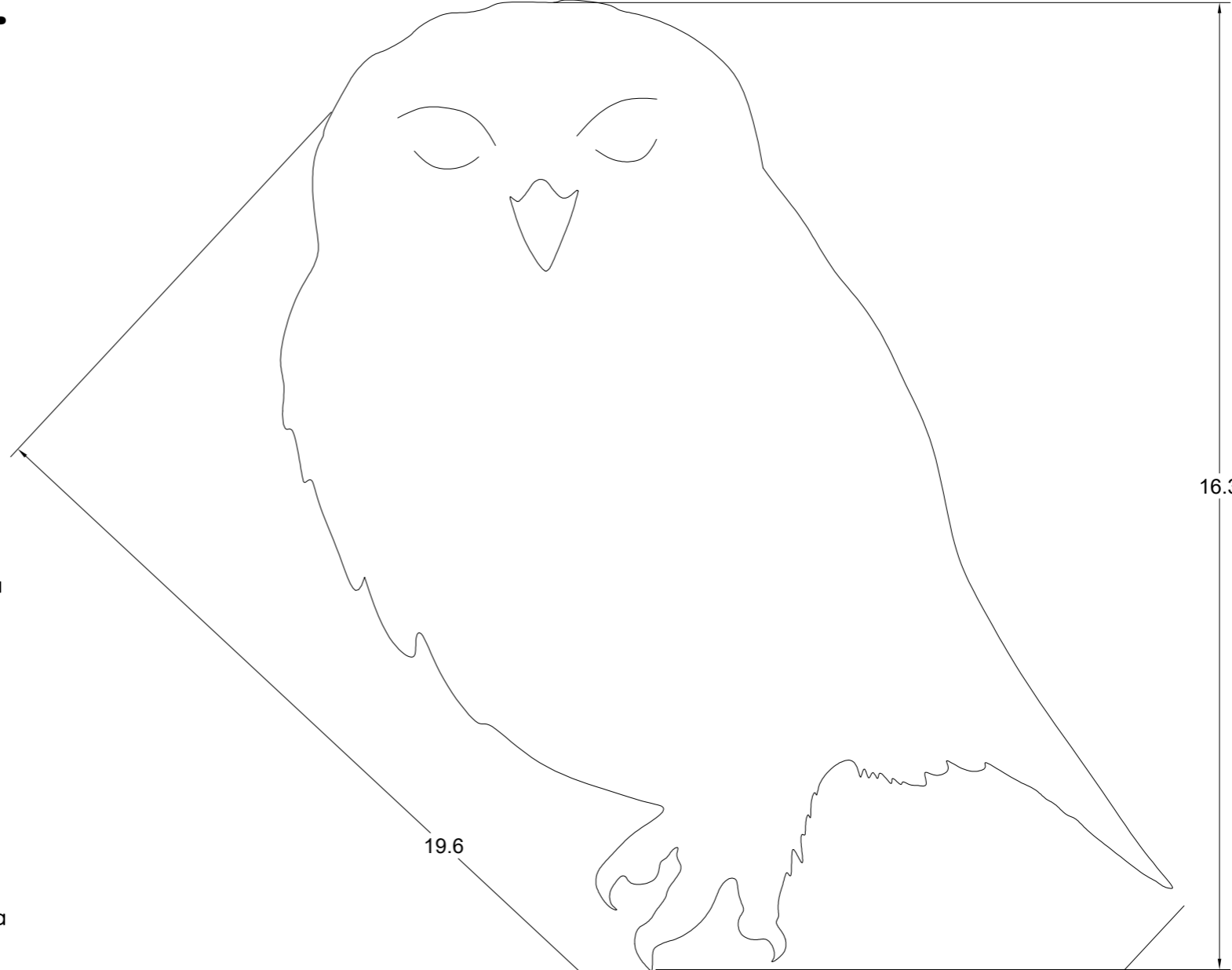

INWESTYCJA / INVESTMENT: Ekspozycja wystawiennicza w nowych budynkach LOB "Marszewo"	INWESTOR / CLIENT: LOB Marszewo	NR RYS. / DRAWING NO. G.20	
		SKALA / SCALE: 1:10	DATA / DATE: styczeń 2023
TYTUŁ RYS. / DRAWING TITLE: Ekspozytor stały - Leśne rarytasy		AUTOR / AUTHOR: Pracownia Projektowa Michał Podgórczyk	
Kontakt: mgr inż. arch. Kaja Pobereźny +48 607 173 739 kaja@poberezny.eu		Popisek: mgr inż. arch. Michał Podgórczyk +48 604 875 443 michal@podgorczyk.pl	
ZESPÓŁ PROJEKTOWY / PROJECT TEAM:		BRANŻA / LINE: architektura wnętrz	
IMIĘ I NAZWISKO / NAME & SURNAME:		FAZA / STAGE: proj. wykonawczy	
PRAWA AUTORSKIE / COPYRIGHTS: Wszelkie prawa zastrzeżone. Wszelkie informacje nie mogą być podane do wiadomości publicznej bez zgody autora. Wszelkie prawa zastrzeżone. Wszelkie informacje nie mogą być podane do wiadomości publicznej bez zgody autora.			

UWAGI:
1. Wymiary podano w centymetrach,
2. Wszelkie odstępstwa i zmiany od projektu należy uzgodnić z projektantem i Zamawiającym.

KZAJG

Nazwa polska:

Granicznik płucnik

Nazwa łacińska:

Lobaria pulmonaria
(L.) Hoffm.

Wytyczne graficzne:

Rysunek realistyczny, oddający szczegóły anatomiczne gatunku, pozwalający na jego identyfikację.
Rysunek na wzór ilustracji z atlasów anatomicznych roślin i zwierząt.

Dopuszcza się pewne uproszczenia, szczególnie kolorystyczne dla utrzymania spójnego charakteru wszystkich eksponowanych drzew.
Należy szukać efektu rysunku odręcznego, lekkiego, szkicu z notatnika botanika.
Dopuszcza się mieszanie technik np rysunek piórkiem i akwarelą, lub inne techniki zaproponowane przez Wykonawcę.

Grafikę przekazać jako rysunek wektorowy, lub rastrowy o minimalnej rozdzielczości 300 dpi.
Grafika zostanie naniesiona na panel dekoracyjny z włókien drzewnych w kolorze czarnym w technologii druku UV.
Należy uwzględnić czarny kolor podkładu, ostateczna wersja rysunku wymaga zatwierdzenia Zamawiającego.

INSPIRACJE

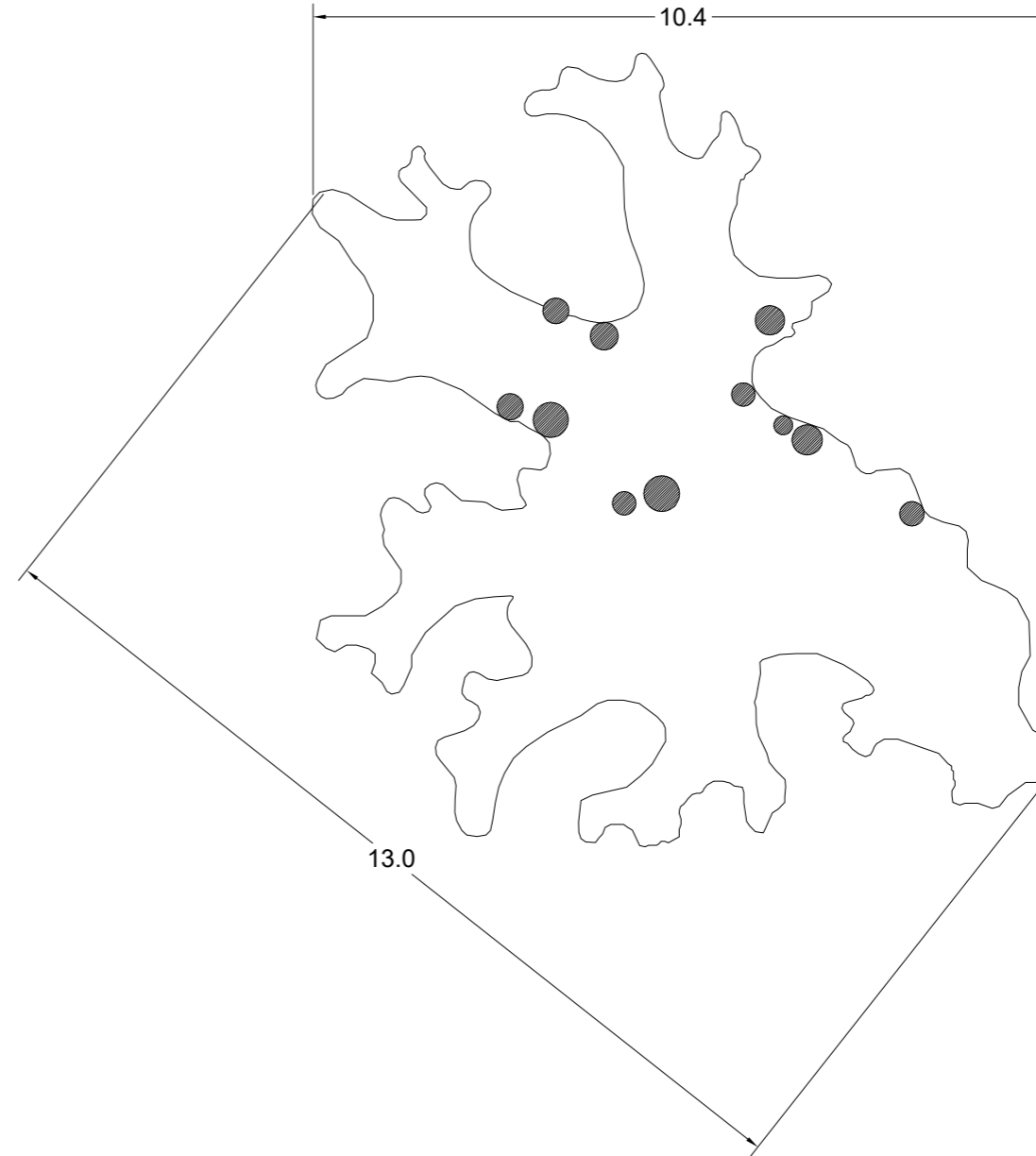

INWESTYCJA / INVESTMENT: Ekspozycja wystawiennicza w nowych budynkach LOB "Marszewo"	INWESTOR / CLIENT: LOB Marszewo	TYTUŁ RYS. / DRAWING TITLE: Ekspozytor stały - Leśne rarytasy	AUTOR / AUTHOR: Pracownia Projektowa Michał Podgórczyk	SKALA / SCALE: 1:10	NR RYS. / DRAWING NO. G.21
				FAZA / STAGE: proj. wykonawczy	DATA / DATE: styczeń 2023
ZESPÓŁ PROJEKTOWY / PROJECT TEAM:		IMIĘ I NAZWISKO / NAME & SURNAME:		Pojęcie:	
mgr inż. arch. Kaja Pobereźny		mgr inż. arch. Michał Podgórczyk		Kontakt:	
+48 607 173 739 kaja@poberezny.eu		+48 604 875 443 michal@podgorczyk.pl		+48 607 173 739 kaja@poberezny.eu	
PRAWA AUTORSKIE / COPYRIGHTS: Wszelkie prawa zastrzeżone. Wszelkie informacje i dane techniczne należy podać w formie pisemnej. Wszelkie zmiany i poprawki należy zgłaszać do autora projektu. Wszelkie prawa zastrzeżone. Wszelkie informacje i dane techniczne należy podać w formie pisemnej. Wszelkie zmiany i poprawki należy zgłaszać do autora projektu.					
UWAGI: 1. Wymiary podano w centymetrach, 2. Wszelkie odstępstwa i zmiany od projektu należy uzgodnić z projektantem i Zamawiającym.					
Kszurowo Pobereźny					

Nazwa polska:

Borowiec leśny (borowiaczek)

Nazwa łacińska:

Nyctalus leisleri
(Kuhl, 1818)

Wytyczne graficzne:

Rysunek realistyczny, oddający szczegóły anatomiczne gatunku, pozwalający na jego identyfikację.

Rysunek na wzór ilustracji z atlasów anatomicznych roślin i zwierząt.

Dopuszcza się pewne uproszczenia, szczególnie kolorystyczne dla utrzymania spójnego charakteru wszystkich eksponowanych drzew.

Należy szukać efektu rysunku odręcznego, lekkiego, szkicu z notatnika botanika.

Dopuszcza się mieszanie technik np rysunek piórkiem i akwarelą, lub inne techniki zaproponowane przez Wykonawcę.

Grafikę przekazać jako rysunek wektorowy, lub rastrowy o minimalnej rozdzielczości 300 dpi.

Grafika zostanie naniesiona na panel dekoracyjny z włókien drzewnych w kolorze czarnym w technologii druku UV.

Należy uwzględnić czarny kolor podkładu, ostateczna wersja rysunku wymaga zatwierdzenia Zamawiającego.

INSPIRACJE

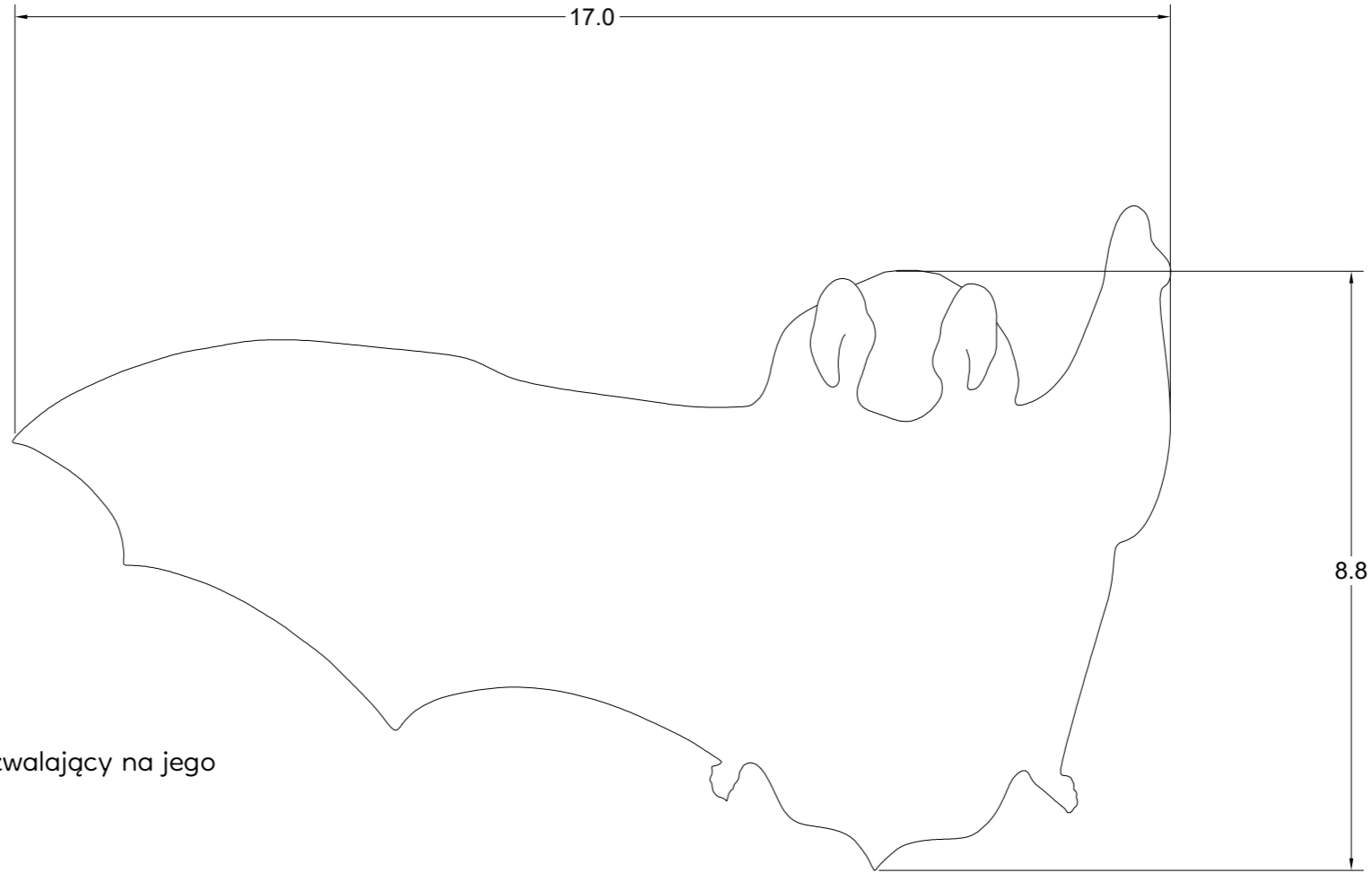

UWAGI:

- Wymiary podano w centymetrach,
- Wszelkie odstępstwa i zmiany od projektu należy uzgodnić z projektantem i Zamawiającym.

Wykonawca
Krzysztof Poberzyny

ZESPÓŁ PROJEKTOWY/PROJECT TEAM:

IMIĘ I NAZWISKO/NAME & SURNAME:

mgr inż. arch. Kaja Poberzyny

mgr inż. arch. Michał Podgórczyk

Popis:

+48 607 173 739
kaja@poberzyny.eu

+48 604 875 443
michal@podgorczyk.pl

INWESTYCJA / INVESTMENT:

Ekspozycja wystawiennicza
w nowych budynkach LOB "Marszewo"

TITLE RYS. / DRAWING TITLE:

Ekspozycje stałe - Leśne rarytasy

INWESTOR / CLIENT:

LOB Marszewo

SKALA / SCALE:

1:10

DATA / DATE:

styczeń 2023

BRANŻA / LINE:

architektura wnętrz

FAZA / STAGE:

proj. wykonawczy

NR RYS. / DRAWING NO.:

G.22

PRAWA AUTORSKIE/ COPYRIGHTS:
Wszelkie prawa zastrzeżone. Wszelkie informacje nie mogą być podane do wiadomości publicznej bez zgody Zamawiającego. Wszelkie informacje o zmianach i aktualizacjach należy uzyskać od Zamawiającego. Wszelkie informacje o zmianach i aktualizacjach należy uzyskać od Zamawiającego. Wszelkie informacje o zmianach i aktualizacjach należy uzyskać od Zamawiającego.

EKSPOZYTOR – LEŚNE RARYTASY - INSPIRACJE

2.4 Strefa 4 – Różnorodność i ekstrawagancja

EKSPONAT:

Leśne rarytasy

Ekspozytor pokazujący najciekawsze, najrzadsze i chronione gatunki w Nadleśnictwie, np.: bezlist okrywowy, iglica mała, traszka górską, ślimak ostrokrawędzisty, złociszek jaskrawy, żebrowiec górski, sóweczka, borowiaczek, ryjówka malutka

SCHEMAT:

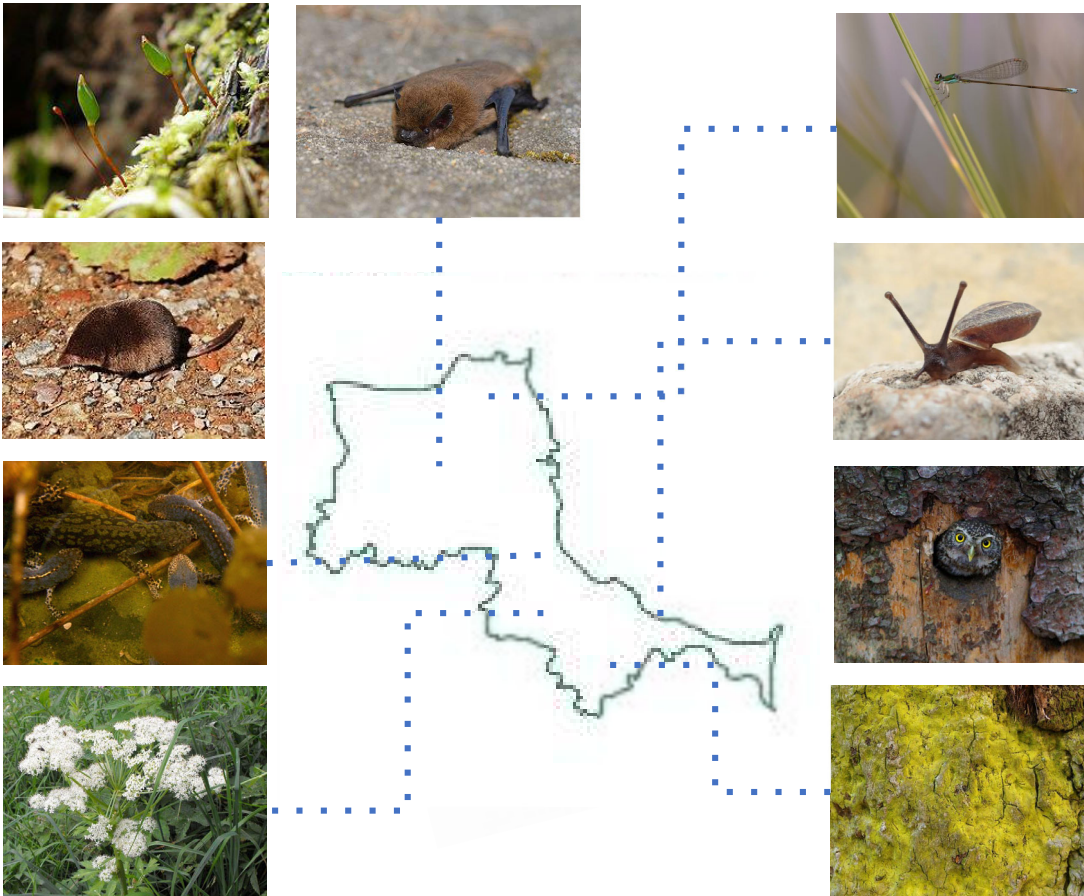

Przykłady:



Bezlist okrywowy



Link:

[Wirtualny atlas roślin: Bezlist okrywowy / Buxbaumia viridis \(roslin.pl\)](http://roslin.pl)

Moose I.



Meyers Flor. London, 6. Aufl.

Biblioth. Institut in Leipzig

Zum Artikel 'Moose'

INSPIRACJE GRAFICZNE (PINTEREST)

A Small Sampling Of Lichens & Mosses



INSPIRACJE GRAFICZNE (PINTEREST)

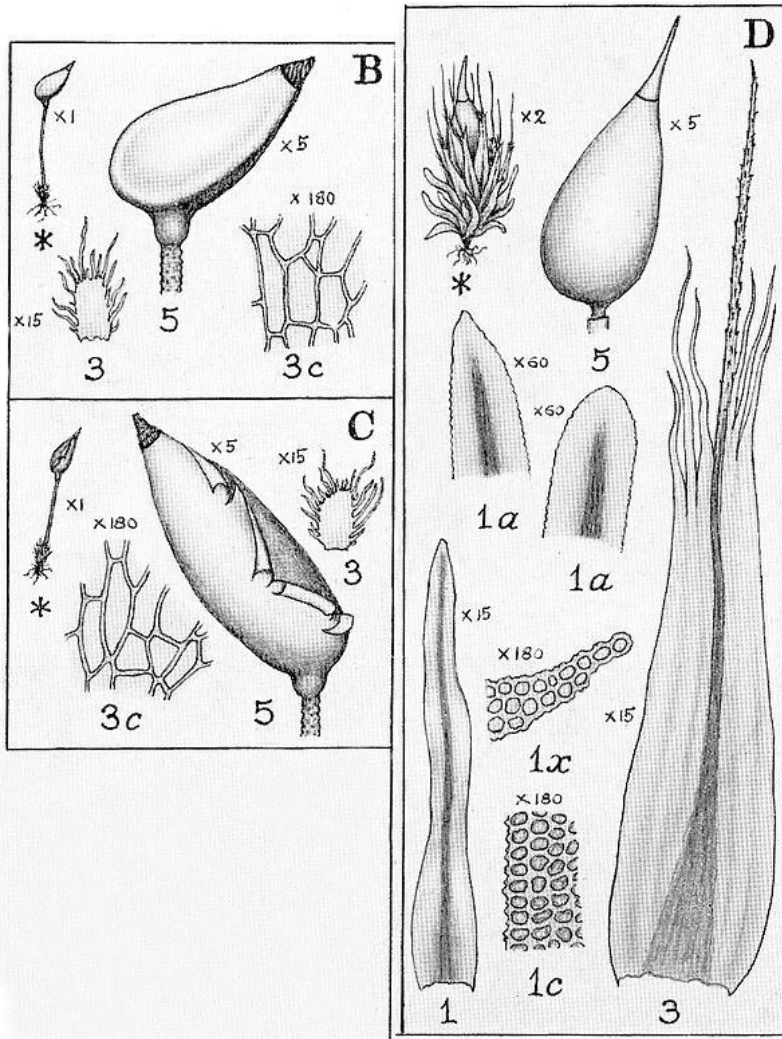

[buxb01.jpg \(600x786\)](#)
[\(delta-intkey.com\)](#)

Buxbaumia viridis Green Shield-moss

Key 85

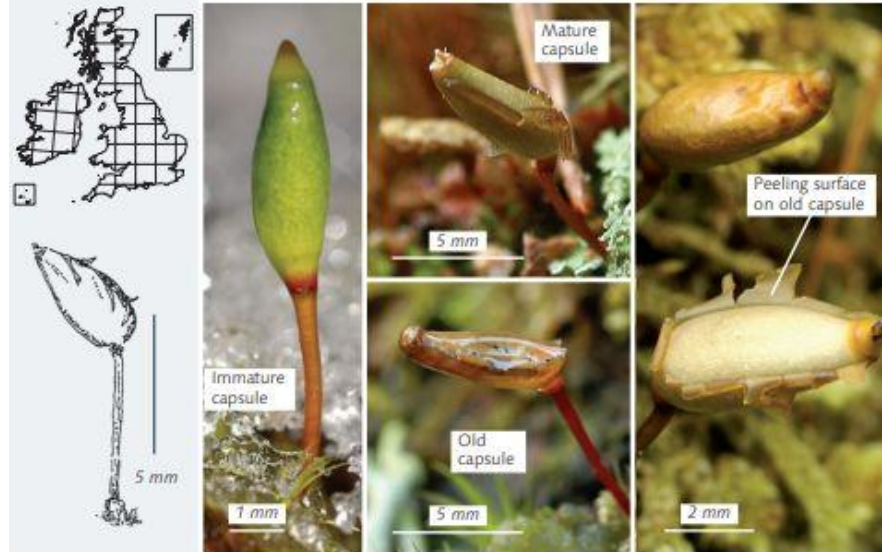

Identification *B. viridis* lacks any obvious green leaves, and only a robust seta and capsule are visible. Large, green, more or less erect capsules, 5–8 mm in length, appear in autumn, and persist with little change until the following April, after which they rapidly turn brown, and tilt over at an angle to the seta. The upper surface of the capsule splits and peels away when ripe. Green capsules are often eaten, probably by slugs, and numerous seta without capsules can be found in larger stands of this species in late winter.

Similar species The erect, green, immature capsules of *B. viridis* are unmistakable. However, mature and dehiscent capsules tend to develop a rim around the margin of their upper face, reminiscent of *B. aphylla* (p. 336), and the two species can be confused at this stage. The mature capsule of *B. viridis* is set at more of an angle to the seta than that of *B. aphylla*, and the upper surface peels away, whilst that of *B. aphylla* does not.

Habitat *B. viridis* mainly grows on fallen dead wood, and all records are from north-east Scotland. The main host species are Norway spruce (*Picea abies*), Scots pine (*Pinus sylvestris*), alder (*Alnus*) and birch (*Betula*). More rarely it has been found on bird cherry (*Prunus padus*), rowan (*Sorbus aucuparia*) and willow (*Salix*). It also grows on humus on bare patches of ground and on nests of wood ants (*Formica*). The majority of sites have a humid microclimate, and many are close to burns or rivers. On Scots pine logs, *B. viridis* usually grows on well-decayed, decorticated parts where the wood is becoming soft and spongy. Here the wood is typically bare or has a covering of small liverworts. Conversely, on alder and Norway spruce it is typically found on bark, growing through a mat of *Hypnum cupressiforme*. *B. viridis* is rare, but probably under-recorded. It should be searched for in any suitable wooded sites in north-east Scotland. This species must not be collected.

Iglica Mała



Link:

[Ważki - Iglica mała, nehalennia speciosa \(wazki.pl\)](http://wazki.pl)

INSPIRACJE GRAFICZNE (PINTEREST)



Wildlife photographer of the year people's choice award - in pictures | Environment | The Guardian

© Eva Haußner

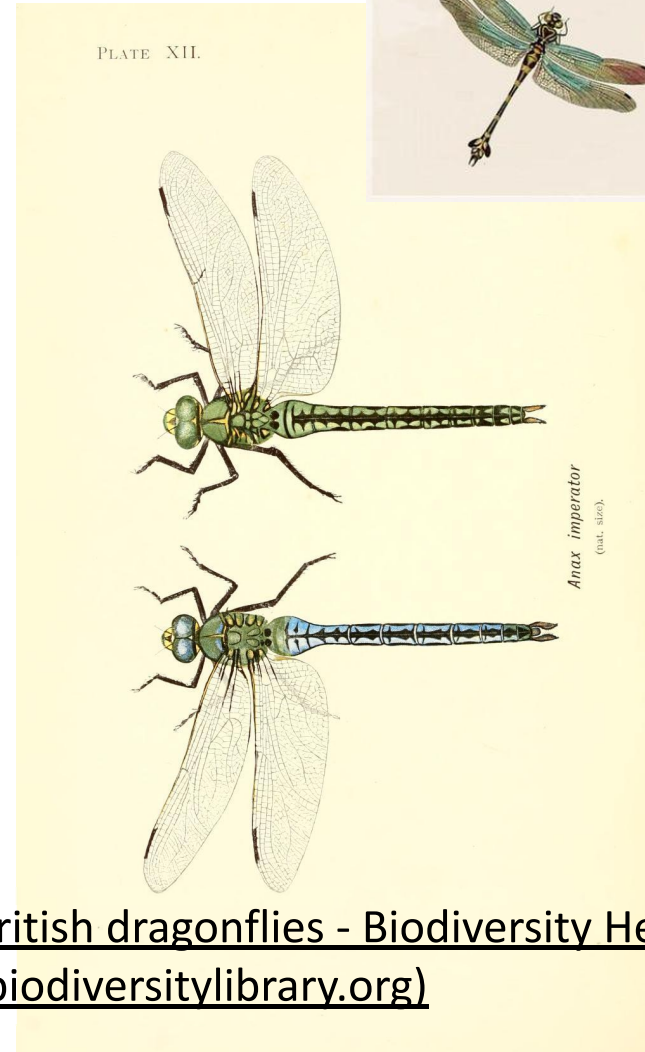

British dragonflies - Biodiversity Heritage Library (biodiversitylibrary.org)

Borowiaczek



Link:
[Borowiaczek - Bocian](#)

LE VESPERTILION DE DAUBENTON

Myotis daubentoni est une espèce de chauve-souris de la famille des Vespertilionidae. Présente en Europe jusqu'en Chine, on la retrouve en plaine et à proximité de cours d'eau où elle chasse.

Régime alimentaire: 



1,3 à 1,5 cm



Poids: 6 à 15 g

Longueur tête-corps: 4 à 6 cm

Envergure: 23 à 28 cm

Pelage duveteux, gris-brun dessus et gris argenté sur le ventre.

Oreilles courtes avec 4 à 5 plis transversaux.

Queue: 3,1 à 4,4 cm

Hiberne d'octobre à avril en petit groupe dans des grottes et autre cavité. À la bonne saison, les femelles forment des colonies de reproduction dans des gîtes arboricoles. Se nourrit d'insectes pris à la surface de l'eau.



Vespertilion de Daubenton en hibernation couvert de gouttes d'humidité.

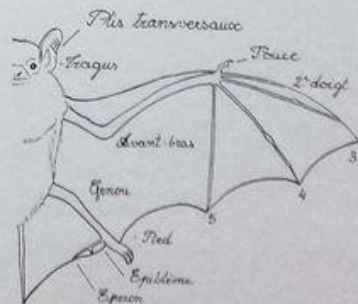

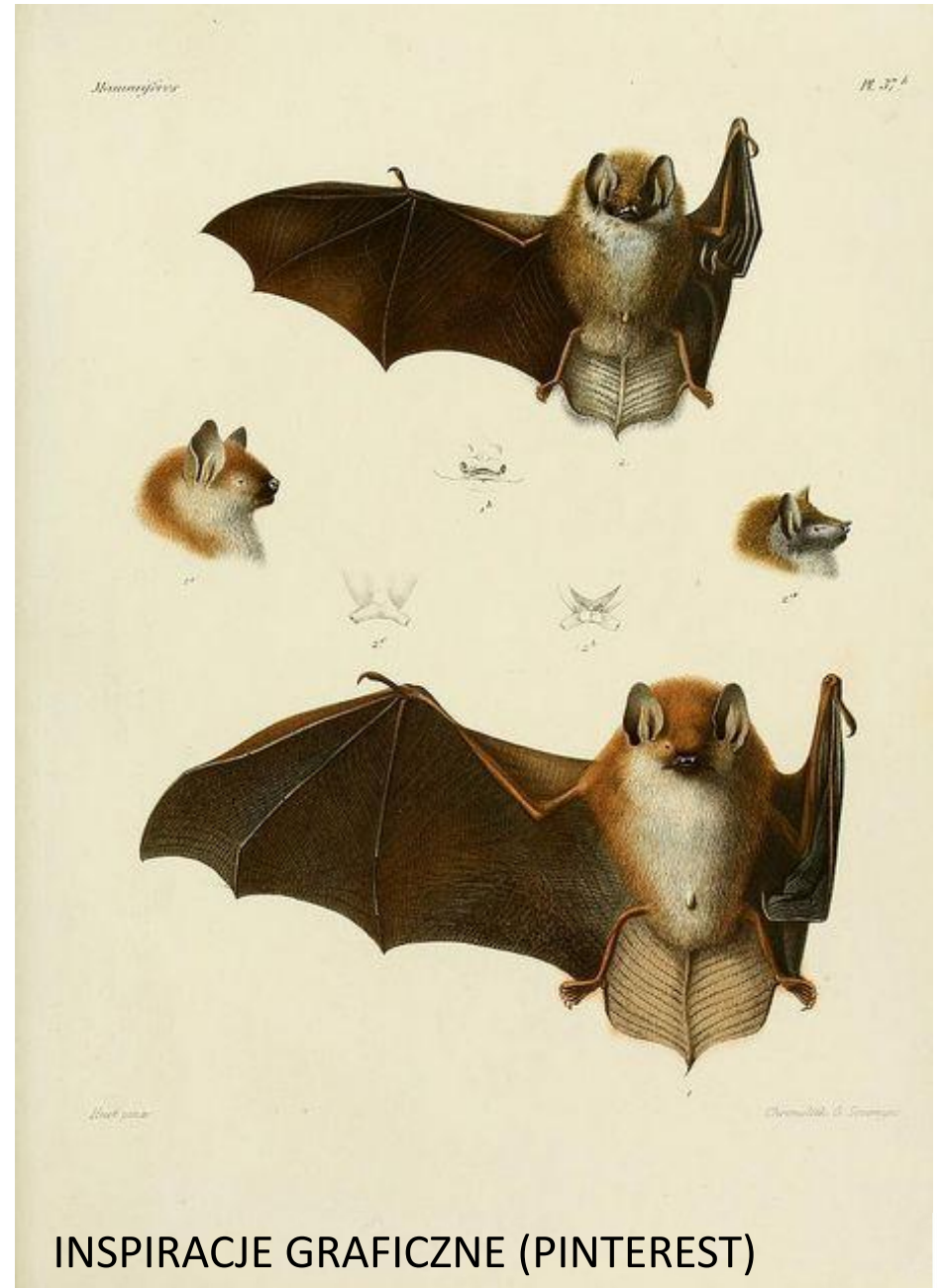
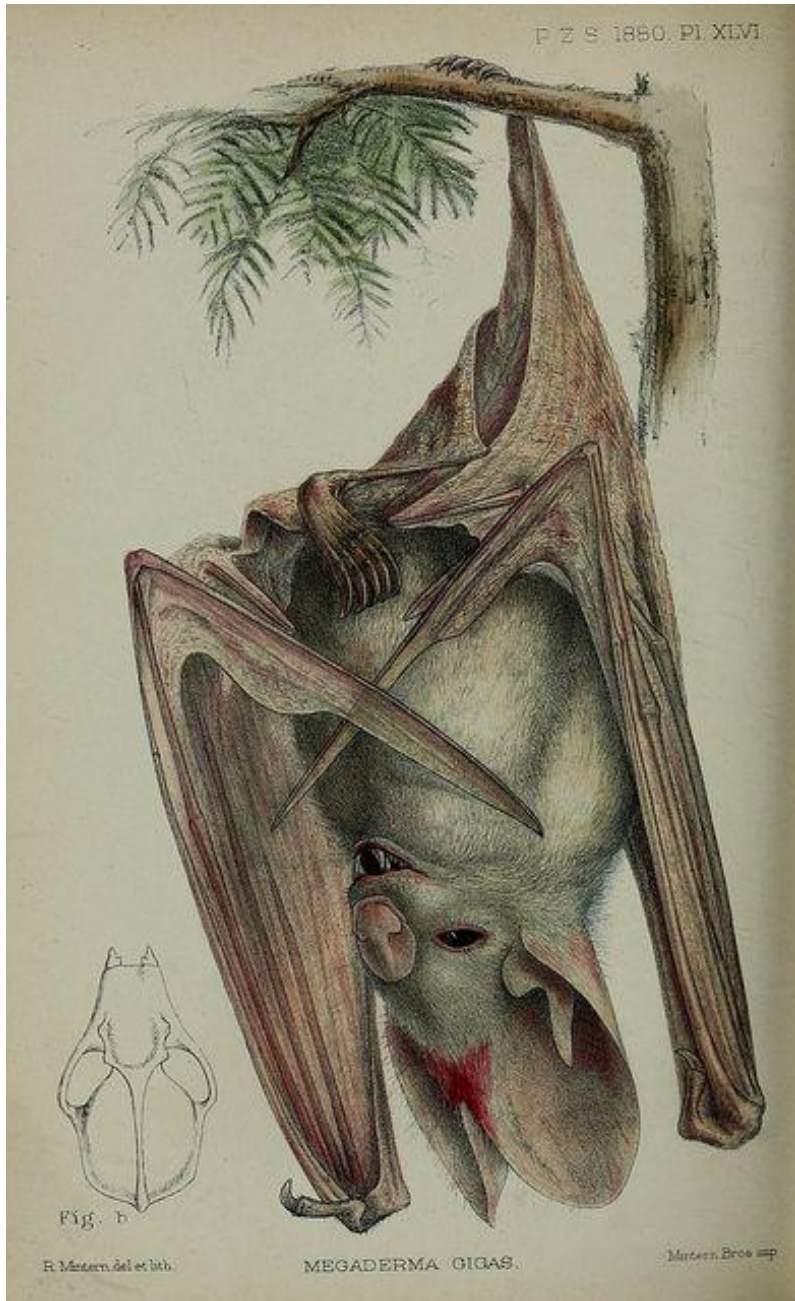

Traszka Górska



Z notatnika przyrodnika - muzealnika: Traszka górska *Ichthyosaura alpestris* - zwycięzca w kategorii "najbarwniejszy strój godowy wśród krajowych płazów" (dzialprzyrody.blogspot.com)



Alpine newt
Ichthyosaura alpestris

INSPIRACJE GRAFICZNE (PINTEREST)

Ślimak ostrokrawędziasty



Ślimak ostrokrawędzisty - Przyroda świętokrzyska
(przyrodaswietokrzyska.pl)

Helicigona lapicida :: Molluscireland - land and
freshwater :: Habitas :: National Museums
Northern Ireland



17mm



16.9mm

Helicigona lapicida
(LINNAEUS, 1758)
France



INSPIRACJE GRAFICZNE (PINTEREST)



Granicznik płucnik



granicznik płucnik (Lobaria
pulmonaria) Atlas
NaGrzyby.pl

INSPIRACJE GRAFICZNE (PINTEREST)

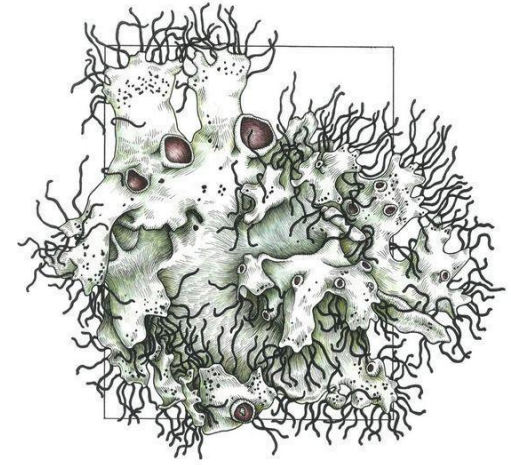
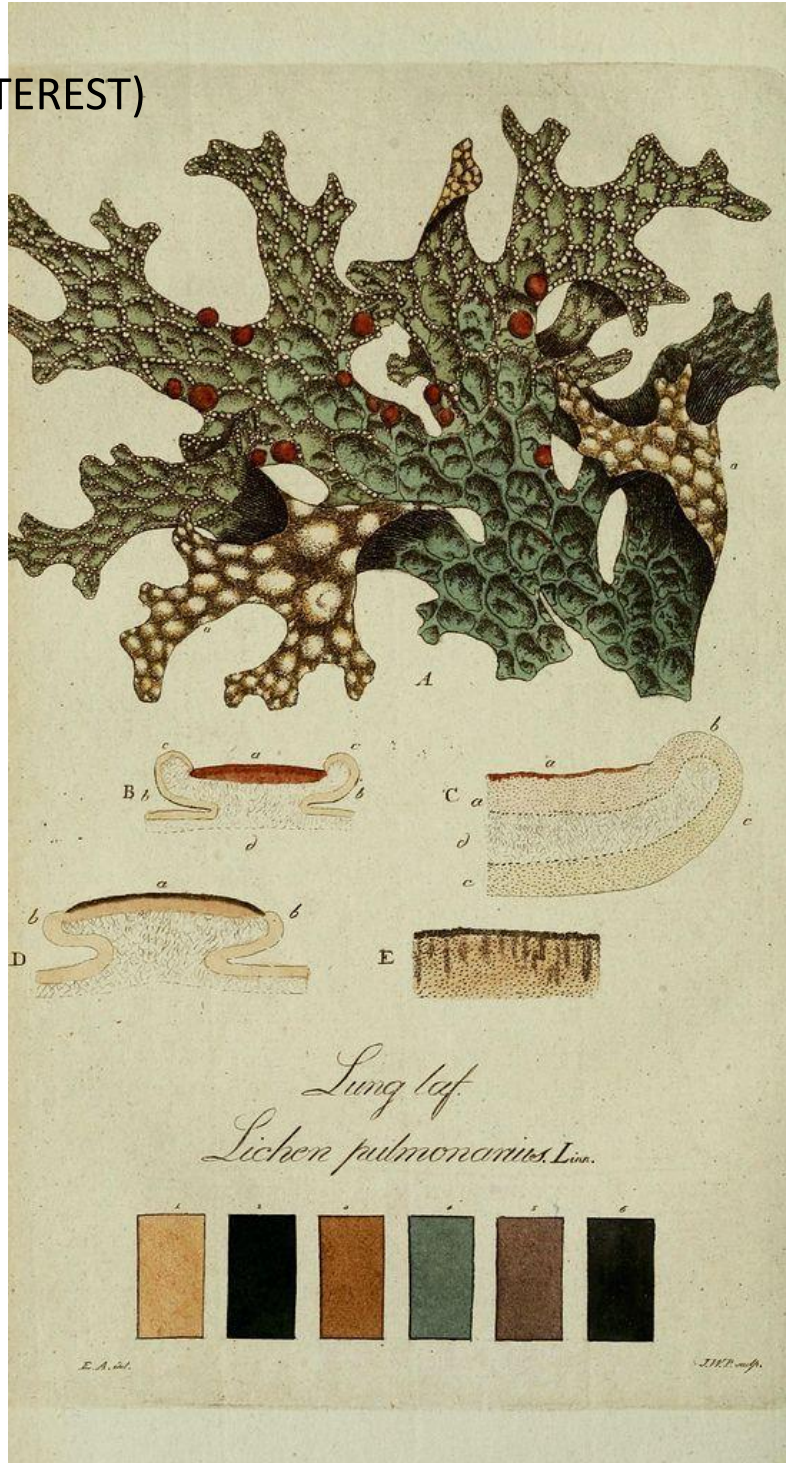

Cladonia spp. "Pixie Cup Lichens"

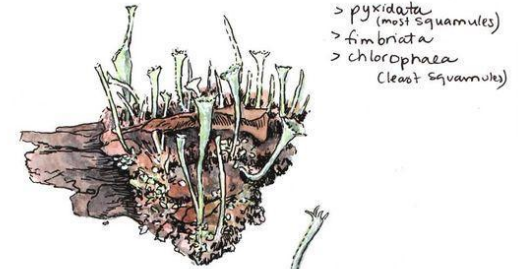

Collected 08/2013 from across McCarthy Creek (S Side)

(c) 2013 Kristin Link

Podrzeń żebrowiec



[Podrzeń żebrowiec – Wikipedia, wolna encyklopedia](#)



INSPIRACJE GRAFICZNE (PINTEREST)

Sóweczka



Sowy SOS – Sóweczka (*Glaucidium passerinum*)

Sóweczka | WWF Polska

INSPIRACJE GRAFICZNE (PINTEREST)



A. Rabiega



Ryjówka malutka



[Ryjówka malutka - Medianauka.pl](http://Medianauka.pl)

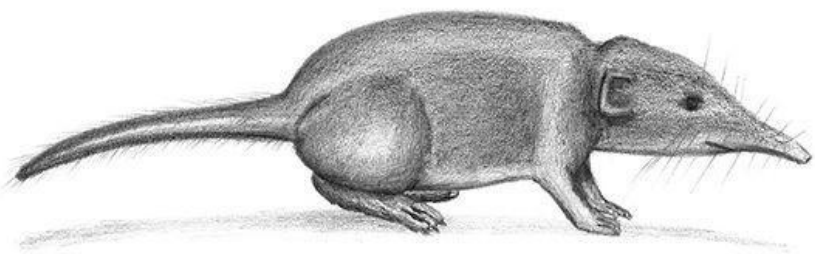

Pencil Sketch of **Pygmy Shrew**
Step by step drawing tutorial on www.drawingtutorials101.com

INSPIRACJE GRAFICZNE (PINTEREST)

16

31

Trzepnik i zgłębiec trzepnikowaty

Maksymalne pole grafiki: 16x31 cm

Ekspонат składa się z ilustracji cyklu życiowego i zależności między trzepnikiem a zgłębcem, może być uzupełniona o zdjęcia i przyjęć formę kolażu.

Wytyczne graficzne:

Rysunek realistyczny, oddający szczegóły anatomiczne gatunku, pozwalający na jego identyfikację. Rysunek na wzór ilustracji z atlasów anatomicznych roślin i zwierząt.

Dopuszcza się pewne uproszczenia, szczególnie kolorystyczne dla utrzymania spójnego charakteru wszystkich ekspozowanych elementów.

Należy szukać efektu rysunku odręcznego, lekkiego, szkicu z notatnika botanika.

Dopuszcza się mieszanie technik np rysunek piórkiem i akwarelą, lub inne techniki zaproponowane przez Wykonawcę.

Grafikę przekazać jako rysunek wektorowy, lub rastrowy o minimalnej rozdzielczości 300 dpi.

Grafika zostanie naniesiona na panel dekoracyjny z włókien drzewnych w kolorze biało szarym w technologii druku UV.

Należy uwzględnić kolor podkładu, ostateczna wersja rysunku wymaga zatwierdzenia Zamawiającego.

UWAGI:

1. Wymiary podano w centymetrach,
2. Wszelkie odstępstwa i zmiany od projektu należy uzgodnić z projektantem i Zamawiającym.

Krzysztof Poberczyński

ZESPÓŁ PROJEKTOWY/PROJECT TEAM:

IMIĘ I NAZWISKO/NAME & SURNAME:

Pogięb:

Kontakt:

mgr inż. arch. Kaja Poberczyńska

+48 607 173 739
kaja@pobereczny.pl

mgr inż. arch. Michał Podgórczyk

+48 604 875 443
michal@podgorczyk.pl

PRAWA AUTORSKIE / COPYRIGHTS:
Wszelkie prawa zastrzeżone. Wykorzystanie, kopiowanie, rozpowszechnianie, publikacja, w całości lub części, bez zgody Projektanta jest zabronione. Projektant nie odpowiada za błędne informacje zawarte w projekcie. Projektant nie odpowiada za błędne informacje zawarte w projekcie. Projektant nie odpowiada za błędne informacje zawarte w projekcie. Projektant nie odpowiada za błędne informacje zawarte w projekcie.

INWESTYCJA / INVESTMENT:
Ekspozycja wystawiennicza
w nowych budynkach LOB "Marszewo"

TITLE, RYS. / DRAWING TITLE:
Ekspozytor stały - Szafa zbieracza - trzepnik i zgłębiec

AUTOR / AUTHOR:
Pracownia Projektowa Michał Podgórczyk

BRANŻA / LINE:
architektura wnętrz

INWESTOR / CLIENT:
LOB Marszewo

SKALA / SCALE:
1:10

DATA / DATE:
styczeń 2023

FAZA / STAGE:
proj. wykonawczy

NR RYS. / DRAWING NO.
G.28

Tło

Jak wyglądały okoliczne lasy przed początkiem osadnictwa? Las pierwotny stanowiła rozległa puszcza złożona z wielu gatunków drzew (m.in. dęby, lipy, buki, sosny), o różnej wysokości i w różnym wieku - od siewek po sędziwe okazy. Duży udział miały martwe i zamierające drzewa (leżące i stojące). Las odnawiał się spontanicznie - stare drzewa wywracały się tworząc luki, w których z nasion okolicznych drzew rozwijały się młode osobniki kolejnego pokolenia lasu. Lasy pełne były różnorodnej zwierzyny.

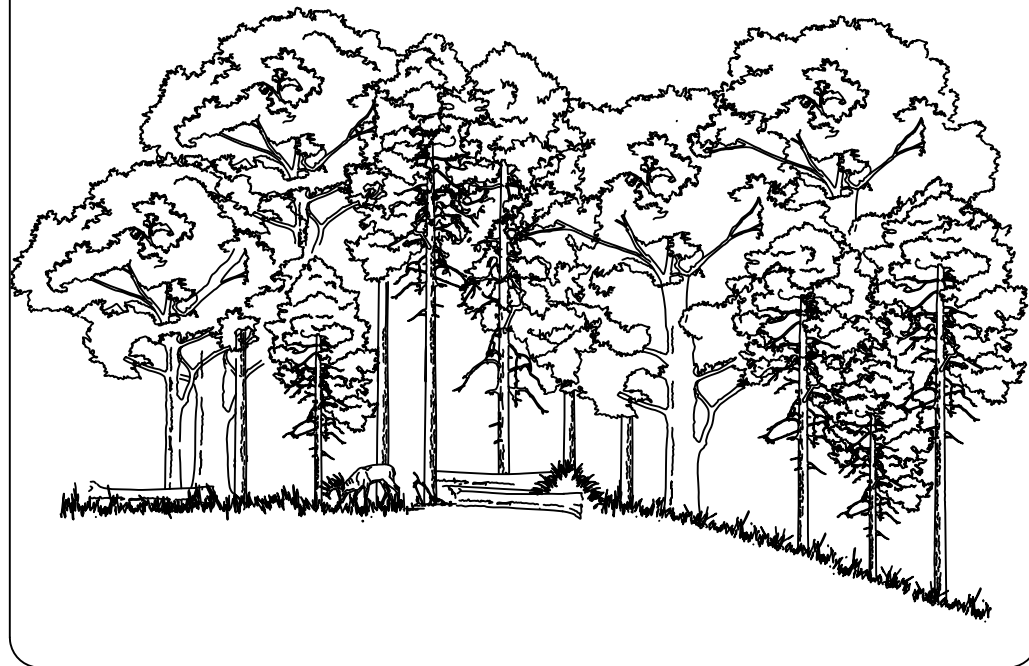

Las pierwotny: różnowiekowy i różnogatunkowy drzewostan: dęby, buki i sosny różnej wysokości, martwe drzewa leżące, martwe i zamierające drzewa stojące, gdzieś na drugim planie widoczny samiec jelenia.

Rysunek w formie ilustracji, możliwość uproszczania form. Dopuszcza się mieszanie technik zaproponowanych przez Wykonawcę. Kolejne plansze bazują na usuwaniu i dodawaniu elementów do ilustracji poprzedniej, stanowiąc ciągłość narracji.

Maksymalny wymiar grafiki 45x68 cm

Plansza 1

Początki osadnictwa - pojawiają się pierwsze miejsca zamieszkałe przez człowieka - niskie, częściowo zagłębione w ziemi pół-ziemianki, rozproszone są po lesie. Pierwsze drzewa są wycinane na potrzeby budowy domów. Siedziby ludzkie powstają głównie na obrzeżach puszczy, w dolinach rzek, w miejscach dogodnych dla człowieka. Na całym obszarze nadal króluje puszcza, w której można polować i zbierać jadalne rośliny.

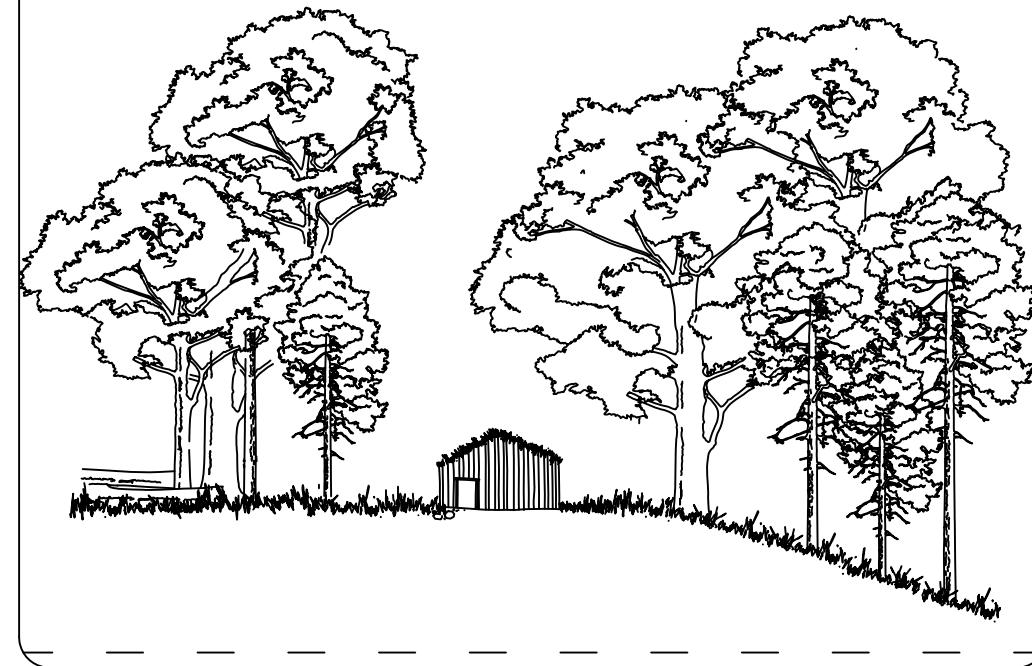

Las z „pierwotną pół-ziemianką”, widoczni ludzie i pierwsze wycięte drzewa.

43

75

68

ZESPÓŁ PROJEKTOWY / PROJECT TEAM:			INWESTYCJA / INVESTMENT:	INWESTOR / CLIENT:
IMIĘ I NAZWISKO / NAME & SURNAME	NR TEL.	E-MAIL:	Koncepcja ekspozycji LOB Marszewo	LOB Marszewo
mgr inż. arch. Kaja Pobereżny	+48 607 173 739		TYTUŁ RYS. / DRAWING TITLE:	
mgr inż. arch. Michał Podgórczyk	+48 604 875 443		Stanowisko 1 - panele przesuwne - schemat graficzny	
			AUTOR / AUTHOR:	SKALA / SCALE:
			Pracownia Projektowa Michał Podgórczyk	1:5
			BRANŻA / LINE:	FAZA / STAGE:
			architektura wnętrz	projekt
			DATA / DATE:	NR RYS. / DRAWING NO.
			styczeń 2023	G.31

Plansza 2

Lasy są nie tylko źródłem drewna i pokarmu, ale także miejscem wypasu bydła i świń, które wpływają na las - wyjadając nasiona i młode drzewka. Powoduje to, że drzewa w miejscach wypasu nie odnawiają się. Lasy są także źródłem węgla drzewnego, używanego m.in. w okolicznych hutach szkła i żelaza.



Widoczna osada, świnie, krowy pasące się w lesie, las zredukowany do pojedynczych, raczej krzywych drzew. Widoczny nieukończony **mielerz** na głównym planie, drugi (działający i dymiący w tle). Widać, że mielerz to wielka sterta pociętego drewna,

Rysunek w formie ilustracji, możliwość uproszczania form. Dopuszcza się mieszanie technik zaproponowanych przez Wykonawcę. Kolejne plansze bazują na usuwaniu i dodawaniu elementów do ilustracji poprzedniej, stanowiąc ciągłość narracji.

Maksymalny wymiar grafiki 45x68 cm plansza 2 i 30x68 cm plansza 3

Plansza 3

Osady są coraz liczniejsze, na coraz większej powierzchni lasy zostały wykarczowane pod uprawy i siedliska ludzkie. Pozostałe lasy są przetrzebione, zamiast dojrzałych drzew, w większości pozostały młodniki, coraz trudniej o drewno do budowy. Aby przeciwdziałać sytuacji wprowadzono zakazy dowolnego pozyskiwania drewna, wypalania węgla drzewnego i wypasu zwierząt w lesie pod karą grzywny lub więzienia. Wprowadzono także nakazy opalania domów torfem, a nie drewnem.

Nakaz starosty Ignacego Franciszka Przebendowskiego (1767) : „...gdziekolwiek tablice wypisane lub wiechy wytchni ęte znajdują się, nikt nie ważył bydła żadnego, owiec, kóz, świń etc. napędzić pod winą zł 30 i siedzeniem w tarasie niedziel 2. W tychże samych zagajonych lasach lub borach nikt się ważyć nie ma ognia krzesać lub tabakę kurzyć, pod nieuchronną karą robienia w kajdanach taczkami rok i sześć niedziel.”

(za K. Jażdzewski, Historia lasów gdańskich, str. 25-26.)

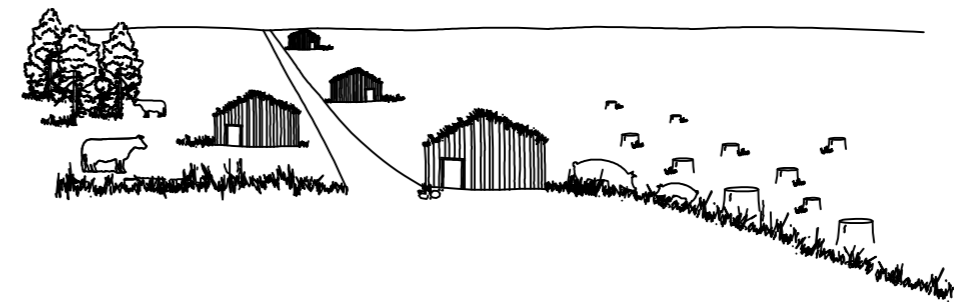

Widoczna osada i młode nasadzenia drzew iglastych. Coraz liczniejsze osady, coraz bardziej przetrzebione lasy (zamiast dojrzałych drzew same młodniki), coraz trudniej o drewno do budowy. Wprowadzono zakazy dowolnego pozyskiwania drewna, wypalania węgla drzewnego i wypasu zwierząt w lesie pod karą więzienia.

75

68

Kaję Pobereżny

OPIS:

Grafikę przekazać jako rysunek wektorowy, lub rastrowy o minimalnej rozdzielczości 300 dpi. Grafika zostanie naniesiona na panel przesuwany ze sklejkę iglastej 10 mm klasie A/B w technologii druku UV. Ostateczna wersja rysunku wymaga zatwierdzenia Zamawiającego.

ZESPÓŁ PROJEKTOWY/ PROJECT TEAM:

IMIĘ I NAZWISKO/ NAME & SURNAME	NR TEL.	E-MAIL:
mgr inż. arch. Kaja Pobereżny	+48 607 173 739	
mgr inż. arch. Michał Podgórczyk	+48 604 875 443	

INWESTYCJA / INVESTMENT:

Koncepcja ekspozycji LOB Marszewo

INWESTOR / CLIENT:

LOB Marszewo

TYTUŁ RYS. / DRAWING TITLE:

Stanowisko 1 - panele przesuwne - schemat graficzny

AUTOR / AUTHOR:

Pracownia Projektowa Michał Podgórczyk

SKALA / SCALE:

1:5

NR RYS. / DRAWING NO.

G.32

BRANŻA / LINE:

architektura wnętrz

FAZA / STAGE:

projekt

DATA / DATE:

styczeń 2023

Plansza 4

Jak użytkować lasy, by zapewnić stały dostęp do drewna, którego potrzeba coraz więcej? Oczywiście sadząc drzewa! Hans Carl von Carlowitz prawdopodobnie nie był pierwszym, który wpadł na ten pomysł, ale był pierwszym, który go kompleksowo, w 1713 r. opisał i rozwinął do teorii ciągłego (trwałego) użytkowania lasu i dzięki temu przeszedł do historii. Co ciekawe, Hans nie był leśnikiem, zarządzał saksońskimi kopalniami rud srebra, których wydobyciu zagrażały niedobory drewna. Jego praca „*Sylvicultura Oeconomica*, czyli wiadomości gospodarcze i wskazówki dotyczące naturalnego wzrostu dziko rosnących drzew...” stała się podstawą nie tylko leśnictwa, ale też współczesnej idei zrównoważonego (trwałego) rozwoju, która jest tak ważna, że znajdziemy ją np. w polskiej konstytucji.

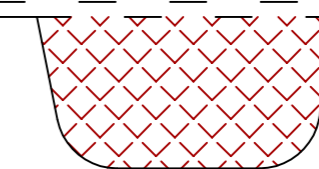
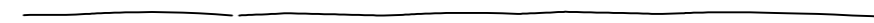

75

68

Pusta ziemia i postać Carlovitza

Rysunek w formie ilustracji, możliwość uproszczania form.
Dopuszcza się mieszanie technik zaproponowanych przez Wykonawcę.
Kolejne plansze bazują na usuwaniu i dodawaniu elementów do ilustracji poprzedniej, stanowiąc ciągłość narracji.

Maksymalny wymiar grafiki 35x68 cm

	<p>OPIS: Grafikę przekazać jako rysunek wektorowy, lub rastrowy o minimalnej rozdzielczości 300 dpi. Grafika zostanie naniesiona na panel przesuwany ze sklejki iglastej 10 mm klasie A/B w technologii druku UV. Ostateczna wersja rysunku wymaga zatwierdzenia Zamawiającego.</p>	ZESPÓŁ PROJEKTOWY/ PROJECT TEAM:			INWESTYCJA / INVESTMENT:	INWESTOR / CLIENT:	
		IMIĘ I NAZWISKO/ NAME & SURNAME	NR TEL.	E-MAIL:	Koncepcja ekspozycji LOB Marszewo	LOB Marszewo	
		mgr inż. arch. Kaja Pobereżny	+48 607 173 739		TYTUŁ RYS. / DRAWING TITLE:		
		mgr inż. arch. Michał Podgórczyk	+48 604 875 443		Stanowisko 1 - panele przesuwne - schemat graficzny		
			AUTOR / AUTHOR:	SKALA / SCALE:	NR RYS. / DRAWING NO.		
			Pracownia Projektowa Michał Podgórczyk	1:5	G.33		
			BRANŻA / LINE:	FAZA / STAGE:		DATA / DATE:	
			architektura wnętrz	projekt	styczeń 2023		

W drewnianym mieście

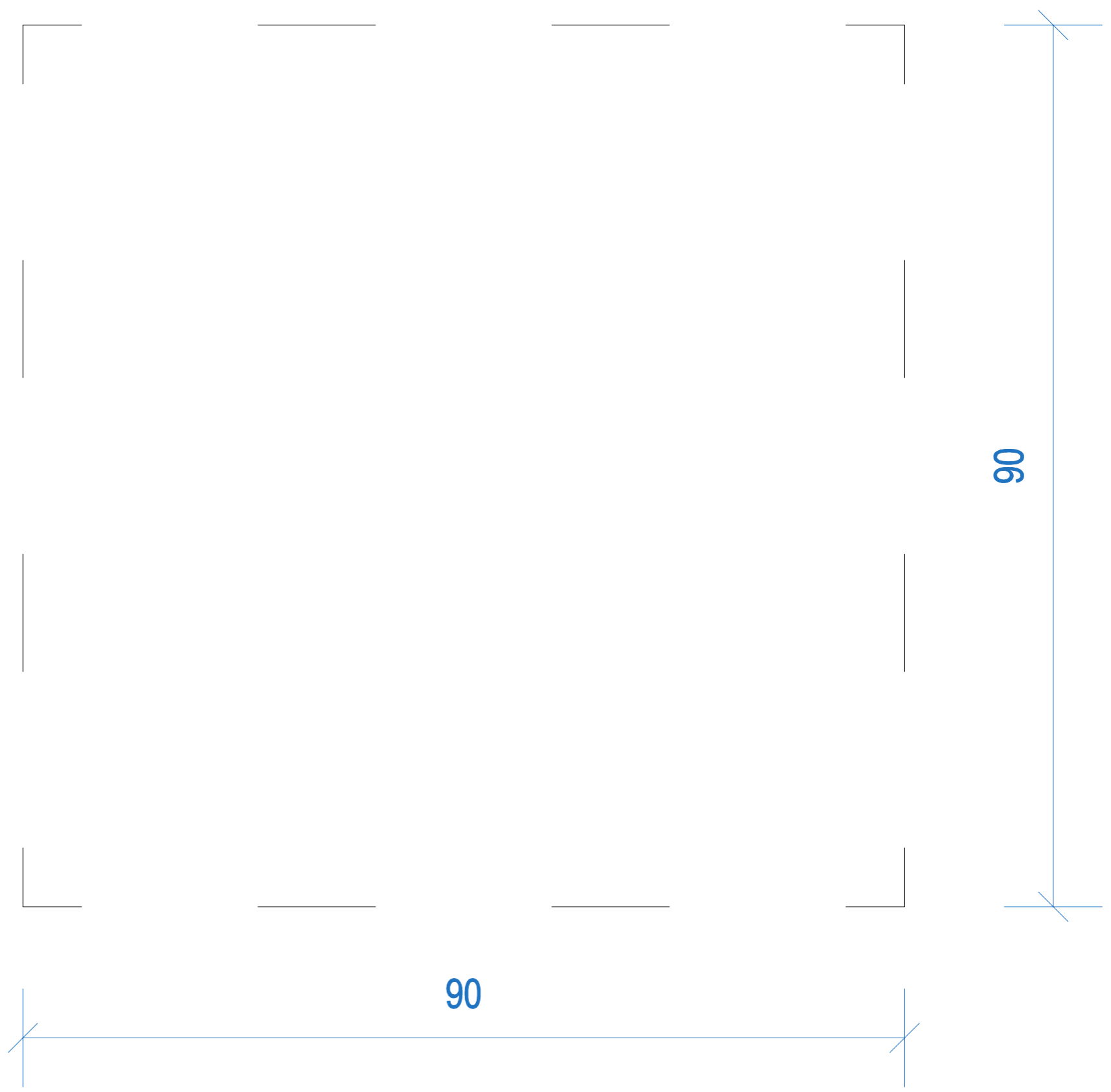

Gdańsk, nabrzeże, żuraw, rozładujący ładunek ze staku, wóz z towarem (drewnianym)
Może kramy drewniane naczynia, drewniane pomosty, bruk... drewno spławiane brukiem

Nawiązując do widoków z Gdańskich rycin, stworzyć ilustracje spójną z planszami o lesnictwie.

Maksymalny wymiar grafiki 90x90

Podobny
Krzysztof Pobereźny

OPIS:

Grafikę przekazać jako rysunek wektorowy, lub rastrowy o minimalnej rozdzielczości 300 dpi.
Grafika zostanie naniesiona na panel przesuwany ze sklejki iglastej 10 mm klasie A/B w technologii druku UV.
Ostateczna wersja rysunku wymaga zatwierdzenia Zamawiającego.

ZESPÓŁ PROJEKTOWY/ PROJECT TEAM:

IMIĘ I NAZWISKO/ NAME & SURNAME	NR TEL.	E-MAIL:
mgr inż. arch. Kaja Pobereźny	+48 607 173 739	
mgr inż. arch. Michał Podgórczyk	+48 604 875 443	

INWESTYCJA / INVESTMENT:

Koncepcja ekspozycji LOB Marszewo

INWESTOR / CLIENT:

LOB Marszewo

TYTUŁ RYS. / DRAWING TITLE:

Stanowisko 1 - w drewnianym mieście - schemat graficzny

AUTOR / AUTHOR:

Pracownia Projektowa Michał Podgórczyk

SKALA / SCALE:

1:5

NR RYS. / DRAWING NO.

G.34

BRANŻA / LINE:

architektura wnętrz

FAZA / STAGE:

projekt

DATA / DATE:

styczeń 2023

Stanowisko 4 - zawody leśne

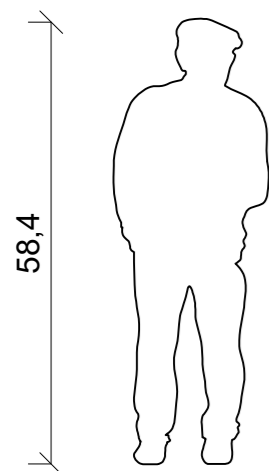

Arek

urządzeniowiec (kartuje w terenie poszczególne części lasu i na tej podstawie opracowuje Plan Urządzenia Lasu, czyli zalecenia gospodarowania lasem na następne 10 lat)

Urządzeniowiec - strój terenowy, zielony, na kurtce logo Biura Urządzenia Lasu i Geodezji Leśnej, torba na ramie, czapka, podkładka z mapą, na szyi może mieć wysokościomierz

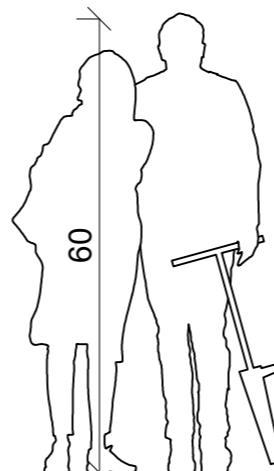
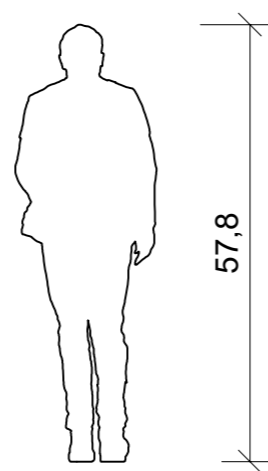

Gienek

operator harwestera (obsługuje wielozadaniową maszynę, która ścina drzewa, okrusuje gałęzie, tnie pnie na części i układa)

Zrywkarz (operator skidera - rodzaj ciągnika leśnego) - ubrany w strój roboczy (spodnie, koszula w kratę, kamizelka odblaskowa)



Franek i Ola

osoby sadzące młode drzewa

Szkółkarze - osoby do sadzenia drzew - ubrane roboczo, ale dowolnie, kalosze, jedna osoba z kosturem druga z pojemnikiem z sadzonkami

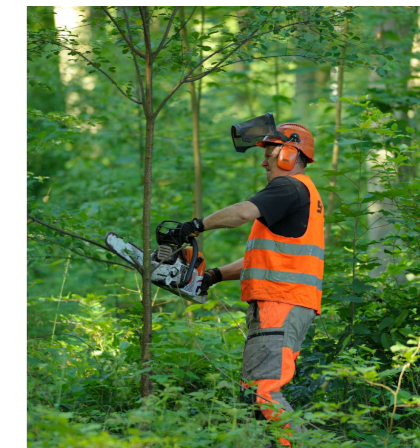
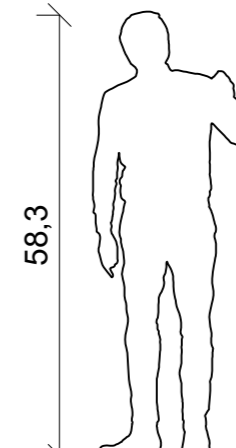

Bogdan

pilarz (ścina pojedyncze drzewa przy pomocy ręcznej pilarki)

Pilarz - kask z osłoną na twarz i nausznikami, strój roboczy pomarańczowy, w ręku ręczna piła spaliniowa

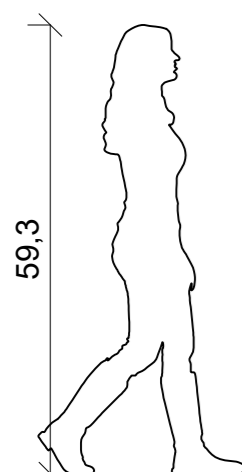

Marta

strażnik leśny (pilnuje przestrzegania prawa na terenach leśnych)

Strażnik leśny - strój terenowy, zielony, z napisem straż leśna, czapka, kabura z bronią na udzie, ewentualnie bloczek mandatowy w ręce

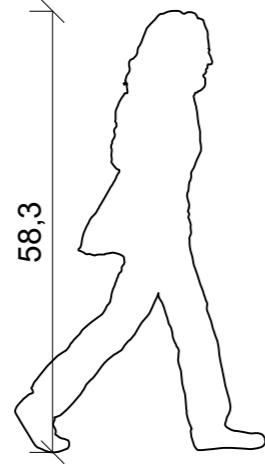

Kasia

leśniczy (odpowiada za całość prac wykonywanych w leśnictwie)

Leśniczy - strój terenowy zielony, czapka/kapelusz, napis służba leśna, w ręce kłupa

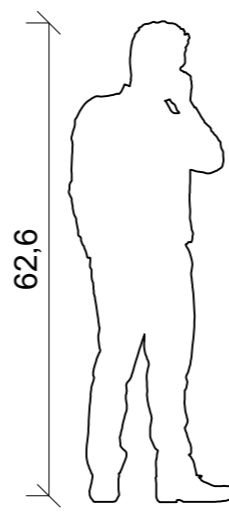

Tomek

podleśniczy (pomaga leśniczemu w jego pracach)

Podleśniczy - strój terenowy zielony, czapka, zielona kamizelka z napisem służba leśna na piersi po lewej, przy pasku miara leśna, w ręce puszka z farbą

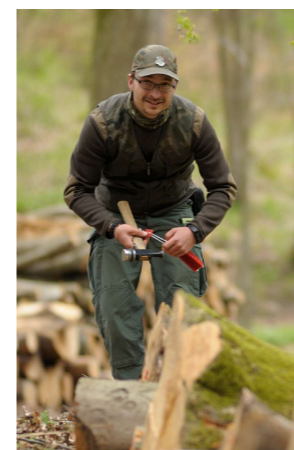

Marcin

szyszkarz (potrafi osiągnąć szyszek nawet na samym czubku drzewa)

Szyszkarz - strój terenowy (nie koniecznie zielony), kask, uprząż, na butach drzewołazy, worek na szyszki

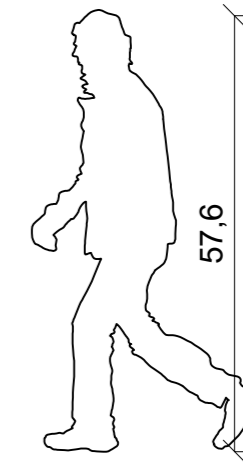

Kazik

szkółkarz (dzięki niemu z zebranych nasion wyrosną sadzonki potrzebne do nasadzeń)

Szkółkarz - strój terenowy zielony



Wysokość pojedynczej postaci między 58-63 cm

Postaci przedstawić w formie komiksowej lub uproszczonej, utrzymać wspólną konwencję dla postaci ze stanowisk 3 i 4.

Grafiki zostaną naniesione na sklejkę gr 6mm w technologii druku UV.

Informacji na temat zawodów leśnych można szukać w filmach Nadleśnictwa Gdańsk.

	<p>OPIS: Grafikę przekazać jako rysunek wektorowy, lub rastrowy o minimalnej rozdzielczości 300 dpi. Grafika zostanie naniesiona na płytę ze sklejki grubości 6 mm Ostateczna wersja rysunku wymaga zatwierdzenia Zamawiającego.</p>	ZESPÓŁ PROJEKTOWY / PROJECT TEAM:			INWESTYCJA / INVESTMENT: Ekspozycja wystawiennicza w nowych budynkach LOB "Marszewo"	INWESTOR / CLIENT: LOB Marszewo	
		IMIĘ I NAZWISKO / NAME & SURNAME: mgr inż. arch. Kaja Pobereżny	Kontakt: +48 607 173 739 kaja@poberezny.eu	Podpis:	TYTUŁ RYS. / DRAWING TITLE: Stanowisko 4 - zawody leśne		
		mgr inż. arch. Michał Podgórczyk	+48 604 875 443 michal@podgorczyk.pl		AUTOR / AUTHOR: Pracownia Projektowa Michał Podgórczyk	SKALA / SCALE:	NR RYS. / DRAWING NO. G.37
		<small>PRAWA AUTORSKIE / COPYRIGHTS: INFORMACJE ZAWARTÉ NA RYSUNKU MOGĄ BYĆ WYKORZYSTANE TYLKO DLA CELÓW PROJEKTU, DLA KTÓREGO ZOSTAŁY WYDANE. INFORMACJE NIE MOGĄ BYĆ POD ZAKŁADAM PODCZES ZBIERANIA, UDZIELANIA, LUB UBIJANIA. JEŻELI WYMAGANE, EST WYPROWADZENIE ZMIAN NA RYSUNKU TO MAZSA ONE BYĆ DOKONANE WYŁĄCZNIE PRZEZ AUTORA RYSUNKU. RYSUNEK ANI ŻADNA CZĘŚĆ INFORMACJI NA NIM ZAWARTÁ NIE MOŻE BYĆ POWIELANA BEZ UPRIEDZIEJ ZGODY AUTORA.</small>			BRANŻA / LINE: architektura wnętrz	FAZA / STAGE: proj. wykonawczy	DATA / DATE: styczeń 2023