

ZAKTUALIZOWANY:

Szczegółowy opis elementów wyposażenia- specyfikacja techniczna

S.270.1.2020

Załącznik nr 1B do SIWZ

Dostawa i montaż wyposażenia do pomieszczeń budynku biurowego

Nadleśnictwa Olecko

Szczegółowy opis elementów wyposażenia- specyfikacja techniczna

załączone zdjęcia lub użyte nazwy własne producenta służą jedynie celom poglądowym.

Zamawiający dopuszcza składanie ofert obejmujących wyposażenie o parametrach i funkcjach technicznych nie gorszych niż wymienione w specyfikacji technicznej. Podane w niniejszej specyfikacji technicznej parametry i funkcje techniczne należy traktować jako wymagania minimalne i oferenci mogą zaproponować rozwiązania równoważne lub lepsze od wskazanych.

Z uwagi na trwające prace budowlane Zamawiający wymaga, aby każdy z oferentów zweryfikował na miejscu rzeczywiste możliwości aranżacyjne każdego z pomieszczeń nadleśnictwa w zakresie ilości, wymiarów mebli, które można tam wstawić, aby zgodnie z przyjętymi zasadami ergonomii spełniły swoje funkcje. Zamawiający dopuszcza tolerancje wymiarów mebli +/- 2% pod warunkiem, że ciągi mebli zmieszczą się w określonych miejscach, nie stworzą luk, otwory na gniazda do podłączenia mediów nie będą kolidowały z przyjętą aranżacją.

TECHNICZNY OPIS ELEMENTÓW WYPOSAŻENIA

1. MEBLE BIUROWE – SZCZEGÓŁOWY OPIS

Płyta użyta do produkcji mebli laminowana, impregnowanym laminatem, trójwarstwowa, atestowana

BIURKA POJEDYNCZE, BENCH, „L” KSZTAŁTNE ZINTEGROWANE, BIURKA GABINETOWE, KOMODY GABINETOWE, DOSTAWKI, PRZEGRODY.

***SCHEMAT KOLORYSTYCZNY BIUREK PRACOWNICZYCH, CHYBA ŻE WSKAZANO INACZEJ W OPISIE:**



BLATY: Dąb Afrykański STELAŻE: Antracyt RAL 7012

*NIE DOTYCZY MEBLI GABINETOWYCH U NADLEŚNICZEGO

ZAKTUALIZOWANY:

Szczegółowy opis elementów wyposażenia- specyfikacja techniczna

S.270.1.2020

Załącznik nr 1B do SIWZ

MEBLE PRACOWNICZE – BIURKA SZCZEGÓŁOWY OPIS.

Błat biurka powinien być wykonany z płyty wiórowej laminowanej o grubości całkowitej 18mm – dekor Dąb Afrykański lub równoważny. Krawędzie blatu oklejone obrzeżem ABS 2mm. Celem zapewnienia wysokiej jakości, podkreślenia walorów estetycznych oraz doskonałej wytrzymałości w trakcie użytkowania mebla, krawędzie powinny być oklejone maszynowo. W związku, iż Zamawiający wymaga łatwego wielokrotnego montażu i demontażu elementów biurka (względy aranżacyjne pomieszczeń oraz przedłużona żywotność i estetyka) blaty przykręcane do stelaża za pomocą śrub metrycznych lub zatrzasków metalowych itp w gniazda stalowe zainstalowane w blacie. Rozwiązanie to pozwala na wielokrotny montaż i demontaż elementów bez ich uszkodzenia. Nie dopuszcza się użycia gniazd tworzywowych. Konstrukcja nośna biurka: nogi biurka wykonane z blachy o grubości minimalnej 1,5 mm, spawane z trzech profili 70x30 mm o przekroju prostokąta i jak najmniejszym promieniu gięcia np. 2 mm. Nogi w kształcie odwróconej litery „U” powinny posiadać wspawane wewnątrz profili stalowe broki, które wzmacniają konstrukcje nóg i są elementem poprawiającym stabilność całej konstrukcji nośnej. Dolna część nóg zakończona nabijanymi, tworzywowymi stopkami poziomującymi o zakresie poziomowania 15 mm.

Do nóg biurka, od ich wewnętrznej strony dospawane ceowniki (razem 8 szt.) służące do osadzenia trawersów poprzecznych. Ceowniki wykonane z blachy stalowej o minimalnej grubości 3 mm i długości minimum 80 mm – co zapewnia odpowiednią sztywność i wytrzymałość konstrukcji nośnej po jej skręceniu. Nogi powinny być połączone trawersami poprzecznymi wykonanymi z profilu o przekroju prostokąta, o wymiarach 25x40 mm wykonanymi z blachy o grubości od 2 do 2,5 mm zależnie od długości, w celu zapewnienia optymalnej sztywności. Trawersy skręcane z nogami za pośrednictwem śrub z gwintem metrycznym M6. Konstrukcja trawersów zapewnia dystans 10 mm między blatem biurka, a stelażem, jednocześnie trawersy podpierają blat płaszczynowo w minimum 90% wartości wymiaru ich szerokości, nie ekspozując stabilnego i wytrzymałego podparcia. Nie dopuszcza się użycia widocznych tworzywowych lub metalowych punktowych wsporników dystansujących blat, np. tulei.

Całość konstrukcji nośnej lakierowana proszkowo farbą w kolorze Antracyt – RAL 7012 o drobnej strukturze wyczuwalnej dotykowo. Każdy blat biurka standardowo powinien wyposażony być w tworzywowy przelot kablowy rozsuwany $\phi=80$ mm, w kolorze Antracyt dopasowanym lub zbliżonym do koloru konstrukcji nośnej. Dodatkowo biurko powinno być przystosowane do prowadzenia okablowania w kanałach poziomym i pionowym oraz montażu przelotek i powerportów, a także do zamontowania dolnych przegród różnego rodzaju oraz przegród nad biurkowych: płytowych, tapicerowanych i akustycznych.

RODZAJE BIUREK:

ZAKTUALIZOWANY:

Szczegółowy opis elementów wyposażenia- specyfikacja techniczna

S.270.1.2020

Załącznik nr 1B do SIWZ

Dbając o estetyczny efekt całości realizacji projektu wszystkie biurka powinny być biurkami systemowymi, których konstrukcja, wygląd i estetyka wykonania są jednorodne i spójne.

BIURKO PODWÓJNE – BENCH

BIURKO BENCH BE160/140 /szerokość:160cm x głębokość:140cm x wysokość:75cm/

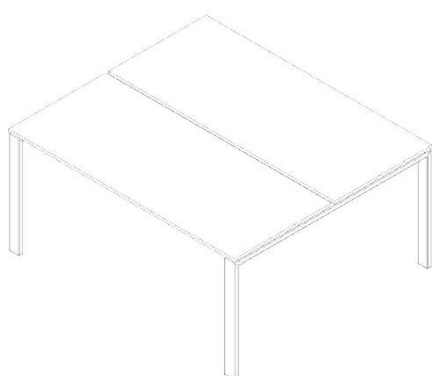

Nogi powinny być połączone minimum czterema trawersami poprzecznymi wykonanymi z profilu o przekroju prostokąta, o wymiarach 25x40 mm wykonanymi z blachy o grubości od 2 do 2.5 mm zależnie od długości, w celu zapewnienia optymalnej sztywności. 4 przeloty (po 2 w każdym blacie) na kable fi 80, kolor antracyt

BIURKA POJEDYNCZE:

BIURKO POJEDYNCZE B160 /szerokość:160cm x głębokość:80cm x wysokość:75cm/

BIURKO POJEDYNCZE B140 /szerokość:140cm x głębokość:70cm x wysokość:75cm/

BIURKO POJEDYNCZE B180 /szerokość:180cm x głębokość:60cm x wysokość:75cm/

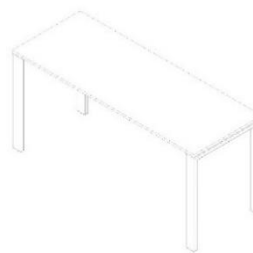
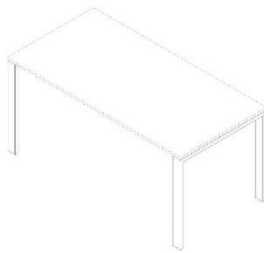
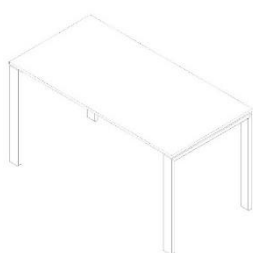

Konstrukcja nośna:

Nogi powinny być połączone minimum dwoma trawersami poprzecznymi wykonanymi z profilu o przekroju prostokąta, o wymiarach 25x40 mm wykonanymi z blachy o grubości od 2 do 2.5 mm zależnie od długości, w celu zapewnienia optymalnej sztywności.

ZAKTUALIZOWANY:

Szczegółowy opis elementów wyposażenia- specyfikacja techniczna

S.270.1.2020

Załącznik nr 1B do SIWZ

Wszystkie biurka pojedyncze są przystosowane do instalacji przegród frontowych bezpośrednio do jednego z dwóch metalowych trawersów pod blatem, za pomocą

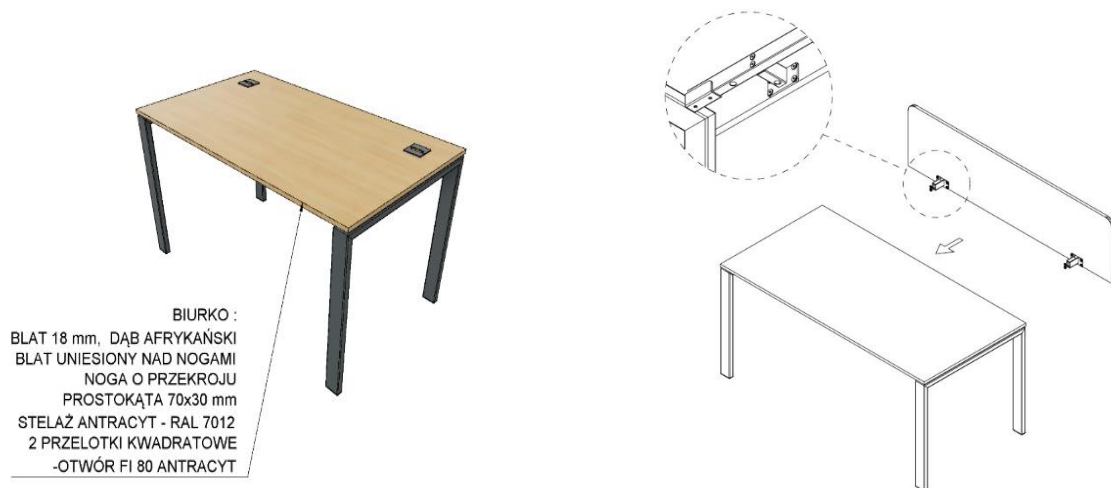

śrub metrycznych (nie dopuszcza się użycia drewnowkrętów do instalacji przegród).

BIURKO KĄTOWE („L” KSZTAŁTNE):

BIURKO L PRAWE LUB LEWE B180 L,P /szerokość:180cm x głębokość:120|80cm x wysokość:75cm/

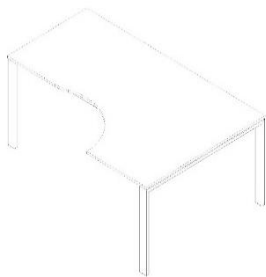

Biurko „L” KSZTAŁTNE bez dostawki

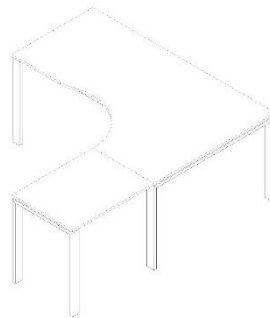

Biurko „L” KSZTAŁTNE z dostawką

Kształt blatu z pięcioma narożnikami prostokątnymi i wcięciem krzywoliniowym od



ZAKTUALIZOWANY:

Szczegółowy opis elementów wyposażenia- specyfikacja techniczna

S.270.1.2020

Załącznik nr 1B do SIWZ

strony użytkownika biurka w kształcie litery „L”. Wcięcie krzywoliniowe powinno zapewnić swobodę pracy i poruszania się przy blacie. Minimalny promień wcięcia 400mm. Konstrukcja nośna biurka „L” KSZTAŁTNEGO ZINTEGROWANEGO składa się z jednej nogi wąskiej i jednej szerokiej, ich szerokości dostosowane powinny być do wymiarów bocznych krawędzi blatu biurka. Noga wąska ma od wewnętrznej strony dospawane minimum 2 ceowniki służące do osadzenia trawersów poprzecznych. Noga szeroka ma dospawane minimum 4 ceowniki służące do osadzenia trawersów poprzecznych. Ceowniki wykonane z blachy stalowej o minimalnej grubości 3 mm i długości minimum 80 mm- co zapewnia odpowienią sztywność i wytrzymałość konstrukcji nośnej po jej skręceniu. Nogi biurka „L” KSZTAŁTNEGO ZINTEGROWANEGO powinny być przystosowane do montażu co najmniej trzech trawersów poprzecznych, w tym jednego do opcjonalnego przykręcenia śrubami metrycznymi dostawki biurka powiększającą płaszczyznę roboczą użytkownika biurka i co najmniej dwóch służących do połączenia nóg.

Wszystkie biurka „L” KSZTAŁTNE ZINTEGROWANE są przystosowane do instalacji przegród frontowych bezpośrednio do jednego z dwóch metalowych trawersów pod blatem, za pomocą śrub metrycznych (nie dopuszcza się użycia drewnowkrętów do instalacji przegród).

DOSTAWKA DO BIUREK KĄTOWYCH („L” KSZTAŁTYNYCH):

DOSTAWKA BOCZNA DO BIURKA „L” D80 /szerokość:80cm x głębokość:60cm x wysokość:75cm/

DOSTAWKA BOCZNA DO BIURKA „L” D100 /szerokość:100cm x głębokość:60cm x wysokość:75cm/

DOSTAWKA BPOCZNA DO BIURKA „L” D120 /szerokość:120cm x głębokość:60cmx wysokość:75cm/

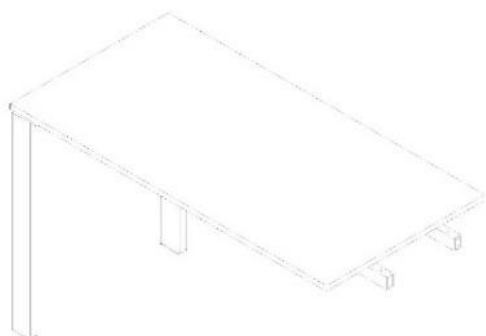

Konstrukcja nośna:

Blat dostawki wsparty na dwóch trawersach przepuszczonych i wyposażonych w stalowe broki z gwintowanymi otworami, co umożliwi przykręcenie śrubami z gwintem metrycznym dostawki do jednego z trawersów poprzecznych biurka „L” KSZTAŁTNEGO ZINTEGROWANEGO.

ZAKTUALIZOWANY:

Szczegółowy opis elementów wyposażenia- specyfikacja techniczna

S.270.1.2020

Załącznik nr 1B do SIWZ

BIURKO GABINETOWE

BIURKO POJEDYNCZE GABINETOWE BG200 /szerokość:200cm x głębokość:80cm x wysokość:75cm

Blat +Topy szaf i komody Dąb Afrykański/ Korpusy i półki szaf Szary (U1115)12115
RAL 7012

STELAŻE: Antracyt

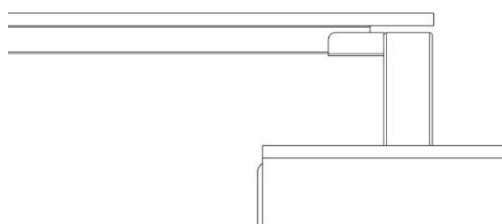
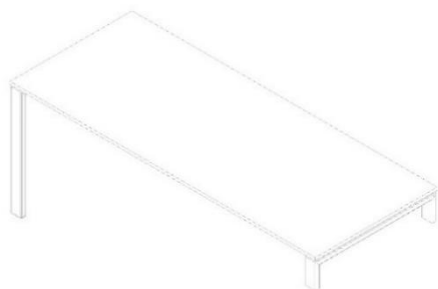

Biurko gabinetowe opierane o komodę krótkiej 70x30

Detal nogi prostokątnej

Konstrukcja nośna:

Nogi biurka – jedna krótka, jedna długa - wykonane z blachy o grubości minimalnej 1,5 mm, spawane z trzech profili 70x30 mm o przekroju prostokąta i jak najmniejszym promieniu gięcia np. 2 mm. Noga krótka wysokością powinna być dostosowana do wysokości komody na której biurko będzie wsparte, w taki sposób aby wysokość całego zestawu wynosiła 750 mm. Nogi powinny być połączone minimum dwoma trawersami poprzecznymi wykonanymi z profilu o przekroju prostokąta, o wymiarach 25x40 mm wykonanymi z blachy o grubości od 2 do 2,5 mm zależnie od długości w celu zapewnienia optymalnej sztywności, skręcane z nogami za pośrednictwem śrub z gwintem metrycznym.

KOMODA PODBIURKOWA LEWA KG180 P,L/szerokość:180cm x głębokość:43cm x wysokość:56cm/

ZAKTUALIZOWANY:

Szczegółowy opis elementów wyposażenia- specyfikacja techniczna

S.270.1.2020

Załącznik nr 1B do SIWZ

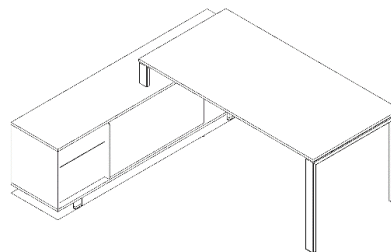
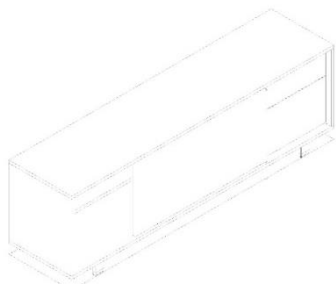

KOMODA PODBIURKOWA LEWA

Mebel wykonany w technologii umożliwiającej montaż i demontaż bez uszkodzenia jego elementów, jednocześnie łączenia powinny być wzmacniające stabilność i wytrzymałość mebla. Łączenia elementów poziomych z elementami pionowymi w sposób zapewniający sztywne, bezklejowe zespolenie za pomocą złącz składających się z śrub i zaczepów z gniazdami. Związanie elementów następuje w wyniku tzw. napięcia montażowego. Wszystkie otwory na śruby i zaczepy wykonane maszynowo z zastosowaniem specjalnego oprzyrządowania i specjalistycznych obrabiarek celem uzyskania precyzyjnych, estetycznych oraz wysokiej jakości połączeń. Komoda skręcana wykonana w technologii umożliwiającej montaż i demontaż bez uszkodzenia jego elementów. Nie dopuszcza się konstrukcji oskrzyni klejonej. Boki, wieńce, przegroda oraz ściana tylna wykonane z płyty dwustronnie laminowanej, trójwarstwowej, atestowanej grubości 18mm. Wieniec górny i dolny zamknięty obrzeżem ABS 2mm – krawędź wzdłużna przednia i ABS 0,5mm krawędź wzdłużna tylna i boczne. Boki korpusu komody zamknięte obrzeżem ABS 2mm – krawędź wzdłużna przednia, i ABS 0,5mm krawędź wzdłużna tylna. Półka komody wykonana z płyty dwustronnie laminowanej trójwarstwowej, atestowanej grubości 18mm, oklejona frontowo ABS 2mm. Celem zapewnienia wysokiej jakości, podkreślenia walorów estetycznych oraz doskonałej wytrzymałości w trakcie użytkowania mebla, krawędzie powinny być oklejone maszynowo. Plecy komody frezowane na obwodzie, wpuszczane w boki i wieńce w celu wzmocnienia konstrukcji. Półka mocowana do korpusu systemem zapadkowym uniemożliwiającym przypadkowe poziome wysunięcie się. Komoda posadowiona na 3 nogach metalowych zintegrowanych. Nogi wykonane z blachy o grubości minimalnej 1,5 mm, spawane z trzech profili o przekroju prostokąta, o wymiarach 60x20 mm, z możliwością poziomowania w zakresie- minimum 10 mm. Wysokość nóg 74 mm. Nogi komody lakierowane proszkowo w kolorze Antracyt – RAL 7012 farbą o drobnej strukturze wyczuwalnej dotykowo.

WIDOK BIURKA Z KOMODĄ

Komoda gabinetowa wyposażona w dwie wewnętrzne szuflady płytowe otwierane systemem PUSH TO OPEN. Fronty szuflad bezuchwytowe. Standardowo fronty szuflad wewnętrznych oraz drzwi przesuwne wykonane z płyty laminowanej Szarej, a top górny z płyty laminowanej Dąb Afrykański. Producent zainstaluje zamki patentowe w frontach szuflad wewnętrznych. Uchwyt frontu wykonany z profilowanego kątownika aluminiowego, anodowanego o wymiarze 40 x 40 mm i grubości ścianki co najmniej 4 mm. W celu zwiększenia komfortu i funkcjonalności

ZAKTUALIZOWANY:

Szczegółowy opis elementów wyposażenia- specyfikacja techniczna

S.270.1.2020

Załącznik nr 1B do SIWZ

uchwyt powinien być dostosowany do wysokości frontu przesuwne go – co najmniej 440 mm, a także mieć zaokrąglone skrajne narożniki. Dodatkowo gabinetowa komoda podbiurkowa powinna posiadać miejsce na jednostkę centralną zlokalizowane pomiędzy częścią szufladową, a regałową.

DOSTAWKI DO BIUREK

DOSTAWKA DO BIUREK BENCH O GŁĘBOKOŚCI – 50 cm i SZEROKOŚCI 140cm, 160 CM I 180 CM

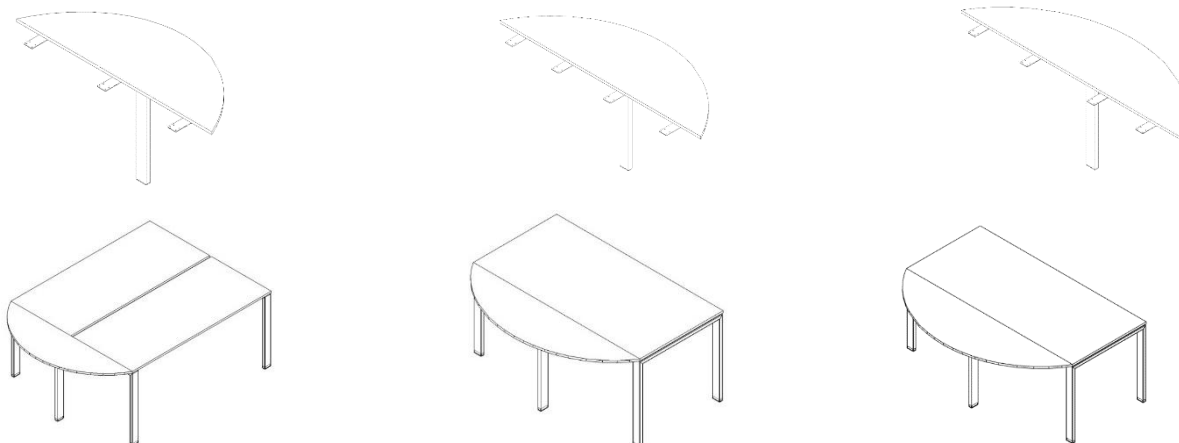

DOSTAWKA NT-PP04 O GŁ.500mm x 1400
GŁ.500 x 1800

DOSTAWKA NT-PP05 O GŁ. 500mm x 1600

DOSTAWKA NT-PP06 O

WIDOK BIURKA Z DOSTAWKĄ

WIDOK BIURKA Z DOSTAWKĄ

WIDOK BIURKA Z DOSTAWKĄ

Konstrukcja nośna:

Błat dostawki wsparty na nodze metalowej wykonanej z blachy o grubości minimalnej 1,5 mm, z profilu 70x30 mm o przekroju prostokąta i jak najmniejszym promieniu gięcia np. 2 mm. Noga powinna posiadać wewnątrz profilu stalowe broki, które wzmacniają konstrukcję nogi i są elementem poprawiającym jej stabilność. Dolna część nogi zakończona nabijaną, tworzywową stopką poziomującą o zakresie poziomowania 15 mm. Górna część nogi wyposażona w gniazdo montażowe umożliwiające połączenie nogi z blatem za pomocą śrub M6 z gwintem metrycznym przykręcanych w stalowe gniazda osadzone w blacie. Dodatkowo blat dostawki wyposażony w 3-4 stalowe łączniki stabilizujące wykonane z blachy o grubości co najmniej 3 mm umożliwiające połączenie z blatem biurka.

ZAKTUALIZOWANY:

Szczegółowy opis elementów wyposażenia- specyfikacja techniczna

S.270.1.2020

Załącznik nr 1B do SIWZ

DOSTAWKA DO BIURKA $\frac{3}{4}$ KOŁA



Dostawka NT-PP3/4 $\frac{3}{4}$ koła



WIDOK BIURKA Z DOSTAWKĄ

Blat dostawki wsparty na nogach 2 metalowych wykonanych z blachy o grubości minimalnej 1,5 mm, z profilu 70x30 mm o przekroju prostokąta. Górna część nóg wyposażona w gniazda montażowe. Dodatkowo blat dostawki wyposażony w co najmniej 4 stalowe łączniki stabilizujące, jednak zamawiający preferuje cztery łączniki.

OSŁONA FRONTOWA BIURKA LUB STOŁU (OF).

150cm, 130cm, 90cm x szerokość: 35cm x grubość: 1,8 cm

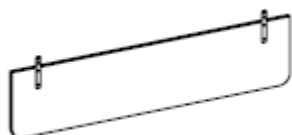

Osłona frontowa biurka lub stołu – blenda wykonana z płyty meblowej gr. 18 mm w kolorze Dąb Afrykański i Dąb Dziki. W przypadku zastosowania osłony w biurkach i montażu po ich szerokości mocowanie osłony do trawersu biurka za pomocą płaskownika metalowego grubości 4 mm oraz śrub metrycznych i nakrętki. W przypadku montażu osłon w stołach po ich głębokości osłona montowana na uchwytych profilowanych na kształt litery „L” stalowych, wykonanych z blachy o grubości co najmniej 3 mm. Płaskownik do montażu na trawersach o wymiarach 144x20 mm zaokrąglony w narożach promieniem R5, malowany proszkowo w kolorze RAL 7012 o drobnej strukturze wyczuwalnej dotykowo. Płaskownik mocowany do blendy za pośrednictwem śrub metrycznych przykręcanych do metalowych insertów wkręcanych do blendy. Wysokość blendy co najmniej 310 mm, szerokość dostosowana szerokości biurka lub stołu – co najmniej 900 mm dla biurka „120”, co najmniej 1300 mm dla biurka „160” i 1500 mm, dla biurka „180”. Dolne narożniki zaokrąglone – R=50 mm.

ZAKTUALIZOWANY:

Szczegółowy opis elementów wyposażenia- specyfikacja techniczna

S.270.1.2020

Załącznik nr 1B do SIWZ

CZTERY OSŁONY DOPASOWANE DO STOŁÓW O SZEROKOŚCI 160cm W KOLORACH:



KOLOR OSŁONY: Dąb Dziki



UCHWYTY: Antracyt RAL 7012

SZEŚĆ OSŁON DOPASOWANYCH DO FRONTÓW BIUREK O SZEROKOŚCI 180CM, 160CM i 120 CM, W KOLORACH:



KOLOR OSŁONY: Dąb Afrykański



UCHWYTY: Antracyt RAL 7012

PRZEGRODA WZDŁUŻNA NADBIURKOWA W RAMIE ALU – PNT 160 B, P



TAPICERKA: ELF, Antracyt



RAMA: Antracyt RAL 7012



PRZEGRODA DO BIUREK POJEDYNCZYCH

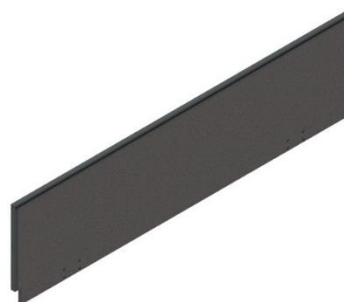

PRZEGRODA DO BIUREK BENCH

Powyższa przegroda to przegroda do biurek pojedynczych z uchwytami przykręcanymi do jednego z dwóch trawersów pod blatem.

ZAKTUALIZOWANY:

Szczegółowy opis elementów wyposażenia- specyfikacja techniczna

S.270.1.2020

Załącznik nr 1B do SIWZ

Wzdłużna przegroda płytowa tapicerowana, z jedną krawędzią zamkniętą profilem aluminiowym oraz dwiema krawędziami zamkniętymi stalowymi ceownikami. Krawędź górna: profil górny wykonany z aluminium w kształcie kwadratu 20x20 mm z technologicznymi wcięciami służącymi do mocowania dodatkowych akcesoriów. Krawędzie boczne – lewa i prawa - ceowniki ze stali gr.1 mm. Profil górny oraz ceowniki malowane proszkowo na kolor RAL 7012 o drobnej strukturze wyczuwalnej dotykowo. Dolna krawędź przegrody do biurka pojedynczego bez wcięć montażowych, dolna krawędź przegrody do biurek typu bench z wcięciami umożliwiającymi montaż między blatami w biurkach typu bench. Producent musi zapewnić opcjonalnie rozwiązanie umożliwiające zainstalowanie przegrody między dwoma blatami i ich wspólnym stelażem. Przegroda w standardzie musi posiadać piankę umożliwiającą wbijanie szpilek lub pinezek. Producent powinien zapewnić możliwość tapicerowania przegrody tapicerkami atestowanymi, przebadanymi i certyfikowanymi z różnych grup cenowych dostępnych w ofercie producenta. Tkaniny powinny posiadać: Atest Higieniczny PZH, Certyfikat Laboratorium Badawczego akredytowanego przez Polskie Centrum Akredytacji w zakresie badań odporności na zapalenie, wysoką temperaturę, chemikalia oraz właściwości dymotwórczych w procesie spalania. Mocowanie wzdłużnej przegrody tapicerowanej w ramie alu do biurka pojedynczego odbywa się za pomocą uchwyty metalowego. W celu uzyskania wytrzymałego połączenia profil prostokątny z którego wykonany jest uchwyt nie może być mniejszy niż 25x40 mm. Przegroda łączona z uchwytem na co najmniej 4 śruby z gwintem metrycznym, śruby przykręcane w gniazda stalowe osadzone w przegrodzie. Dodatkowo dla wzmocnienia całej konstrukcji uchwyty z przegrodą przykręcane na co najmniej dwie śruby z gwintem metrycznym do trawersu poprzecznego biurka. Uchwyty malowane proszkowo na kolor RAL 7012 o drobnej strukturze wyczuwalnej dotykowo. Uchwyty przegrody bench stalowe wykonane z blachy giętej, o grubości co najmniej 3 mm. Gięcie, uchwytu umożliwia osadzenie przegrody pomiędzy jego ściankami. Wymiar przegrody powinien być dopasowany do szerokości biurka, wysokość całkowita przegrody minimum 420 mm, nad blatem co najmniej 351 mm. Przegroda jako systemowe rozwiązanie dostosowana do biurek pojedynczych o wysokości całkowitej 750 mm.

MEBLE PRACOWNICZE – SZAFY - SZCZEGÓŁOWY OPIS.

Wytyczne kolorystyczne i materiałowe – chyba że wskazano inaczej w opisie.

Zamawiający wymaga aby szafy były wykonane wg. schematu kolorystycznego: Fronty, Boki i Plecy – grubość 18 mm, Wieniec górny i Wieniec dolny, Półki – grubość 25 mm, Dekor: Szary (U1115)12115 w strukturze perłowej o podwyższonej odporności użytkowania mechanicznego.

Szary (U1115)12115



ZAKTUALIZOWANY:

Szczegółowy opis elementów wyposażenia- specyfikacja techniczna

S.270.1.2020

Załącznik nr 1B do SIWZ

Meble powinny być wykonane z płyty wiórowej laminowanej.

Wszystkie płytowe elementy pionowe mebla płyta grubości 18 mm (plecy, fronty, boki).

Wszystkie płytowe elementy poziome mebla płyta grubości 25 mm (półki, wieniec górny, wieniec dolny, półko-wieniec)

ilustracja referencyjna uchwytu szaf



ilustracja referencyjna uchwytu gablot*

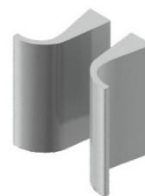

*chyba, że w opisie wskazano inaczej

SZAFKA STANDARD :
FRONTY I KORPUS
Szary DSTU111512115
WIENIE I PÓŁKI GRUBOŚĆ 25 mm
KORPUS, PLECY I FRONTY
GRUBOŚĆ PŁYTY 18 mm
UCHWYT OMEGA
3 PUNKTOWY
ZAMEK BASKWIŁOWY

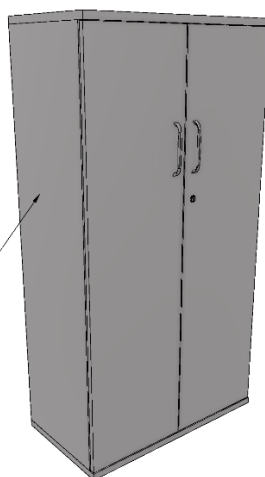

Szczegółowy opis wykonania szaf.

Płyta użyta do produkcji mebla laminowana, impregnowanym laminatem, trójwarstwowa, atestowana. Szafka wykonana w technologii umożliwiającej montaż i demontaż szafy bez uszkodzenia jej elementów, jednocześnie łączenia powinny być wzmacniające stabilność i wytrzymałość mebla. Łączenia elementów poziomych z

ZAKTUALIZOWANY:

Szczegółowy opis elementów wyposażenia- specyfikacja techniczna

S.270.1.2020

Załącznik nr 1B do SIWZ

elementami pionowymi w sposób zapewniający sztywne, bez klejowe zespolenie za pomocą złączy składających się z śrub i zaczepów z gniazdami. Związanie elementów następuje w wyniku tzw. napięcia montażowego. Nie dopuszcza się oskrzyni szafy klejonej. Wszystkie otwory na śruby i zaczepy wykonane maszynowo z zastosowaniem specjalnego oprzyrządowania i specjalistycznych obrabiarek celem uzyskania precyzyjnych, estetycznych oraz wysokiej jakości połączeń. Boki, fronty oraz ściana tylna wykonane z płyty dwustronnie laminowanej impregnowanym laminatem, trójwarstwowej, atestowanej o całkowitej grubości 18 mm. Wieńce górny i dolny oraz półki wykonane z płyty dwustronnie laminowanej impregnowanym laminatem, trójwarstwowej, atestowanej o grubości 25 mm. Krawędzie frontów zamknięte obrzeżem ABS 2mm. Krawędź wzdłużna boków zamknięta obrzeżem ABS 0,5 mm, krawędź wzdłużna przednia i tylna wieńców zamknięta obrzeżem ABS 2 mm. Krawędź wzdłużna przednia półek zamknięta obrzeżem ABS 2 mm. Celem zapewnienia wysokiej jakości, podkreślenia walorów estetycznych oraz doskonałej wytrzymałości w trakcie użytkowania mebla krawędzie oklejone maszynowo. Plecy szafy frezowane na obwodzie, wpuszczane w boki i wieńce w celu wzmocnienia konstrukcji szafy oraz ochrony przed kurzem. Szafa posiada regulację poziomowania od wewnątrz w zakresie 15 mm. Wieniec dolny szafy posiada pod frezowania pozwalające na schowanie całkowite stopek regulacyjnych w płaszczyźnie wieńca tak aby istniała możliwość posadowienia szafy bezpośrednio na wieńcu. Podział półek dostosowany do ustawienia segregatorów. Półki mocowane do korpusu systemem zapadkowym na metalowych podpórkach z trzpieniem, uniemożliwiającym przypadkowe poziome wysunięcie się. Regulacja półek według modułu 32 mm na całej wysokości lub co najmniej według modułu 32 mm segmentowo 5x32. Drzwi uchylne na zawiasach regulowanych w trzech płaszczyznach z cichym domykiem i samo dociąganiem. Producent musi zapewnić opcjonalną możliwość montażu zawiasów nie wymagających użycia narzędzi, z zintegrowanym systemem hamowania oraz z systemem samodomykania. Szafa musi być wyposażona w zamek trzypunktowy, baskwilowy oraz listwę przymykową zabezpieczającą przed kurzem. Uchwyty frontów uchylnych, wykonane z aluminium anodowanego (wyklucza się malowane proszkowo oraz plastikowe), łukowe, stanowiące wygodny pełny pochwyty. Rozstaw preferowany 160 mm, minimalna szerokość całkowita 170 mm. Kształt i forma uchwyty przyjazna dla użytkownika – lico proste, boki zaokrąglone.

SZAFY WYSOKIE 50H

SZAFKA AKTOWA S 5/7

/szerokość:80cm x głębokość:43cm x wysokość:192,7cm/

13



ZAKTUALIZOWANY:

Szczegółowy opis elementów wyposażenia- specyfikacja techniczna

S.270.1.2020

Załącznik nr 1B do SIWZ

Szafa wysoka 5OH – 4 półki grubości 25 mm zapewniające przestrzeń dla 5 rzędów segregatorów.

SZAFA AKTOWO – UBRANIOWA S 5/8 /szerokość:80cm x głębokość: 43cm x wysokość:192,7cm/

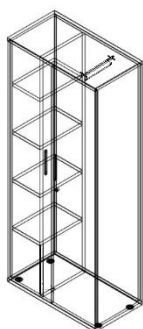

Szafa aktowo ubraniowa 1/3 mebla część aktowa – 4 półki grubości 25 mm, 2/3 część ubraniowa. Część ubraniowa wyposażona w wieszak wysuwny typu puzon.

SZAFA UBRANIOWA S 5/9 /szerokość:80cm x głębokość:60cm x wysokość:192,7cm/

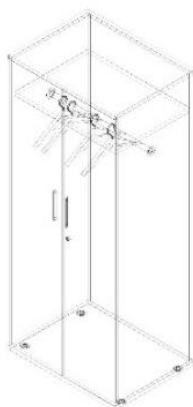

Szafa wyposażona w jedną półkę grubości 25 mm w górnej części i metalowy, chromowany drążek ubraniowy o średnicy minimum 20 mm, umożliwiający zawieszanie wieszaków. Drążek osadzony w przykręcanych rozetach wykonanych z metalu i chromowanych.

SZAFY ŚREDNIE 4OH i 3OH - Wszystkie szafy całość w kolorze - Szary (U1115)12115

SZAFA AKTOWA S 4/2 L,P /szerokość: 40cm x głębokość: 43cm x wysokość: 154,3cm/

SZAFA AKTOWA S 4/6 /szerokość: 80cm x głębokość: 43cm x wysokość: 154,3cm/

SZAFA S4/2 L,P

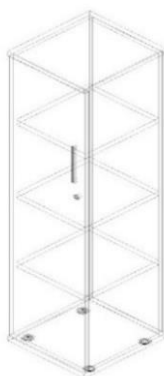

SZAFA S4/6

ZAKTUALIZOWANY:

Szczegółowy opis elementów wyposażenia- specyfikacja techniczna

S.270.1.2020

Załącznik nr 1B do SIWZ

Szafa średnia 4OH – 3 półki grubości 25 mm zapewniające przestrzeń dla 4 rzędów segregatorów.

SZAFKA ZASTĘPCA
NADLEŚNICZEGO :
FRONTY I KORPUS
Szary DS 1U11151211b
TOP GÓRNY DĄB AFRYKAŃSKI
WIENCE I PÓLKI: GRUBOŚĆ 25 mm
KORPUS, PLECZY I FRONTY
GRUBOŚĆ PŁYTY 18 mm
UCHWYT OMEGA
3 PUNKTOWY
ZAMEK BASKWILOWY

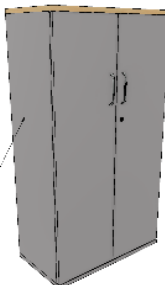

UWAGA: JEDNA SZAFKA S4/6 z wieńcem górnym – Dąb Afrykański gr. 25 mm TOP – gabinet zastępcy

SZAFKA UBRANIOWA S 4/6 /szerokość:80cm x głębokość:43cm x wysokość:154,3cm/

Szafka wyposażona w jedną półkę grubości 25 mm w górnej części. Część ubraniowa wyposażona w wieszak wysuwny typu puzon. Wymiar przestrzeni pomiędzy dolną płaszczyzną półki a górną płaszczyzną wieńca dolnego musi wynosić minimalnie 110 cm w celu swobodnego wieszania płaszczy.

UWAGA: JEDNA SZAFKA S4/6U z wieńcem górnym – Dąb Afrykański gr. 25 mm – gabinet zastępcy.

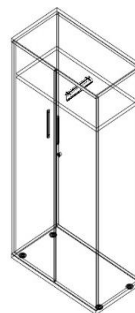

REGAŁ AKTOWY Z SZUFLADAMI S 4/12 /szerokość:80cm x głębokość:43cm x wysokość:154,3cm/



Regał aktowy z szufladami w dolnej części (2 przestrzenie) i regałem otwartym w górnej części (2 przestrzenie OH). Mebel z wieńcem pośrednim. Korpusy szuflad płytowe z dnem – całość wykonana z płyty grubości 12 mm. Wysokość korpusu szuflad minimalnie 200 mm Prowadnice szuflad kulkowe z cichym domykem i samodociąganiem. Szuflady wyposażone w zamek centralny. Podział przestrzeni 4OH (2 szuflady + 2 półki w tym wieńec pośredni - 2 przestrzenie).

SZAFKA AKTOWA S 4/14 /szerokość:100cm x głębokość:43cm x wysokość:154,3cm/

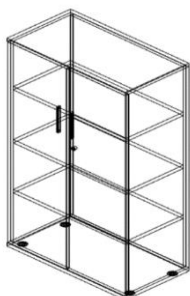

Szafka średnia 4OH – 3 półki grubości 25 mm zapewniające przestrzeń dla 4 rzędów segregatorów. Szerokość 100 cm, wewnątrz dodatkowy pionowy element konstrukcyjny.

ZAKTUALIZOWANY:

Szczegółowy opis elementów wyposażenia- specyfikacja techniczna

S.270.1.2020

Załącznik nr 1B do SIWZ

SZAFO-REGAŁ POD DRUKARKE S 4/6 /szerokość:80cm x głębokość:50cm x wysokość:154,3cm/

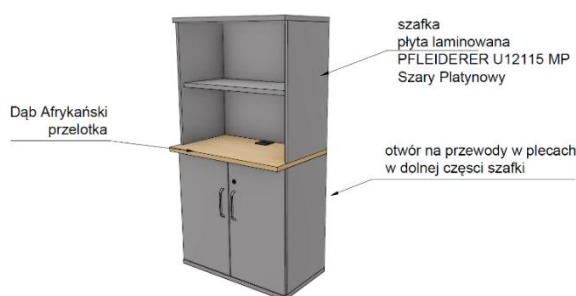

Półko-wieniec w kolorze Dąb Afrykański, pogłębiony do 500 mm, wyposażony w tworzywowy, rozsuwany przelot kablów $\phi=80$ mm, w kolorze Antracyt. W dolnej części pleców szafy wykonane otworowanie umożliwiające wprowadzenie okablowania do wnętrza.

UWAGA: w każdym z pomieszczeń otworowanie należy dostosować do istniejącego układu gniazd elektrycznych i IT na ścianie – wymagana weryfikacja pomiarów).



PÓŁKO-WIENIEC: Dąb Afrykański



KORPUS: Szary (U1115)12115

SZAFY AKTOWE 3OH JAKO NADSTAWKI

SZAFKA AKTOWA S 3/2 L,P / szerokość: 40 x głębokość: 43cm x wysokość: 114,3cm/

SZAFKA AKTOWA S 3/4/ szerokość: 80cm x głębokość: 43cm x wysokość: 114,3cm/

SZAFKA AKTOWA S 3/11/ szerokość: 100cm x głębokość: 43cm x wysokość: 114,3cm/

Całość w kolorze:



KORPUS: Szary (U1115)12115



FRONTY: Szary (U1115)12115

ZAKTUALIZOWANY:

Szczegółowy opis elementów wyposażenia- specyfikacja techniczna

S.270.1.2020

Załącznik nr 1B do SIWZ

SZAFA AKTOWA S3/2 L,P

SZAFA AKTOWA S3/4

SZAFA AKTOWA S3/11

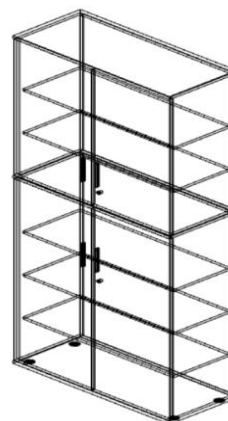
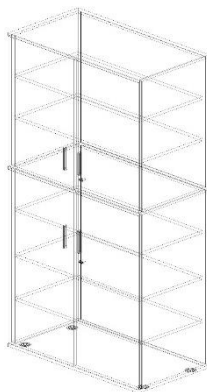
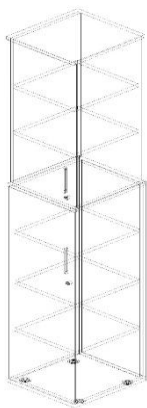

Szafa średnia 3OH – 2 półki grubości 25 mm zapewniające przestrzeń dla 3 rzędów segregatorów. Nadstawka S3/11 szerokość 100 cm, wewnątrz dodatkowy pionowy element konstrukcyjny gr. 18 mm

SZAFY NISKIE – 2OH

SZAFA AKTOWA S 2/6 i JAKO NADSTAWKI
/szer.:80cm x głęb.:43cm x wysokość:78,4cm/

SZAFA AKTOWA NA DRUKARKE S 2/6NT
/80cm x głęb.:60cm x wysokość:78,4cm

Szafa niska 2OH – 1 półka grubości 25 mm zapewniające przestrzeń dla 2 rzędów segregatorów.

Wersja pod drukarkę wieniec górny wysunięty na głębokość 60 cm do tyłu + przelotka na kable fi 80 Antracyt.

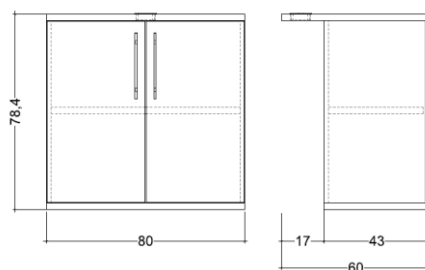
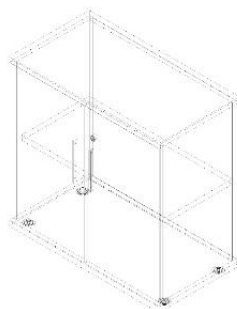

TOP: Dąb Afrykański

KORPUS, FRONTY: Szary(U1115)12115



ZAKTUALIZOWANY:

Szczegółowy opis elementów wyposażenia- specyfikacja techniczna

S.270.1.2020

Załącznik nr 1B do SIWZ

SZAFKA AKTOWA S 2/6 – JAKO NADSTAWKA /szerokość: 80cm x głębokość:43cm,
wysokość:78,4cm/

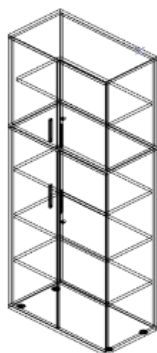

Szafka niska 2OH – 1 półka grubości 25 mm zapewniające przestrzeń dla 2 rzędów segregatorów.

CAŁOŚĆ: Szary (U1115)12115

MEBLE PRACOWNICZE – LOCKERS SZCZEGÓŁOWY OPIS.

Zamawiający wymaga aby szafy były wykonane wg. schematu kolorystycznego: fronty, wieniec górny, boki, plecy dekor- Szary (U1115)12115 w strukturze perłowej o podwyższonej odporności użytkowania mechanicznego,



CAŁOŚĆ: Szary (U1115)12115

Meble powinny być wykonane z płyty wiórowej laminowanej. Wszystkie płytowe elementy: korpus + fronty mebla - płyta grubości 18 mm. Wszystkie płytowe elementy: TOP-y mebla - płyta grubości 25mm.

LOCKERS LOK 205 /szerokość:80cm x głębokość:43cm x wysokość:190,2/

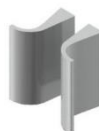

ZAKTUALIZOWANY:

Szczegółowy opis elementów wyposażenia- specyfikacja techniczna

S.270.1.2020

Załącznik nr 1B do SIWZ



Lockers z topem górnym i na nóżkach

ilustracja dedykowanego uchwyty z uwagi na mały rozmiar drzwiczek

Lockers powinien być wykonany z płyty wiórowej laminowanej o grubości całkowitej 18 mm. Płyta użyta do produkcji mebla laminowana, impregnowanym laminatem, trójwarstwowa, atestowana. Lockers 5OH z dwoma rzędami skrytek z frontami, razem 10 szt. skrytek/10 szt. frontów.

Mebel wykonany w technologii umożliwiającej montaż i demontaż mebla bez uszkodzenia jego elementów, jednocześnie łączenia powinny być wzmacniające stabilność i wytrzymałość mebla. Łączenia elementów poziomych z elementami pionowymi w sposób zapewniający sztywne, bezklejowe zespolenie za pomocą złącz składających się z śrub i zaczepów z gniazdami. Związanie elementów następuje w wyniku tzw. napięcia montażowego. Nie dopuszcza się oskrzyni mebla klejonej. Wszystkie otwory na śruby i zaczepy wykonane maszynowo z zastosowaniem specjalnego oprzyrządowania i specjalistycznych obrabiarek celem uzyskania precyzyjnych, estetycznych oraz wysokiej jakości połączeń. Korpusy oraz fronty wykonane są z płyty wiórowej laminowanej grubości 18 mm. Wąskie elementy korpusu oklejone ABS 0,5 mm, fronty oklejone ABS 2 mm. Lockers z topem górnym. Mebel posadowiony na stopkach tworzywowych z możliwością regulacji – dostęp do śrub regulacyjnych wewnątrz mebla. Lockers powinien być wyposażony w co najmniej 6 szt. stopiek regulacyjnych (zakres 10 mm), tworzywowych o wysokości $h=27$ mm. Producent powinien zapewnić możliwość opcjonalnego uzupełnienia mebla o top górny i dolny – topy wykonane z płyty o gr. 25 mm, laminowanej, trójwarstwowej i atestowanej. Top dolny grubości 25 mm w standardzie posiada pod frezowania pozwalające na schowanie całkowite stopiek regulacyjnych w płaszczyźnie elementu tak aby istniała możliwość posadowienia mebla bezpośrednio na topie dolnym. Regulacja poziomowania od wewnątrz w zakresie 15 mm.

Fronty mebla z wrzutnią – front odpowiednio skrócony (minimum 30 mm) – co daje możliwość przekazywania korespondencji. Wszystkie fronty wyposażone w dwa zawiasy z cichym domykiem i samodociągiem.

Dodatkowo producent musi zapewnić opcjonalną możliwość montażu zawiasów nie wymagających użycia narzędzi, z zintegrowanym systemem hamowania oraz z systemem samodomykania. W standardzie fronty lockersów wyposażone są w zamek jednopunktowy typu kwadrat.

ZAKTUALIZOWANY:

Szczegółowy opis elementów wyposażenia- specyfikacja techniczna

S.270.1.2020

Załącznik nr 1B do SIWZ

MEBLE PRACOWNICZE – KONTENERY.

Wytyczne kolorystyczne i materiałowe.

Zamawiający wymaga aby szafy były wykonane wg. schematu kolorystycznego: TOP (Wieniec górny): dekor - Dąb Afrykański; Fronty szuflad , Wieniec dolny, Boki oraz Plecy dekor – Szary (U1115)12115 w strukturze perłowej o podwyższonej odporności użytkowania mechanicznego.



Dąb Afrykański



Szary (U1115)12115



ilustracja referencyjna uchwyty kontenerów

Meble powinny być wykonane z płyty wiórowej laminowanej, grubości 18 mm i 25 mm, z wyjątkiem korpusów szuflad.

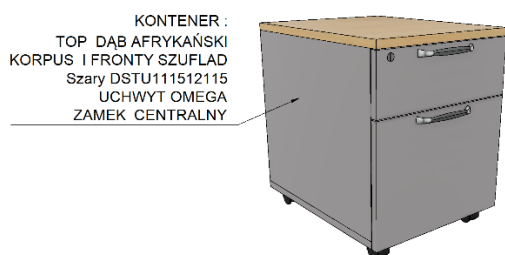

MEBLE PRACOWNICZE – KONTENERY - SZCZEGÓŁOWY OPIS.

Kontener powinien być wykonany z płyty wiórowej laminowanej o grubości całkowitej 18 mm oraz 25 mm. Płyta użyta do produkcji mebla laminowana, impregnowanym laminatem, trójwarstwowa, atestowana. Korpus kontenera: plecy i boki oraz wieniec dolny wykonane z płyty o grubości 18 mm, wieniec górny – TOP - płyta o grubości

ZAKTUALIZOWANY:

Szczegółowy opis elementów wyposażenia- specyfikacja techniczna

S.270.1.2020

Załącznik nr 1B do SIWZ

25 mm lub 18 mm w zależności od modelu. Plecy frezowane na obwodzie, wpuszczane w boki i wieńce w celu wzmocnienia konstrukcji oraz ochrony przed kurzem. Celem zapewnienia wysokiej jakości, podkreślenia walorów estetycznych oraz doskonałej wytrzymałości w trakcie użytkowania mebla wszystkie krawędzie elementów płytowych oklejone maszynowo ABS 2 mm i 0,5 mm. Krawędzie wąskie korpusu oklejone są obrzeżem ABS 0,5 mm, fronty oraz wieniec górny - TOP – obrzeże ABS 2 mm. Kontener wyposażony w cztery szuflady płytke zwykłe + piórnik jako osobna szuflada. Szuflady wyposażone w zamek z centralną listwą zamykającą. Szuflady wykonane są z tworzywa sztucznego, lub metalowe w zależności od modelu, z zakrytymi prowadnicami. Prowadnice kulkowe z dociąganiem lub rolkowe, w zależności od modelu. Szuflada piórnikowa wyposażona również w prowadnice kulkowe, z samodociąganiem. Nie dopuszcza się prowadnic ślizgowych w szufladzie piórnikowej. Udźwig 25kg/ szuflada zwykła. Kontener wyposażony w blokadę jednoczesnego wysuwu szuflad. Wysuw szuflad w zakresie 70% - 75%. Wszystkie otwory na śruby i zaczepy wykonane maszynowo z zastosowaniem specjalnego oprzyrządowania i specjalistycznych obrabiarek celem uzyskania precyzyjnych, estetycznych oraz wysokiej jakości. Fronty szuflad otwierane za pomocą uchwytów wykonanych z aluminium anodowanego (wyklucza się malowane proszkowo oraz plastikowe), łukowe, stanowiące wygodny pełny pochwyt. Rozstaw preferowany 160 mm, minimalna szerokość całkowita 170 mm. Kształt i forma uchwytu przyjazna dla użytkownika – lico proste, boki zaokrąglone.

KONTENER STACJONARNY DO WYSOKOŚCI BLATU BIURKA K 5/7

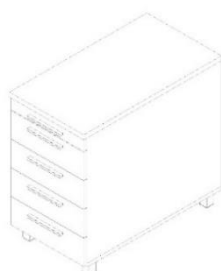

4 SZUFLADY + PIÓRNIK; WYMIARY: szerokość: 43,2 cm x głębokość: 80 cm x wysokość: 75 cm

Kontener osadzony na stopkach regulowanych aluminiowych o wysokości 75 mm – zakres poziomowania co najmniej 10 mm. Wieniec górny wykonany z płyty o grubości 18 mm. Szuflady z tworzywa sztucznego, zamek

centralny, prowadnice kulkowe z dociąganiem, blokada jednoczesnego wysuwu szuflad, piórnik jako oddzielna szuflada, nośność szuflad (bez piórnikowej) 25 kg

ZAKTUALIZOWANY:

Szczegółowy opis elementów wyposażenia- specyfikacja techniczna

S.270.1.2020

Załącznik nr 1B do SIWZ

KONTENER MOBILNY PODBIURKOWY K 2/1

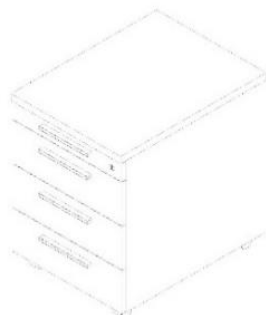

3 SZUFLADY + PIÓRNIK; WYMIARY: szerokość: 43,2 cm x głębokość: 57,5 cm x wysokość: 59,8 cm

Kontener mobilny, na kółkach tworzywowych, co najmniej dwa kółka powinny mieć funkcję - stop. Wieniec górny wykonany z płyty o grubości 25 mm.

Wkład metalowy szuflad– standard CE, wzmocnione prowadnice rolkowe – standard CE, bez cichego domyku, blokada jednoczesnego wysuwu szuflad, nośność szuflad (bez piórnikowej) 25 kg..

KONTENER MOBILNY PODBIURKOWY K 3/3 3 SZUFLADY + PIÓRNIK; WYMIARY: szerokość: 43,2 cm x

głębokość: 80 cm x wysokość: 59,8 cm

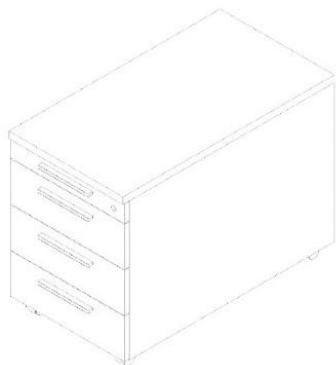

Wkłady szuflad zwykłych metalowe, wykonane na wzmocnionych prowadnicach kulkowych łożyskowych, z wałeczkami i paskiem zębatym, poprawiających stabilność oraz sztywność konstrukcji. Prowadnice o zwiększonej głębokości, cichym domykiem i dociąganiem. Kontener mobilny, na kółkach tworzywowych, co najmniej dwa kółka powinny mieć funkcję -stop. Wieniec górny wykonany z płyty o grubości 25 mm.

MEBLE PRACOWNICZE – STOŁY KONFERENCYJNE - SZCZEGÓŁOWY OPIS.

*SCHEMAT KOLORYSTYCZNY STOŁÓW KONFERENCYJNYCH

ZAKTUALIZOWANY:

Szczegółowy opis elementów wyposażenia- specyfikacja techniczna

S.270.1.2020

Załącznik nr 1B do SIWZ



KOLOR BLATU: Dąb Dziki



STELAŻE: Antracyt RAL 7012

*NIE DOTYCZY STOLIKA OKRĄGŁEGO

Ilustracja referencyjna konstrukcji nośnej oraz detalu nogi: chromowana zaślepka



*Stoły do Sali Edukacyjnej nie posiadają zamontowanych kaset z przyłączami.

Blat stołu powinien być wykonany z płyty wiórowej laminowanej o grubości całkowitej 25 mm – DEKOR DĄB DZIKI . Płyta użyta do produkcji mebla laminowana, impregnowanym laminatem, trójwarstwowa. Krawędzie blatu oklejone obrzeżem ABS 2 mm. Celem zapewnienia wysokiej jakości, podkreślenia walorów estetycznych oraz doskonałej wytrzymałości w trakcie użytkowania mebla, krawędzie powinny być oklejone maszynowo. W związku, iż Zamawiający wymaga łatwego wielokrotnego montażu i demontażu elementów stołu (względy aranżacyjne pomieszczeń oraz przedłużona żywotność i estetyka) Blaty przykręcane do stelaża za pomocą śrub metrycznych lub zatrzasków, itp w gniazda stalowe zainstalowane w blacie. Rozwiązanie to pozwala na wielokrotny montaż i demontaż elementów bez ich uszkodzenia. Nie dopuszcza się użycia gniazd tworzywowych. Konstrukcja nośna stołu: Nogi stołu konferencyjnego (moduł podstawowy) wykonane z blachy o grubości minimalnej 1,5 mm, spawane z trzech profili: dwóch okrągłych $\phi=43$ mm oraz jednego 40 x 25 mm o przekroju prostokąta. Nogi powinny posiadać wewnątrz profili stalowe broki, które wzmacniają konstrukcje nóg i są elementem poprawiającym stabilność całej konstrukcji nośnej. Górna część nóg zakończona stalowymi, chromowanymi, fazowanymi i wkręcanymi nakładkami. Dolna część nóg

ZAKTUALIZOWANY:

Szczegółowy opis elementów wyposażenia- specyfikacja techniczna

S.270.1.2020

Załącznik nr 1B do SIWZ

zakończona stożkowymi stopkami poziomującymi z nakładką chromowaną o zakresie poziomowania 15 mm. Do nóg stołu, od ich wewnętrznej strony dospawane ceowniki (razem 4 szt.) służące do osadzenia trawersów poprzecznych. Ceowniki wykonane z blachy stalowej o minimalnej grubości 3 mm, i długości minimum 80 mm – co zapewnia odpowienią sztywność i wytrzymałość konstrukcji nośnej po jej skręceniu. Nogi powinny być połączone trawersami poprzecznymi wykonanymi z profilu o przekroju prostokąta, o wymiarach 25x40 mm wykonanymi z blachy o grubości od 2 do 2,5 mm zależnie od długości, w celu zapewnienia optymalnej sztywności. Trawersy skręcane z nogami za pośrednictwem śrub z gwintem metrycznym M6. Konstrukcja trawersów zapewnia dystans 10 mm między blatem biurka, a stelażem, jednocześnie trawersy podpierają blat płaszczynowo w minimum 90% wartości wymiaru ich szerokości, nie eksponując stabilnego i wytrzymałego podparcia. Nie dopuszcza się użycia widocznych tworzywowych lub metalowych punktowych wsporników dystansujących blat, np. tulei. Całość konstrukcji nośnej lakierowana proszkowo farbą w KOLORZE ANTRACYT – RAL 7012 o drobnej strukturze wyczuwalnej dotykowo. Każdy blat stołu przystosowany do prowadzenia okablowania w kanałach poziomym oraz montażu przelotek i powerportów, a także do zamontowania dolnych przegród różnego rodzaju oraz przegród nad biurkowych: płytowych, tapicerowanych i akustycznych.

STOŁY POJEDYNCZE

STÓŁ POJEDYNCZY ST-140/70 /szerokość:140cm x głębokość:70cm x wysokość:75cm/

STÓŁ POJEDYNCZY ST-160/70 /szerokość:160cm x głębokość:70cm x wysokość:75cm/

STÓŁ POJEDYNCZY ST160/60 szerokość:160cm x głębokość:60cm x wysokość:75cm/

STÓŁ POJEDYNCZY ST160/80 szerokość:160cm x głębokość:80cm x wysokość:75cm/w blacie otwór na kasetę



Stół ST160/80 na środku blatu wyposażony w kasetę ze stali nierdzewnej wyposażonej w klapkę, która po otwarciu chowa się do wewnątrz i umożliwia łatwy dostęp do przyłączy z każdej strony stołu. Wewnątrz kasety jest miejsce na włożenie

ZAKTUALIZOWANY:

Szczegółowy opis elementów wyposażenia- specyfikacja techniczna

S.270.1.2020

Załącznik nr 1B do SIWZ

nadmiaru okablowania oraz z przyłącza 3x230 V i 4xRJ45 wraz z kablami do podłączenia z gniazdami we floor'boxie. Dwie kasety posiadają dodatkowo gniazda HDMI do współpracy z projektorem.

ZAKTUALIZOWANY:

Szczegółowy opis elementów wyposażenia- specyfikacja techniczna

S.270.1.2020

Załącznik nr 1B do SIWZ

STÓŁ OKRĄGŁY NA NODZE TALERZOWEJ - STO-80 średnica: 80 cm, wysokość: 75 cm STO-60 średnica 60cm wysokość 75 cm



KOLOR BLATU: Dąb Afrykański



STELAŻ: Antracyt RAL 7012



Błat grubości 18 mm przykręcany do stelaża za pomocą śrub metrycznych M8 w gniazda stalowe zainstalowane w blacie – minimum 4 szt. Rozwiązanie to pozwala na wielokrotny montaż i demontaż elementów bez ich uszkodzenia. Nie dopuszcza się użycia gniazd tworzywowych. Konstrukcja nośna stolika: konstrukcję nośną stolika tworzy stalowa noga talerzowa skręcana. Podstawa nogi talerzowej wykonana z blachy stalowej o minimalnej grubości 10 mm. Podstawa powinna mieć co najmniej cztery otwory gwintowane służące do zainstalowania stopek poziomujących, oraz jeden otwór gwintowany w centralnej części służący do skręcenia podstawy z nogą rurową. Minimalny wymiar podstawy – fi400 mm w celu uzyskania optymalnej stabilności konstrukcji nośnej.

Noga podstawy rurowa, stalowa i gwintowana o wymiarze fi 80 mm i grubości ścianki minimalnej – 1 mm. Błat stolika wsparty na krzyżaku stalowym przystosowanym do skręcenia go z nogą podstawy. Rozpiętość ramion wspornika krzyżowego minimum 450 mm celem zapewnienia prawidłowej stabilności. W celu uzyskania odpowiedniej sztywności konstrukcji element krzyżakowy powinien mieć grubość co najmniej 6 mm. Nie dopuszcza się stosowania elementów tworzywowych oraz metalowych o grubości mniejszej niż 5,5 mm. Krzyżak stalowy powinien być przystosowany do skręcenia z blatem co ma zapewnić odpowiednia ilość otworów – minimum 4 otwory na śruby metryczne M8. Całość konstrukcji nośnej lakierowana proszkowo farbą o drobnej strukturze wyczuwalnej dotykowo. Producent powinien zapewnić możliwość wykonania elementów konstrukcji nośnej – nogi rurowej oraz podstawy talerzowej nogi – w innym wykończeniu powłoki niż powłoka lakiernicza – np. nieutleniająca się stal odporna na działanie czynników np. atmosferycznych.

ZAKTUALIZOWANY:

Szczegółowy opis elementów wyposażenia- specyfikacja techniczna

S.270.1.2020

Załącznik nr 1B do SIWZ

MEBLE DO SAL KONFERENCYJNYCH I EDUKACYJNEJ - GABLOTY - SZCZEGÓŁOWY OPIS.

Wytyczne kolorystyczne i materiałowe – chyba że wskazano inaczej w opisie.

Zamawiający wymaga aby szafy były wykonane wg. schematu kolorystycznego: Fronty: SZKŁO PRZEŻERNE W RAMIE ALUMINIOWEJ; Wieniec górny – TOP, płyta laminowana grubości 25 mm, dekor : DĄB DZIKI

UWAGA : POJEDYNCZE ORAZ WSPÓLNE WIĘNCE - TOPY DLA KILKU GABLOT; Wieniec dolny, Boki, Półki, Plecy płyta laminowana grubości 18 mm, dekor: Szary (U1115)12115 w strukturze perłowej o podwyższonej odporności użytkowania mechanicznego.



Dąb Dziki



Szary (U1115)12115

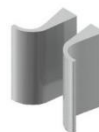

ilustracja referencyjna uchwytu gablot*

* chyba, że w opisie wskazano inaczej

MEBLE PRACOWNICZE – GABLOTY - SZCZEGÓŁOWY OPIS.

Płyta użyta do produkcji mebla laminowana, impregnowanym laminatem, trójwarstwowa, atestowana. Szafa wykonana w technologii umożliwiającej montaż i demontaż szafy bez uszkodzenia jej elementów, jednocześnie łączenia powinny być wzmacniające stabilność i wytrzymałość mebla. Łączenia elementów płytowych poziomych z elementami płytowymi pionowymi w sposób zapewniający sztywne, bez klejowe zespolenie za pomocą złącz składających się z śrub i zaczepów z gniazdami. Związanie elementów następuje w wyniku tzw. napięcia montażowego. Nie dopuszcza się oskrzyni gabloty klejonej. Wszystkie otwory na śruby i zaczepy wykonane maszynowo z zastosowaniem specjalnego oprzyrządowania i specjalistycznych obrabiarek celem uzyskania precyzyjnych, estetycznych oraz

ZAKTUALIZOWANY:

Szczegółowy opis elementów wyposażenia- specyfikacja techniczna

S.270.1.2020

Załącznik nr 1B do SIWZ

wysokiej jakości połączeń. Boki oraz ściana tylna wykonane z płyty dwustronnie laminowanej impregnowanym laminatem, trójwarstwowej, atestowanej o całkowitej grubości 18 mm. Wieńce górny i dolny oraz półki wykonane z płyty dwustronnie laminowanej impregnowanym laminatem, trójwarstwowej, atestowanej o grubości 25 mm. Krawędzie frontów zamknięte obrzeżem ABS 2 mm. Krawędź wzdłużna boków zamknięta obrzeżem ABS 0,5 mm, krawędź wzdłużna przednia i tylna wieńców zamknięta obrzeżem ABS 2 mm. Krawędź wzdłużna przednia półek zamknięta obrzeżem ABS 2 mm. Celem zapewnienia wysokiej jakości, podkreślenia walorów estetycznych oraz doskonałej wytrzymałości w trakcie użytkowania mebla krawędzie oklejone maszynowo. Plecy gabloty frezowane na obwodzie, wpuszczane w boki i wieńce w celu wzmocnienia konstrukcji szafy oraz ochrony przed kurzem. Gablota posiada regulację poziomowania od wewnątrz w zakresie 15 mm. Wieniec dolny gabloty posiada pod frezowania pozwalające na schowanie całkowite stopek regulacyjnych w płaszczyźnie wieńca tak aby istniała możliwość posadowienia szafy bezpośrednio na wieńcu. Podział półek dostosowany do ustawienia segregatorów. Półki mocowane do korpusu systemem zapadkowym na metalowych podpórkach z trzpieniem, uniemożliwiającym przypadkowe poziome wysunięcie się. Regulacja półek według modułu 32 mm na całej wysokości lub co najmniej według modułu 32 mm segmentowo 5x32. Fronty gabloty szklane w ramie z aluminium anodowanego uchylne na zawiasach regulowanych w trzech płaszczyznach z zintegrowanym systemem hamowania oraz z systemem samodomykania. Profil ramy o przekroju kwadratowym 20x20 mm z profilowanym rowkiem umożliwiającym wpuszczenie i zamontowanie szyby w ramie. Uchwyty frontów uchylnych, wykonane z aluminium anodowanego (wyklucza się malowane proszkowo oraz plastikowe), profilowane, w widoku z góry w kształcie litery „J”. Kształt i forma uchwyty przyjazna dla użytkownika.

GABLOTY NISKIE – 2OH

GABLOTA S 2/3/500 L,P	/szerokość: 50cm x głębokość: 50cm x wysokość:78,4cm/
GABLOTA S 2/7/500	/szerokość: 80cm x głębokość: 50cm x wysokość:78,4cm/
GABLOTA S2/7/600	/szerokość: 80cm x głębokość: 60cm x wysokość: 78,4cm/

ZAKTUALIZOWANY:

Szczegółowy opis elementów wyposażenia- specyfikacja techniczna

S.270.1.2020

Załącznik nr 1B do SIWZ

GABLOTA S 2/3/500 L,P

GABLOTA S 2/7/500

GABLOTA S2/7/600

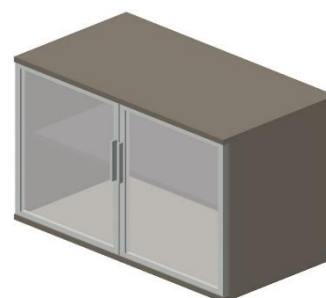
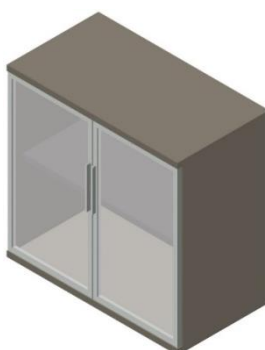
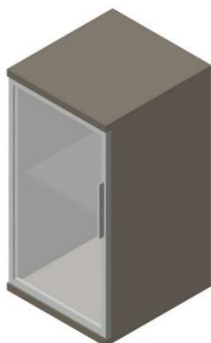

Wszystkie gabloty wyposażone w nieduże uchwyty aluminiowe oraz zamki umożliwiające zamknięcie szklanych drzwi. Szkło transparentne umożliwiające oglądanie eksponatów wystawianych wewnątrz. W każdym narożniku zamontowana liswa LED zapewniająca oświetlenie całości gabloty. Aby zapewnić lepsze warunki do ekspozycji, gabloty nie posiadają pojedynczych wieńców górnych lecz wspólne na 3, 2 oraz 2,5 gabloty.

UWAGA: Obowiązkowe dokonanie pomiarów w celu dopasowania ustawienia gablot na poddaszu budynku.

SZAFKA NISKA S 2/6 - 50 /szerokość: 74cm x głębokość: 50 cm x wysokość:78,4cm/

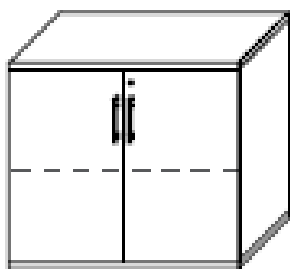

Szafka niska zamykana, jako uzupełnienie ustawienia gablot niskich w kształt litery „L” i zamknięcia wspólnym topem górnym z gablotami o głębokości 50 cm – gr. 25 mm Dąb Dziki. **UWAGA:** obowiązkowe dokonanie pomiarów, aby dopasować ustawienie do istniejących warunków montażowych. Całość korpusu w kolorze Dąb Dziki.

GABLOTA ŚREDNIA – 4OH

GABLOTA S 4/7/600 /szerokość: 80cm x głębokość: 60cm x wysokość:154,3cm/

ZAKTUALIZOWANY:

Szczegółowy opis elementów wyposażenia- specyfikacja techniczna

S.270.1.2020

Załącznik nr 1B do SIWZ

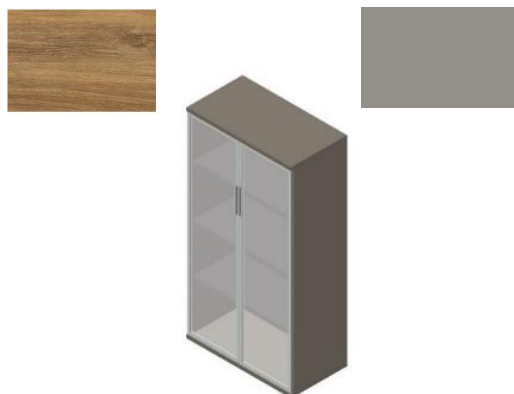

Wszystkie gabloty wyposażone w nieduże uchwyty aluminiowe oraz zamki umożliwiające zamknięcie szklanych drzwi. Szkło transparentne umożliwiające oglądanie eksponatów wystawianych wewnątrz. W każdym narożniku zamontowana liswa LED zapewniająca oświetlenie całości gabloty. Gablota posiada pojedynczy wieniec górny grubości 25 mm Szary (U1115)12115 oraz 3 półki grubości 25 mm zapewniające 4 przestrzenie ekspozycyjne.

TOP: Dąb Dziki , KORPUS: Szary (U1115)12115

UWAGA: Jedna gablota z topem gr. 25 mm Dąb Afrykański, bez oświetlenia LED – gabinet zastępcy.

GABLOTA WYSOKA – 5OH

GABLOTA S 5/400 L,P	/szerokość: 40cm x głębokość: 43cm x wysokość:192,7cm/
GABLOTA S 5/800	/szerokość: 80cm x głębokość: 43cm x wysokość:192,7cm/

GABLOTA S 5/400 L,P

GABLOTA S 5/800



Wszystkie gabloty wyposażone w nieduże uchwyty aluminiowe oraz zamki umożliwiające zamknięcie szklanych drzwi. Szkło transparentne umożliwiające oglądanie eksponatów wystawianych wewnątrz. Gablota posiada pojedynczy wieniec górny grubości 25 mm Szary (U1115)12115 4 półki grubości 25 mm



zapewniające 5 przestrzeni na książki

Korpus i topy w całości Szary(U1115)12115

GABLOTA Z NADSTAWKĄ

GABLOTA S2/800 /szerokość: 80cm x głębokość: 43cm x wysokość: front 15 cm/plecy 35 cm/
--

Nadstawka wykonana z płyty meblowej grubości 18 mm w całości w dekorze Dąb Dziki. Mebel nastawiany na gablotę 2OH. Plecy nadstawki pełne, fazowane oklejone ABS. Nadstawka wyposażona w wysuwany blat ekspozytora. Blat osadzony na prowadnicach rolkowych dolnego montażu, z cichym domykiem i samodociąganiem. Front blatu wysuwanego z uchwytem i zamkiem jednopunktowym. Uchwyt frontu

ZAKTUALIZOWANY:

Szczegółowy opis elementów wyposażenia- specyfikacja techniczna

S.270.1.2020

Załącznik nr 1B do SIWZ

wykonany z aluminium anodowanego (wyklucza się malowane proszkowo oraz plastikowe), łukowy, stanowiący wygodny pełny pochwyt. Rozstaw preferowany 160 mm, minimalna szerokość całkowita 170 mm. Kształt i forma uchwytu przyjazna dla użytkownika – lico proste, boki zaokrąglone. Lico gabloty: szkło w ramie z aluminium anodowanego. Profil ramy o przekroju kwadratowym 20x20 mm z profilowanym rowkiem umożliwiającym wpuszczenie i zamontowanie szyby w ramie. Lico montowane na stałe na korpusie płytowym nadstawki.

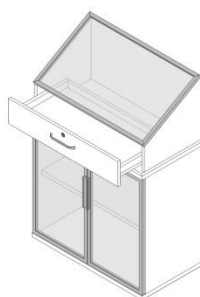

KOMPLET GABLOTY 2OH I
NADSTAWKA Z SZUFLADĄ -
KORPUS
Szary DSTU111512115
TOP DĄB DZIKI
FRONT
SZKŁO PRZEZROCZYSTE
W RAMCE ALUMINIOWEJ
WEWNĄTRZ PODŚWIETLENIE LED
NADSTAWKA CAŁOŚĆ
DĄB DZIKI
TOP PRZEZROCZYSTE SZKŁO
W RAMCE ALUMINIOWEJ
SZUFLADA WYSUWANA
UCHWYT TAKI JAK
W RAMCE GABLOTY
ZAMEK
WEWNĄTRZ PODŚWIETLENIE LED



Nadstawka dodatkowo wyposażona w oświetlenie typu LED. Gablota do eksponowania przedmiotów leżących w wysuwanej szufladzie zamykanej na zamek. Okienko gabloty wykonane z ramki aluminiowej jak drzwi w gablotach 2OH. Podświetlenie LED zapewniające oświetlenie całej gabloty.

MEBLE GABINETOWE – SZCZEGÓŁOWY OPIS.

Meble gabinetowe BIURKO wykonane w okleinie naturalnej (fornirze) wybarwionym na kolor Czereśni Antycznej lub Orzech Włoski. Elementy pionowe płyta wiórowa obustronnie fornirowana. Płyty wiórowe klasy higieniczności E01. Najwyższej klasy lakiery wodne odporne na działanie cieczy i alkoholi (należy jednak w krótkim czasie zetrzeć), odporne na działanie wysokich temperatur oraz posiadające filtry UV (spowalniające zmiany kolorystyczne pod wpływem światła).

BIURKO GABINETOWE G1 /szerokość: 180cm x głębokość: 85cm x wysokość: 75cm/

Fronty drzwiczek, dolne krawędzie cokołów, brzegi blatu biurka oraz wystające elementy dekoracyjne wykonane z drewna litego drewna pokrytego wybarwionym fornirem. Blat biurka o wymiarach 180 x 85 x wys. 75 cm wsparty z prawej strony na szafce z drzwiczkami, a z lewej na szafce z 4 szufladami z amortyzatorami fazowymi. W środkowej części biurka pod blatem znajduje się wysuwana półka na klawiaturę. W części frontowej przesłona na nogi z wypuszczanymi, poziomymi elementami dekoracyjnymi z litego drewna pokryte fornirem.

ZAKTUALIZOWANY:

Szczegółowy opis elementów wyposażenia- specyfikacja techniczna

S.270.1.2020

Załącznik nr 1B do SIWZ

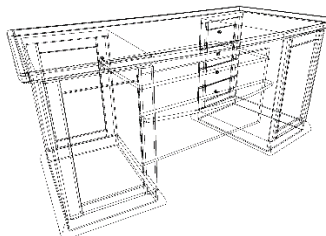
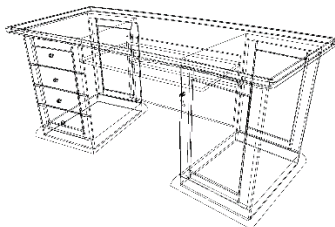

STÓŁ KONFERENCYJNY G7 /szerokość: 161cm x głębokość: 95cm x wysokość: 75cm/

Stół konferencyjny na 6 osób z możliwością powiększenia do 341 cm w łatwy sposób z wykorzystaniem szyny synchronicznej. Cztery wkładki szerokości 45 cm, kształt płyty zbudowany z czterech łuków wkładki prostokątne chowane do wnętrza oskrzyni stołu. Błat stołu wykonany z płyty wiórowej 18 mm okleinowanej okleiną naturalną gr 0,6 mm (prawa strona) i okleiną buk kl D gr. 0,6 mm (lewa strona). Płyta stołu z profilowaną doklejką litą bukową grubości 40 mm na krawędzi , wkładki z profilowaną doklejką litą bukową grubości 19 mm. Oskrzynie szerokości 90 mm z klejanki mikrowczep olchowej okleinowane okleiną naturalną bukową.

Nogi z drewna bukowego (lite) złożone z dwóch elementów, rozkładane w momencie rozsuwu stołu (cztery nogi wewnętrzne i cztery nogi zewnętrzne). Przekrój poprzeczny nóg 90x65 mm- profilowany.

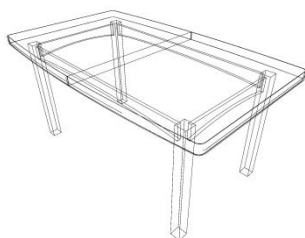

MEBLE GABINETOWE – SZAFY, WITRYNY, KOMODY - SZCZEGÓŁOWY OPIS.

Korpusy oraz półki szaf, witryn i komód wykonane z płyty wiórowej 18 mm okleinowanej okleiną naturalną gr 0,6 mm zarówno od zewnętrznej i wewnętrznej strony. Ramki drzwi oraz szuflad wykonane z litego wybarwionego drewna wewnątrz wypełnione fornirowaną płytą. Plecy płyta HDF pokryta fornirem od strony wewnętrznej. Drzwi witryn wypełnione przezroczystymi elementami ze szkła z fazowanymi brzegami, osadzone w drewnianych ramkach. Półki szklane ze szlifowanymi krawędziami i udźwigu do 7 kg lub z płyty meblowej. Drzwi we wszystkich meblach wyposażone w uchwyty aluminiowe w kształcie ćwierci koła z elementem drewnianego koralika w górnej części. Szuflady posiadają uchwyty

ZAKTUALIZOWANY:

Szczegółowy opis elementów wyposażenia- specyfikacja techniczna

S.270.1.2020

Załącznik nr 1B do SIWZ

gałkowe z drewna wybarwionego w kolorze mebli. Wszystkie szafy i witryny posiadają stopki do poziomowania oraz ozdobne wieńce górne (korony) i dolne wygięte w łuk, wykonane z płyty MDF pokrytej fornirem i połączonego z nim elementu montażowego wykonanego z płyty wiórowej wybarwionej w kolorze mebli. Wieńce mogą być nakładane na pojedyncze szafy oraz wspólne łączone w zestawy. Wieńce górne komód są wykonane z pokrytej fornirem płyty wiórowej, na brzegach wykończonej zaoblonymi listwami z litego drewna w kolorze forniru. W wybranych modelach jest zamontowane oświetlenie doświetlające wnętrza witryn i komód.

WITRYNA G5 + 2X WITRYNA Z SZUFLADĄ G3 /szerokość: 85cm x głębokość: 45cm x wysokość: 206cm/

Zestaw 3 witryn zespolonych wspólnym wieńcem górnym oraz dolnym. Witryna całkowicie przeszklona 2 drzwi, półki z płyty meblowej na trzymanie książek. Witryna z szufladą zespoloną oraz w części dolnej z tradycyjnym drzwiczkami. Wszystkie elementy wykonane wg ogólnego opisu wykończenia mebli.



SZAFKA NA UBRANIA Z 4 SZUFLADAMI G6 /szerokość: 85cm x głębokość: 45cm x wysokość: 206cm/

Pojedyncza szafka zamykana na ubrania z wysuwającym drążkiem i 4 szufladami oraz ozdobnym wieńcem górnym i dolnym. Wszystkie elementy wykonane wg ogólnego opisu wykończenia mebli.

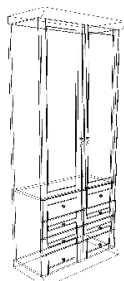

KOMODA Z 2 SZUFLADAMI G2 /szerokość: 180cm x głębokość: 45cm x wysokość: 124cm/

Komoda 180x45x124 cm, przeszklona z oświetleniem, 2 drzwi szklanych (witryny), 2 drzwi meblowe oraz 2 szuflady z systemem cichego domykania Silent,

ZAKTUALIZOWANY:

Szczegółowy opis elementów wyposażenia- specyfikacja techniczna

S.270.1.2020

Załącznik nr 1B do SIWZ

cokoły frezowane, wykończenie okleina naturalna zgodnie z opisem ogólnym wykończenia komód.

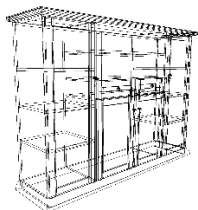

KOMODA NISKA Z 2 SZUFLADAMI G4 /szerokość: 95cm x
głębokość: 45cm x wysokość: 65cm/

Komoda 95x45xh 65 cm, z 2 szufladami i otwartą półką w dolnej części przeznaczona do ustawienia drukarki. Wykończenie okleina naturalna zgodnie z opisem ogólnym wykończenia komód.



ZABUDOWY NA WYMIAR – SZCZEGÓŁOWY OPIS.

Płyta użyta do produkcji mebla laminowana, impregnowanym laminatem, trójwarstwowa, atestowana.

SZAFKA NA SPRZĘT AUDIO W SALI KONFERENCYJNEJ

SZAFKA ŚREDNIA S 3/4 - 50 /szerokość: 80cm x głębokość: 50 cm
x wysokość:100cm/

Szafka wyglądem i parametrami ma być podobna do pozostałych szaf pracowniczych. Nie powinna przekraczać podanych wymiarów, aby zmieściła się pod skrynką elektryczną zainstalowaną w Sali Konferencyjnej. Wymiary szafki mają zapewnić umieszczenie w niej urządzeń wspomagających pracę sprzętu audio, dostęp okablowania do jej wnętrza, które wychodzi z podłogi oraz ze ściany. Należy także przewidzieć właściwą wentylację, aby zapewnić optymalne warunki do pracy urządzeń. Szafka powinna być zamykana na 3 punktowy zamek baskwilowy, standardowy uchwyt aluminiowy – całość wykonana z płyty laminowanej Dąb Dziki – Wieniec górny i dolny – grubość 25 mm, korpus, plecy i fronty – grubość 18 mm.

SZAFKA GOSPODARCZA S 5/9NT /szerokość:80cm x głębokość:60cm x
wysokość:192,7cm/

ZAKTUALIZOWANY:

Szczegółowy opis elementów wyposażenia- specyfikacja techniczna

S.270.1.2020

Załącznik nr 1B do SIWZ

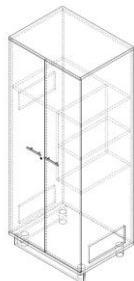

Szafa wykonana na bazie szaf pracowniczych. Powinna zapewnić przestrzeń na wstawienie odkurzacza, wiadra z mopem, szczotek itp. przedmiotów. Półki na środki chemiczne oraz kratki wentylacyjne na bokach szafy. Dodatkowo szafa powinna stać na nóżkach wys. 10 cm wykończenie chrom, zapewniając izolację przed kontaktem z mokrą podłogą.



Kolorystyka w całości U112PE Popiel.

GARDEROBA – SZATNIA 410 X 60 CM + 80 X 60 CM

Zabudowa złożona z systemowych chromowanych drążków pionowych instalowanych do podłogi oraz poziomych instalowanych do ścian oraz skręconych z pionowymi. Nad drążkami zainstalowana półka głębokości ok 60 cm, grubość 18 mm, brzeg wykończony listwą PCV 2 mm w kolorze POPIEL U112PE. Wymagane wykonanie przedmiaru w celu precyzyjnego wykonania zabudowy.

2. MEBLE KUCHENNE – SZCZEGÓŁOWY OPIS

Szafki dolne wysokości 720 mm, głębokości 510- 560 mm, na nóżkach regulowanych 100 mm wysokości, cokoły wykonane z PCV, kolor aluminium wysokości 100 mm, blaty robocze laminowane grubości 38 mm o profilu R=3 mm, listwy przybłatowe w kolorze blatu, szafki wiszące wysokości 720 mm, głębokości 300-360 mm, mocowane do ściany na listwie montażowej i zawieszkach regulowanych, korpusy mebli z płyty laminowanej grubości 18 mm, oklejone obrzeżem ABS grubości 0,8 mm, fronty mebli oklejone ABS grubości 2 mm, plecy mebli wykonane z płyty HDF grubości 3 mm, szuflady na prowadnicach kulkowych z cichym domykiem, dno szuflady grubości 16 mm, zawiasy puszkowe 35 mm z dociąganiem, uchwyt meblowe rozstaw 160-192 mm, w kolorze aluminium

Korpusy, półki i fronty szafek płyta laminowana U112PE POPIEL, blat roboczy dekor D3274MT BETON.

UWAGA: Wszystkie podane wymiary zabudów kuchni są orientacyjne i wymagają weryfikacji pomiarów na obiekcie.

ZAKTUALIZOWANY:

Szczegółowy opis elementów wyposażenia- specyfikacja techniczna

S.270.1.2020

Załącznik nr 1B do SIWZ

We wszystkich kuchniach należy przewidzieć montaż zlewozmywaków i baterii posiadanych przez inwestora oraz dedykowanego sprzętu AGD dostarczonego przez wykonawcę. W kuchni na poziomie -1 dodatkowo ok. 100 kompletów naczyń, szklanek i sztućców przeznaczonych do mycia w zmywarkach. Szczegółowy wykaz sprzętów i naczyń znajduje się w tabeli Formularz Oferty.

KUCHNIA -1

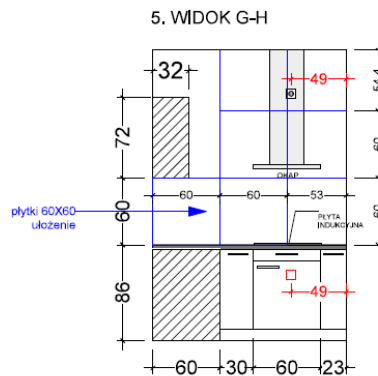
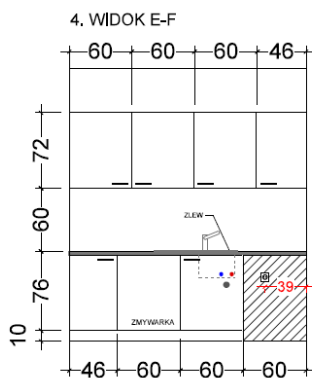
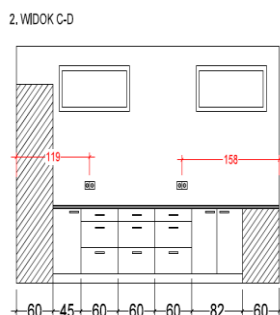
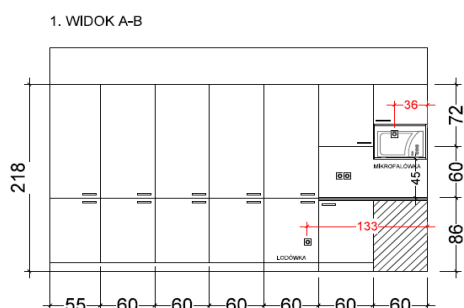
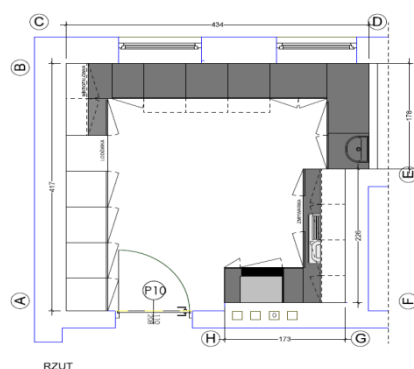

KUCHNIA PARTER

Błat do jedzenia identyczny z blatem kuchennym, dopasowany do wnęki na wys. 110 cm do hokerów.

ZAKTUALIZOWANY:

Szczegółowy opis elementów wyposażenia- specyfikacja techniczna

S.270.1.2020

Załącznik nr 1B do SIWZ

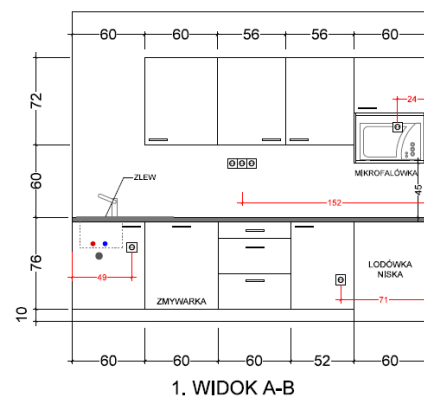
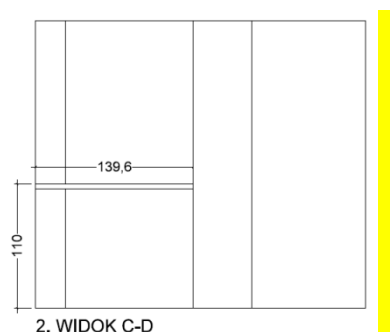
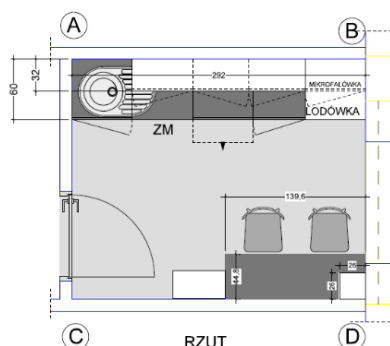

KUCHNIA 1 PIĘTRO

Stół do kuchni 120 x 60 cm. Nogi stołu konferencyjnego (moduł podstawowy) wykonane z blachy o grubości minimalnej 1,5 mm, spawane z trzech profili: dwóch okrągłych $\phi=43$ mm oraz jednego 40 x 25 mm o przekroju prostokąta. Nogi powinny posiadać wspawane wewnątrz profile stalowe broki, które wzmacniają konstrukcję nośnej. Są elementem poprawiającym stabilność całej konstrukcji nośnej. Górna część nóg zakończona stalowymi, chromowanymi, fazowanymi i wkręcanymi nakładkami. Dolna część nóg zakończona stożkowymi stopkami poziomującymi z nakładką chromowaną o zakresie poziomowania 15 mm. Do nóg stołu, od ich wewnętrznej strony dospawane ceowniki (razem 4 szt.) służące do osadzenia trawersów poprzecznych. Ceowniki wykonane z blachy stalowej o minimalnej grubości 3 mm, i długości minimum 80 mm – co zapewnia odpowiednią sztywność i wytrzymałość konstrukcji nośnej po jej skręceniu. Błat jasnoszary grubość 25 mm, nogi malowane proszkowo aluminium. Krzesła kuchenne siedzisko i oparcie sklejkowe BUK, nogi chromowane.

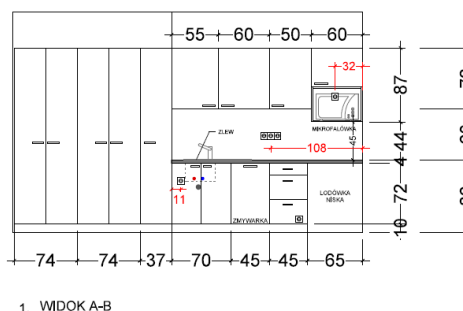
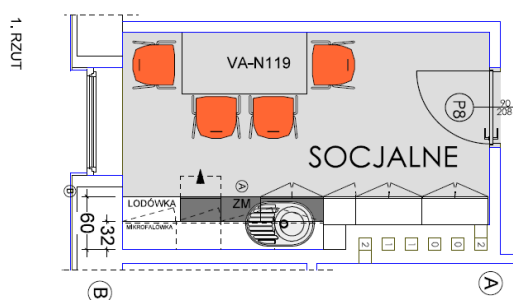

KUCHNIA nr 2 I PIĘTRO

ZAKTUALIZOWANY:

Szczegółowy opis elementów wyposażenia- specyfikacja techniczna

S.270.1.2020

Załącznik nr 1B do SIWZ

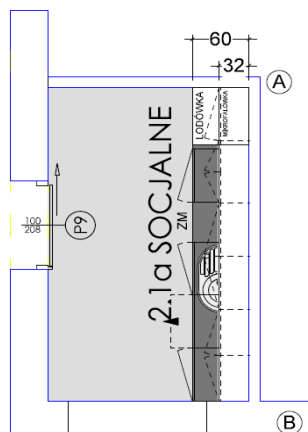

1. RZUT

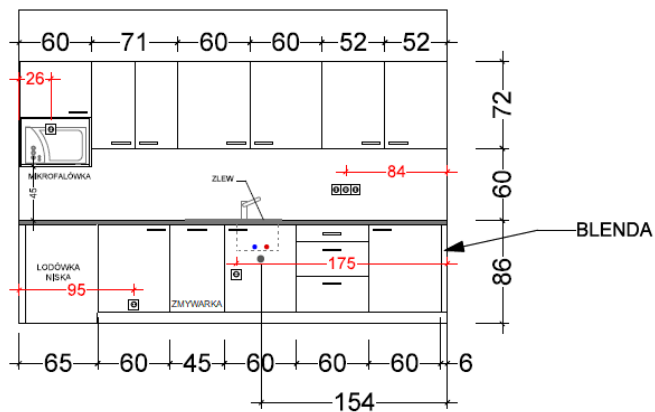

2. WIDOK A-B

KUCHNIA PODDASZE

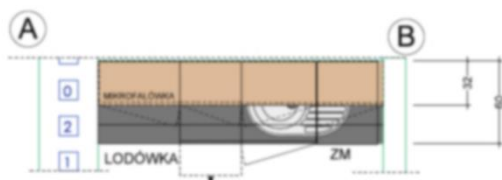

RZUT

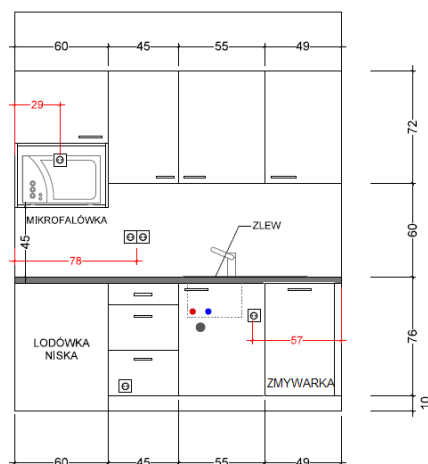

1. WIDOK A-B

ZAKTUALIZOWANY:

Szczegółowy opis elementów wyposażenia- specyfikacja techniczna

S.270.1.2020

Załącznik nr 1B do SIWZ

**SPRZĘT AGD – (w tabeli podano przybliżone wymiary sprzętu)-
SZCZEGÓŁOWY OPIS**

ZAKTUALIZOWANY:**Szczegółowy opis elementów wyposażenia- specyfikacja techniczna**

S.270.1.2020

Załącznik nr 1B do SIWZ

kod	opis	przybliżone wymiary	ilość
LO1	Lodówka do zabudowy: pojemność całkowita netto 238l, pojemność całkowita chłodziarki netto 182l pojemność całkowita zamrażalnika netto 56l zamrażalnik położony na dole - 3 szuflady klasa energetyczna A+ system NO FROST możliwość przekładania drzwi poziom hałasu 41dB	szerokość 54 cm głębokość 54 cm wysokość 177,6 cm	1
LO2	Lodówka podblatowa do zabudowy: pojemność całkowita 112 l, pojemność chłodziarki netto 95l, pojemność zamrażalnika netto 16l zamrażalnik położony na górze klasa energetyczna A+ możliwość przekładania drzwi poziom hałasu 41dB	szerokość 59,6 cm głębokość 55 cm wysokość 81,8 cm	4
PL1	Płyta indukcyjna: powierzchnia ceramiczna, sterowanie sensorowe +/-, liczba pól grzejnych 4, kolor czarny rodzaj wykończenia - bez szlif moc całkowita 7,4 kW	szerokość 57,6 cm głębokość 51,8 cm wysokość 5,5 cm	1
OK1	Okap kominowy: kolor inox, sterowany przyciskami Soft-Touch, maksymalna wydajność w trybie wyciągu 455 m3/h, moc całkowita 153W, oświetlenie LED 2x1,5W poziom hałasu 59-63dB napęd jednosilnikowy	szerokość 60 cm wysokość 53,5 - 91,5 cm	1

ZAKTUALIZOWANY:**Szczegółowy opis elementów wyposażenia- specyfikacja techniczna**

S.270.1.2020

Załącznik nr 1B do SIWZ

ZM60	Zmywarka do zabudowy: szerokość 60 cm, panel sterujący zewnętrzny, sterowanie elektroniczne, 8 programów zmywania, program Eco 45st/210 min pojemność 14 kpl, klasa energetyczna A++ poziom hałasu 45dB	szerokość 59,8 cm głębokość 55 cm wysokość 81,5 cm	2
ZM45	Zmywarka do zabudowy: szerokość 45 cm, panel sterujący zewnętrzny, sterowanie elektroniczne, 8 programów zmywania, program Eco 45st/195 min pojemność 10 kpl, klasa energetyczna A++ poziom hałasu 44dB	szerokość 44,8 cm głębokość 55 cm wysokość 81,5 cm	3
MIK1	Kuchenka mikrofalowa wolnostojąca: kolor srebrny, moc mikrofal 700W, pojemność 20l 5 poziomów mocy sterowanie mechaniczne	szerokość 44 cm głębokość 33,5 cm wysokość 25,8 cm	5
EK1	Ekspres do kawy z młynkiem, ciśnienie 13 bar, zbiornik na wodę 2,2 l, regulacja mocy kawy w 5 poziomach, regulacja temperatury kawy w 3 poziomach,	24x34xh46 cm	1
EK2	Automatyczny ekspres do kawy z ceramicznym młynkiem, zintegrowany system spieniający mleko, sterowanie ekran dotykowy, zbiornik na wodę 1,7l, kolor czarny, automatyczny program czyszczenia i odkamieniania, możliwość parzenia dwóch kaw jednocześnie	28,3x39,3xh48,9 cm	2
OP1	Odkurzacz przemysłowy, moc min 1200 W, min. Pojemność worka min 20l, praca na mokro i na sucho	wymiary ok. 38x48x45 cm	1

ZAKTUALIZOWANY:



Szczegółowy opis elementów wyposażenia- specyfikacja techniczna

S.270.1.2020

Załącznik nr 1B do SIWZ

TV1	Telewizor LED: przekątna 55`, klasa energetyczna A, rozdzielczość obrazu 3840x2160, format HD 4K, HDR, smart TV, 2 głośniki 2 x 10W system dźwięku stereo	szerokość z podstawą 123 cm wysokość z podstawą 72 cm głębokość z podstawą 26 ccm	1
U1	Uchwyt ścienny uchylony do telewizora 55`, waga telewizora do 50 kg		1

Krzeseła i Hockery

K2	Krzesełko do kuchni na 4 nogach metalowych malowanych proszkowo na kolor czarny, miska siedziska wykonana z bukowej, profilowanej sklejki, stopki do powierzchni twardych		4
H1	Hocker na płozie wykonanej z pręta stalowego fi 11mm malowanej proszkowo na kolor czarny, siedzisko - kubelek ze sklejki bukowej z zewnętrznymi warstwami laminatu, stopki do powierzchni twardych		2

3. KRZESŁA – SZCZEGÓŁOWY OPIS

FOTELE OBROTOWE PRACOWNICZE :

- Podstawa pięcioramienna, wykonana z poliamidu w kolorze czarnym.
- Samohamowne kółka jezdne, średnica 65 mm, miękkie do powierzchni twardych
- Amortyzator gazowy zapewniający płynną regulację wysokości siedziska.
- Nowoczesny mechanizm SYNCHRO umożliwiający synchroniczne odchylanie oparcia i siedziska z regulacją twardości sprężyny za pomocą wygodnego pokrętła znajdującego się po prawej stronie siedziska, umożliwiającego regulację

ZAKTUALIZOWANY:

Szczegółowy opis elementów wyposażenia- specyfikacja techniczna

S.270.1.2020

Załącznik nr 1B do SIWZ

mechanizmu w pozycji siedzącej, odchylonej do tyłu. Mechanizm posiada dwa zakresy pochylenia oparcia i siedziska (zakres kątów standardowych siedziska i oparcia oraz zakres kątów „ujemnych” siedziska i oparcia) oraz możliwość blokady w 4 położeniach.

- Siedzisko wykonane z tworzywa sztucznego, wyściełane trudnopalną pianką poliuretanową, wykonaną w technologii pianek wylewanych w formach o gęstości 80 kg/m³.
- Siedzisko wyposażone w mechanizm regulacji głębokości w zakresie 50 mm, oraz w mechanizm pochylenia przedniej części siedziska, w celu zmniejszenia ucisku na naczynia krwionośne kończyn dolnych.
- Klasa trudnopalności pianek potwierdzona świadectwem z badań zgodnych z normą PN EN 1021:1:2.
- Oparcie wykonane jako rama z tworzywa sztucznego w kolorze czarnym, na której rozciągnięta jest miękka, elastyczna siatka w kolorze czarnym, posiadająca atest trudnozapaności, wykonana w 100% z poliestru o odporności na ścieranie na poziomie 70 000 cykli Martindale , odporności na piling 5.
- Oparcie posiada regulację podparcia odcinka lędźwiowego kręgosłupa w zakresie wysokości i głębokości.
- Krzesło posiada zagłówek tapicerowany siatką, regulowany w zakresie wysokości oraz głębokości.
- Podłokietniki krzesła czarne, z nakładką wykonaną z miękkiego poliuretanu, z możliwością regulacji w zakresie wysokości.
- Krzesło tapicerowane tkaniną o składzie 100% poliester, gramatura min. 380 g/m², odporność na ścieranie min. 100000 cykli Martinadale'a, pilling 5 trudnopalność papieros, odporność na światło- 6 . Kolor czarny.
- Wymagany protokół oceny ergonomicznej w zakresie zgodności z PN EN 1335-1 oraz rozporządzeniem MPiPS z dnia 1.12.1998 (DZ.U. Nr 148, poz. 973).
- Wymagany okres 5 letniej gwarancji producenta, potwierdzony ramowymi warunkami gwarancji dołączonymi do oferty (dla pracy jednozmianowej).

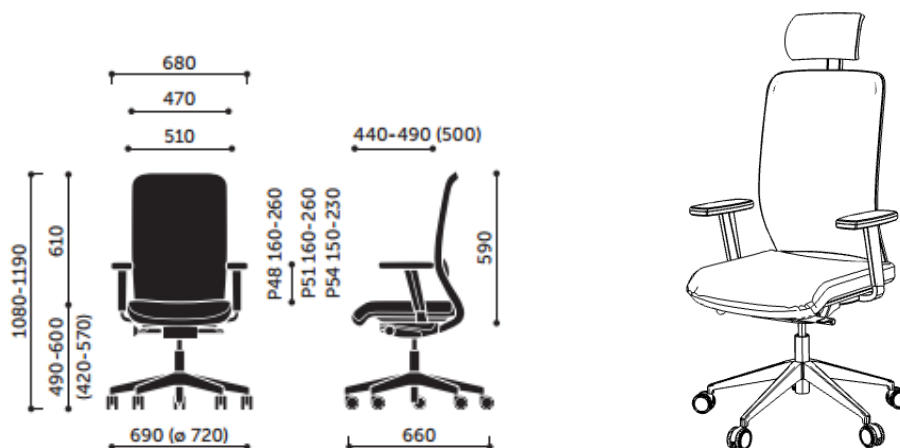

ZAKTUALIZOWANY:

Szczegółowy opis elementów wyposażenia- specyfikacja techniczna

S.270.1.2020

Załącznik nr 1B do SIWZ

FOTEL Menedżerski

- Podstawa pięcioramienna, wykonana z polerowanego aluminium
- Samohamowne kółka jezdne, średnica 65 mm, miękkie do powierzchni twardych
- Amortyzator gazowy zapewniający płynną regulację wysokości siedziska.
- Nowoczesny mechanizm SYNCHRO umożliwiający synchroniczne odchylenie oparcia i siedziska z regulacją twardości sprężyny za pomocą wygodnej korbki znajdującej się po prawej stronie siedziska, umożliwiającego regulację mechanizmu w pozycji siedzącej, odchylonej do tyłu. Mechanizm posiada dwa zakresy pochylecia oparcia i siedziska (zakres kątów standardowych siedziska i oparcia oraz zakres kątów „ujemnych” siedziska i oparcia) oraz możliwość blokady w 4 położeniach.
- Siedzisko wykonane z tworzywa sztucznego, wyściełane trudnopalną pianką poliuretanową, wykonaną w technologii pianek wylewanych w formach o gęstości 80 kg/m³.
- Siedzisko wyposażone w mechanizm regulacji głębokości w zakresie 50 mm, oraz w mechanizm pochylecia przedniej części siedziska, w celu zmniejszenia ucisku na naczynia krwionośne kończyn dolnych.
- Wysokie ergonomiczne i z regulacją wysokości oparcie, tapicerowane obustronnie tkaniną BONDAL wykonana w 100% z poliestru o odporności na ścieranie na poziomie 150000 cykli Martindale (PN-EN ISO 12947-2), odporności na piling 5 (EN ISO 12945-2), potwierdzone załączonymi certyfikatami. Kolor czarny.
- Oparcie posiada pneumatyczną (poduszka powietrzna) regulację podparcia odcinka lędźwiowego obsługiwaną przez pompkę ręczną, dostępną z pozycji siedzącej pod siedziskiem
- Krzesło posiada zagłówek tapicerowany w kształcie walca regulowany w zakresie wysokości oraz głębokości.
- Podłokietniki krzesła czarne, z nakładką wykonaną z miękkiego poliuretanu, z możliwością regulacji w zakresie wysokości.
- Wymagany okres 5 letniej gwarancji producenta, potwierdzony ramowymi warunkami gwarancji (dla pracy jednozmianowej).
- Parametry techniczne:
 - wysokość całkowita 119-146 cm
 - szerokość całkowita 65 cm
 - głębokość siedziska 42-47 cm
 - wysokość siedziska 42-54 cm
 - szerokość siedziska 47 cm
 - wysokość oparcia 72-88 cm
 - szerokość oparcia 46,5 cm

ZAKTUALIZOWANY:

Szczegółowy opis elementów wyposażenia- specyfikacja techniczna

S.270.1.2020

Załącznik nr 1B do SIWZ



FOTELE DLA GOŚCI NA KÓŁKACH:

- Fotel gościnny na stelażu stalowym typu H na czterech nogach, zakończonych kółkami miękkimi fi 65 mm do podłogi twardej oraz wersja ze stopkami, biegnących skośnie względem podłogi, wykonanym z profilu stalowego o wymiarach 20 x 2 mm, giętym bez zmiany przekroju profilu w miejscach gięcia, chromowanym w technologii chromu III wartościowego. Nie dopuszcza się stosowania chromu VI wartościowego. Wymagane potwierdzenie oświadczeniem dostawcy technologii chromu III wartościowego.
- Oparcie i siedzisko fotela w kształcie jednolitego kubetka z podłokietnikami
- Kubetek posiada konstrukcję metalową, oblaną pianką poliuretanową, wykonaną w technologii pianek wylewanych w formach o gęstość 75 kg/m³.
- Fotel tapicerowany tkaniną z atestem trudnopalności o składzie 100% poliester, o gramaturze 364g/m², klasie ścieralności na poziomie 75 000 cykli Martindale , odporności na piling 4, odporność na światło 5-7). Kolor zieleń uzgodniona z inwestorem.
- Szwy fotela wykonane są kontrastowymi nićmi w stosunku do koloru tapicerki
- Wymagany okres 5 letniej gwarancji producenta, potwierdzony ramowymi warunkami gwarancji.

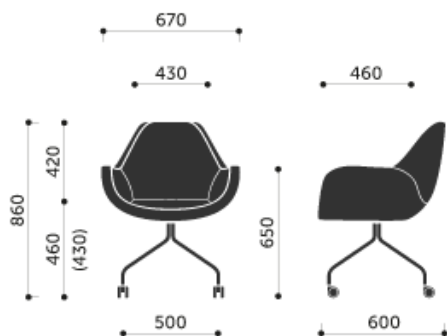

ZAKTUALIZOWANY:

Szczegółowy opis elementów wyposażenia- specyfikacja techniczna

S.270.1.2020

Załącznik nr 1B do SIWZ

KRZESŁA KONFERENCYJNE NA 4 NOGACH METALOWYCH

- Klasyczne krzesło konferencyjne na czterech nogach.
- Stelaż wykonanych z rury stalowej o wymiarach 22x2 mm, wykonany w technologii gięcia bez zmiany przekroju profilu, malowany proszkowo na kolor czarny.
- Siedzisko krzesła wykonane z polipropylenu PP w kolorze czarnym o grubości 6 mm, w przedniej części posiada łagodnie wyprofilowaną krawędź, posiada tapicerowaną nakładkę mocowaną do właściwej konstrukcji nośnej tego elementu, wykonaną z trudnopalnej pianki poliuretanowej PU o gęstości 35 kg/m³ tapicerowanej tkaniną. Nie dopuszcza się siedziska krzesła tapicerowanego w całości.
- Krzesło tapicerowane tkaniną o składzie 100% poliester, gramatura min. 380 g/m², odporność na ścieranie min. 100000 cykli Martinadale'a, pilling 5 trudnopalność papieros, odporność na światło- 6. Kolor czarny uzgodniony z inwestorem.
- Oparcie krzesła wykonane jako rama z tworzywa sztucznego w kolorze czarnym na której rozciągnięta jest transparentna siatka w kolorze czarnym zapewniająca maksymalny komfort poprzez możliwość dopasowania do pleców użytkownika, swobodną cyrkulację powietrza, wyraźnie wyprofilowane do naturalnego kształtu kręgosłupa w części podtrzymującej odcinek krzyżowo-lędźwiowy.
- Krzesło wyposażone w podłokietniki mocowane dwupunktowo do konstrukcji siedziska i oparcia krzesła, wykonane w technologii wtryskowej z polipropylenu (PP) w kolorze czarnym
- Konstrukcja stelaża umożliwia sztaplowanie krzesła do 3 sztuk.
- Wymagany okres 5 letniej gwarancji producenta potwierdzony Warunkami Gwarancji

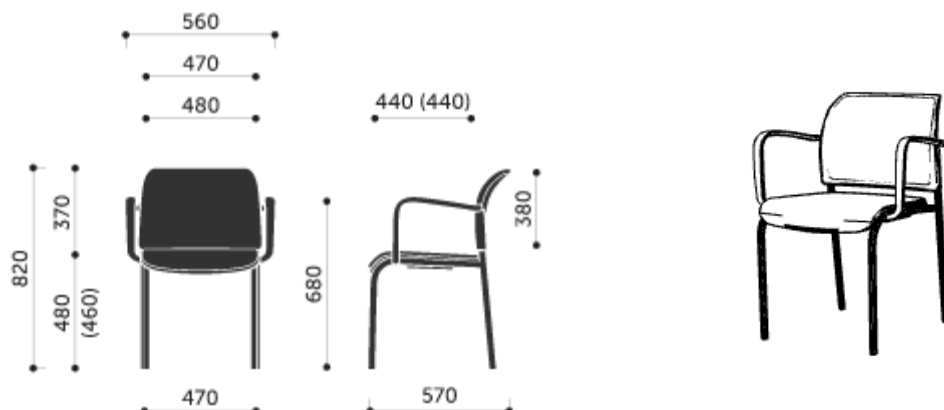

ZAKTUALIZOWANY:

Szczegółowy opis elementów wyposażenia- specyfikacja techniczna

S.270.1.2020

Załącznik nr 1B do SIWZ

KRZESŁA KONFERENCYJNE DREWNIANE

- Nowoczesne krzesło konferencyjne na czterech nogach.
- Stelaż wykonanych drewna dębowego lakierowanego bezbarwnym lakierem (efekt naturalny bez wybarwień)
- Nogi o przekroju kwadratu, wyposażone w stopki zabezpieczające przed rysowaniem powierzchni podłogi.
- Nogi zespolone w pary płynnie przechodzą w łukowe podłokietniki.
- Oparcie wykonane ze sklejki z fakturą dębu, w kształcie wrzeciona, wygiętej w ergonomiczny łuk i na trwale połączonej z podłokietnikami
- Siedzisko krzesła wsparte na 2 poprzecznych, drewnianych łącznikach zespalaających ze sobą nogi krzesła
- Siedzisko tapicerowane tkaniną o składzie 100% poliester, o gramaturze 310g/m², klasie ścieralności na poziomie 50 000 cykli Martindale, odporności na piling 4, odporność przesunięcie w szwie. Kolor tapicerki czarny.

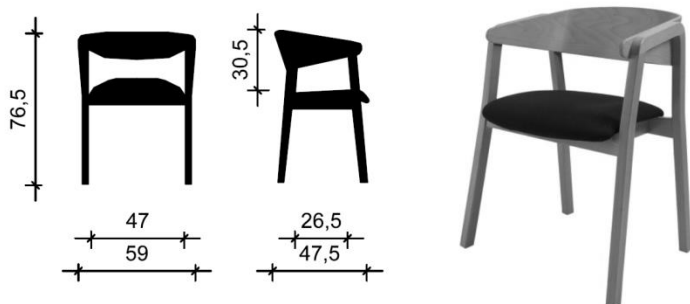

4. SIEDZISKA - FOTEL WYPOCZYNKOWY

- Klasyczny, ekskluzywny, fotel wypoczynkowy.
- Stelaż w postaci 4 giętych nóg z litego drewna.
- Stelaż wewnętrzny fotela stanowi lite drewno, sklejka oraz pasy tapicerskie.
- Podłokietniki oraz oparcie fotela w formie ściętych brył otaczają z trzech stron komfortowe siedzisko.
- Poduchy siedziska i oparcia wykonane jako niezależne elementy, mocowane do kubałka za pomocą rzepów.
- Poduchy siedziska i oparcia fotela wykonane z wysokoodbojnej pianki poliuretanowej ciętej o gęstości 35kg/m³, pikowane, z charakterystycznymi krzyżowymi przeszyciami oraz tapicerowanym guzikiem w centralnej części każdej z poduch.
- Fotel tapicerowany tkaniną z atestem trudnopalności, o składzie 100% poliester, o gramaturze 364g/m², klasie ścieralności na poziomie 75 000 cykli Martindale ,

ZAKTUALIZOWANY:

Szczegółowy opis elementów wyposażenia- specyfikacja techniczna

S.270.1.2020

Załącznik nr 1B do SIWZ

odporności na piling 4, odporność na światło 5-7. Kolor zieleń uzgodniona z inwestorem.

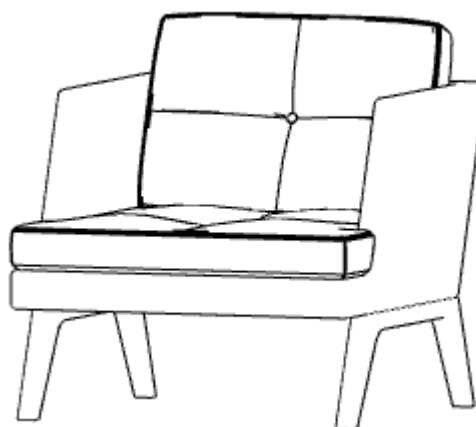
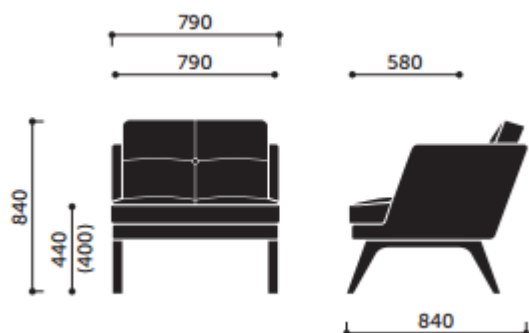

SOFA WYPOCZYNKOWA

- Klasyczna, ekskluzywna sofa wypoczynkowa
- Nogi wykonane z litego drewna (wood) - szerokość 40 mm, wysokość 250 mm.
- Stelaż wewnętrzny fotela stanowi lite drewno, sklejka oraz pasy tapicerskie.
- Podłokietniki oraz oparcie fotela w formie ściętych brył otaczają z trzech stron komfortowe siedzisko.
- Poduchy siedziska i oparcia wykonane jako niezależne elementy, mocowane do kubałka za pomocą rzepów.
- Poduchy siedziska i oparcia fotela wykonane z wysokoodbojnej pianki poliuretanowej ciętej o gęstości 35kg/m³, pikowane, z charakterystycznymi krzyżowymi przeszyciami oraz tapicerowanym guzikiem w centralnej części każdej z poduch.
- Sofa tapicerowana tkaniną z atestem trudnopalności, o składzie 100% poliester, o gramaturze 364g/m², klasie ścieralności na poziomie 75 000 cykli Martindale, odporności na piling 4, odporność na światło 5-7. Kolor zieleń uzgodniona z inwestorem.
- Wymagany okres 5 letniej gwarancji producenta, potwierdzony ramowymi warunkami gwarancji.

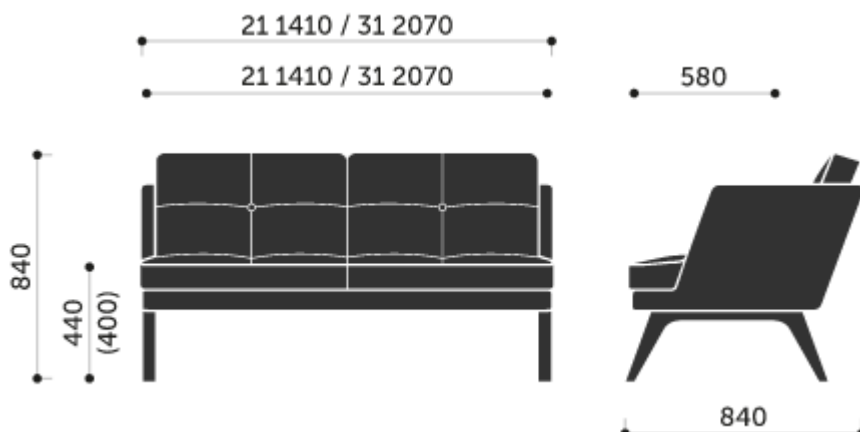

ZAKTUALIZOWANY:

Szczegółowy opis elementów wyposażenia- specyfikacja techniczna

S.270.1.2020

Załącznik nr 1B do SIWZ

STOLIK OKOLICZNOŚCIOWY

- Klasyczny, ekskluzywny stolik okolicznościowy.
- Błat stolika wykonany z klejonej bukowej (sklejone elementy litego drewna) o grubości 30 mm, charakterystycznie zaokrąglony ku górze
- Nogi wykonane z litego drewna (wood) - szerokość 40 mm, wysokość 250 mm.
- Wymagany okres 5 letniej gwarancji producenta, potwierdzony ramowymi warunkami gwarancji.

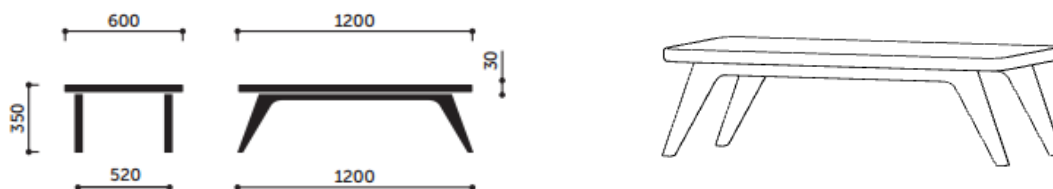

5. MEBLE METALOWE, REGAŁY PRZESUWNE I STOJĄCE DO ARCHIWUM – SZCZEGÓŁOWY OPIS.

Materiał konstrukcji regałów przesuwnych:

Regały powinny być wykonane z blachy stalowej zabezpieczonej przed korozją w kąpeli fosforanującej. Powinny być malowane proszkowo farbą strukturalną tworząca na powierzchni półek i innych elementów strukturę odporną na ścieranie i nieszkodliwą dla zdrowia – w kolorze RAL 7035 jasny popiel.

Konstrukcja i technologia wykonania szyn

Szyny powinny być wykonane ze stali walcowanej (ceownik o wymiarach zewnętrznych 76 x 20 mm z blachy o grubości 2,5 mm, do którego powinien być przyspawany stalowy płaskownik 16 x 16). Szyna powinna posiadać jedną krawędź zagiętą ku dołowi – o to zagięcie powinno haczyć w przypadku przechyłu regału antywyważnik zabezpieczający. Powierzchnia szyny powinna być zabezpieczona antykorozyjnie poprzez fosforowanie oraz malowanie lub poprzez ocynkowanie.

Szyny stalowe powinny być montowane na posadzce nawierzchniowo z najzjazdami obustronnymi, które powinny być wykonane z blachy stalowej. Najzjazdy powinny umożliwiać przejazd wózka ręcznego pomiędzy regałami. Przytwierdzenie szyn do posadzki powinno odbywać się poprzez kołki rozporowe.

Konstrukcja szyn i technologia ich ułożenia powinna gwarantować całkowite poziome ich położenie.

ZAKTUALIZOWANY:

Szczegółowy opis elementów wyposażenia- specyfikacja techniczna

S.270.1.2020

Załącznik nr 1B do SIWZ

Konstrukcja i technologia wykonania podstawy jezdnej

Podstawę regałów jezdnych powinna stanowić rama jezdna o sztywności odpowiedniej do obciążenia. W przypadku długich regałów rama powinna składać się z kilku segmentów łączonych śrubami. Podstawa powinna posiadać koła jezdne z kołnierzami i bez kołnierzy o szerokości ok. 30 mm i o średnicy tocznej nie mniejszej niż 105 mm w celu zmniejszenia oporów tocznych. Koła prowadzące powinny posiadać obustronne kołnierze obejmujące płaskownik szyny w celu zapewnienia równego przesuwania regałów oraz w celu zabezpieczenia kół przed spadnięciem z szyn. Wszystkie koła powinny posiadać z osobna po dwa łożyska toczne kulkowe z obustronnym uszczelnieniem. Podstawa powinna posiadać zabezpieczenie przed przechyłem regału tzw. antywyważniki - w postaci haka przesuwającego się w szynie oraz posiadać amortyzujące i zabezpieczające odboje gumowe.

Konstrukcja i technologia wykonania napędu

Koła jezdne powinny być napędzane za pomocą ergonomicznego trójramiennego pokrętła z dwustopniową przekładnią łańcuchową, która powinna przekazywać napęd na oś stalową biegnącą od pierwszego koła do ostatniego koła wzdłuż jednego boku podstawy jezdnej. Wszystkie elementy ruchome układu napędowo-jezdnego powinny być wykonane ze stali oraz powinny być osadzone na uszczelnionych łożyskach tocznych. Trójramienne pokrętło powinno posiadać obrotowe uchwyty oraz blokadę – przycisk unieruchamiający regał.

Konstrukcja i technologia wykonania ścian nośnych i panelu osłonowego

Wszystkie ściany nośne regałów powinny być wykonane z blachy stalowej pełnej o grubości 0,8 mm. Ściany powinny posiadać perforację – otwory na haki (zawieszki), które powinny służyć do zawieszenia półek na wybranej wysokości z regulacją zawieszenia co 15-25 mm. Ściany powinny być usztywnione stężeniami krzyżowymi montowanymi w regałach dwustronnych po środku - pomiędzy rzędami półek a w regałach jednostronnych z tyłu półek. Opcjonalnie stężenia mogą być zastąpione blachami pełnymi. Ozdobny panel przedni powinien osłaniać mechanizm napędowy, który powinien być wykonany jest z pełnej blachy i posiadać metalową kieszeń na kartonik z opisem oraz posiadać na bocznej krawędzi gumową uszczelkę.

Konstrukcja i technologia wykonania półek

Półki powinny być wykonane z blachy stalowej o grubości 0,8 mm. Odpowiednią sztywność półek powinno zapewniać dwukrotne gięcie dłuższej krawędzi na wysokość 30 mm.

Półki powinny być zawieszane na czterech hakach-zawieszkach (wykonanych z wytrzymałego stopu aluminium) łatwych do zamontowania i zdemontowania bez użycia narzędzi.

W celu łatwego ustalenia odpowiedniego odstępów między półkami powinno być wykonane oznaczenie w postaci otworu - znacznika, na wszystkich ścianach podtrzymujących półki. Nośność półki powinna wynosić od 65 kg/mb. Głębokości półki: 300 mm. Długości półek: 1000 mm. W ofercie należy podać maksymalną ilość metrów bieżących półek, które znajdują się w zaproponowanym rozwiązaniu.

ZAKTUALIZOWANY:

Szczegółowy opis elementów wyposażenia- specyfikacja techniczna

S.270.1.2020

Załącznik nr 1B do SIWZ

Uwaga: przybliżone wymiary pomieszczenia archiwum, należy zweryfikować na obiekcie.

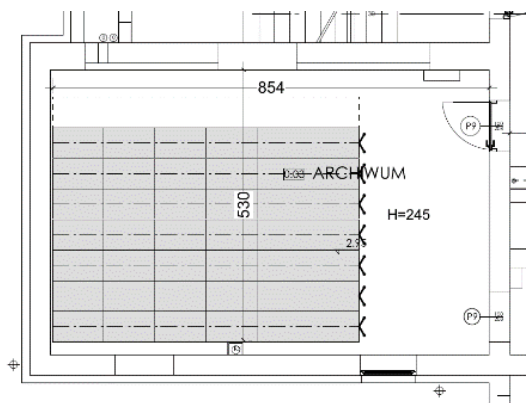

Elementy zabezpieczające osoby obsługujące oraz konstrukcję regałów:

- gumowe odboje na ramie jezdnej,
- blokada napędu w korbie napędowej,
- antywyważnik haczący o krawędź szyny,
- uszczelkę gumową na panelu przednim,
- zabezpieczenie półek przed wysunięciem do przodu (poprzez zastosowanie obrzeży ścian o odpowiedniej szerokości),
- zabezpieczenie przed zsunięciem się kółek z szyn poprzez obustronne obrzeże kół,
- najazdy obustronne na szynach.

Dokumentacja, którą posiadają regały:

- instrukcja użytkowania,
- świadectwo higieniczności PZH,
- deklarację wykonaną zgodnie z polskimi normami,
- klasyfikacja w zakresie reakcji na ogień,



REGAŁY STOJĄCE DO ARCHIWUM – Mlszer.90/gł. 30/wys. 250 CM I Mlszer.90/gł.60/wys.250

ZAKTUALIZOWANY:

Szczegółowy opis elementów wyposażenia- specyfikacja techniczna

S.270.1.2020

Załącznik nr 1B do SIWZ



Regał metalowy, elementy regału wykonane z giętej blachy zimnowalcowanej, lakierowanej farbą proszkową na kolor jasnoszary. Montaż regału z udziałem śrub i nakrętek,

regulacja rozstawu półek co 30 mm. Maksymalna nośność regału 600 kg rozstaw półek umożliwiający przechowywanie kartonów.

Regał metalowy 90x30xh250 cm z rozstawem półek do przechowywania segregatorów.

Regał metalowy 90x40xh200cm i 90x60xh200cm z rozstawem półek do przechowywania segregatorów.

SZAFKA METALOWA NA MAPY FORMAT A0



szuflady 75 mm. Szafka wyposażona w mechanizm uniemożliwiający wysunięcie kilku szuflad jednocześnie. Szuflady zamocowane na w pełni wysuwanych, teleskopowych prowadnicach kulkowych z blokadą chroniącą przed wypadnięciem. Maksymalne obciążenie każdej szuflady około 50 kg. Szafka zamykana pojedynczym zamkiem centralnym blokującym wszystkie szuflady jednocześnie.

Metalowa szafka z 10 szufladami na mapy A0, wymiary 133x100xh94 cm. Wysokość

Depozytor do kluczy stand-alone wyposażony w ekran dotykowy – szt. 1

- 21 gniazd do których możemy przypisać 21 specjalnych iFobów
- 21 plomb do przymocowania kluczy lub pęków kluczy
- Trwała i wytrzymała konstrukcja
- Montaż 4 wkrętami do ściany
- Zasilanie prądem zmiennym 230 V + akumulator DC 12 o pojemności 1,2 Ah podtrzymujący pracę depozytora podczas braku zasilania
- Wymiary: wysokość 427 mm, szerokość 246 mm, głębokość 95 mm
- Pobór mocy 15 V 0,7 A
- Praca w temperaturze od 5°C do +50°C



ZAKTUALIZOWANY:

Szczegółowy opis elementów wyposażenia- specyfikacja techniczna

S.270.1.2020

Załącznik nr 1B do SIWZ

- Maksymalna wilgotność 95%
- Maksymalna Liczba użytkowników – 1000
- Depozytor posiada certyfikaty: IC, FCC, CE

NT41	Szafka metalowa z drzwiami na 30 kluczy	35X7XH40 CM		1
SEJF1	Mały sejf 31x18x16 cm, waga 10 kg, pojemność 5 l, zamykany zamkiem kluczowym klasy A. Sejf ma mieć możliwość mocowania do podłoża.	31x18x16 cm		1

6. WYPOSAŻENIE AVL I IT DO SALI KONFERENCYJNEJ I EDUKACYJNEJ – SZCZEGÓŁOWY OPIS.

Wszystkie poniżej wskazane urządzenia, poza dostawą powinny być podłączone oraz właściwie skonfigurowane z użyciem niezbędnego profesjonalnego okablowania, tak aby tworzyły jednolity, całościowy i stabilnie działający system audio-video.

Sala Konferencyjna – pom. 1.15

Mikrofon doręczany 1 szt.

Modulacja szerokopasmowa FM, zakresy częstotliwości A:548-572 MHz, GB: 606-630 MHz B: 614-638 MHz, C: 766-790 MHz D: 794-806 MHz, E: 821-832 MHz, 863-865 MHz K: 925-937.5 MHz , szerokość pasma przełączania do 24 MHz częstotliwości regulowane w krokach co 25 kHz 8 banków częstotliwości, każdy z maksymalnie 10 presetami fabrycznymi kanałów. Odstęp sygnał/szum 103 dBA THD<0.9%, zakres temperatury pracy: 0°C do +40°C przechowywania: -20°C do +70°C Synchronizacja nadajnika 2,4 GHz, OQPSK małej mocy (aktywne tylko podczas synchronizacji)

Odbiornik

Technologia odbiornika podwójna superheterodyna , sposób odbioru układ różnicowy (True Diversity) , czułość (przy odchyleniu szczytowym) < 3 µV dla 52 dB(A)rms S/N, charakterystyka częstotliwościowa AF 50 do 16000 Hz (-3 dB),

ZAKTUALIZOWANY:

Szczegółowy opis elementów wyposażenia- specyfikacja techniczna

S.270.1.2020

Załącznik nr 1B do SIWZ

zakres regulacji audio 40 dB, w krokach co 5 dB, zasilanie 12 V DC nominalnie / 300 mA, próg Squelch regulowany od 3 dB μ V do 28 dB μ V (połączony z sygnałem pilota), poziom sygnału Line/Mic 20dB, przełączalny Materiał obudowy wytrzymała obudowa z metalu Wymiary (S x H x D)około 200 x 42 x 127 mm, masa około 680 g.

Nadajnik

Moc wyjściowa RF 10mW , charakterystyka częstotliwościowa AF 80–16000 Hz, zasilanie 2 baterie AA, 1,5 V, czas pracy około 10 godzin, typ mikrofonu pojemnościowy, charakterystyka kierunkowości kardoidalna, czułość wejściowa (kapsuła) 1,5 mV/Pa, zakres regulacji czułości nadajnika 0 do -30 dB, w krokach co 10 dB, materiał obudowy wytrzymałe tworzywo ABS, wymiary (długość × Ø) około 260 x 50 mm, masa około 245 g.

Projektor laserowy 1 szt.

System projekcyjny technologia 3LCD, ciekłokrystaliczna migawka RGB, panel LCD 0,67 cal z D10, natężenie światła barwnego 5.000 lumen- 3.500 lumen (tryb ekonomiczny) zgodne z normą IDMS15.4, natężenie światła białego 5.500 lumen - 3.800 lumen (tryb ekonomiczny) zgodne z normą ISO 21118:2012, rozdzielczość WUXGA, 1920 x 1200, 16:10, współczynnik proporcji obrazu 16:10, stosunek kontrastu 2.500.000 : 1, źródło światła Laser, 20.000 Godziny Durability High, 30.000 Godziny Durability Eco, korekcja obrazu pionowo: $\pm 30^\circ$, auto poziomo $\pm 30^\circ$, stosunek projekcji 1,35 - 2,20:1| Rozmiar projekcji 50 cale - 500 cale przyłącza Złącze USB 2.0 typu A, Złącze USB 2.0 typu B, RS-232C, Interfejs Ethernet (100 Base-TX / 10 Base-T), Wejście VGA (2x), Wyjście VGA, Wejście HDMI (2x), HDBaseT, stereofoniczne wyjście audio mini-jack, stereofoniczne wejście audio mini-jack (2x), bezprzewodowa sieć LAN IEEE 802.11b/g/n (WiFi 4) (opcja) Projector control via: AMX, Crestron (sieć), Control4, zużycie energii 322W, 244 W (tryb ekonomiczny), 0,3 W (w trybie czuwania), napięcie zasilania AC 220 V - 240 V, 50 Hz - 60 Hz, wymiary produktu 440x 304 x 120 mm (Szerokość x Głębokość x Wysokość), waga produktu 8,5 kg, kolor biały.

Gwarancja 60 miesięcy/miesięcy Klient zanosz do serwisu lub 12.000 h.

Ekran projekcyjny do zabudowy 1 szt.

Ekran przewidziany do instalacji w suficie podwieszanym, rodzaj napędu: elektryczny, kolor kasety: wersja w kolorze białym, wysokość czarnego topu: od 5 do 45 cm, strona wysuwu powierzchni: wysuw tylny, strona montażu silnika: z prawej strony, format: 16:10 szerokość powierzchni roboczej: 350cm, powierzchnie projekcyjne: VisionWhitePro.

Uchwyt sufitowy do projektora 1 szt.

ZAKTUALIZOWANY:

Szczegółowy opis elementów wyposażenia- specyfikacja techniczna

S.270.1.2020

Załącznik nr 1B do SIWZ

Pewna i funkcjonalna konstrukcja, estetyczne i precyzyjne wykonanie, łatwość ustawienia wysokości oraz kąta pochylenia projektora, możliwość zawieszenia projektora do 15 kg, kolory: biały długość: 45 – 100cm.

Konwerter HDMI po CAT6 2 kpl.

Rozszerza HDMI do odległości 70m za pomocą jednego kabla UTP, obsługa wideo 4K UHD do 40m (3840x2160 @30Hz 4:4:4, 4096x2160 @24Hz 4:4:4 i 4K @60Hz 4:2:0), obsługa wszystkich rozdzielczości standardowych wideo włącznie z VGA-WUXGA oraz 480i-4K, obsługa sygnału 3D, obsługa wszystkich popularnych formatów audio HDMI włącznie z Dolby TrueHD, Dolby Atmos, Dolby Digital Plus i DTS-HD transmisji Master Audio, obsługa dwukierunkowego IR ze wszystkich miejsc wejścia i wyjścia, obsługa dwukierunkowa PoH (Power over HDBaseT™) do zasilania urządzeń z końca nadajnika lub odbiornika, zgodność HDCP. Wejście wideo: HEX70B-TX: 1x HDMI typu A, 19-stykowe, żeńskie, HEX70B-RX: 1x HDBaseT™ RJ45. Wyjście wideo: HEX70B-TX: 1x HDBaseT™ RJ45, HEX70B-RX: 1x HDMI typu A, 19-stykowe, żeńskie IR porty wejściowe: 2x 3.5mm stereo jack IR Porty wyjściowe: 2x 3.5mm mono jack. Zasilanie: 12V / 2A DC, złącze typu śruba. Pobór mocy: 9.5W. Wymiary (WxDxH): 105x73x27mm. Waga wysyłki: 0,4 kg. Temperatura robocza: 32°F do 104°F (od 0°C do 40°C). Temperatura przechowywania: -4°F do 140°F (-20°C do 60°C)

Wzmacniacz miksujący 100V 1 szt.

Tryby pracy: stereofoniczny; dwustrefowy powiązany; dwustrefowy indywidualny. Funkcja przywoływania: dla pierwszej lub drugiej strefy. Zdalne sterowanie: opcjonalnym pilotem poprzez odbiornik podczerwieni na przednim panelu lub poprzez opcjonalny odbiornik podczerwieni podłączany do gniazda mini jack na tylnym panelu; poprzez łącze RS232 (typ SUB-D9, galwanicznie izolowane). Cyfrowa regulacja barwy: tony niskie: +/-14 dB przy 90 Hz; tony wysokie: +/-14 dB przy 15 kHz. Układ automatic loudness: podbicie +6 dB przy 90 Hz i +4 dB przy 15 kHz. Wzmacniacz: Moc wyjściowa RMS (2 kanały wysterowane): 2 x 60 W przy 100 V / 167 Ohm. Zakres przenoszonych częstotliwości: od 10 Hz do 40 kHz (-0,5 dB). Całkowite zniekształcenia harmoniczne (THD): <0,05%. Zniekształcenia intermodulacyjne (IMD): <0,09%. Stosunek sygnał / szum: >100 dB (A-ważony). Wzmocnienie: 33 dB. Współczynnik tłumienia: >100. Wejścia / wyjścia. Impedancja podłączanych linii głośnikowych: minimalna impedancja 167 Ohm na kanał. (zabezpieczone zakręcane terminale Euroblock). Impedancja wejść liniowych A, B, C, D: 15 kOhm przy 0,3 V. Czulość wejść liniowych A, B, C, D: -10 dBV; maks. poziom 2,7 V, +8,5 dBV. Cyfrowe wstępne wzmocnienie sygnału dla wejść A, B, C,

ZAKTUALIZOWANY:

Szczegółowy opis elementów wyposażenia- specyfikacja techniczna

S.270.1.2020

Załącznik nr 1B do SIWZ

D: od -20 do +14 dB. Impedancja zbalansowanego wejścia mikrofonu: 1,5 kOhm przy 1,5 mV. Czułość zbalansowanego wejścia mikrofonu: -56 dBV, maks. poziom 0,4 V przy -8 dBV. Regulacja wzmacnienia sygnału mikrofonu (na tylnym panelu): od -56 do -16 dBV. Regulacja barwy sygnału mikrofonu (na tylnym panelu): od +3 dB przy 100 Hz i -6 dB przy 10 kHz do -9 dB przy 100 Hz i +4 dB przy 10 kHz. Wyjście przedwzmacniacza: impedancja 1 kOhm, czułość 0 dBV. Wyjście liniowe: impedancja 1 kOhm, czułość +3 dBV. Dane ogólne: systemy zabezpieczeń: prądu stałego, termiczne, przeciw przesterowaniom, przeciw przepięciom, przeciw zwarciom, chłodzenie: konwekcyjne, brak wentylatora, pobór mocy: maksymalnie 170 W, parametry zasilania: prąd zmienny, 230-240 V, 50-60 Hz, dopuszczalne temperatury użytkowania: od 0 do 40 °C, wymiary (wys. x szer. x głęb.): 88 x 430 (bez uchwytów) x 290 mm (320 mm z regulatorami), wymiary opakowania: 530 x 380 x 170 mm, waga: 8,2 kg netto, 9,2 kg z opakowaniem.

Głośnik sufitowy 9 szt.

Typ: 2-drożny HiFi Pro, głośnik niskotonowy: 6.5" wzmacniony PP, gumowy brzeg, głośnik wysokotonowy: 1" kopułka, impedancja: 16 ohm / 100V, moc RMS 16 ohm, moc nominalna RMS: 40 W, moc muzyczna RMS: 60 W, moc RMS 100V, moc nominalna RMS: 6 W, moc muzyczna RMS: 10 W, poziom natężenia dźwięku (SPL) 1w/1m: 92 dB, maksymalny SPL: 105 dB, odczepy mocy: 1,5 - 3 - 6 W, pasmo przenoszenia: 60Hz-20kHz, kierunkowość @ 1-4-8KHz: 180° - 80° - 45°, klasa odporności IP: 54 - głośnik wodoodporny, wymiary: wycięcie: 183 mm, średnica zewnętrzna: 205 mm, głębokość: 80 mm, masa: 1.6 kg

System centralnego sterowania 1 kpl.

Opis:

System sterowania powinien pozwalać na zdalną kontrolę z poziomu oprogramowania zainstalowanego na tablecie 7" nad poniższymi komponentami Sali konferencyjnej:

- projektor multimedialny
- ekran projekcyjny
- system audio
- oświetlenie – magistrala Dali
- system zaciemnienie – rolety zewnętrzne
- okna z elektrycznym systemem przewietrzania
- system klimatyzacji

Wymagane jest stworzenie makroprogramów ułatwiających obsługę Sali zgodnie z wytycznymi użytkownika oraz zastosowanie klawiatur/łączników ściennych

ZAKTUALIZOWANY:

Szczegółowy opis elementów wyposażenia- specyfikacja techniczna

S.270.1.2020

Załącznik nr 1B do SIWZ

pozwalających na sterowanie oświetleniem i zaciemnieniem.

Procesor systemu sterowania 1 szt.

Jednostka centralna systemu sterowania z możliwością zamontowania w racku. Komunikacja poprzez ethernet, okablowanie magistralne, RS232, IR. 8x RELAY, 8 x port I/O, 3 x COM, slot pamięci SD, obsługa do 10 programów jednocześnie, procesor umożliwia wykonanie wirtualne panela sterowania na dowolny komputer.

Zestawy przekaźników 3 szt.

Ilość przekaźników (kanałów): 8. Maksymalne obciążenie dla opraw świetlówkowych na kanał: 5A. Maksymalne obciążenie dla opraw żarowych na kanał: 10A.

Maksymalne obciążenie rezystancyjne: 16A. 2 porty override. Port magistrali komunikacyjnej do komunikacji z innymi urządzeniami systemu sterowania. Zasilanie: 24V DC poprzez port magistralowy. Konfiguracja poprzez panel frontowy lub oprogramowanie. Wskaźniki LED informujące o: komunikacji, zasilaniu, trybie override, statusie każdego kanału. Wyświetlacz numeryczny wskazujący numer identyfikacji w sieci. Przycisk resetujący wewnętrzny procesor. Możliwości montażowe: montaż na szynie DIN, szerokość 9 modułów DIN. 8 programowalnych, izolowanych lokalnych wejść umożliwiających podłączenie zewnętrznych przycisków.

Panel dotykowy wraz z aplikacją systemu sterowania 1 kpl.

Przekątna ekranu 7,9 cala. Pamięć masowa min 64GB. Matryca BSI. Rozdzielczość 2048x1536 pikseli. Jasność 500 nitów. Łączność WiFi.

Klawiatura mechaniczna do systemu sterowania 3 kpl.

Kompatybilna z procesorem centralnego sterowania. Białe podświetlenie. Możliwość wyboru ilości przycisków min. 4 , max 12 klawiszy. Przyciski przystosowane do grawerowania napisów.

Bramka oświetleniowa 1 szt.

Kompatybilna z procesorem centralnego sterowania. Zasilanie PoE. Obsługa do 128 odbiorników DALI (dwie linie po 64). Wbudowany zasilacz magistrali DALI.

Sala Edukacyjna – pom. 3.03

Projektor szerokokątny – interaktywny 1 szt.

System projekcyjny Technologia 3LCD. Panel LCD 0,59 cal z D9

ZAKTUALIZOWANY:

Szczegółowy opis elementów wyposażenia- specyfikacja techniczna

S.270.1.2020

Załącznik nr 1B do SIWZ

Natężenie światła barwnego 3.500 lumen- 2.900 lumen (tryb ekonomiczny) zgodne z normą IDMS15.4. Natężenie światła białego 3.500 lumen - 2.900 lumen (tryb ekonomiczny) zgodne z normą ISO 21118:2012. Rozdzielczość WXGA, 1280 x 800, 16:10. Stosunek kontrastu 14.000 : 1. Źródło światła Lampa 250 W, 5.000 h Żywotność, 10.000 h Żywotność (w trybie oszczędnym), 9.000 h Żywotność (w trybie oszczędnym). Stosunek projekcji 0,28 - 0,37:1. Zoom Digital, Factor: 1 - 1,35. Rozmiar projekcji 60 cale - 100 cale. Odległość projekcyjna, system szerokokątny 0,4 m (60 cal ekran). Odległość projekcyjna, system Tele 0,6 m (100 cal ekran) Przesunięcie 6 : 1. Przyłącza: Złącze USB 2.0 typu A, Złącze USB 2.0 typu B, RS-232C, Wejście HDMI (3x), Wejście sygnału kompozytowego, Wejście RGB (2x), Wyjście RGB, Stereofoniczne wyjście audio mini-jack, Stereofoniczne wejście audio mini-jack (3x), wejście mikrofonu, Interfejs Ethernet (100 Base-TX / 10 Base-T), Bezprzewodowa sieć LAN IEEE 802.11b/g/n (WiFi 4)(opcja), Wejście VGA (2x), Wyjście VGA, MHL. Połączenie ze smartfonem. Ad-hoc/Infrastruktura. Bezpieczeństwo: Funkcje: automatyczna regulacja jasności, automatyczny wybór wejścia, wbudowany głośnik, zgodność ze standardem CEC, logo użytkownika z możliwością personalizacji, powiększenie cyfrowe, włączanie/wyłączanie bezpośrednio, kompatybilny ze skanerem dokumentów, dynamiczna kontrola lampy, proste wstępne ustawianie menu ekranowego, wyświetlacz, długa żywotność lampy, funkcja podziału ekranu, możliwość połączenia z bezprzewodową siecią LAN, tryby kolorów Tablica, Dynamiczny, Prezentacja, Sport, sRGB, Teatr, Biała tablica, Projector control via: AMX, Crestron (sieć), Control4 . Obsługa piórem. Zużycie energii 354 W, 309 W (tryb ekonomiczny), 0,37 W (w trybie czuwania). Napięcie zasilania AC 100 V - 240 V, 50 Hz - 60 Hz. Wymiary produktu 367 x 400 x 149 mm (Szerokość x Głębokość x Wysokość). Waga produktu 5,7 kg. Poziom hałasu tryb normalny: 35 dB (A) - Tryb ekonomiczny: 30 dB (A) - Eco2: 29 dB (A). Temperatura Praca 5°C - 40°C, Składowanie -10°C - 60°C1. Głośniki 16 W. Kolor Biały/szary. Gwarancja 60 miesiące/miesiące Klient zanosz do serwisu lub 8.000 h, Lampa: 60 miesiące/miesiące lub 1.000 h

Tablica interaktywna 1 szt.

Przekątna tablicy 87.4 cala. Przekątna całkowita 2 218.89 mm 87 cali. Rozdzielczość 32767 x 32767. Przekątna obszaru wyświetlania 78 cali. Ilość punktów dotyku 10. Wymiary obszaru roboczego 1706x1165mm. Technologia dotyku IR. Prędkość odczytu współrzędnych 125 dot/sek. Wymiary obszaru wyświetlania 1567 mm x 1165 mm. Przekątna obszaru roboczego 82 cale. Pasek skrótów TAK x 2. Format tablicy 4x3. Ilość pkt dotyku 10. Dokładność 1 mm. Prędkość kursora 125 pkt/sek Rodzaj powierzchni standardowa | suchocierna | magnetyczna.

ZAKTUALIZOWANY:

Szczegółowy opis elementów wyposażenia- specyfikacja techniczna

S.270.1.2020

Załącznik nr 1B do SIWZ

Aktywne głośniki stereo 1 kpl.

Typ: zestaw aktywny stereo 2-głośnikowy. Obudowa: typu bass-reflex z tworzywa ABS. Przetworniki: niskotonowy 5,25" z membraną z powlekanego papieru; wysokotonowy: 1" kopułka z miękkiej tkaniny. Moc wyjściowa: 2 x 20 W RMS. Regulacja barwy: tony niskie: +/-12 dB przy 80 Hz; tony wysokie: +/-12 dB przy 12 kHz. Zakres przenoszonych częstotliwości: 50 Hz – 20 kHz. Całkowite zniekształcenia harmoniczne (THD): <0,03 % przy -6 dB. Stosunek sygnał/szum: >90 dB. Separacja kanałów: 70 dB. Czułość wejściowa: RCA stereo: 500 mV; mini-jack: 150 mV. Impedancja wejściowa: RCA stereo: 10 kOhm; mini-jack: 2,7 kOhm. Zasilanie: prąd zmienny 230 V + 10%, 50-60 Hz. Pobór mocy: maksymalny: 50 VA; bez obciążenia: 10 VA. Kolor: biały. Wymiary: 260 x 160 x 180 mm. Waga (para): netto: 5,3 kg; brutto: 6,7 kg

Router typ A– 1 szt.

Specyfikacja techniczna produktu: rodzaj CPU: AL21400, częstotliwość CPU: 1400 MHz, ilość rdzeni CPU: 4, pamięć RAM: 1GB MB, architektura: ARM 32bit, ilość Portów Ethernet 10/100/1000: 10, ilość portów SFP+: 1, model chipsetu radiowego: QCA9984, ilość torów radiowych: 2.4GHz – 2; 5GHz – 4, nośnik danych: NAND. pojemność nośnika danych: 512 MB. System operacyjny: RouterOS lub równoważny Poziom licencji: 5

Router typ B– 7 szt.

Specyfikacja techniczna produktu: Rodzaj CPU: IPQ-4018, częstotliwość CPU: 716 MHz, ilość rdzeni CPU: 4, pamięć RAM: 128 MB, Architektura: ARM 32bit, Ilość Portów Ethernet 10/100/1000: 2, Model chipsetu radiowego: IPQ-4018, Ilość torów radiowych: 2.4GHz – 2; 5GHz – 2, Nośnik danych: FLASH, Pojemność nośnika danych: 16 MB, System operacyjny: RouterOS lub równoważny, Poziom licencji: 4

Usługi dotyczące router'ów typu A i B:

Montażu we wskazanych miejscach budynku (tj. szafie teleinformatycznej, ścianach oraz sufitach zgodnie z instrukcją obsługi/ montażu producenta urządzeń), podłączenia do istniejącej infrastruktury sieciowej oraz konfiguracji ww. urządzeń. Konfiguracja obejmuje, m.in. ustawienie CAPsMAN oraz CAP'ów w tym zdefiniowanie kanałów dla wi-fi, haseł dostępowych, servera DHCP, DHCP klienta, firewall'a, VLAN'ów, HOTSPOT dla gości i aktualizacją pakietów do najnowszej wersji.

ZAKTUALIZOWANY:

Szczegółowy opis elementów wyposażenia- specyfikacja techniczna

S.270.1.2020

Załącznik nr 1B do SIWZ

7. LOGO LP, NADLEŚNICTWO, ZNAKOWANIE BUDYNKU – SZCZEGÓŁOWY OPIS

Litery i koło wykonane z taśmy aluminiowej szerokości 8-10 cm koloru białego, litery mocowane na delikatnej podkonstrukcji z aluminium, malowanej proszkowo na RAL. Logo LP o średnicy 120 cm mocowane jest w pasie elewacji wykończonej drewnianą boazerią pod którą znajduje się styropianowe docieplenie elewacji. Napis Nadleśnictwo Olecko oraz numer 32 budynku mają być zamocowane w strefie otynkowanej warstwy styropianowej, która wynosi ok 20 cm. Mocowania konstrukcji mają wykonane zgodnie ze sztuką budowlaną, aby zabezpieczyć elewację przed destrukcją i wnikaniem czynników atmosferycznych. Wszystkie elementy mają być podświetlane, a ich praca ma być regulowana pracą zegara zainstalowanego w rozdzielni (wyklucza się czujniki zmierzchu). Wszelkie prace podłączeniowe mają być zgodne z ogólnie przyjętymi zasadami bezpieczeństwa elektrycznego i nie mogą pozostawić widocznych śladów instalacji na elewacji.

Front liter wykonany z pleksi opal oklejony folią Oracal translucyentnej serii 8500 ,kolor 060 (ciemny zielony).

Numer na budynek można wykonać w formie małego kasetonu (świeci tylko numer, tło nie będzie świecić).

UWAGA: należy bezwzględnie zapoznać się z uwarunkowaniami do instalacji w/w znaków, które mają być wykonane zgodnie z „Księgą identyfikacji wizualnej” Lasów Państwowych

ZAKTUALIZOWANY:

Szczegółowy opis elementów wyposażenia- specyfikacja techniczna

S.270.1.2020

Załącznik nr 1B do SIWZ



UWAGA: Wszystkie tablice i zawieszki przedstawione w opracowaniu mają charakter poglądowy i wymagają szczegółowego dopracowania pod względem wykończeń materiałowych zgodnych z Księgą Wizualizacji Lasów Państwowych oraz zatwierdzenia przez Inwestora przed realizacją.

TABLICE I ZAWIESZKI – POGLĄDOWY OPIS

Tablica informacyjna

ZAKTUALIZOWANY:

Szczegółowy opis elementów wyposażenia- specyfikacja techniczna

S.270.1.2020

Załącznik nr 1B do SIWZ



Wytyczne do realizacji tablicy ogłoszeniowej i informacyjnej:

- Tablica od dołu i góry zabezpieczona poziomym paskiem wykonanym z listwy drewnianej lub drewnopodobnym w odcieniu dostosowanym do istniejącego stylu wnętrza lub na złoty dąb,
- grubość drewnianych(drewnopodobnych) listew max 5mm i wysokości 10 cm
- tablica ogłoszeniowa –tył magnetyczny lub korek (do uzgodnienia z Zamawiającym)
- w komplecie niewielkie, okrągłe magnesy o średnicy ok 2 cm w kolorze korporacyjnym z białym logiem (dotyczy tablicy magnetycznej)
- górny panel oświetleniowy maskowany drewnianą listwą z wyciętym logiem (znak + napis) Lasów Państwowych (logo świecące –mleczne pleksi pod wyciętym napisem)
- boki na licu i boczne ściany z anodowanego aluminium
- drzwi tablicy mogą być otwierane z hartowaną szybą lub plexy z którego wykonane jest lico z zamkiem

Do wykonania wg Księgi identyfikacji wizualnej Państwowego Gospodarstwa Leśnego –znak firmowy organizacji używany przy zachowaniu zasad zawartych w KIW LP.

ZAKTUALIZOWANY:

Szczegółowy opis elementów wyposażenia- specyfikacja techniczna

S.270.1.2020

Załącznik nr 1B do SIWZ

Tablica ogłoszeniowa



Tabliczka przydrzwiowa

Wytyczne do realizacji tabliczek:

- Tabliczka od dołu i góry zabezpieczona poziomym paskiem wykonanym z listwy drewnianej lub drewnopodobnej w odcieniu dostosowanym do istniejącej stylistyki wnętrza lub złoty dąb,
- grubość drewnianych lub drewnopodobnych listw na górze i na dole max. 5 mm i wysokości 3 cm, a u góry o grubości max. 5 mm i wysokości 5,5 cm.
- W górnej części tabliczki, po prawej stronie wygrawerowany numer pokoju, przy którym będzie umieszczona tabliczka. Napis wycięty tak żeby było widać aluminium. Czcionka: Times New Roman 140 pkt .
- Znak firmowy organizacji wyrównywany do lewej strony z marginesem 1,5 cm;
- W aluminium wycięte po prawej stronie okienko o wym. 9,3 x 8,5 cm na dane jednostki organizacyjnej i osób pracujących w pokoju (element z przezroczystego tworzywa z łatwo wymienialną, wsuwaną kartą z danymi).

Wytyczne wykonawcze do realizacji tabliczki przydrzwiowej:

- drewno (lub materiał drewnopodobny) w odcieniu dostosowanym do stylistyki wnętrza lub „złoty dąb”

ZAKTUALIZOWANY:

Szczegółowy opis elementów wyposażenia- specyfikacja techniczna

S.270.1.2020

Załącznik nr 1B do SIWZ

- grubość listew na górze i na dole nie przekraczająca 5 mm;
- nadruk na aluminium – logo LP (Pantone 3305, proll grun dunkel 626, ral 6005);
- numer pomieszczenia wycięty w tak, aby było widać aluminium z tła;
- znak firmowy organizacji wyrównywany do lewej strony z marginesem 1,5 cm;
- znak firmowy organizacji używany przy zachowaniu zasad zawartych w „Księdze...”;
- w aluminium wycięte okienko na dane jednostki organizacyjnej i osób pracujących w pokoju (element z przezroczystego tworzywa z łatwo wymienialną, wsuwaną kartą z danymi).

Czcionka:

Nazwa wydziału: Times New Roman bold 21 pkt.

Imię i nazwisko: Times New Roman bold 20 pkt.

Stanowisko: Times New Roman 18 pkt.

Do wykonania wg Księgi identyfikacji wizualnej Państwowego Gospodarstwa Leśnego – znak firmowy organizacji używany przy zachowaniu zasad zawartych w „Księdze ...”



Tabliczka kierunkowa

Wytyczne wykonawcze do realizacji tabliczki kierunkowej na korytarze:

- drewno (lub materiał drewnopodobny) w odcieniu dostosowanym do stylistyki istniejącego wnętrza lub „złoty dąb”;
- grubość listew na górze i na dole nie przekraczająca 5 mm;
- napis grawerowany w aluminium plus nadruk – numery pomieszczeń, logo LP (Pantone 3305, proll grun dunkel 626, ral 6005),
- napis „piętro nr” wycięty tak, aby było widać aluminium z tła;
- znak firmowy organizacji wyrównywany do lewej strony z marginesem 2 cm;
- znak firmowy organizacji używany przy zachowaniu zasad zawartych w „Księdze...”.

Czcionka jak na rysunku poniżej.

ZAKTUALIZOWANY:

Szczegółowy opis elementów wyposażenia- specyfikacja techniczna

S.270.1.2020

Załącznik nr 1B do SIWZ



Uwaga: wszystkie projekty znaków firmowych, tablic oraz tabliczek będą bezwzględnie uzgadniane i zatwierdzone przed realizacją.



8. WYPOSAŻENIE ŁAZIENEK, KOSZE, DOZOWNIKI

Uwaga: wszystkie zaproponowane elementy do wyposażenia łazienek oraz pozostałe elementy mają być profesjonalnymi rozwiązaniami dedykowanymi do budynków użyteczności publicznej, charakteryzującymi się odpowiednią wytrzymałością mechaniczną oraz na działanie detergentów, utrzymane w nowoczesnej stylistyce. Dostawca zapewni profesjonalny montaż.

ZAKTUALIZOWANY:**Szczegółowy opis elementów wyposażenia- specyfikacja techniczna**

S.270.1.2020

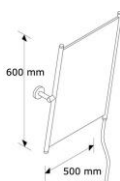
Załącznik nr 1B do SIWZ









NT34	Lustro w ramce alu 150x70 cm	150x70 cm		1
NT35	Lustro 80x80 cm z fazowaniem	80x80 cm		10
Ł1	Lustro uchylne 50x60 cm z uchwytem ułatwiającym regulację kąta nachylenia, oprawione w metalowe boczne rurki	50x60 cm		2
Ł2	Pojemnik na papier toaletowy z okienkiem: średnica rolki max. 23 cm wykonany z tworzywa ABS w kolorze białym zamykany na klucz			14
Ł3	Pojemnik na ręczniki papierowe pojedyncze z okienkiem: pojemność do 500 sztuk ręczników, wykonany z tworzywa ABS w kolorze białym, zamykany na klucz			12

ZAKTUALIZOWANY:

Szczegółowy opis elementów wyposażenia- specyfikacja techniczna

S.270.1.2020

Załącznik nr 1B do SIWZ

Ł4	<p>Dozownik na mydło w płynie: pojemność 800 ml, z okienkiem do kontroli poziomu mydła, wykonany z tworzywa ABS w kolorze białym, zamykany na klucz</p>		12	
Ł5	<p>Wolnostojąca szczotka toaletowa: ze stalowym uchwytem malowanym proszkowo, wykonana z wysokiej jakości polipropylenu, wyposażona w dyskretny pojemnik z ociekaczem</p>		14	
DOZ 1	<p>Dozownik automatyczny na płyn do dezynfekcji, tworzywo ABS, kolor czarny, zasilany na baterie lub zasilaczem, pojemność zbiornika 1000 ml, uzupełnianie z karnistra, didowoy wskaźnik, programowanie wielkości dozy, uruchamiany bezdotykowo czujnikiem zbliżeniowym</p>	27,5x15x9 cm		2
Ł6	<p>Kosz pedałowy: pojemność 12 l, wykonany ze stali nierdzewnej matowej, wkład plastikowy mechanizm otwierający wykonany w 100% z części metalowych</p>	szer. 25,5 wys. 39 cm		14
Ł7	<p>Kosz prostokątny pedałowy, 50l, stal nierdzewna matowa.</p>	49,4x34,5xh64,5 cm		6
KOSZ1	<p>Kosz na śmieci pod biurko 20l siatkowy, wykonany ze stali nierdzewnej, okrągły</p>	szer. 285/235 x wys. 350 mm		34
KOSZ2	<p>Kosz na śmieci 50 l z uchylną pokrywą wahadłową, tworzywo sztuczne ABS, kolor srebrny</p>	40x30xh60 cm		5
KOSZ3	<p>Kosze do segregacji obudowa metalowa wykonana ze stali nierdzewnej, wewnętrzne pojemniki z ekologicznego tworzywa sztucznego w kolorze czarnym. Odporny na korozję, wytrzymały i trwały. 3 wewnętrzne kosze o pojemności 18 litrów</p>	60,5x34x56,5 cm		4





ZAKTUALIZOWANY:

Szczegółowy opis elementów wyposażenia- specyfikacja techniczna

S.270.1.2020

Załącznik nr 1B do SIWZ

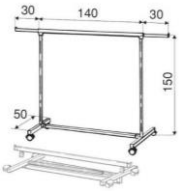
9. WYCIERACZKI, OCHRONA ŚCIAN ORAZ NAROŻNIKÓW

NT54	Wycieraczka dywanowa 240x150 cm, podgumowana. Antypoślizgowa i odporna na ścieranie. Podwójny efekt czyszczenia – zbieranie zanieczyszczeń z podeszwy i ich magazynowanie.	240x150 cm		1
NT55	Wycieraczka dywanowa 120x85 cm, podgumowana. Antypoślizgowa i odporna na ścieranie. Podwójny efekt czyszczenia – zbieranie zanieczyszczeń z podeszwy i ich magazynowanie.	120x85 cm		1
NT1	Garderoba na wymiar (4,3 m x 1,4m, głębokość 0,6 m) - drążki z półką, 100 wieszaków			1
NT2	Listwa ochronna na ścianę 120x25 cm, płyta meblowa 18mm, oklejona PCV, kolor do uzgodnienia z inwestorem	120X25 CM		9
NT3	Narożnik ochronny na ścianę, aluminiowy	25X25X200 CM		40
NT4	Wieszak na kółkach 200x150x50 cm, chrom galwaniczny, średnica rury 28mm			2

10. FOTOTAPETA

Fototapeta 966x365 cm z montażem w Sali konferencyjnej (folia samoprzylepna z szarym klejem, zdjęcie minimum 3906 x 2602 90dpi). Materiał fotograficzny dostarczy inwestor.