

Dotyczy: postępowania prowadzonego w trybie przetargu nieograniczonego zgodnie z art. 132 ustawy z dnia 11.09.2019 r. Prawo zamówień publicznych (Dz. U. Z 2023 r. poz. 1605 z późn. zm.), którego przedmiotem zamówienia jest **Doposażenie klinik i oddziałów hematologicznych w sprzęt do diagnostyki i leczenia białaczek i chłoniaków, nr sprawy: LI.262.8.2024**, nr ogłoszenia o zamówieniu: Dz.U. S: 192/2024, 593118-2024.

ZAWIADOMIENIE O UDZIELENIU WYJAŚNIEŃ TREŚCI SWZ oraz ZMIANIE TREŚCI SWZ

I. Zawiadomienie o udzieleniu wyjaśnień treści SWZ

Zamawiający Szpital Uniwersytecki im. Karola Marcinkowskiego w Zielonej Górze sp. z o. o. niniejszym informuje, iż na podstawie art. 135 ust. 1 ustawy Prawo zamówień publicznych w postępowaniu o udzielenie zamówienia wpłynęły pytania. Zgodnie z art. 135 ust. 6 ustawy Zamawiający udostępnia treść zapytań wraz z wyjaśnieniami.

1. Pkt 15 : Fotel wyposażony w dwa tapicerowane podłokietniki o długości min. 57 cm, odchylane w płaszczyźnie pionowej o kąt 90 stopni poziomej 180 stopni

Odpowiedź: Zamawiający dopuszcza oferowany parametr i dokonuje zmiany zapisu w formularzu cenowo-technicznym zadania nr 5.

2. Pkt 19 : podstawa jezdna wyposażona w 4 koło o średnicy 7,5 cm z możliwością blokady. Podstawa o budowie kolumnowej zabudowana osłoną ze stali nierdzewnej malowanej proszkowo

Odpowiedź: Zamawiający dopuszcza oferowany parametr i dokonuje zmiany zapisu w formularzu cenowo-technicznym zadania nr 5.

3. Pkt 20 : Fotel nie wyposażony w podpórkę stóp

Odpowiedź: Zamawiający pozostawia zapis SWZ bez zmian.

4. Pkt 27 : stolik boczny o wymiarach min 30x30 cm montowany na ramie fotela

Pozostałe zapisy SWZ bez zmian.

Odpowiedź: Zamawiający dopuszcza oferowany parametr i dokonuje zmiany zapisu w formularzu cenowo-technicznym zadania nr 5.

5. Dotyczy Załącznik nr 5 do SWZ, FORMULARZ CENOWO –TECHNICZNY - zadanie nr 4, pozycja 50.

Prosimy o doprecyzowanie wymaganych ilości:

- wkładek do kuwet oraz statywów do barwień specjalnych

Czy Zamawiający wymaga również dostarczenia kodowanych rączek do statywów do barwień specjalnych? Jeżeli tak, prosimy o doprecyzowanie ilości.

Odpowiedź: Zamawiający wymaga dostarczenia 5 wkładek do kuwet, 6 statywów do barwień specjalnych i 6 rączek do statywów do barwień specjalnych (po 3 w odrębnych kolorach) oraz dokonuje zmiany zapisu w formularzu cenowo-technicznym zadania nr 4.

6. Dotyczy Załącznik nr 5 do SWZ, FORMULARZ CENOWO –TECHNICZNY - zadanie nr 4, pozycja 51.

Prosimy o doprecyzowane – do jakich koszyków wymagane są kodowane rączki do koszyków w minimum 5 kolorach (do koszyków na 5, 20 czy 30 szkiełek)?

Prosimy również o określenie ilości wymaganych rączek.

Odpowiedź: Zamawiający wymaga dostarczenia kodowanych rączek do koszyków na 30 szkiełek po 3 sztuki w 5 różnych kolorach oraz dokonuje zmiany zapisu w formularzu cenowo-technicznym zadania nr 4.

7. Dotyczy Załącznik nr 5 do SWZ, FORMULARZ CENOWO –TECHNICZNY - zadanie nr 4, pozycja 51.

Prosimy o odstąpienie od wymogu dostarczenia kodowanych rączek do koszyków na 20 szkiełek (w min 5 kolorach) ze względu na brak wymogu dostarczenia koszyków na 20 szkiełek.

W przypadku odmowy prosimy o doprecyzowanie ilości wymaganych rączek do koszyków na 20 szkiełek.

Odpowiedź: Zamawiający odstępuje od wymogu dostarczenia kodowanych rączek do koszyków na 20 szkiełek i dokonuje zmiany zapisu w formularzu cenowo-technicznym zadania nr 4.

Pytania dotyczące wzoru umowy:

8. Czy Zamawiający wyrazi zgodę na modyfikację zapisu §5 ust. 3, 4, 5 wzoru umowy zgodnie z poniższą propozycją:

3. Wykonawca gwarantuje, że w przypadku awarii, usunięcie jej nastąpi w ciągu 5 dni **roboczych** od chwili uzyskania informacji od Zamawiającego w zwykłych godzinach pracy, to jest pomiędzy 8:00 a 17:00, od poniedziałku do piątku z wyłączeniem dni ustawowo wolnych od pracy, z zastrzeżeniem, że naprawa nie może trwać dłużej niż 7 dni kalendarzowych.

4. W przypadku napraw dokonywanych poza granicami Rzeczypospolitej Polskiej usunięcie awarii, o której mowa w ust. 3 może zostać wykonane w terminie do 10 dni **roboczych** od chwili uzyskania informacji od Zamawiającego w zwykłych godzinach pracy, to jest pomiędzy 8.00 a 17.00, od poniedziałku do piątku z wyłączeniem dni ustawowo wolnych od pracy, z zastrzeżeniem, że naprawa nie może trwać dłużej niż 14 dni kalendarzowych. **W przypadku, gdy po upływie terminu wskazanego w ust. 3 usunięcie awarii nie nastąpi, Wykonawca zobowiązuje się do zapewnienia i zainstalowania u Zamawiającego sprzętu zastępczego, do czasu usunięcia awarii aparatury.**

5. W okresie trwania gwarancji łączny czas przestoju aparatury, spowodowany awariami nie może przekroczyć 30 dni w okresie jednego roku. **Jednocześnie zainstalowanie przez Wykonawcę sprzętu zastępczego, o którym mowa w ust. 4 spowoduje, iż dany okres przestoju aparatury nie będzie wliczany do okresu 30 dni kalendarzowych, o których mowa powyżej.**

Odpowiedź: Zamawiający wyraża zgodę na modyfikację zapisu §5 ust. 3, 4, 5 wzoru umowy zgodnie z powyższą propozycją.

9. Czy Zamawiający wyrazi zgodę na modyfikację zapisu §6 ust. 1 pkt 1-5 wzoru umowy zgodnie z poniższą propozycją:

1. Wykonawca zapłaci Zamawiającemu kary umowne w następujących przypadkach:

1) zwłoki w wykonaniu przedmiotu umowy w wysokości **1000 zł** za każdy dzień zwłoki;

2) zwłoki w usunięciu wad w okresie gwarancji w wysokości **500 zł** za każdy dzień zwłoki;

3) zwłoki w wykonaniu obowiązku określonego w § 5 ust. 3 w wysokości **500 zł** za każdy dzień przedłużającej się naprawy;

4) zwłoki w wykonaniu obowiązku określonego w § 5 ust. 4 w wysokości **500 zł** za każdy dzień przedłużającej się naprawy;

5) zwłoki w wykonaniu obowiązku określonego w § 5 ust. 5 w wysokości **500 zł** za każdy dzień przestoju aparatury przekraczający wskazany limit.

Odpowiedź: Zamawiający nie wyraża zgody na modyfikację zapisu §6 ust. 1 pkt 1-5 wzoru umowy.

Dotyczy załącznik nr 4 – Formularz cenowo -techniczny – zadanie 3

10. Czy Zamawiający odstąpi od wymogu przeglądów technicznych w okresie gwarancji. Producent oferowanych urządzeń nie wymaga/ nie zaleca wykonywania przeglądów w okresie gwarancyjnym i pogwarancyjnym co nie ma wpływu na prawidłową pracę urządzeń i przebieg gwarancji.

Odpowiedź: Zamawiający wymaga zamieszczenia informacji o braku konieczności wykonywania przeglądów w formularzu cenowo-technicznym w wyznaczonym do tego miejscu.

Dotyczy załącznika nr 11 – Wzór umowy – dotyczy części nr 3

11. Czy Zamawiający wyrazi zgodę na wydłużenie czasu naprawy do 10 dni kalendarzowych, a w przypadku konieczności sprowadzenia części z zagranicy do 15 dni kalendarzowych?

Odpowiedź: Zamawiający nie wyraża zgody na wydłużenie czasu naprawy do 10 dni, jednak wprowadza zmiany w § 5 ust. 4 i wydłuża czas naprawy w przypadku sprowadzenia części z zagranicy do 14 dni roboczych.

12. Czy Zamawiający wyrazi zgodę na wykonanie napraw w siedzibie Wykonawcy? Koszty transportu w obie strony do i z serwisu po stronie Wykonawcy.

Odpowiedź: Zamawiający wyraża zgodę.

13. Czy Zamawiający dopuści urządzenie o zasilaniu elektrycznym 100 – 240 V, 50 – 60 Hz, przy spełnieniu wszystkich pozostałych parametrów?

Odpowiedź: Zamawiający dopuszcza i dokonuje zmiany zapisu w formularzu cenowo-technicznym zadania nr 3.

14. Czy Zamawiający dopuści urządzenie posiadające Certyfikat CE, a niebędące wyrobem medycznym, dopuszczone do obrotu na terenie RP.

Urządzenie posiada deklarację zgodności, potwierdzającą spełnienie dyrektyw:

2014/35/EU: EN 61010-1 + A1 + A1/AC, EN 61010-2-010, EN 62233, EN 62311

2014/30/EU: EN 61326-1

2011/65/EU: EN IEC 63000 (EU) 2015/863

Odpowiedź: Zamawiający dopuszcza.

Dotyczy: Zadanie nr 5 – Fotel do chemioterapii

15. Czy Zamawiający wyrazi zgodę na zrealizowanie zamówienia w terminie do 12 tygodni od dnia podpisania umowy? Proponowany termin realizacji zamówienia będzie zgodny ze standardowym cyklem produkcji, co pozwoli Wykonawcy należycie zrealizować przedmiot umowy. Jeśli Zamawiający nie wyrazi zgody na zaproponowany termin realizacji prosimy o informację o ile Zamawiający ma możliwość jego wydłużenia.

Odpowiedź: Zamawiający pozostawia zapisy SWZ bez zmian.

16. Czy w formularzu cenowo – technicznym stanowiącym załącznik nr 4 do SWZ Zamawiający wyraża zgodę na wpisanie przez Wykonawcę wartości „0” w przypadku, gdy Zamawiający nie będzie ponosił kosztów związanych z realizacją umowy gwarancji (tj. kosztów dostawy, zainstalowania sprzętu, serwisowania sprzętu i przeszkolenia personelu w zakresie obsługi sprzętu)?

Odpowiedź: Obowiązkiem wykonawcy jest określenie ceny usług w ramach realizacji Umowy/gwarancji (kosztów dostawy, zainstalowania sprzętu, serwisowania sprzętu i przeszkolenia personelu w zakresie obsługi sprzętu) zgodnie z ustawą o rachunkowości oraz ordynacją podatkową.

17. Czy (w pkt. 9) Zamawiający wyrazi zgodę na zaoferowanie wymiarów zewnętrznych fotela: długości 146 cm, szerokości 96 cm, wysokości 142 cm?

Odpowiedź: Zamawiający nie wyraża zgody.

18. Czy (w pkt. 10) Zamawiający wyrazi zgodę na zaoferowanie siedziska o szerokości 59 cm?

Odpowiedź: Zamawiający dopuszcza i zmienia zapis w formularzu cenowo-technicznym zadania nr 5.

19. Czy (w pkt. 12) Zamawiający wyrazi zgodę na zaoferowanie fotela posiadającego siedzisko regulowane na wysokości w zakresie 56 – 88 cm?

Odpowiedź: Zamawiający dopuszcza i zmienia zapis w formularzu cenowo-technicznym zadania nr 5.

20. Czy (w pkt. 14) Zamawiający wyrazi zgodę na odstąpienie od podawania wysokości podłokietników od podłoża? Oferowany fotel posiada regulację wysokości, a podłokietniki zintegrowane są z segmentem oparcia pleców i poruszają się na wysokości adekwatnej do regulowanej wysokości fotela.

Odpowiedź: Zamawiający odstępuje od zapisu.

21. Czy (w pkt. 15) Zamawiający wyrazi zgodę na zaoferowanie podłokietników odchylanych w płaszczyźnie pionowej o kąt ok 90° w celu ułatwienia wsiadania i zsiadania z fotela?

Odpowiedź: Zamawiający dopuszcza i zmienia zapis w formularzu cenowo-technicznym zadania nr 5.

22. Czy (w pkt. 17) Zamawiający wyrazi zgodę na zaoferowanie wagi własnej fotela 115 kg?

Odpowiedź: Zamawiający dopuszcza i zmienia zapis w formularzu cenowo-technicznym zadania nr 5.

23. Czy (w pkt. 18) Zamawiający wyrazi zgodę na zaoferowanie zasilania 100-240V, 50-60Hz?

Odpowiedź: Zamawiający dopuszcza i zmienia zapis w formularzu cenowo-technicznym zadania nr 5.

24. Czy (w pkt. 20) Zamawiający wyrazi zgodę na zaoferowanie fotela wyposażonego w podpórkę stóp regulowaną w zakresie 15 cm (bez możliwości chowania)?

Odpowiedź: Zamawiający dopuszcza.

25. Czy (w pkt. 22) Zamawiający wyrazi zgodę na zaoferowanie fotela wyposażonego w zasilanie akumulatorowe zapewniające min. 8 cykli pracy, bez sygnalizacji akustycznej niskiego poziomu naładowania akumulatora? W oferowanym fotelu na pilocie będzie znajdowała się informacja o stanie naładowania akumulatora?

Odpowiedź: Zamawiający dopuszcza i zmienia zapis w formularzu cenowo-technicznym zadania nr 5.

26. Czy (w pkt. 25) Zamawiający wyrazi zgodę na zaoferowanie fotela bez uchwytu na kabel zasilający?

Odpowiedź: Zamawiający nie wyraża zgody.

27. Czy (w pkt. 26) Zamawiający wyrazi zgodę na zaoferowanie stojaka kroplówki wykonanego ze stali lakierowanej proszkowo z 4 haczykami ze stali nierdzewnej z regulacją wysokości z możliwością montażu po obu stronach leża?

Odpowiedź: Zamawiający dopuszcza i zmienia zapis w formularzu cenowo-technicznym zadania nr 5.

28. Czy (w pkt. 27) Zamawiający wyrazi zgodę na zaoferowanie fotela bez składanego stolika bocznego?

Odpowiedź: Zamawiający nie wyraża zgody.



(Zdjęcie poglądowe oferowanego fotela)

Dotyczy zadania nr 5

29. Zwracamy się z prośbą o zwiększenie dopuszczalnej wagi fotela do wartości 110kg.

Obecna specyfikacja ogranicza dostępność ofert od producentów, co prowadzi do sytuacji monopolistycznej, ponieważ obecnie tylko jedna firma jest w stanie dostarczyć fotel o wadze poniżej 90kg, jednocześnie zapewniając nośność 150kg i spełniając wymagania SIWZ. Waga fotela nie wpływa w żadnym stopniu na funkcjonalność, gdyż fotele są wyposażone w kółka, które łatwo się poruszają i zapewniają dobrą mobilność. Producenci poczuwają się do obowiązku zapewnienia, że ich produkty są funkcjonalne i spełniają oczekiwania użytkowników, a samą wagę można uznać za nieistotny parametr, gdyż nie wpływa na jakość i bezpieczeństwo użytkowania foteli. Nie ma zatem żadnego uzasadnienia dla wymogu wagi 90kg.

Odpowiedź: Zamawiający dopuszcza i zmienia zapis w formularzu cenowo-technicznym zadania nr 5.

30. Czy Zamawiający dopuści szerokość siedziska 60cm? Jest to rozwiązanie bardziej komfortowe dla pacjentów

Odpowiedź: Zamawiający dopuszcza i zmienia zapis w formularzu cenowo-technicznym zadania nr 5.

31. Czy Zamawiający dopuści głębokość siedziska 56cm? Jest to rozwiązanie bardziej komfortowe dla pacjentów.

Odpowiedź: Zamawiający dopuszcza i zmienia zapis w formularzu cenowo-technicznym zadania nr 5.

32. Czy zamawiający dopuści podłokietniki o długości 58cm? Różnica 2cm jest niezauważalna

Odpowiedź: Zamawiający dopuszcza i zmienia zapis w formularzu cenowo-technicznym zadania nr 5.

33. Czy Zamawiający dopuści stolik boczny uchylny, montowany do konstrukcji fotela? Sposób montażu zależy od producenta i nie ma wpływu na funkcjonalność fotela

Odpowiedź: Zamawiający dopuszcza i zmienia zapis w formularzu cenowo-technicznym zadania nr 5.

34. Czy Zamawiający dopuści wymiary zewnętrzne fotela jak na rysunku? Szer. 970x głębokość 1385, wysokość 1350?

Odpowiedź: Zamawiający nie dopuszcza zaproponowanych wymiarów.

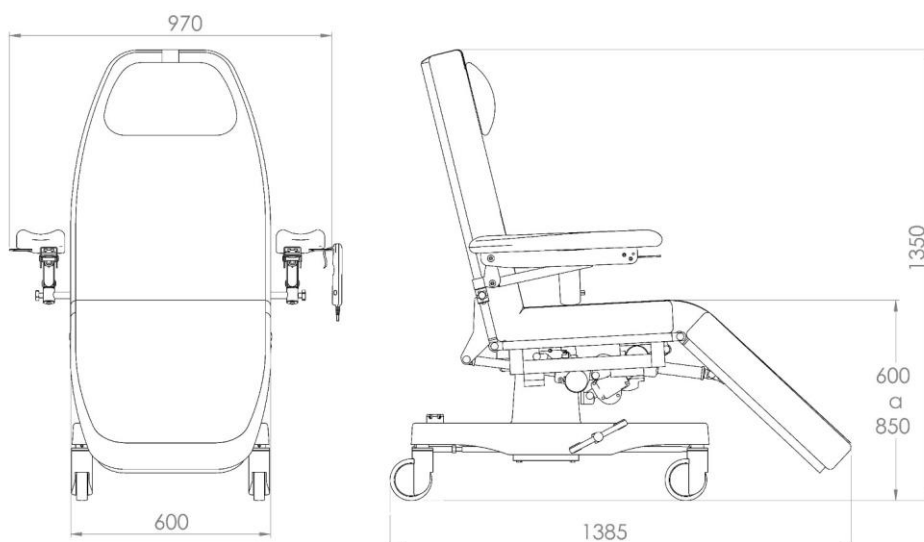

Prosimy o dopuszczenie : FORMULARZ CENOWO –TECHNICZNY - zadanie nr 5

35. Pkt 15 : Fotel wyposażony w dwa tapicerowane podłokietniki o długości min. 57 cm, odchylane w płaszczyźnie pionowej o kąt 90 stopni poziomej 180 stopni

Odpowiedź: Zamawiający dopuszcza oferowany parametr i dokonuje zmiany zapisu w formularzu cenowo-technicznym zadania nr 5.

36. Pkt 19 : podstawa jezdna wyposażona w 4 koło o średnicy 7,5 cm z możliwością blokady. Podstawa o budowie kolumnowej zabudowana osłoną ze stali nierdzewnej malowanej proszkowo

Odpowiedź.: Zamawiający dopuszcza oferowany parametr i dokonuje zmiany zapisu w formularzu cenowo-technicznym zadania nr 5.

37. Pkt 20 : Fotel nie wyposażony w podpórkę stóp

Odpowiedź: Zamawiający wymaga podpórki. Zamawiający modyfikuje treść formularza cenowo-technicznego zadania nr 5.

38. Pkt 27 : stolik boczny o wymiarach min 30x30 cm montowany na ramie fotela

Pozostałe zapisy SWZ bez zmian.

Odpowiedź: Zamawiający dopuszcza oferowany parametr i dokonuje zmiany zapisu w formularzu cenowo-technicznym zadania nr 5.

39. Czy w celu miarkowania kar umownych Zamawiający dokona modyfikacji postanowień projektu przyszłej umowy w zakresie zapisów § 6:

1. Wykonawca zapłaci Zamawiającemu kary umowne określone procentowo w stosunku do wartości niewykonanej / wadliwej / naprawianej części przedmiotu umowy, w następujących przypadkach:

1) zwłoki w wykonaniu przedmiotu umowy w wysokości 0,5% za każdy dzień zwłoki;

2. Wykonawca zobowiązany jest zapłacić Zamawiającemu karę umowną w wysokości 10% niezrealizowanej części wynagrodzenia umownego w przypadku odstąpienia od umowy przez którąkolwiek ze stron z przyczyn, za które Wykonawca ponosi odpowiedzialność;

Odpowiedź: Zamawiający pozostawia zapisy wzoru umowy bez zmian.

Zadanie nr 5: Fotel do chemioterapii – 7 szt.

40. Czy Zamawiający przychylił się do prośby i wydłużył termin realizacji zamówienia do 8 tygodni od daty zawarcia umowy?

Odpowiedź: Zamawiający pozostawia zapisy SWZ bez zmian.

Zadanie nr 2 - separator komórkowy

41. Część A poz. II w formularzu cenowym i Część B poz. 45 w wykazie parametrów w załączniku nr 3 do SWZ oraz § 3 ust. 1 projektu umowy

Czy Zamawiający odstąpi od wymogu szkolenia personelu Zamawiającego z używania urządzenia przeprowadzanego przy dostawie, jeżeli wykonawca zaoferuje i dostarczy urządzenie tego samego typu, z którego Zamawiający już korzysta na podstawie wcześniej zawartych umów?

Odpowiedź: Zamawiający nie wyraża zgody.

42. § 3 ust. 1 i ust. 5 oraz § 4 ust. 4 projektu umowy

W przypadku negatywnej odpowiedzi na poprzednie pytanie, czy Zamawiający wyrazi zgodę na zmianę terminu realizacji zamówienia w następujący sposób:

- 1) dostarczenie, instalacja z montażem i przekazanie urządzenia Zamawiającemu oraz podpisanie protokołu zdawczo – odbiorczego urządzenia i wystawienie faktury sprzedaży urządzenia (koszty kwalifikowane finansowane z dotacji – poz. I w części A w formularzu cenowym w załączniku nr 3 do SWZ) w terminie do 22 listopada 2024 r.,
- 2) przeszkolenie personelu i wystawienie faktury z tytułu kosztów niekwalifikowanych (poz. II w części A w formularzu cenowym w załączniku nr 3 do SWZ) w późniejszym terminie (maksymalnie do 31 grudnia 2024 r.)?

Odpowiedź: Zamawiający nie wyraża zgody.

43. § 3 ust. 6 projektu umowy

Czy Zamawiający przystąpi do odbioru urządzenia niezwłocznie po dostawie, instalacji i uruchomieniu urządzenia przez wykonawcę?

Odpowiedź: Zamawiający przystąpi do odbioru urządzenia niezwłocznie po dostawie, instalacji i uruchomieniu urządzenia przez wykonawcę po wcześniejszym ustaleniu dnia i godziny z wykonawcą.

44. Poz. 49 w części B – wykaz parametrów w załączniku nr 3 do SWZ

Czy Zamawiający odstąpi od wymogu dostarczenia karty gwarancyjnej? Warunki gwarancji określa umowa, odrębny dokument gwarancyjny jest zatem zbędny.

Odpowiedź: Zamawiający pozostawia zapisy SWZ bez zmian.

45. § 5 ust. 2 pkt 4) projektu umowy

Czy Zamawiający wyrazi zgodę, by termin wymiany wadliwego urządzenia wynosił 21 dni roboczych od stwierdzenia konieczności wymiany całego urządzenia, a termin wymiany wadliwego podzespołu/modułu – 14 dni roboczych od stwierdzenia konieczności jego wymiany?

Odpowiedź: Zamawiający podtrzymuje pierwotny zapis wzoru umowy.

46. § 5 projektu umowy

Czy Zamawiający wyrazi zgodę na dodanie postanowienia: „Wykonawca jest uprawniony, wedle swego wyboru, do wymiany, na swój koszt, urządzenia lub jego wadliwego podzespołu/elementu/modułu na urządzenie lub podzespół/element/moduł wolne od wad również w innych sytuacjach niż wskazane w ust. 2 punkcie 4), w szczególności jeżeli naprawa wymagać będzie poniesienia ekonomicznie nieuzasadnionych kosztów; w takim wypadku gwarancja na urządzenie nie biegnie od nowa, ale biegnie dalej”?

Odpowiedź: Zamawiający podtrzymuje pierwotny zapis wzoru umowy.

47. § 5 ust. 3 i ust. 4 projektu umowy

Czy Zamawiający wyrazi zgodę na zdalne usuwanie awarii, jeżeli charakter awarii na to pozwoli?

Odpowiedź: Zamawiający wyraża zgodę oraz załącza wzór umowy powierzenia przetwarzania danych.

48. § 5 ust. 3 i ust. 4 projektu umowy

Czy Zamawiający wyrazi zgodę na następujące wydłużenie terminów napraw:

- a) naprawy wymagające sprowadzenia części zamiennych z zagranicy lub naprawy poza Polską – do 14 dni roboczych,
- b) pozostałe naprawy – do 7 dni roboczych.

Zamawiający dopuszcza wykonywanie napraw jedynie w dni robocze (dni od poniedziałku do piątku z wyłączeniem dni ustawowo wolnych od pracy). Zasadnym jest zatem, by również terminy napraw były liczone w dniach roboczych.

Odpowiedź: Zamawiający wyraża zgodę na podpunkt a) naprawy wymagające sprowadzenia części zamiennych z zagranicy lub naprawy poza Polską – do 14 dni roboczych, jednak nie wyraża zgody na zmianę zaproponowaną w podpunkcie b) pozostałe naprawy – do 7 dni roboczych.

49. § 5 ust. 3 i ust. 4 projektu umowy

Czy Zamawiający wyrazi zgodę na dodanie postanowienia o treści: „W przypadku zgłoszenia awarii przez Zamawiającego w dzień roboczy po godz. 16:00, w dzień ustawowo wolny od pracy lub w sobotę, terminy naprawy zaczynają bieg o godz. 8:00 w najbliższy dzień roboczy”?

Odpowiedź: Zamawiający nie wyraża zgody.

50. § 5 projektu umowy

Czy Zamawiający dopuszcza możliwość dostarczenia przez wykonawcę, według jego wyboru i na jego koszt, urządzenia zastępczego na czas naprawy lub wymiany lub innego usunięcia wady, która będzie trwała dłużej niż wymagane przez Zamawiającego terminy?

Odpowiedź: Zamawiający wyraża zgodę i dokonuje zmian we wzorze umowy.

51. § 5 projektu umowy

Czy Zamawiający wyrazi zgodę, by termin gwarancji ulegał przedłużeniu w przypadku przekroczenia wymaganych terminów napraw lub wymiany lub innego sposobu usunięcia wady o czas, w którym wskutek wad urządzenia objętych gwarancją Zamawiający nie będzie mógł korzystać z urządzenia lub urządzenia zastępczego?

Odpowiedź: Zamawiający wyraża zgodę.

52. § 5 ust. 5 projektu umowy

W przypadku dopuszczenia możliwości dostarczenia urządzenia zastępczego, czy Zamawiający wyrazi zgodę, by do czasu przestoju urządzenia nie były wliczane dni, w których Zamawiający będzie mógł korzystać z urządzenia zastępczego?

Odpowiedź: Zamawiający wyraża zgodę.

53. § 5 ust. 5 projektu umowy

Czy Zamawiający wyrazi zgodę, by maksymalny czas przestoju urządzenia (30 dni) był określony w dniach roboczych (dni od poniedziałku do piątku z wyłączeniem dni ustawowo wolnych od pracy)?

Odpowiedź: Zamawiający nie wyraża zgody.

54. § 5 ust. 5 projektu umowy

Wnosimy o potwierdzenie, że do czasu przestoju wliczany będzie wyłącznie czas przestoju urządzenia spowodowany awariami urządzenia objętymi gwarancją?

Odpowiedź: Zamawiający potwierdza.

55. § 6 ust. 1 punkty 2) – 4) projektu umowy

W przypadku dopuszczenia możliwości dostarczenia urządzenia zastępczego, czy Zamawiający odstąpi od naliczania kar umownych określonych w § 6 ust. 1 punktach 2) – 4) za dni, na które Wykonawca zapewni urządzenie zastępcze?

Odpowiedź: Zamawiający odstąpi od naliczania kar umownych określonych w § 6 ust. 1 punktach 2) – 4) w przypadku, gdy Wykonawca zapewni urządzenie zastępcze.

56. § 6 ust. 1 punkt 2) projektu umowy

Wnosimy o potwierdzenie, że zastrzeżona tam kara umowna nie będzie naliczana za zwłokę w wykonaniu naprawy urządzenia (objętą karami zastrzeżonymi w § 6 ust. 1 punktach 3) i 4) umowy)?

Odpowiedź: Kara umowna nie będzie naliczana za zwłokę w wykonaniu naprawy urządzenia (objętą karami zastrzeżonymi w § 6 ust. 1 punktach 3) i 4) umowy) w przypadku, gdy Wykonawca zapewni urządzenie zastępcze.

57. § 8 ust. 1 projektu umowy

Czy Zamawiający dopuszcza możliwość zmiany terminu dostawy sprzętu z powodu opóźnień w produkcji urządzeń (w szczególności spowodowanej zaburzeniami w łańcuchu dostaw lub brakami niezbędnych komponentów na rynku) lub trudności w transporcie towaru do Europy?

Odpowiedź: Zamawiający nie dopuszcza możliwość zmiany terminu dostawy sprzętu. Opóźnienia w dostawie mogą spowodować utratę dofinansowania. Zakup jest finansowany ze środków Ministerstwa Zdrowia w przypadku braku otrzymania dofinansowania zakup nie zostanie zrealizowany.

58. Pkt. 5 FORMULARZ CENOWO –TECHNICZNY - zadanie nr 2

Czy Zamawiający zaakceptuje aparat jezdny, łatwy do transportu o wadze 99,8 kg bez bezpiecznego obciążenia roboczego (zestawów drenów i pojemników z płynami)?

Odpowiedź: Zamawiający akceptuje przedstawiony parametr.

59. dotyczy: Formularz cenowo-techniczny pkt. A ppkt I

Przedmiotem postępowania w zakresie zadania nr 1 jest zgodnie z opisem przedmiotu zamówienia (SWZ Rozdział II, zadanie 1 Sekwencjator następnej generacji (NGS), natomiast w formularzu cenowo-technicznym jest zapis „Sekwencjator (Sangera) i następnej generacji (NGS)”.

Prosimy o potwierdzenie, że Zamawiający ma na myśli dostarczenie sekwencjatora w technologii nowej generacji NGS.

Odpowiedź: Zamawiający wymaga sekwencjatora w technologii nowej generacji NGS.

60. dotyczy: Formularz cenowo-techniczny pkt. B pkt 31

W przypadku oferowanych przez nas urządzeń Producent nie przewidział paszportu i nie może on zostać dostarczony wraz z urządzeniem. Jeżeli Zamawiający dysponuje własnym wzorem paszportu może on zostać uzupełniony przez pracownika serwisu przy instalacji oraz innych czynnościach serwisowych. Czy Zamawiający zaakceptuje takie rozwiązanie?

Odpowiedź: Zamawiający akceptuje zaproponowane rozwiązanie.

61. dotyczy: wzór umowy §5 ust 3

Czy Zamawiający wyrazi zgodę na dotatkowy zapis w umowie gwarantujący czas reakcji serwisu wynoszący 48 h i uwzględniający zastosowanie zdalnej diagnostyki? Dla oferowanych przez nas urządzeń w wielu przypadkach zdalna diagnostyka jest wystarczająca do określenia rodzaju usterki i zamówienia potrzebnych części do wykonania naprawy, a osobista wizyta nie jest konieczna na etapie diagnozowania usterki.

Odpowiedź: Zamawiający wyraża zgodę na zdalną diagnostykę oraz załącza wzór umowy powierzenia danych. Dodatkowo wprowadza zmiany w SWZ dotyczące reakcji serwisu.

62. dotyczy: wzór umowy §5 ust 3 oraz ust 4

Sekwencjatory NGS są urządzeniami o znacznym stopniu złożoności konstrukcji. Czas przewidziany przez Zamawiającego na skuteczne usunięcie usterek i wad jest zbyt krótki, ponieważ częstokroć naprawa urządzenia wymaga zastosowania długotrwałych procedur kalibracyjnych a jej poprawność musi zostać potwierdzona przeprowadzeniem odpowiedniej reakcji testowej trwającej nawet kilka dni.

Czy w związku z powyższym Zamawiający wyrazi zgodę na wydłużenie czasu na usunięcie usterek i wad sprzętu do 14 dni oraz do 21 dni w przypadku konieczności sprowadzenia części od producenta?

Odpowiedź: Zamawiający dokonuje zmian w §5 i wydłuża czas trwania naprawy oraz sprowadzenia sprzętów z zagranicy do 14 dni roboczych, jednak nie zgadza się na zmianę w §5 ust. 3.

63. dotyczy: wzór umowy §5 ust 5

Czy Zamawiający wyrazi zgodę na zmianę zapisu z:

“...W okresie trwania gwarancji łączny czas przestoju aparatury, spowodowany awariami nie może przekroczyć 30 dni w okresie jednego roku...”

na

*"...W okresie trwania gwarancji łączny czas przestoju aparatury, spowodowany awariami nie może przekroczyć 30 dni w okresie jednego roku z **wyłączeniem dni przeznaczonych na naprawę urządzenia** zgodnie z §5 ust 3 ..."*

Odpowiedź: Zamawiający nie wyraża zgody na zaproponowaną zmianę.

64. dotyczy: wzór umowy §6 ust 1

Czy Zamawiający wyrazi zgodę na ograniczenie kar umownych do:

1. Wykonawca zapłaci Zamawiającemu kary umowne określone procentowo w stosunku do wartości przedmiotu umowy, podanej w § 2 ust.1 w następujących przypadkach:

- 1) zwłoki w wykonaniu przedmiotu umowy w wysokości 0,5 % za każdy dzień zwłoki;
- 2) zwłoki w usunięciu wad w okresie gwarancji w wysokości 0,2 % za każdy dzień zwłoki;
- 3) zwłoki w wykonaniu obowiązku określonego w § 5 ust. 3 w wysokości 0,2% za każdy dzień przedłużającej się naprawy;
- 4) zwłoki w wykonaniu obowiązku określonego w § 5 ust. 4 w wysokości 0,2% za każdy dzień przedłużającej się naprawy;
- 5) zwłoki w wykonaniu obowiązku określonego w § 5 ust. 5 w wysokości 0,2 % za każdy dzień przestoju aparatury przekraczający wskazany limit.

Odpowiedź: Zamawiający pozostawia zapis §6 ust. 1 wzoru umowy bez zmian.

II. Zmiana treści SWZ

Zamawiający niniejszym informuje, na podstawie art. 137 ust. 1 ustawy, że dokonuje zmiany Specyfikacji Warunków Zamówienia w niniejszym zakresie:

W miejsce dotychczasowych załączników nr 2, 4, 5, 6 i 11 do SWZ wprowadza Załączniki nr 2, 4, 5, 6 i 11 do SWZ po zmianach z dnia 21.10.2024 r. stanowiące formularze cenowo-techniczne dla zadań nr 1, 3, 4 i 5 oraz wzór umowy.

Prezes Zarządu
Marek Działoszyński
/podpis na oryginale/

UWAGA

Udzielone odpowiedzi mają zastosowanie we wszystkich miejscach SWZ, nawet tam, gdzie w niniejszym piśmie nie zostały wymienione.