

Przekrój przez przepust B-B km 0+208,00

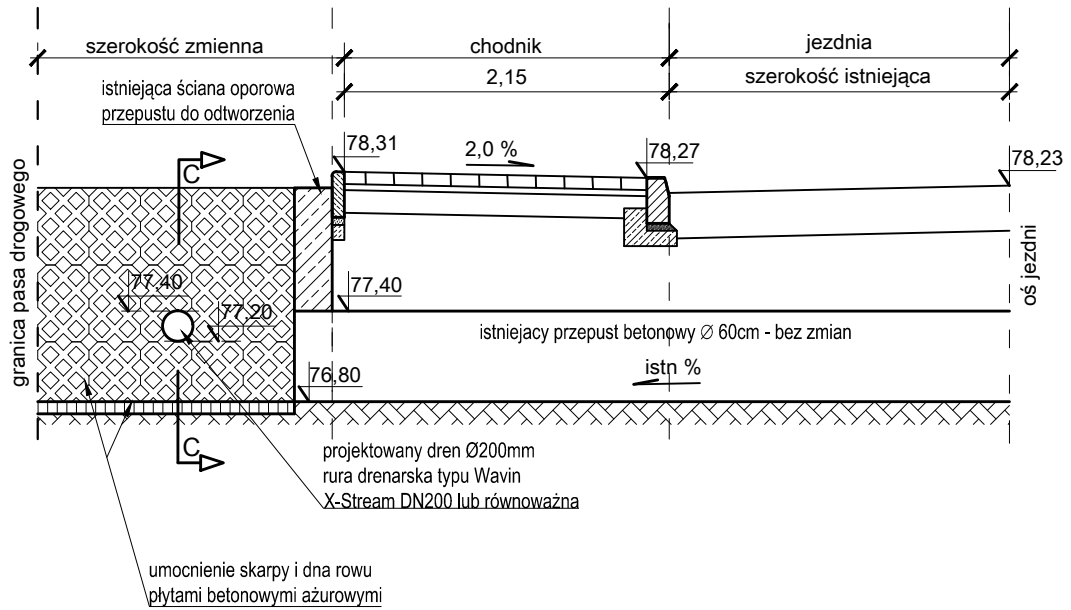

Przekrój C-C

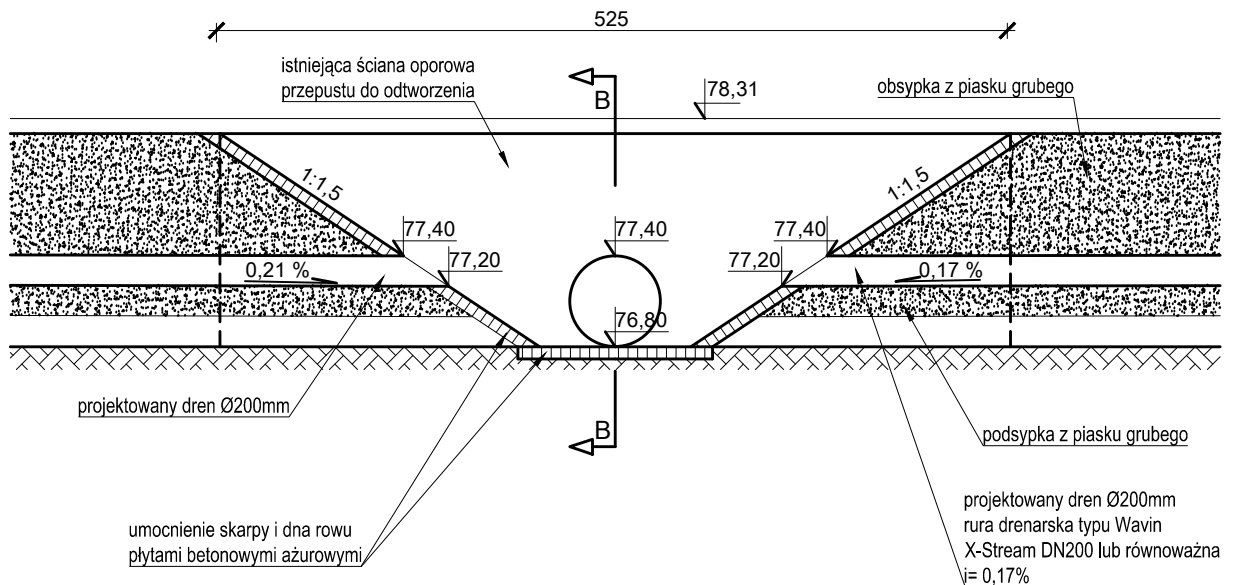

Inwestor:				
Gmina Opalenica ul. 3 Maja 1, 64-330 Opalenica				
Projektujący:				
Biuro Inżynierskie DUKT Wojciech Andrzejak ul. Poznańska 38, 62-070 Dopiewo				
Temat:				
Przebudowa pasa drogowego drogi gminnej nr 380025P obejmująca budowę chodnika w miejscowości Uścięcice, gm. Opalenica				
Skala:	Rysunek:			Nr rys:
1:50	Przekrój przez przepust			
Data:	Studium:			5
05.2021	Projekt budowlany			
Funkcja:	Imię i Nazwisko:	Branża:	Nr uprawnień:	Podpis:
Główny projektant	mgr inż. Wojciech Andrzejak	Drogowa	WKP/0347/POOD/17	
Sprawdzający	mgr inż. Paweł Borowiak	Drogowa	WKP/0289/POOD/12	