

6.3/(1.25/)

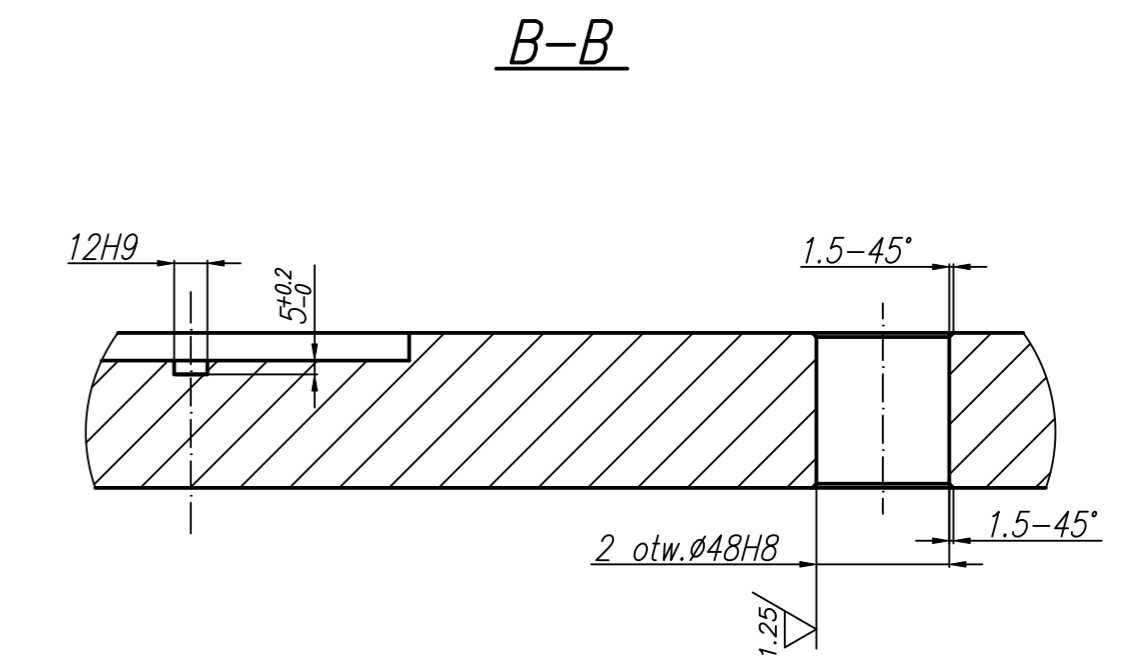
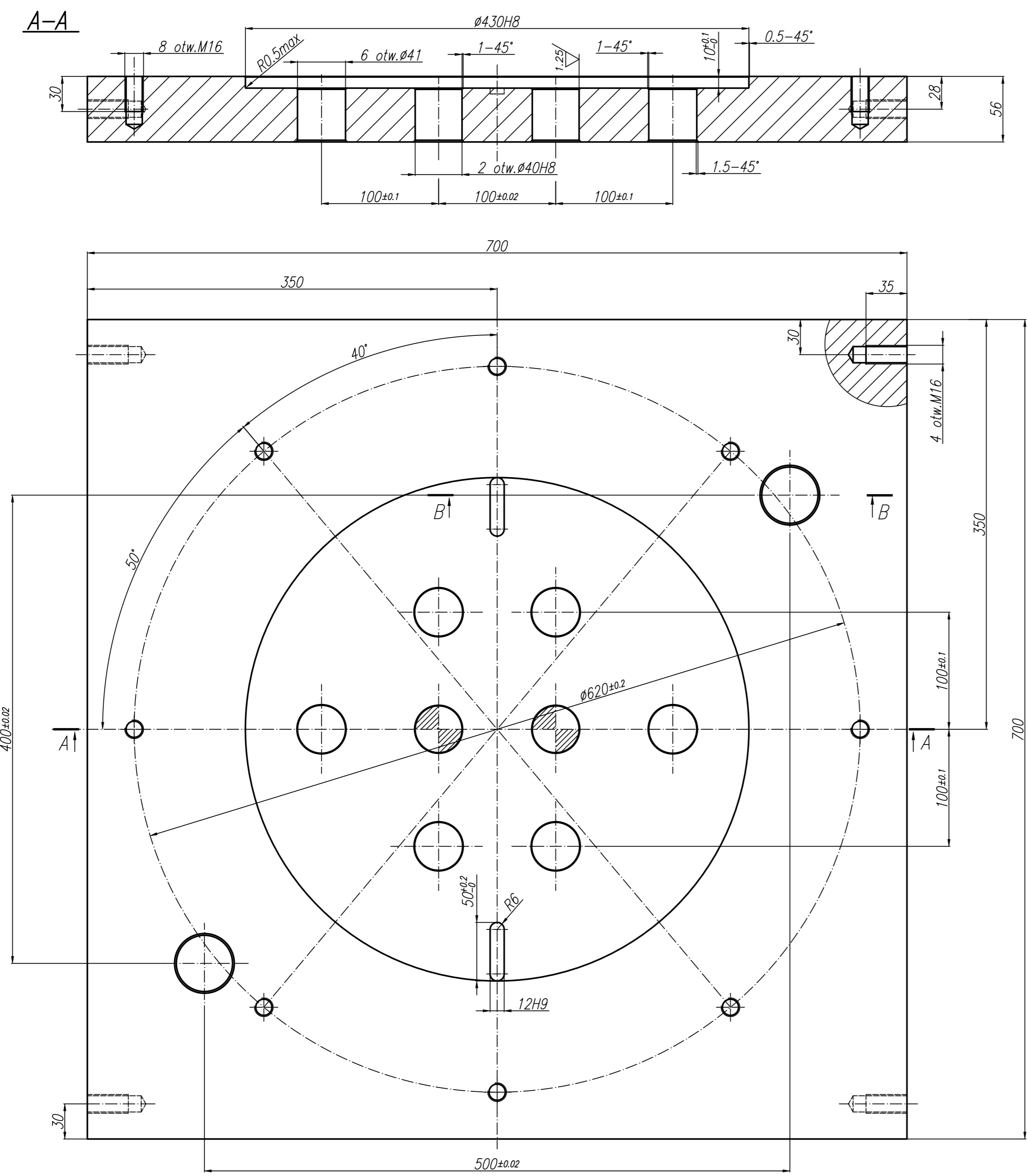

- Uwagi:
- Ostre krawędzie stępić
 - Wymiary nie tolerowane wykonać wg. ISO 2768-f-norma PN-EN22768-1
 - Ulepszyć cieplnie, twardość 42±2 HRC

1	40HM		56x700x700	1		
Nr kol. złożen.	Rodzaj	Nr normy	Wymiar	Liczba szt.	Masa [kg]	Uwagi
	Konstruował	B. Czartoryski	12.2022			Symbol wyrobu PU+P - 01
	Detalował	B. Czartoryski	12.2022			Zastępuje rys.
	Kreślił	B. Czartoryski	12.2022			
	Sprawdził	W. Gronowski	03.2023			Nr arch. UR 315
	Zatwierdził	Sz. Sz kudelski	03.2023	Zmiana	Podpis	Data
Podziałka 1:2.5	Nazwa konstrukcji Podstawa				Symb. zak. B00	
PN/N-01608	Wymiary: mm	System CAD : 2000		Format A2	Arkusze 1	Arkuszy
	Chropowatość: Ra	Nazwa pliku : Uniwersalny przyrząd - separator				