

ZARZĄD DRÓG POWIATOWYCH W TARNOWSKICH GÓRACH

42-600 TARNOWSKIE GÓRY UL. PYSKOWICKA 54

www.zdp.tgory.pl

tel./fax.: (32) 285-48-62

zdp@zdp.tgory.pl

DZP.16.23.10.2024

zał nr. 8 do SWZ

Tarnowskie Góry 24.10.2024r.

OPIS PRZEDMIOTU ZAMÓWIENIA

1. Przedmiotem zamówienia jest „Remont drogi powiatowej 3308 S ul. Jana Pawła II w Tarnowskich Górach”

Roboty obejmują wykonanie remontu ul. Jana Pawła II w Tarnowskich Górach na odcinku od skrzyżowania z DP 3275 S ul. Wyszynskiego do skrzyżowania z DP 3307 S ul. Janasa w Tarnowskich Górach.

2. Kod i nazwa wg Wspólnego Słownika Zamówień CPV

45233140-2 – Roboty drogowe

45233142-6 – Roboty w zakresie naprawy dróg

45233251-3 – Wymiana nawierzchni

45232450-1 - Roboty budowlane w zakresie budowy upustów

45232453-2 - Roboty budowlane w zakresie upustów

3. Przedmiotem zamówienia są roboty budowlane polegające na remoncie drogi powiatowej 3308 S ul. Jana Pawła II w Tarnowskich Górach.

W ramach robót należy wykonać w szczególności:

- a) Frezowanie istniejącej nawierzchni jezdni z betonu asfaltowego na średnią głębokość 10 cm
- b) Rozbiórka istniejących krawężników
- c) Remont chodników– rozbiórka istniejącej nawierzchni i ułożenie nawierzchni z częściowo nowej częściowo odzyskowej kostki brukowej betonowej
- d) Ułożenie nowych krawężników i obrzeży betonowych na ławie betonowej
- e) Remont odwodnienia – remont wybranych istniejących wpustów odwodnienia ulicznego
- f) Ułożenie warstw bitumicznych na jezdni: warstwy wyrównawczej, wiążącej i ścieralnej z mieszanek mineralno – bitumicznych
- g) Odtworzenie oznakowania pionowego i poziomego ulicy, urządzeń BRD

Uwagi wykonawcze:

- Miejsce prowadzenia robót należy oznakować w sposób zgodny z warunkami określonymi w załącznikach 1-4 do Rozporządzenie Ministra Infrastruktury z dnia 30lipca 2003r. w sprawie szczegółowych warunków technicznych dla znaków i sygnałów drogowych oraz urządzeń bezpieczeństwa ruchu drogowego i warunków ich umieszczania na drogach. Do obowiązków wykonawcy należy opracowanie i zatwierdzenie projektu czasowej zmiany organizacji ruchu. Koszty opracowania projektu organizacji na czas prowadzenia robót, wykonania oraz utrzymania oznakowania tymczasowego ponosi Wykonawca.

ZARZĄD DRÓG POWIATOWYCH W TARNOWSKICH GÓRACH

42-600 TARNOWSKIE GÓRY UL. PYSKOWICKA 54

www.zdp.tgory.pl

tel./fax.: (32) 285-48-62

zdp@zdp.tgory.pl

- Przed przystąpieniem do robót ziemnych należy wykonać przekopy kontrolne w celu dokładnego zlokalizowania istniejących sieci podziemnych.
- Przed przystąpieniem do robót należy wykonać pomiar wysokościowy w szczególności w miejscach zjazdów po posesji oraz włączenia w istniejącą sieć dróg. Wykonawca jest zobowiązany zapewnić pełną obsługę geodezyjną.
- Punkty geodezyjne podlegające ochronie należy zachować, a w przypadku ich zniszczenia odtworzyć.
- Na zagęszczonym podłożu gruntowym oraz na zagęszczonej podbudowie należy wykonać badania wskaźnika zagęszczenia oraz wtórnego modułu odkształcenia.
- Wykonawca robót na każdym etapie prac bezwzględnie musi zapewnić dojazd od posesji.
- Docinanie materiałów betonowych bezwzględnie należy wykonywać na mokro przy użyciu narzędzi do tego przystosowanych.
- Włączenia do istniejących studni kanalizacyjnych należy wykonać poprzez osadzenie w ścianie studni na bezskurczowej zaprawie montażowej systemowego przejścia szczelnego (tzw. wkładki in-situ) gwarantującej pełną szczelność. Włączenie to wykonać bez naruszenia stateczności konstrukcji studni. W razie potrzeby należy uszczelnić przejścia kanałów przez ściany studni oraz odpowiednio wyprofilować kinety i uzupełnić ubytki materiałowe w ścianach studni.
- Do wykonania przykanalików należy stosować rury lite PVC klasa S SDR 34 SN 8 kN/m² o średnicy Dz200 mm, łączone kielichowo na uszczelkę gumową. Rury powinny być zgodne z wymaganiami normy PN-EN 1401 oraz PN-EN 13476 oraz posiadać dopuszczenie do stosowania na terenach szkód górniczych wydane przez GIG Katowice.
- Wpusty uliczne należy wykonać ze studzienką betonową \varnothing 500, z osadnikiem i pierścieniem podtrzymującym wpust. Krata z żeliwa sferoidalnego klasy D400 o wymiarach 400x600, z zawiasem, zamykana na rygiel.
- Wycena powinna obejmować wszelkie roboty towarzyszące i wykończeniowe wraz z odtworzeniem terenu przyległego do stanu pierwotnego.

4. W ramach zadania należy wymienić następujące oznakowanie pionowe:

- A-7 gr. wielkości średnie folia II gen. - 4 szt.
- B-2 gr. wielkości średnie folia II gen. - 3 szt.
- B-20 gr. wielkości średnie folia II gen. - 2 szt.
- C-2 gr. wielkości średnie folia II gen. - 1 szt.
- C-3 gr. wielkości średnie folia II gen. - 1 szt.
- C-8 gr. wielkości średnie folia II gen. - 2 szt.
- C-9 gr. wielkości średnie folia II gen. - 5 szt.
- D-1 gr. wielkości średnie folia II gen. - 2 szt.
- D-3 gr. wielkości średnie folia II gen. - 2 szt.

ZARZĄD DRÓG POWIATOWYCH W TARNOWSKICH GÓRACH

42-600 TARNOWSKIE GÓRY UL. PYSKOWICKA 54

tel./fax.: (32) 285-48-62

www.zdp.tgory.pl

zdp@zdp.tgory.pl

D-6 gr. wielkości średnie folia II gen. - 7 szt.

F-10 (dwa pasy ruchu) folia II gen. - 2 szt.

T- 0 (STOP 100m) folia II gen.- 2 szt.

T-27 folia II gen. - 3 szt.

U-3d (2400x600) folia II gen. - 1 szt.

U-5a (z tworzywa, aplikowane folią odbłaskową II gen.; przystosowane do montażu wewnątrz słupa i znaku C-9) - 5 szt.

W wycenie należy ująć zakup, transport i montaż znaków na słupkach aluminiowych wraz ze wszystkimi robotami towarzyszącymi.

Wzór barier U-12a – kolor żółty

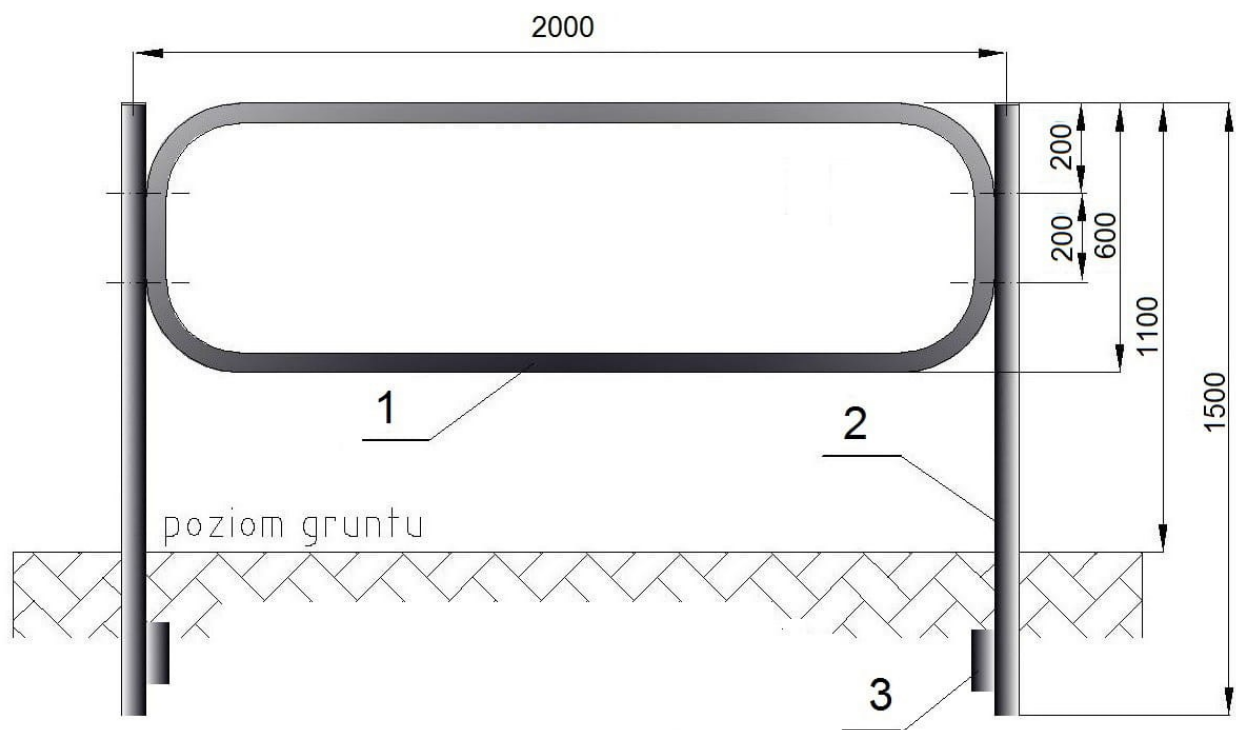

Parametry techniczne balustrad dla niepełnosprawnych

Na pochylniach należy zastosować obustronnie dwie poręcze umieszczone na wysokości 0,75 i 0,9/0,95 m od płaszczyzny ruchu, na stopniach jednostronnie. Balustrady powinny dodatkowo zostać przedłużone o 0,3m przed i za konstrukcją oraz być zakończone w sposób umożliwiający w pełni bezpieczne użytkowanie. Ich konstrukcja powinna zapewniać skuteczne odciążenie osobie korzystającej z pochylni lub stopni. Balustrady powinny być wyposażone w poręcze o przekroju koła lub owalu, a krawędzie tych balustrad powinny mieć zaokrąglone w dół. Wymagany kolor barier żółty.

Odtworzenie oznakowania poziomego obejmuje wykonanie prac na jezdni ulicy Jana Pawła II.

ZARZĄD DRÓG POWIATOWYCH W TARNOWSKICH GÓRACH

42-600 TARNOWSKIE GÓRY UL. PYSKOWICKA 54

www.zdp.tgory.pl

tel./fax.: (32) 285-48-62

zdp@zdp.tgory.pl

5. Zakres robót budowlanych został ujęty w Przedmiarze robót. Wykonawca przed złożeniem oferty zobowiązany jest do zapoznania się w terenie z aktualnym stanem technicznym DP 3308S oraz opracuje ofertę obejmującą należyte wykonanie przedmiotu zamówienia.

6. Cena oferty brutto musi obejmować całość zamówienia i uwzględniać wszystkie koszty, jakie Wykonawca poniesie w związku z wykonywaniem kompletnego przedmiotu zamówienia.

7. Przyjmuje się, że Wykonawca jest w pełni świadomy wszystkich wymagań i zobowiązań wyrażonych bezpośrednio, czy też sugerowanych, objętych każdą częścią niniejszego zaproszenia i że stosownie do nich wyceni swoją ofertę.

8. Miejsce prowadzenia robót należy oznakować w sposób zgodny z warunkami określonymi w załącznikach 1-4 do Rozporządzenie Ministra Infrastruktury z dnia 30lipca 2003r. w sprawie szczegółowych warunków technicznych dla znaków i sygnałów drogowych oraz urządzeń bezpieczeństwa ruchu drogowego

i warunków ich umieszczania na drogach. Do obowiązków wykonawcy należy opracowanie i zatwierdzenie projektu czasowej zmiany organizacji ruchu. Koszty opracowania projektu organizacji (jeśli jest wymagany) na czas prowadzenia robót, wykonania oraz utrzymania oznakowania tymczasowego przez cały okres realizacji zadania ponosi Wykonawca.

9. Termin realizacji zamówienia: **do 30.09.2025r.**

10. Zadanie dofinansowane jest z Rządowego Funduszu Rozwoju Dróg. Tablice informacyjne należy wykonać zgodnie z obowiązującym wzorem. Wszystkie wytyczne dotyczące wyglądu tablicy, edytowalny plik PSD ze wzorem tablicy znajdują się na stronie resortu infrastruktury.

11. Załączniki

- Przedmiar robót
- Plan sytuacyjny
- Specyfikacje techniczne wykonania i odbioru robót budowlanych