

# RYS.K12- Stopa ST1 szt.8

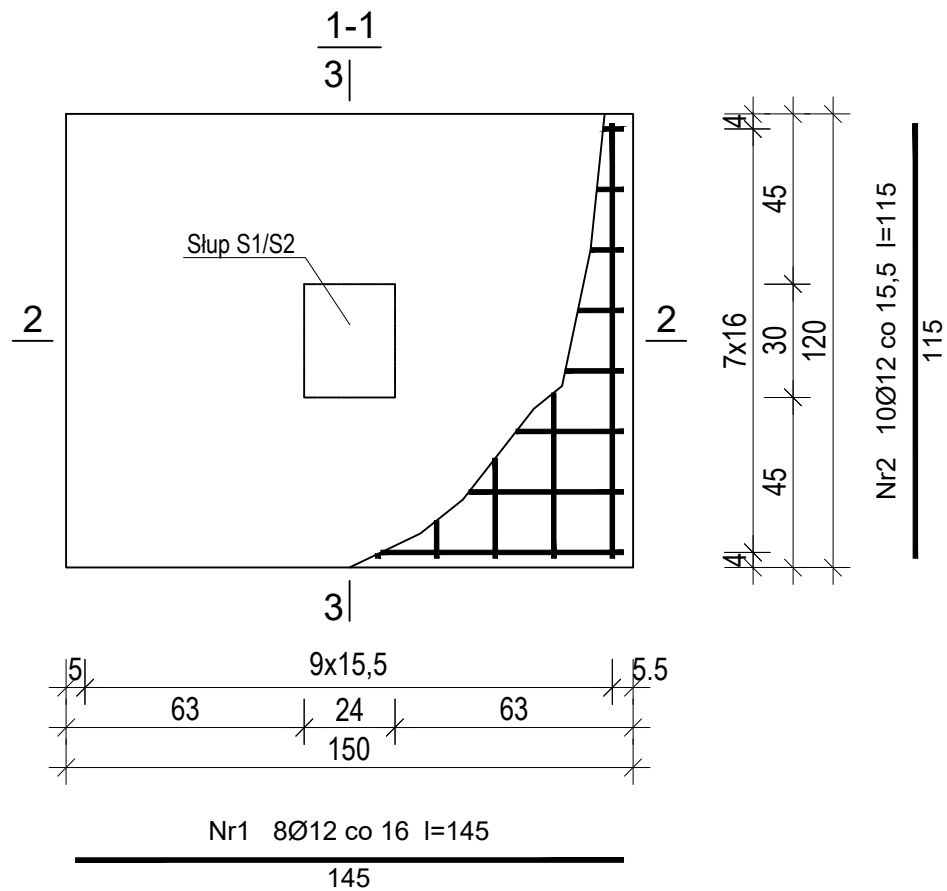
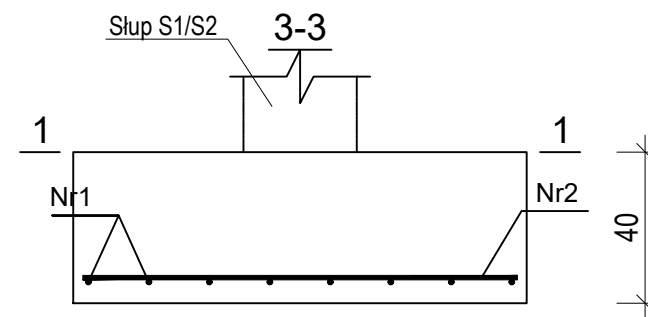
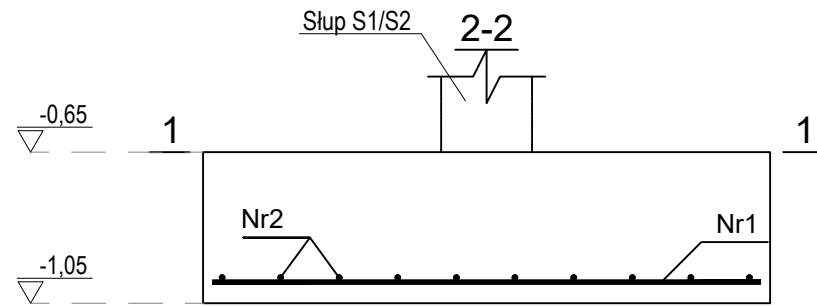

## Wykaz zbrojenia

| Nr pręta                      | Średnica [mm] | Długość [cm] | Liczba [szt.] | Długość całkowita [m] |       |
|-------------------------------|---------------|--------------|---------------|-----------------------|-------|
|                               |               |              |               | RB500W                | Ø12   |
| dla jednej stopy              |               |              |               |                       |       |
| 1                             | 12            | 145          | 8             | 11,60                 |       |
| 2                             | 12            | 115          | 10            | 11,50                 |       |
| Długość całkowita wg średnic  |               |              |               | [m]                   | 23,1  |
| Masa 1mb pręta                |               |              |               | [kg/mb]               | 0,888 |
| Masa prętów wg średnic        |               |              |               | [kg]                  | 20,5  |
| Masa prętów wg gatunków stali |               |              |               | [kg]                  | 20,5  |
| Masa całkowita                |               |              |               | [kg]                  | 21    |

|                |                   |
|----------------|-------------------|
| Beton          | C20/25 (B25)      |
| Stal           | RB500W            |
| Otulina dolna  | $c_{nom} = 50$ mm |
| Otulina boczna | $c_{nom} = 25$ mm |

## INWESTOR

Gmina Mietków  
ul. Kolejowa 35,  
55-081 Mietków

## NAZWA INWESTYCJI, LOKALIZACJA

BUDOWA ŚWIETLICY WIEJSKIEJ - WIELOFUNKCYJNEGO BUDYNKU REKREACYJNO- INTEGRACYJNEGO WRAZ Z ZAGOSPODAROWANIEM TERENU I INFRASTRUKTURĄ TOWARZYSZĄCĄ; Proszkowice, gmina Mietków, dz. nr ewid. 355/4 AM-1, obręb 0010 Proszkowice, jedn. ewid. 022306\_2

| PROJEKTANT W SPECJALNOŚCI KONSTRUKCYJNEJ              | NR UPR.BUDOWLANYCH | PODPIS |
|---|--------------------|--------|
| mgr inż. Agnieszka SZWEDZIAK                          | WKP/0018/POOK/19   |        |
| PROJEKTANT SPRAWDZAJĄCY W SPECJALNOŚCI KONSTRUKCYJNEJ | NR UPR.BUDOWLANYCH | PODPIS |
| mgr inż. Marta MICHAŁOWSKA                            | WKP/0258/POOK/18   |        |

|         |                                     |        |        |
|---------|-------------------------------------|--------|--------|
| ETAP    | PROJEKT ARCHITEKTONICZNO- BUDOWLANY |        |        |
| BRANŻA  | ARCHITEKTONICZNA                    |        |        |
| TEMAT   | STOPA ST1                           |        |        |
| DATA    | SKALA                               | NR RYS | NR STR |
| IV 2023 | 1:20                                | K12    |        |