

Nr AB.6740.571.2022
za dowodem doręczenia

DECYZJA Nr 488/2022

Na podstawie art. 28, art. 33 ust. 1, art. 34 ust. 4 i art. 36 ustawy z dnia 7 lipca 1994r. - Prawo budowlane (tekst jednolity Dz.U. z 2021r., poz. 2351, z późn. zm.), oraz na podstawie art. 104 ustawy z dnia 14 czerwca 1960r. – Kodeks postępowania administracyjnego (tekst jednolity Dz.U. z 2022r., poz. 2000),
po rozpatrzeniu wniosku o pozwolenie na budowę¹⁾ z dnia 07.10.2022r.,

zatwierdzam projekt budowlany, projekt architektoniczno-budowlany, oraz projekt zagospodarowania działki²⁾ i udzielam pozwolenia na budowę¹⁾

dla:

Gminy Kępno

63-600 Kępno, ul. Ratuszowa 1

obejmujące:

dostosowanie toalety dla osób niepełnosprawnych w holu głównym ratusza miejskiego w Kępnie, na działce położonej w Kępnie, przy ul. Ratuszowej 1, nr ewid. gruntów 1385,

autor projektu: mgr inż. arch. Andrzej Tatarek uprawniony do projektowania w specjalności architektonicznej bez ograniczeń, upr. Nr 328/01/DUW, jest członkiem Dolnośląskiej Okręgowej Izby Architektów o nr ewid. DS- 0733,

z zachowaniem następujących warunków:

1) szczególne warunki zabezpieczenia terenu budowy i prowadzenia robót budowlanych:

- budowę należy prowadzić zgodnie z warunkami pozwolenia, zatwierdzonym projektem budowlanym i obowiązującymi przepisami, w sposób nie zagrażający bezpieczeństwu ludzi i mienia,
- przed przystąpieniem do robót oraz w trakcie ich wykonywania należy przestrzegać i spełniać warunki oraz wymogi zawarte w opiniach, uzgodnieniach i decyzjach organów i instytucji opiniujących i uzgadniających projekt budowlany,
- zachować warunki określone w pozwoleniu na podejmowanie innych działań, które mogłyby prowadzić do naruszenia substancji lub zmiany wyglądu zabytku wpisanego do rejestru nr 365/2022/A znak Ka-WN.5142.2142.2022 z dnia 24.05.2022r. Wojewódzkiego Urzędu Ochrony Zabytków w Poznaniu – Delegatura w Kaliszu.²⁾

2) szczegółowe wymagania dotyczące nadzoru na budowie:

- a) ustanowić kierownika budowy (posiadającego uprawnienia budowlane odpowiedniej specjalności),
- b) ustanowić inspektora nadzoru inwestorskiego (§ 2 ust. 1 pkt 2 – Rozporządzenia Ministra Infrastruktury z dnia 19.11.2001r., w sprawie rodzajów obiektów budowlanych, przy których realizacji wymagane jest ustanowienie inspektora nadzoru inwestorskiego /Dz.U. nr 138, poz. 1554/),²⁾

wynikających z art. 36 ust. 1 pkt. 1-4 oraz art. 42 ust. 2 i 3 ustawy z dnia 7 lipca 1994r. – Prawo budowlane.

UZASADNIENIE

Lokalizacja inwestycji jest zgodna z ustaleniami miejscowego planu ogólnego zagospodarowania przestrzennego gminy Kępno – część I, zatwierdzonego Uchwałą nr XLII/249/2013 Rady Miejskiej w Kępnie z dnia 18.09.2013r. (Dz.Urz.Woj. Wielkopolskiego z dnia 27.09.2013r., poz. 5355 – jednostka bilansowa: AA7UA).

Inwestor przedłożył projekt budowlany opracowany zgodnie z obowiązującymi przepisami. Po przeanalizowaniu akt sprawy stwierdzono, że Inwestor spełnił wymagania art. 32 ust. 4 i art. 35 ust. 1 ustawy z dnia 7 lipca 1994 r. - Prawo budowlane.

Wobec powyższego należało orzec jak w sentencji decyzji.

Od niniejszej decyzji służy stronom odwołanie do Wojewody Wielkopolskiego za pośrednictwem organu, który wydał niniejszą decyzję, w terminie 14 dni od dnia jej doręczenia.

ADNOTACJA DOTYCZĄCA OPŁATY SKARBOWEJ





(pieczęć okrągła)

STAROSTA

Robert Kjeruzal

(pieczęć imienna i podpis osoby upoważnionej do wydania decyzji)

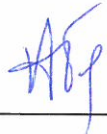
Jednostka projektowa:	
PRZEDSIĘBIORSTWO INŻYNIERYJNO – BUDOWLANE MGR INŻ. ANNA DÜRR 46-200 KLUCZBORK, UL. OSSOWSKIEGO 35B/5 TEL. 601 718 606, E-MAIL: ADUERR@WP.PL	
Nazwa realizowanego projektu:	DOSTOSOWANIE TOALETY DLA OSÓB NIEPEŁNOSPRAWNYCH W HOLU GŁÓWNYM
Nazwa elementu projektu budowlanego	PROJEKT ARCHITEKTONICZNO - BUDOWLANY
Nazwa zamierzenia budowlanego	Dostosowanie toalety dla osób niepełnosprawnych w holu głównym ratusza miejskiego w Kępnie
Adres obiektu budowlanego	Dz. nr 1385, 63-600 Kępno
Kategoria obiektu budowlanego	XII
Nazwa jednostki ewidencyjnej Nazwa i numer obrębu ewidencyjnego Numery działek ewidencyjnych	Kępno Miasto Kępno Dz. 1385
Imię i nazwisko lub nazwa inwestora Adres inwestora	Gmina Kępno 63-600 Kępno, ul. Ratuszowa 1

Zakres opracowania	Pełniona funkcja projektowa	Imię i nazwisko Specjalność Nr uprawnień	Data opracowania	Podpis
ARCHITEKTURA	Projektant	mgr inż. arch. Andrzej Tatarek architektonicznej do projektowania bez ograniczeń - 321/08/DUW	19.04.2022r.	
KONSTRUKCJA	Projektant	mgr inż. Anna Dürr Konstrukcyjno-budowlana 19/91/OP	19.04.2022r.	

STAROSTWO POWIATOWE W KEPNIE
Wydział Architektury i Budownictwa
ZATWIERDZA SIĘ
projekt budowlany decyzją
 Nr 488/2022
 z dnia 08.11.2022

STAROSTA

Robert Kieruzal

Spis zawartości

1. Strona tytułowa główna 1
2. Spis zawartości projektu 2
3. Oświadczenie projektantów
4. Rzut hallu- inwentaryzacja
5. Rzut hallu
6. Rzut hallu – uzgodnienie
7. Oświadczenie
8. Uprawnienia budowlane
9. Uzgodnienie Wojewódzkiego Konserwatora Zabytków

1. DANE EWIDENCYJNE

Inwestycja: Dostosowanie toalety dla osób niepełnosprawnych w holu głównym ratusza miejskiego w Kępnie

Lokalizacja: Dz. nr 1385, 63-600 Kępno

Kategoria obiektu budowlanego: XII

Inwestor: Gmina Kępno
63-600 Kępno, ul. Ratuszowa 1

2. PODSTAWA I ZAKRES OPRACOWANIA

2.1. Podstawa opracowania

- zlecenie Inwestor
- wizja lokalna i pomiary z natury
- mapa sytuacyjna
- projekt remontu ratusza
- dokumentacja fotograficzna
- obowiązujące w budownictwie przepisy i normy

2.2. Zakres i cel opracowania

Celem niniejszego opracowania jest dostosowanie toalety dla osób niepełnosprawnych w holu głównym ratusza polegające na wymianie przyborów sanitarnych dostosowanych do użytkowania przez osoby poruszające się na wózkach bez naruszenia zabytkowej substancji obiektu i jego trwałości oraz walorów estetycznych. Ratusz wpisany do rejestru pod nr 1155/A z 6.06.1970

Zakres opracowania to projekt usytuowania przyborów sanitarnych dla osób niepełnosprawnych.

3. ROZBIÓRKI

W zakresie planowanej inwestycji planuje się następujące rozbiórki:

- demontaż ścianek HPL
- demontaż misek ustępowych, pisuarów i umywalek oraz baterii

Prace demontażowe i rozbiórkowe należy wykonać ręcznie z użyciem lekkich urządzeń mechanicznych zgodnie z zasadami prowadzenia robót rozbiórkowych. Rozbiórka prowadzona będzie z zachowaniem przepisów BHP pod nadzorem osoby uprawnionej. Teren rozbiórki zostanie zabezpieczony i oznakowany.

4. ZAMIERZONY SPOSÓB UŻYTKOWANIA I PROGRAM UŻYTKOWY OBIEKTU

W zakresie niniejszego opracowania nie planuje się budowy żadnych nowych obiektów budowlanych. Budynek ratusza, który jest przedmiotem niniejszego opracowania jest cały czas użytkowany zgodnie z przeznaczeniem i jego funkcja nie zmieni się.

5. UKŁAD PRZESTRZENNY, FORMA ARCHITEKTONICZNA OBIEKTU



Fot nr Zdjęcie ratusza miejskiego (źródło – Internet)

Budynek kępińskiego ratusza datowany na 1835 rok wzniesiony w stylu klasycystycznym przez szereg lat był siedzibą magistratu i sądu, nie remontowany, bardzo zaniedbany. Gdy sąd pozyskał nową siedzibę, budynek ratusza stał pusty, nie ogrzewany, nie wietrzony kolejnych kilka lat. Destrukcyjna substancja budowlanej jaka nastąpiła w tym okresie od początku nie rokowała szybkiego i skutecznego przywrócenia jej do stanu używalności, nie mówiąc o stanie pierwotnej świetności. W trosce o mienie miasta i chęć uratowania wartościowego obiektu zabytkowego zlecono opracowanie projektu technicznego remontu budynku ratusza i uzgodnienie go z Wojewódzkim Konserwatorem Zabytków. Renowacja zawilgoconych ścian została zaprojektowana zgodnie z najnowszymi technologiami służącymi do reperacji starych murów. Remont kapitalny odbył się w latach 2005 – 2007. Wszystkie prace wykonane były w systemie Schomburg oraz w systemie KEIM, zgodnie z zaleceniami zawartymi w dokumentacji technicznej, wytycznymi Wojewódzkiego Konserwatora Zabytków w Kaliszu oraz pozwoleniem na prowadzenie prac w obiekcie zabytkowym i pozwoleniem na budowę.

Przedsiębiorstwo Inżynieryjno - Budowlane

mgr inż. Anna Dürr
ul. Ossowskiego 35b/5
46-203 Kluczbork

**STAROSTWO POWIATOWE
W KĘPNIE**
ul. Kościuszki 5, 63-600 Kępno
tel. 62 782 89 00
fax 62 782 89 01

Toaleta zlokalizowana jest na poziomie parteru obok klatki schodowej, w sąsiedztwie hallu głównego ratusza i pełni obecnie funkcję toalety ogólnodostępnej dla mężczyzn. Posiada dwie kabiny wydzielone lekkimi ściankami HPL, przedsionek z dwoma pisuarami również wydzielony ściankami HPL oraz przestrzeń z umywalkami przy wyjściu z toalety. Zamontowane urządzenia sanitarne mają 17 lat, nie spełniają wymagań dla osób poruszających się na wózkach. Układ funkcjonalny pomieszczenia pokazano na fotografiach oraz na rysunku inwentaryzacji.

Wentylacja grawitacyjna wspomagana mechanicznie.

Ściany w pomieszczeniu wykończone płytkami ceramicznymi 10x10 cm na wysokość 2,0 m w stanie bardzo dobrym. Podłoga wykończona podłogowymi płytkami ceramicznymi w stanie bardzo dobrym.

Powierzchnia pomieszczenia – 11,0 m².





6. CHARAKTERYSTYCZNE PARAMETRY OBIEKTU

Łączna długości elewacji frontowej	- 39,03 m
Łączna długość elewacji bocznej	- 16,45 m
Powierzchnia zabudowy	- 579,00 m ²
Ilość kondygnacji	- 2 + piwnica i poddasze użytkowe

7. OPINIA GEOTECHNICZNA ORAZ INFORMACJA O SPOSOBIE POSADOWIENIA OBIEKTÓW

7.1. Warunki gruntowo – wodne

Zgodnie z przeprowadzoną oceną stanu technicznego w trakcie przeprowadzonych oględzin nie stwierdzono niepokojących zmian, spękań lub zarysowań na poziomie cokołu i fundamentów, co świadczy o nieprzekroczeniu naprężeń dopuszczalnych w gruncie pod ławami fundamentowymi. Nie planuje się projektowania nowych fundamentów. Nie projektuje się nowych konstrukcji, które miałyby bezpośredni wpływ na zwiększenie obciążeń przekazywanych na fundament. W związku z tym na terenie przedmiotowego budynku nie zlecono prac geologicznych.

7.2. Sposób posadowienia obiektów

W ramach prowadzonej inwestycji nie planuje się posadowienia nowych obiektów. Pod ścianami zewnętrznymi przedmiotowego budynku znajdują się fundamenty, których nie odkrywano na etapie oględzin.

7.3. Kategoria geotechniczna

Zgodnie z Rozporządzeniem Ministra Transportu, Budownictwa i Gospodarki Morskiej z dnia 25 kwietnia 2012 r. w sprawie ustalania warunków posadowienia obiektów budowlanych, Dz.U.2012.463, określono warunki gruntowe jako proste i przyjęto I kategorię geotechniczną istniejących obiektów. Konieczność wykonania dokumentacji geologiczno-inżynierskiej nie jest wymagana.

8. LICZBA LOKALI MIESZKALNYCH I UŻYTKOWYCH

- lokale mieszkalne – 0
- lokale użytkowe – 1

9. LICZBA LOKALI MIESZKALNYCH DOSTĘPNYCH DLA OSÓB NIEPEŁNOSPRAWNYCH

W opisywanym obiekcie nie ma lokali mieszkalnych..

10. OPIS ZAPEWNIENIA NIEZBĘDNYCH WARUNKÓW DO KORZYSTANIA Z OBIEKTU PRZEZ OSOBY NIEPEŁNOSPRAWNE

Prace remontowe zmieniają warunki dostępności budynku przez osoby niepełnosprawne w zakresie korzystania z toalety. Dostępność dla osób niepełnosprawnych do budynku zapewniona jest poprzez podjazd do drzwi na tylnej elewacji oraz wciągarkę zamontowaną przy schodach wewnętrznych na poziom parteru. Na wyższe kondygnacje komunikację zapewnia winda osobowa.

PARAMETRY TECHNICZNE OBIEKTU BUDOWLANEGO CHARAKTERYZUJĄCE WPŁYW OBIEKTU BUDOWLANEGO NA ŚRODOWISKO I JEGO WYKORZYSTYWANIE ORAZ NA ZDROWIE LUDZI I OBIEKTY SĄSIEDNIE.

11.1. Zapotrzebowanie i jakość wody oraz ilości, jakości i sposobu odprowadzania ścieków oraz wód opadowych

Woda opadowa odprowadzana jest z powierzchni dachu poprzez rynny i rury spustowe do kanalizacji deszczowej. Projekt nie wprowadza zmian dotyczących dostawy wody, kanalizacji oraz odprowadzania wód opadowych.

11.2. Emisja zanieczyszczeń gazowych, w tym zapachów, pyłowych i płynnych

Zakres zamierzenia budowlanego nie wpłynie na zwiększenie zanieczyszczenia powietrza, uciążliwych zapachów czy poziomu hałasu na terenie.

11.3. Rodzaj i ilość wytwarzanych odpadów

W czasie prowadzenia prac rozbiórkowych materiały należy segregować i oddzielać te, które mogą być wykorzystane jako pełnowartościowe materiały budowlane oraz surowce wtórne, jak elementy metalowe. W budynku nie stwierdzono występowania lub eksploatacji materiałów szkodliwych (np. azbest).

11.4. Właściwości akustyczne oraz emisji drgań, a także promieniowania i innych Zakłóceń

Istniejący obiekt w całości zawiera się na działce nr 1385. W zakresie projektu znajduje się wymiana przyborów sanitarnych dostosowanych do użytkowania przez osoby niepełnosprawne. Zakres prac w całości będzie zawierał się na działce nr 1385 i nie wpłynie na sąsiednie działki oraz budynki, w związku z tym nie wpłynie na zwiększenie obszaru oddziaływania obiektu (definicja obszaru oddziaływania obiektu na podstawie zapisów art. 3 pkt 20 ustawy Prawo Budowlane), bowiem nie niesie ograniczenia dla terenów niezabudowanych dot. możliwości lokalizacji zabudowy lub urządzeń budowlanych bądź zmiany warunków użytkowania.

11.5. Wpływ obiektu budowlanego na istniejący drzewostan, powierzchnię ziemi, w tym glebę, wody powierzchniowe i podziemne

Planowana inwestycja nie ma wpływu na istniejący drzewostan, powierzchnię ziemi, w tym glebę, wody powierzchniowe i podziemne.

12. ANALIZA TECHNICZNYCH, ŚRODOWISKOWYCH I EKONOMICZNYCH MOŻLIWOŚCI REALIZACJI WYSOCE WYDAJNYCH SYSTEMÓW ALTERNATYWNYCH ZAOPATRZENIA W ENERGIĘ I CIEPŁO

Nie dotyczy

13. ANALIZA TECHNICZNYCH I EKONOMICZNYCH MOŻLIWOŚCI WYKORZYSTANIA URZĄDZEŃ, KTÓRE AUTOMATYCZNIE REGULUJĄ TEMPERATURĘ ODDZIELNIE W POSZCZEGÓLNYCH POMIESZCZENIACH LUB W WYZNACZONEJ STREFIE OGRZEWANEJ

Przedsiębiorstwo Inżynieryjno - Budowlane
mgr inż. Anna Dürr
ul. Ossowskiego 35b/5
46-203 Kluczbork

STAROSTWO POWIATOWE
w KĘPNIE
1 Kościuszki 5, 63-600 Kępno
tel. 62 782 89 00
62 782 89 01

Nie dotyczy

14. INFORMACJA O ZASADNICZYCH ELEMENTACH WYPOSAŻENIA BUDOWLANO-INSTALACYJNEGO,

W obrębie jednej istniejącej toalety zostaną wymienione przybory sanitarne na takie, które umożliwiają korzystanie przez osoby niepełnosprawne.

15. WARUNKI OCHRONY PRZECIWPOŻAROWEJ

Zakres zamierzenia budowlanego nie wpłynie na pogorszenie lub poprawę aktualnych warunków ochrony przeciwpożarowej obiektu.

16. INFORMACJA O ODSZTĘPSTWACH OD PROJEKTU TECHNICZNEGO

Nie dotyczy.





OŚWIADCZENIE

STAROSTWO POWIATOWE
w KĘPNIE
ul. Kościuszki 5, 63-600 Kępno
tel. 62 782 89 00
fax 62 782 89 01

Nazwa elementu projektu budowlanego	PROJEKT ARCHITEKTONICZNO - BUDOWLANY
Nazwa zamierzenia budowlanego	Dostosowanie toalety dla osób niepełnosprawnych w holu głównym ratusza miejskiego w Kępnie
Adres obiektu budowlanego	Dz. nr 1385, 63-600 Kępno
Kategoria obiektu budowlanego	XII
Nazwa jednostki ewidencyjnej Nazwa i numer obrębu ewidencyjnego Numery działek ewidencyjnych	Kępno Miasto Kępno Dz. 1385
Imię i nazwisko lub nazwa inwestora Adres inwestora	Gmina Kępno 63-600 Kępno, ul. Ratuszowa 1

Zgodnie z art. 34 ust. 3d p. 3, 3e ustawy z dnia 7 lipca 1994 r. – (Prawo budowlane Dz. U. z 2020r poz. 133 z późn. zmianami) ja niżej podpisany oświadczam, że projekt budowlany j/w został opracowany w sposób zgodny z wymaganiami ustawy Prawo budowlane, ustaleniami określonymi w decyzjach administracyjnych dotyczących zamierzenia budowlanego, przepisami oraz zasadami wiedzy technicznej obowiązującymi na dzień opracowywania projektu.

Zakres opracowania	Pełniona funkcja projektowa	Imię i nazwisko Specjalność Nr uprawnień	Data opracowania	Podpis
ARCHITEKTURA	Projektant	mgr inż. arch. Andrzej Tatarek architektonicznej do projektowania bez ograniczeń - 321/08/DUW	19.04.2022r.	
KONSTRUKCJA	Projektant	mgr inż. Anna Dürr Konstrukcyjno-budowlana 19/91/OP	19.04.2022r.	

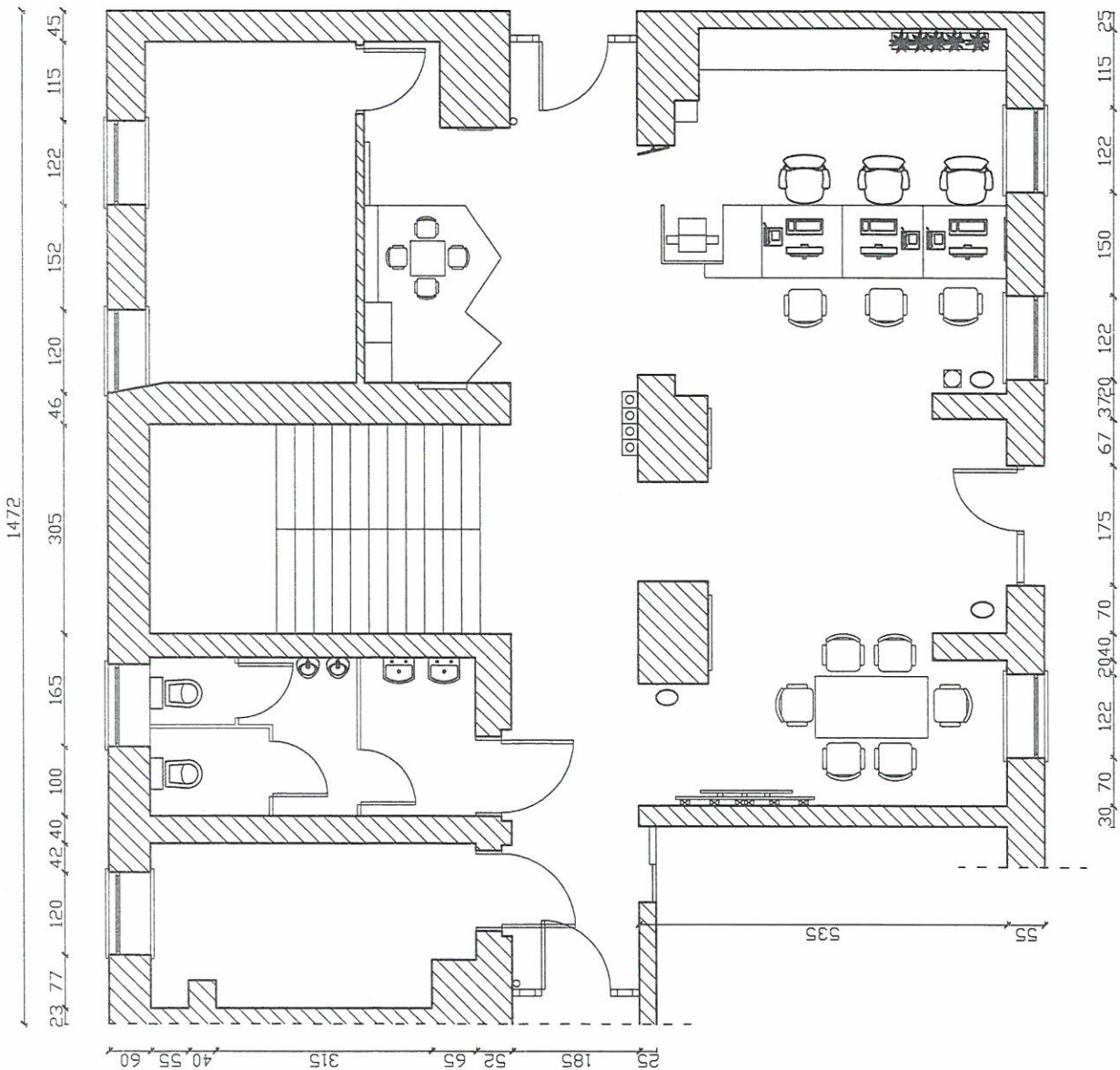

**STAROSTWO POWIATOWE
w KĘPNIE**
ul. Kościuszki 5, 63-600 Kępno
tel. 62 782 89 00
fax 62 782 81 00

Przedsiębiorstwo Inżynieryjno-Budowlane mgr inż. Anna Dühr 46-203 Kluczbork ul. Ossowskiego 35b/5		Temat Projekt dostosowania toalety dla osób niepełnosprawnych	
Rzut hallu - inwentaryzacja		Inwestor Gmina Kępno, ul. Ratuszowa 1, 63-600 Kępno	
Lokalizacja Ratusz Gminy Kępno, ul. Ratuszowa 1, 63-600 Kępno		Architekt mgr inż. arch. Andrzej Tabelek nr upr. 32816/DUW	
Opracowała mgr inż. Anna Dühr nr upr. bud. 19191/Op		Podpis 	
Branża - Projekt Wnętrz		Skala Nr rys 1:100 1	
		Data kwiecień 2022	

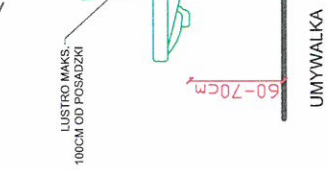
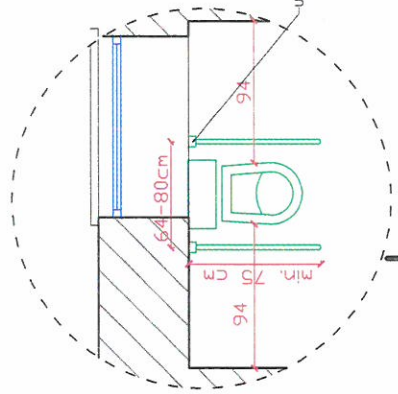
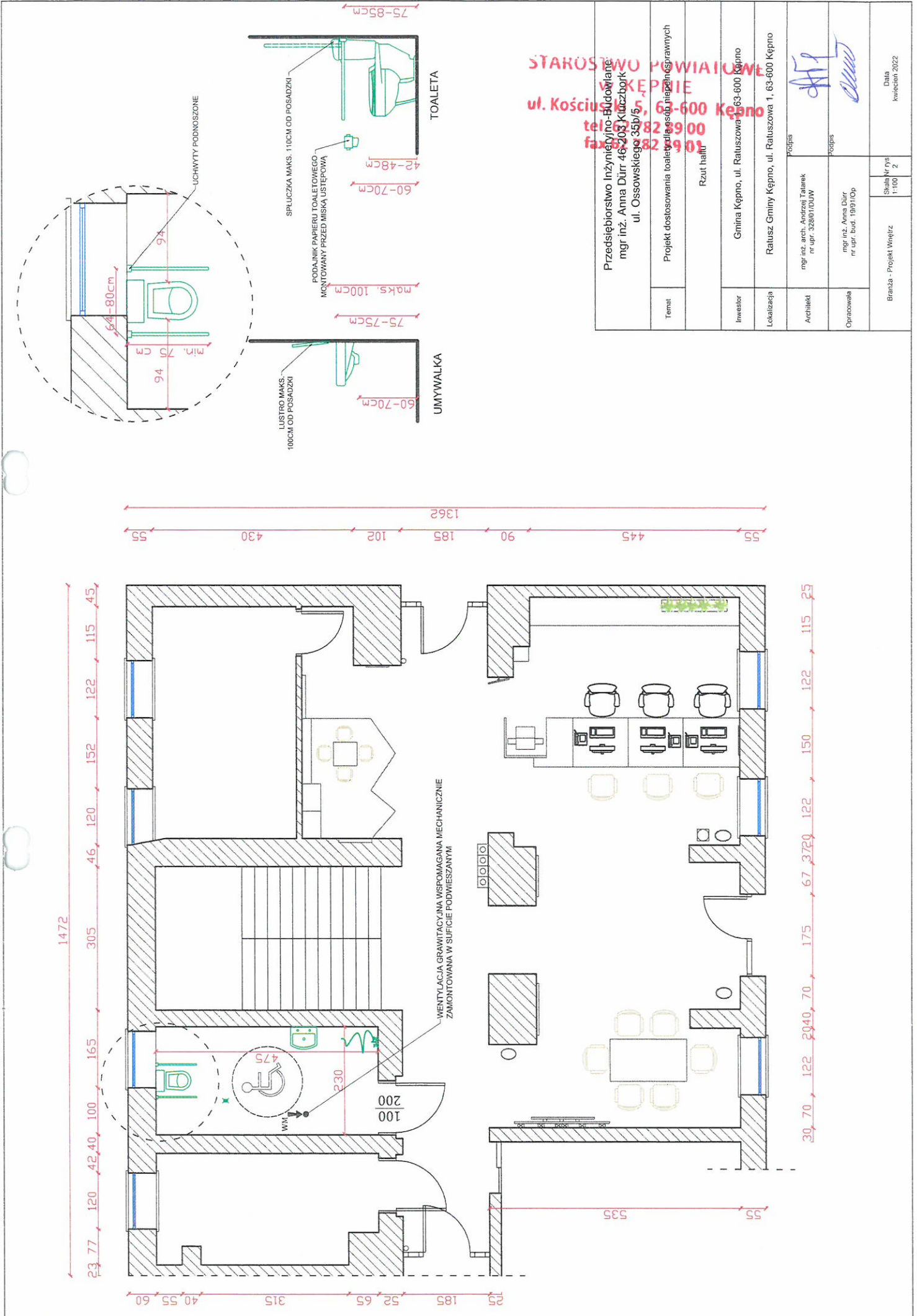

TOALETA

UMYWALKA

STAROSTWO POWIATOWE W KĘPNO
 ul. Kościuszki 5, 63-600 Kępno
 tel. 82 900 900
 fax 82 900 901

Temat	Przedsiębiorstwo Inżynieryjno-Budowlane mgr inż. Anna Dür 46-203 Kuczbork ul. Ossowskiego 35b/5	
Projekt dostosowania toalety dla osób niepełnosprawnych	Rzut halii	
Investor	Gmina Kępno, ul. Ratuszowa 63-600 Kępno	
Lokalizacja	Ratusz Gminy Kępno, ul. Ratuszowa 1, 63-600 Kępno	
Architekt	mgr inż. arch. Andrzej Tatarski nr upr. 32880/OUW	Podpis
Opracowała	mgr inż. Anna Dür nr upr. bud. 1919/OP	Podpis
Branża - Projekt Wnętrz	Skala Nr rys 1:100	Data kwiecień 2022
	2	

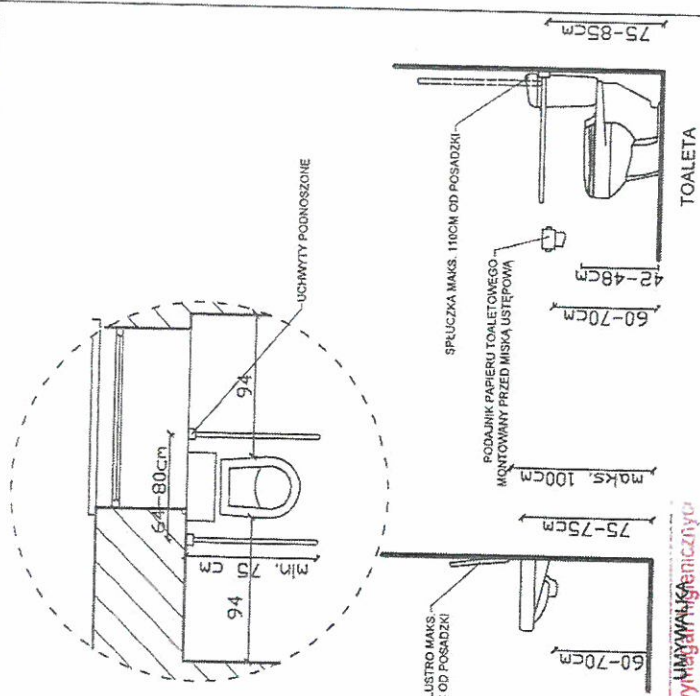
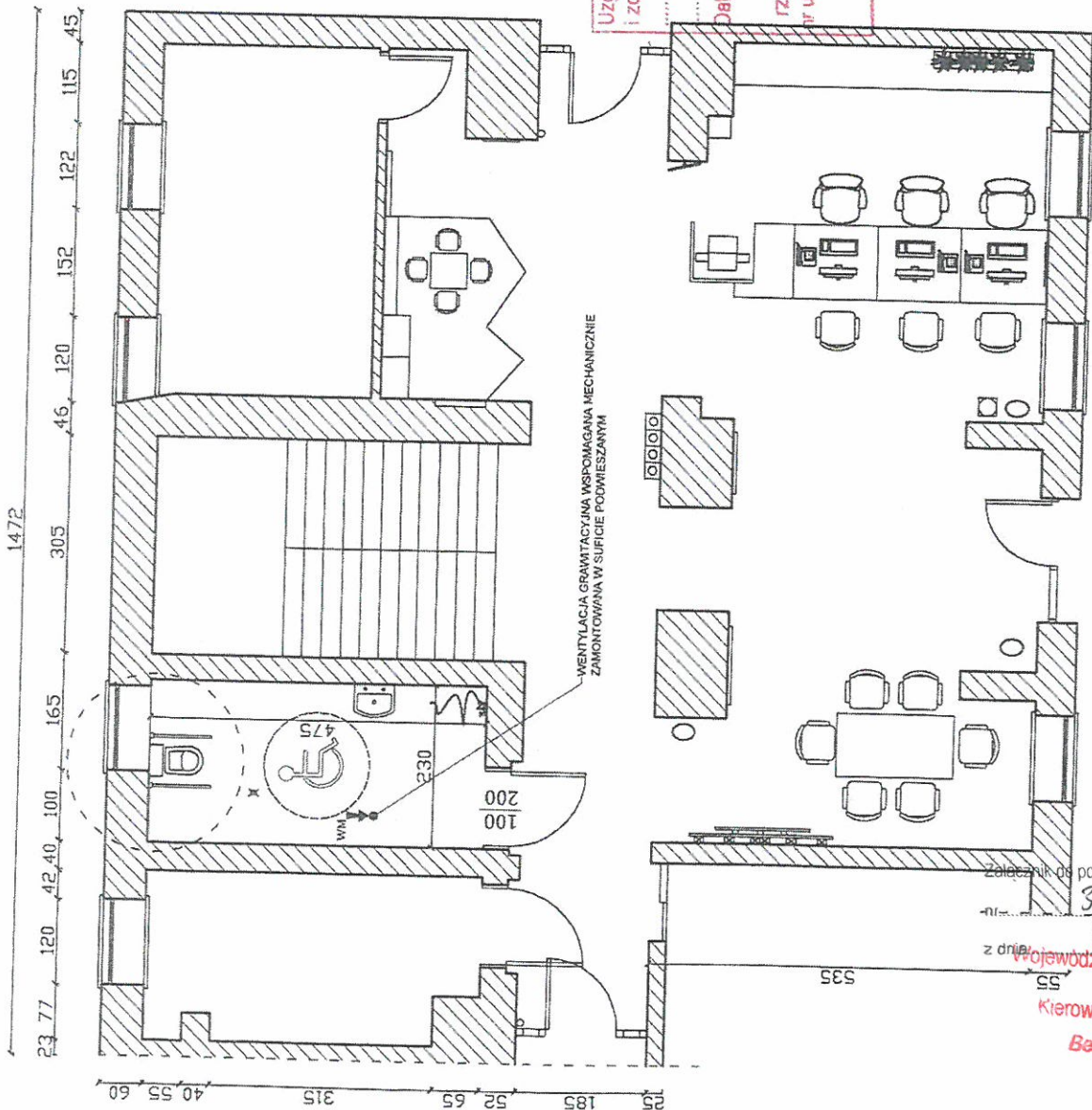

**STAROSTWO POWIATOWE
W KĘPNO**
ul. Kościuski 63-600 Kępno
tel. 62 23 89 00
fax 62 23 89 01

Przedsiębiorstwo Inżynieryjno-Budowlane mgr inż. Anna Dür 46-203 Kluczbok ul. Ossowskiego 25/5		Rzut hallu	
Projekt dostosowania toalety dla osób niepełnosprawnych		Gmina Kępno, ul. Ratuszowa 1, 63-600 Kępno	
Tytuł		Ratusz Gminy Kępno, ul. Ratuszowa 1, 63-600 Kępno	
Inwestor		mgr inż. arch. Andrzej Tanecki nr upr. 32801/OL/W	
Lokalizacja		63-600 Kępno	
Architekt		mgr inż. Anna Dür nr upr. bud. 18931/Cp	
Opracowanie		63-600 Kępno	
Branża - Projekt Wyprz.		Sala Nr rys. 1:100 2	
		Data kwietnia 2022	

Uzgodniono od względem wytycznic higienicznych i zdrowotnych bez zastrzeżeń (z zastrzeżeniem)

Data: 20.04.22 Lp. 2310412

mgr inż. Anna Sęczkowska
rzeczoznawca ds. sanitarnohigienicznych
z uprawnieniami 5-N/2014 w zakresie prac ogólnozdrowotnych
53-128 Wrocław, ul. Sudecka 160
tel. 71 337 33 19, 604 44 83

Podpisano przez/ Signed by:
ANNA SĘCZKOWSKA
Data/ Date: 19.04.2022 12:16

Załącznik do pozwolenia na postawienie
36T, 2022/11
24.05.2022
Wojewódzki Urząd Ochrony Zarządków
w P
Kierownik De
Beata

Kluczbork, kwiecień 2022r.

OŚWIADCZENIE

**STAROSTWO POWIATOWE
w KĘPNIE
ul. Kościuszki 5, 63-600 Kępno
tel. 62 782 89 00
fax 62 782 89 01**

Zgodnie z art. 34 ust. 3d p. 3) ustawy z dnia 7 lipca 1994 r. - Prawo budowlane (Dz.U.2020.1333 t.j. z dnia 2020.08.03 z późniejszymi zmianami składam niniejsze oświadczenie, jako projektant programu prac zamierzenia budowlanego pod nazwą:
Program prac na „Dostosowanie toalety dla osób niepełnosprawnych w holu głównym ratusza miejskiego w Kępnie”

zlokalizowanego w **Kępnie**
na działkach o nr ewidencyjnych gruntu **dz. 1385 obręb Kępno**

o sporządzeniu programu prac, zgodnie z obowiązującymi przepisami oraz zasadami wiedzy technicznej.

Program został wykonany na podstawie posiadanych uprawnień budowlanych w specjalności :

konstrukcyjno – budowlanej

mgr inż. Anna Dürr
nr upr. 19/91/Op

.....
podpis

mgr inż. arch. Andrzej Tatarek

uprawnienia budowlane nr ewid. 328/01/DUW
do projektowania i do kierowania robotami budowlanymi
bez ograniczeń w specjalności architektonicznej



WOJEWODA DOLNOŚLĄSKI

ABGP.I.U-1.7131.7132-1569/01

STAROSTWO POWIATOWE
w KĘPNIE
ul. Kościuszki 5, 63-600 Kępno
tel. 62 782 89 00
fax 62 782 89 01

Wrocław, dnia 28 grudnia 2001r.

DECYZJA

Na podstawie art. 104 § 1 i 2 Kodeksu postępowania administracyjnego (tekst jednolity: Dz. U. z 2000 r. Nr 98, poz. 1071) i art. 12 ust. 3, art. 13 ust. 1 pkt 1 i 2, art. 14 ust. 1 pkt 1 ustawy z dnia 7 lipca 1994 r. - Prawo budowlane (tekst jednolity: Dz. U. z 2000 r. Nr 106, poz. 1126, z późn. zm.) oraz § 9 ust. 1 rozporządzenia Ministra Gospodarki Przestrzennej i Budownictwa z dnia 30 grudnia 1994 r. w sprawie samodzielnych funkcji technicznych w budownictwie (Dz. U. z 1995 r. Nr 8, poz. 38),

n a d a j ę

Panu **Andrzejowi Tatarkowi**
magistrowi inżynierowi architektowi
urodzonemu dnia 20 lutego 1970 w Wałbrzychu

UPRAWNIENIA BUDOWLANE
numer ewidencyjny 328/01/DUW

**do projektowania i do kierowania robotami budowlanymi bez ograniczeń
w specjalności architektonicznej**

UZASADNIENIE

Komisja egzaminacyjna powołana przez Wojewodę Dolnośląskiego Zarządzeniem nr 46 z dnia 17 marca 1999 r. (Dz. Urz. Nr 6, poz. 209, z późn. zm.) stwierdziła że, Pan Andrzej Tatarek posiada wymagane prawem wykształcenie i praktykę zawodową konieczną do uzyskania uprawnień budowlanych w w/w specjalności i uzyskał pozytywny wynik egzaminu na uprawnienia budowlane. W związku z powyższym orzekam jak w sentencji.

Od niniejszej decyzji przysługuje odwołanie do Głównego Inspektora Nadzoru Budowlanego za pośrednictwem Wojewody Dolnośląskiego w terminie 14 dni od daty otrzymania decyzji.

Otrzymują:

1. Pan Andrzej Tatarek
ul. B. Prusa 81/4H
50-316 Wrocław
2. Główny Inspektor
Nadzoru Budowlanego
3. a/a



Z up. Wojewody Dolnośląskiego

Danuta Książbińska
p.o. Dyrektor Wydziału
Architektury, Budownictwa
i Gospodarki Przestrzennej

Urząd Wojewódzki w Opolu
Wydział Gospodarki Przestrzennej
40-002 Opole, ul. Piastowska 14
Skrytka pocztowa 3
Nr ewid. 19/91/OP

Opole, 18.01.91

STAROSTWO POWIATOWE
w KĘPNIE
ul. Kościuszki 5, 63-600 Kępno
tel. 62 782 89 00
fax 62 782 89 01

STWIERDZENIE PRZYGOTOWANIA ZAWODOWEGO

DO PEŁNIENIA SAMODZIELNYCH FUNKCJI TECHNICZNYCH W BUDOWNICTWIE

Na podstawie § 5 ust.1, § 6 ust.1, § 6 ust.3, § 7, § 13 ust.1 pkt.2
rozporządzenia Ministra Gospodarki Terenowej i Ochrony Środowiska z dnia
20 lutego 1975r. w sprawie samodzielnych funkcji technicznych w budownictwie
(Dz.U.Nr 8, poz.46) stwierdza się, że:

Obywatel/ka: ^{*/} Durr Anna

mgr inż.bud.

urodzony/a/ dnia: 6 września 1960r.

posiada przygotowanie zawodowe upoważniające do wykonywania samodzielnej
funkcji kierownika budowy i robót
w specjalności konstrukcyjno-budowlanej

Obywatel/ka ^{*/} Durr Anna jest upoważniony/a/ do:

- 1/ kierowania, nadzorowania i kontrolowania budowy i robót, kierowania i kontrolowania wytwarzania konstrukcyjnych elementów budowlanych oraz oceniania i badania stanu technicznego w zakresie wszelkich budynków oraz innych budowli, z wyłączeniem linii, węzłów i stacji kolejowych, dróg oraz lotniskowych dróg startowych i manipulacyjnych, mostów, budowli hydrotechnicznych i wodnomelioracyjnych,
- 2/ sporządzania w budownictwie osób fizycznych projektów w zakresie rozwiązań konstrukcyjno-budowlanych wszelkich budynków i budowli,
- 3/ sporządzania w budownictwie osób fizycznych projektów w zakresie rozwiązań architektonicznych:
 - a/ budynków inwentarskich i gospodarczych, adaptacji projektów typowych i powtarzalnych innych budynków oraz sporządzanie planów zagospodarowania działki związanych z realizacją tych budynków,
 - b/ budowli nie będących budynkami.



mgr inż. arch. Mieczysław Mazurek



IZBA ARCHITEKTÓW
RZECZYPOSPOLITEJ POLSKIEJ

STAROSTWO POWIATOWE
w KĘPNIE
ul. Kościuszki 5, 63-600 Kępno
tel. 62 782 89 00
fax 62 782 89 01

Dolnośląska Okręgowa Rada Izby Architektów RP

ZAŚWIADCZENIE - ORYGINAŁ

(wypis z listy architektów)

Dolnośląska Okręgowa Rada Izby Architektów RP zaświadcza, że:

mgr inż. arch. Andrzej Tatarek

posiadający kwalifikacje zawodowe do pełnienia samodzielnych funkcji technicznych w budownictwie w specjalności architektonicznej i w zakresie posiadanych uprawnień nr **328/01/DUW**, jest wpisany na listę członków Dolnośląskiej Okręgowej Izby Architektów RP pod numerem: **DS-0733**.

Członek czynny od: 01-02-2002 r.

Data i miejsce wygenerowania zaświadczenia: 09-12-2021 r. Wrocław.

Zaświadczenie jest ważne do dnia: **31-05-2022 r.**

Podpisano elektronicznie w systemie informatycznym Izby Architektów RP przez:
Anna Kościuk, Przewodnicząca Okręgowej Rady Izby Architektów RP.

Nr weryfikacyjny zaświadczenia:

DS-0733-3ECF-583Y-Y796-19C2

Dane zawarte w niniejszym zaświadczeniu można sprawdzić podając nr weryfikacyjny zaświadczenia w publicznym serwisie internetowym Izby Architektów: www.izbaarchitektow.pl lub kontaktując się bezpośrednio z właściwą Okręgową Izbą Architektów RP.

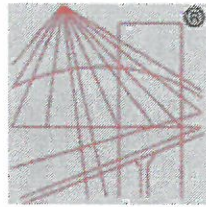

P O L S K A
I Z B A
I N Ż Y N I E R Ó W
B U D O W N I C T W A

STAROSTWO POWIATOWE
w KĘPNIE
ul. Kościuszki 5, 63-600 Kępno
tel. 62 782 89 00
fax 62 782 89 01

Zaświadczenie

o numerze weryfikacyjnym:

OPL-G2Z-Z6Q-C71 *

Pani ANNA DURR o numerze ewidencyjnym OPL/BO/1473/01
adres zamieszkania ul. OSSOWSKIEGO nr 35 B m. 5, 46-203 KLUCZBORK
jest członkiem Opolskiej Okręgowej Izby Inżynierów Budownictwa i posiada wymagane
ubezpieczenie od odpowiedzialności cywilnej.

Niniejsze zaświadczenie jest ważne od 2022-07-01 do 2022-12-31.

Zaświadczenie zostało wygenerowane elektronicznie i opatrzone bezpiecznym podpisem elektronicznym
weryfikowanym przy pomocy ważnego kwalifikowanego certyfikatu w dniu 2022-04-07 roku przez:

Adam Rak, Przewodniczący Rady Opolskiej Okręgowej Izby Inżynierów Budownictwa.

(Zgodnie art. 5 ust 2 ustawy z dnia 18 września 2001 r. o podpisie elektronicznym (Dz. U. 2001 Nr 130 poz. 1450) dane w postaci
elektronicznej opatrzone bezpiecznym podpisem elektronicznym weryfikowanym przy pomocy ważnego kwalifikowanego certyfikatu są
równoważne pod względem skutków prawnych dokumentom opatrzonym podpisami własnoręcznymi.)

* Weryfikację poprawności danych w niniejszym zaświadczeniu można sprawdzić za pomocą numeru weryfikacyjnego zaświadczenia na
stronie Polskiej Izby Inżynierów Budownictwa www.piib.org.pl lub kontaktując się z biurem właściwej Okręgowej Izby Inżynierów
Budownictwa.



URZĄD POWIATOWY
w KĘPNIE
ul. Włocławski 5, 63-600 Kępno
Kalisz, dnia 24.05.2022 r.

Ka-WN.5142.2142.2022

za dowodem doręczenia

POZWOLENIE Nr 365/2022/A

na podejmowanie innych działań, które mogłyby prowadzić do naruszenia substancji lub zmiany wyglądu zabytku wpisanego do rejestru

Działając na podstawie art.6 ust.1 pkt 1 lit. c, art. 7 pkt 1, art. 36 ust. 1 pkt. 11, art. 36 ust. 3, art. 89 pkt. 2, art.91 ust.4 pkt 4, art. 92 ust. 6 ustawy z dnia 23 lipca 2003 r. o ochronie zabytków i opiece nad zabytkami (t.j.: Dz.U.2022.840 t.j. z dnia 2022.04.19), § 17 rozporządzenia Ministra Kultury i Dziedzictwa Narodowego z dnia 22 czerwca 2017 r. w sprawie prowadzenia prac konserwatorskich, prac restauratorskich i badań konserwatorskich przy zabytku wpisanym do rejestru zabytków albo na Listę Skarbów Dziedzictwa oraz robót budowlanych, badań architektonicznych i innych działań przy zabytku wpisanym do rejestru zabytków, a także badań archeologicznych i poszukiwań zabytków (t. j. Dz. U. z 2021 r., poz. 81), art.104 ustawy z dnia 14 czerwca 1960 r. Kodeks postępowania administracyjnego (t. j.: Dz. U. z 2021 r. poz. 735 ze zm.), po rozpatrzeniu wniosku Gminy Kępno, ul. Ratuszowa 1, 63-600 Kępno, z dnia 28.04.2022 r. (data wpływu: 29.04.2022 r.), o udzielenie pozwolenia na podejmowanie innych działań, które mogłyby prowadzić do naruszenia substancji lub zmiany wyglądu zabytku wpisanego do rejestru zabytków tj. budynek ratusza w Kępnie, ul. Ratuszowa 1, 63-600 Kępno, wpisanego do rejestru zabytków pod nr rej. 1105/A, decyzją z dnia 06.06.1970 r.

Wielkopolski Wojewódzki Konserwator Zabytków

1. udziela pozwolenia

Wnioskodawcy: Gminie Kępno, ul. Ratuszowa 1, 63-600 Kępno,
(imię, nazwisko, i adres lub nazwa, siedziba i adres wnioskodawcy)

na podejmowanie innych działań, które mogłyby prowadzić do naruszenia substancji lub zmiany wyglądu zabytku wpisanego do rejestru

- ratusz w Kępnie przy ul. Ratuszowej 1, wpisanego do rejestru zabytków pod nr rej. 1105/A, decyzją z dnia 06.06.1970 r.

(wskazanie zabytku z uwzględnieniem miejsca jego położenia)

Zakres i sposób prowadzonych innych działań: dostosowanie toalety dla osób niepełnosprawnych na parterze przy holu głównym budynku.

Zgodnie z dokumentacją: Program podejmowanych działań aut. A. Tatarek.

2. ponadto określa warunki polegające na obowiązku:

- niezwłocznego zawiadomienia wojewódzkiego konserwatora zabytków o zagrożeniach lub nowych okolicznościach ujawnionych w trakcie prowadzenia robót budowlanych, mogących doprowadzić do uszkodzenia lub zniszczenia zabytku,
- podjęcia innych działań, które zapobiegą uszkodzeniu lub zniszczeniu zabytku.

Pozwolenie ważne jest do: 24.05.2027 r.