



Urząd Ochrony Konkurencji i Konsumentów

SPECYFIKACJA WARUNKÓW ZAMÓWIENIA
w postępowaniu o udzielenie zamówienia publicznego
o wartości poniżej wyrażonej w złotych równowartości kwoty 143 000,00 euro
SPRAWA BF-2.262.28.2024

Dostawa wyposażenia meblowego dla Urzędu Ochrony Konkurencji i Konsumentów

Postępowanie prowadzone za pośrednictwem platformy zakupowej dostępnej pod adresem:
platformazakupowa.pl/pn/uokik

Zatwierdził:

Roman Michalski
Dyrektor
Biura Administracyjnego
/podpisano elektronicznie/

Warszawa, 6 września 2024 r.

Spis treści

CZĘŚĆ I. Postanowienia ogólne

1. Zamawiający
2. Tryb i oznaczenie postępowania
3. Przedmiot zamówienia
4. Termin i miejsce realizacji zamówienia
5. Podwykonawstwo
6. Wymagania dotyczące wadium
7. Sposób komunikacji
8. Opis sposobu przygotowania ofert
9. Sposób oraz termin składania i otwarcia ofert
10. Opis sposobu udzielania wyjaśnień dotyczących treści SWZ
11. Termin, do którego Wykonawca będzie związany złożoną ofertą.

CZĘŚĆ II. Warunki udziału w postępowaniu oraz wymagane dokumenty

- A. Warunki udziału w postępowaniu
- B. Podstawy wykluczenia z postępowania
- C. Wykaz oświadczeń i dokumentów, jakie mają złożyć Wykonawcy w celu potwierdzenia spełnienia warunków udziału w postępowaniu oraz wykazaniu braku podstaw wykluczenia
- D. Poleganie na zasobach innych podmiotów
- E. Informacja do Wykonawców wspólnie ubiegających się o udzielenie zamówienia (spółki cywilne/konsorcja)
- F. Dokumenty i oświadczenia jakie musi zawierać Oferta

CZĘŚĆ III. Procedura postępowania dotycząca wyboru oferty najkorzystniejszej

1. Opis sposobu obliczenia ceny
2. Opis kryteriów wyboru najkorzystniejszej oferty wraz z podaniem znaczenia tych kryteriów oraz sposobu oceny ofert

CZĘŚĆ IV. Postanowienia końcowe

1. Zabezpieczenie należytego wykonania umowy
2. Unieważnienie postępowania
3. Udzielenie zamówienia
4. Projektowane postanowienia umowy
5. Obowiązujące przepisy
6. Informacje o treści zawieranej umowy oraz możliwości jej zmiany
7. Ochrona danych osobowych

CZĘŚĆ V. Pouczenie o środkach ochrony prawnej przysługujących podczas postępowania o udzielenie zamówienia publicznego

CZĘŚĆ VI. Załączniki

CZĘŚĆ I

Postanowienia ogólne

1. Zamawiający

Urząd Ochrony Konkurencji i Konsumentów
00 – 950 Warszawa, pl. Powstańców Warszawy 1
tel.: 22 556 01 29
e-mail: zamowienia@uokik.gov.pl
strona internetowa: www.uokik.gov.pl

Adres strony internetowej, na której jest prowadzone postępowanie oraz udostępniane będą zmiany i wyjaśnienia treści Specyfikacji Warunków Zamówienia, zwanej dalej „SWZ”, oraz inne dokumenty zamówienia bezpośrednio związane z postępowaniem o udzielenie zamówienia: platformazakupowa.pl/pn/uokik

2. Tryb i oznaczenie postępowania

- 2.1. Postępowanie o udzielenie zamówienia publicznego prowadzone jest w trybie podstawowym na podstawie art. 275 pkt 1 ustawy z dnia 11 września 2019 r. - Prawo zamówień publicznych (Dz. U. z 2024 r. poz. 1320), zwanej dalej również „Prawem zamówień publicznych” lub „ustawą Pzp” lub „ustawą” oraz aktów wykonawczych wydanych na jej podstawie i zostało oznaczone znakiem BF-2.262.28.2024 na jaki Wykonawcy powinni się powoływać we wszystkich kontaktach z Zamawiającym.
- 2.2. Zamawiający nie przewiduje aukcji elektronicznej.
- 2.3. Zamawiający nie przewiduje wyboru najkorzystniejszej oferty z możliwością prowadzenia negocjacji.
- 2.4. Zamawiający nie przewiduje złożenia oferty w postaci katalogów elektronicznych.
- 2.5. Zamawiający nie prowadzi postępowania w celu zawarcia umowy ramowej.
- 2.6. Zamawiający nie dopuszcza składania ofert wariantowych.
- 2.7. Zamawiający nie dopuszcza składania ofert równoważnych
- 2.8. Zamawiający nie przewiduje możliwości udzielenia zamówienia, o którym mowa w art. 305 pkt 1 w zw. z art. 214 ust. 1 pkt 7 i 8 ustawy Pzp.
- 2.9. Zamawiający dopuszcza składanie ofert częściowych. Przedmiot zamówienia został podzielony na dwie odrębne części. Dopuszcza się składanie ofert częściowych, zgodnie z częściami określonymi przez Zamawiającego w Opisie Przedmiotu Zamówienia, stanowiącym Załącznik Nr 1 do SWZ. Każdy z Wykonawców może złożyć ofertę na jedną lub na dwie części zamówienia. Zamawiający dokonuje wyboru oferty najkorzystniejszej odrębnie dla każdej z części zamówienia. Każda z części zamówienia została oznaczona cyfrą rzymską od I (oznacza pierwszą część zamówienia) do II (oznacza drugą część zamówienia).

3. Przedmiot zamówienia

- 3.1. Przedmiotem zamówienia jest dostawa wyposażenia meblowego dla Urzędu Ochrony Konkurencji i Konsumentów.
- 3.2. Przedmiot zamówienia został podzielony na dwie części:
Część I – Wyposażenie meblowe - ogólne
Część II – Wyposażenie meblowe - sekretariat

- 3.3. Szczegółowy opis przedmiotu zamówienia stanowi Załącznik Nr 1 do SWZ „Opis przedmiotu zamówienia (OPZ)”.
- 3.4. Kategoria według Wspólnego Słownika Zamówień Publicznych (CPV):
Główny kod CPV: 39000000-2 – Meble (włącznie z biurowymi), wyposażenie, urządzenia domowe (z wyłączeniem oświetlenia) i środki czyszczące.
Dodatkowe kody CPV:
39121100-7 - Biurka
39121200-8 – Stoły
39132100-7 – Szafy na akta
39111100-4 – Siedziska obrotowe
39153000-9 – Meble konferencyjne
39143110-0 – Łóżka i kanapy oraz specjalne meble tapicerowane.
- 3.5. Zamawiający nie zastrzega możliwości ubiegania się o udzielenie zamówienia wyłącznie przez Wykonawców, o których mowa w art. 94 ustawy Pzp.
- 3.6. Zamawiający nie określa dodatkowych wymagań związanych z zatrudnianiem osób, o których mowa w art. 96 ust. 2 pkt 2 ustawy Pzp.

4. Termin i miejsce realizacji zamówienia

- 4.1. Wykonawca jest zobowiązany do zrealizowania przedmiotu zamówienia w terminie nie dłuższym niż 8 tygodni od daty podpisania umowy.
- 4.2. Wykonawca jest zobowiązany do dostarczenia całości wyposażenia, do każdej z lokalizacji wskazanych w Załączniku Nr 2 do projektowanych postanowień umowy, w jednorazowej dostawie zgodnie z rozdzielnikiem stanowiącym Załącznik Nr 2 do projektowanych postanowień umowy.

5. Podwykonawstwo

- 5.1. Wykonawca może powierzyć wykonanie części zamówienia podwykonawcy (podwykonawcom).
- 5.2. Zamawiający **nie zastrzega** obowiązku osobistego wykonania przez Wykonawcę kluczowych części zamówienia.
- 5.3. Zamawiający wymaga, aby w przypadku powierzenia części zamówienia podwykonawcom, Wykonawca wskazał w ofercie części zamówienia, których wykonanie zamierza powierzyć podwykonawcom oraz podał (o ile są mu wiadome na tym etapie) nazwy (firmy) tych podwykonawców.
- 5.4. Zamawiający żąda, aby przed przystąpieniem do wykonania zamówienia Wykonawca podał nazwy, dane kontaktowe oraz przedstawicieli podwykonawców zaangażowanych w wykonanie przedmiotu zamówienia, jeżeli są już znani. Wykonawca zawiadamia Zamawiającego o wszelkich zmianach w odniesieniu do informacji, o których mowa w zdaniu pierwszym, w trakcie realizacji zamówienia, a także przekazuje wymagane informacje na temat nowych podwykonawców, którym w późniejszym okresie zamierza powierzyć realizację przedmiotu zamówienia.
- 5.5. Zamawiający nie będzie badać, czy nie zachodzą wobec podwykonawcy niebędącego podmiotem udostępniającym zasoby, podstawy wykluczenia.

- 5.6. Jeżeli zmiana albo rezygnacja z podwykonawcy dotyczy podmiotu, na którego zasoby Wykonawca powoływał się, na zasadach określonych w art. 118 ust. 1 ustawy Pzp, w celu wykazania spełnienia warunków udziału w postępowaniu, Wykonawca jest obowiązany wykazać Zamawiającemu, że proponowany inny podwykonawca lub Wykonawca samodzielnie spełnia je w stopniu nie mniejszym niż podwykonawca, na którego zasoby Wykonawca powoływał się w trakcie postępowania o udzielenie zamówienia.
- 5.7. Powierzenie wykonania części zamówienia podwykonawcom nie zwalnia Wykonawcy z odpowiedzialności za należyte wykonanie tego zamówienia.

6. Wymagania dotyczące wadium

Zamawiający nie wymaga wniesienia wadium.

7. Sposób komunikacji

- 7.1. Osobami uprawnionymi do kontaktu z Wykonawcami są: **Sylwia Staśkiewicz i Monika Wakuluk**.
- 7.2. Postępowanie prowadzone jest w języku polskim.
- 7.3. **Komunikacja** między Zamawiającym a Wykonawcami odbywa się **wyłącznie przy użyciu środków komunikacji elektronicznej** za pośrednictwem platformy zakupowej, zwanej dalej „platformą”.
- 7.4. Zamawiający nie przewiduje użycia innych środków komunikacji elektronicznej ze względu na sytuacje, o których mowa w art. 65 ust. 1, art. 66 i art. 69 ustawy Pzp.
- 7.5. Pod pojęciem „**platforma zakupowa**” należy rozumieć aplikację/program komputerowy przeznaczony do realizacji procesu związanego z przeprowadzeniem niniejszego postępowania o udzielenie zamówienia publicznego w formie elektronicznej:
- 1) Zamawiający wykorzystuje platformę zakupową Open Nexus sp. z o.o.,
 - 2) adres strony internetowej platformy zakupowej:
<https://platformazakupowa.pl/pn/uokik>.
- 7.6. W celu skrócenia czasu udzielenia odpowiedzi na pytania preferuje się, aby komunikacja między Zamawiającym a Wykonawcami, w tym wszelkie oświadczenia, wnioski, zawiadomienia oraz informacje, przekazywane były za pośrednictwem Platformy i formularza „Wyślij wiadomość do Zamawiającego”. Za datę przekazania (wpływu) oświadczeń, wniosków, zawiadomień oraz informacji przyjmuje się datę ich przesłania za pośrednictwem Platformy poprzez kliknięcie przycisku „Wyślij wiadomość do Zamawiającego” po których pojawi się komunikat, że wiadomość została wysłana do Zamawiającego.
- 7.7. Zamawiający będzie przekazywał Wykonawcom informacje za pośrednictwem Platformy. Odpowiedzi na wnioski Wykonawców o wyjaśnienie treści SWZ, zmiany SWZ, zmiany terminu składania i otwarcia ofert Zamawiający będzie zamieszczał na Platformie w sekcji „Komunikaty”. Korespondencja, której zgodnie z obowiązującymi przepisami adresatem jest konkretny Wykonawca, będzie przekazywana za pośrednictwem Platformy do konkretnego Wykonawcy.
- 7.8. Wykonawca jako podmiot profesjonalny ma obowiązek sprawdzania komunikatów i wiadomości bezpośrednio na platformazakupowa.pl przesłanych przez Zamawiającego,

gdyż system powiadomień może ulec awarii lub powiadomienie może trafić do folderu SPAM.

- 7.9. Zamawiający, zgodnie z rozporządzeniem Prezesa Rady Ministrów z dnia 30 grudnia 2020 r. w sprawie sposobu sporządzania i przekazywania informacji oraz wymagań technicznych dla dokumentów elektronicznych oraz środków komunikacji elektronicznej w postępowaniu o udzielenie zamówienia publicznego lub konkursie (Dz. U. z 2020 r. poz. 2452), określa niezbędne wymagania sprzętowo - aplikacyjne umożliwiające pracę na platformazakupowa.pl, tj.:
- 1) stały dostęp do sieci Internet o gwarantowanej przepustowości nie mniejszej niż 512 kb/s,
 - 2) komputer klasy PC lub MAC o następującej konfiguracji: pamięć min. 2 GB Ram, procesor Intel IV 2 GHZ lub jego nowsza wersja, jeden z systemów operacyjnych - MS Windows 7, Mac Os x 10 4, Linux, lub ich nowsze wersje,
 - 3) zainstalowana dowolna przeglądarka internetowa, w przypadku Internet Explorer minimalnie wersja 10 0.,
 - 4) włączona obsługa JavaScript,
 - 5) zainstalowany program Adobe Acrobat Reader lub inny obsługujący format plików .pdf,
 - 6) platformazakupowa.pl działa według standardu przyjętego w komunikacji sieciowej - kodowanie UTF8,
 - 7) oznaczenie czasu odbioru danych przez platformę zakupową stanowi datę oraz dokładny czas (hh:mm:ss) generowany wg. czasu lokalnego serwera synchronizowanego z zegarem Głównego Urzędu Miar.
- 7.10. Wykonawca, przystępując do niniejszego postępowania o udzielenie zamówienia publicznego:
- 1) akceptuje warunki korzystania z platformazakupowa.pl określone w Regulaminie zamieszczonym na stronie internetowej w zakładce „Regulamin” oraz uznaje go za wiążący - <https://platformazakupowa.pl/strona/1-regulamin>
 - 2) zapoznał i stosuje się do Instrukcji składania ofert - <https://platformazakupowa.pl/strona/45-instrukcje>.
- 7.11. **Zamawiający nie ponosi odpowiedzialności za złożenie oferty w sposób niezgodny z Instrukcją korzystania z platformazakupowa.pl**, w szczególności za sytuację, gdy Zamawiający na skutek błędów po stronie Wykonawcy zapozna się z treścią oferty przed upływem terminu składania ofert (np. złożenie oferty w zakładce „Wyślij wiadomość do Zamawiającego”). Taka oferta zostanie uznana przez Zamawiającego za ofertę handlową i nie będzie brana pod uwagę w przedmiotowym postępowaniu, ponieważ nie został spełniony obowiązek określony w art. 221 ustawy Pzp.
- 7.12. Zamawiający informuje, że instrukcje korzystania z platformazakupowa.pl dotyczące w szczególności logowania, składania wniosków o wyjaśnienie treści SWZ, składania ofert oraz innych czynności podejmowanych w niniejszym postępowaniu przy użyciu platformazakupowa.pl znajdują się w zakładce „Instrukcje dla Wykonawców” na stronie internetowej pod adresem: <https://platformazakupowa.pl/strona/45-instrukcje>.

8. Opis sposobu przygotowania ofert

- 8.1. Treść oferty musi odpowiadać treści SWZ.
- 8.2. Ofertę składa się na Formularzu Ofertowym - zgodnie z **Załącznikiem Nr 5 do SWZ** dla każdej części oddzielnie.
- 8.3. **Oferta powinna zawierać komplet wymaganych załączników**, zgodnie z lit. F części II SWZ.
- 8.4. Oferta składana elektronicznie musi zostać podpisana elektronicznym kwalifikowanym podpisem lub podpisem zaufanym lub podpisem osobistym. W procesie składania oferty, Wykonawca składa podpis bezpośrednio na dokumencie, który następnie przesyła do systemu.
- 8.5. W przypadku, gdy ofertę podpisuje pełnomocnik, do oferty należy załączyć pełnomocnictwo rodzajowe do reprezentowania Wykonawcy w przedmiotowym postępowaniu o udzielenie zamówienia albo reprezentowania w postępowaniu i zawarcia umowy w sprawie zamówienia publicznego. Pełnomocnictwo musi być złożone w formie elektronicznej (opatrzone kwalifikowanym podpisem elektronicznym) lub w postaci elektronicznej opatrzonej podpisem zaufanym lub podpisem osobistym, zgodnie z art. 63 ust. 2 ustawy Pzp. Wymagane, a nie złożone lub wadliwe pełnomocnictwa podlegają będą uzupełnieniu na warunkach określonych w art. 128 ust. 1 ustawy Pzp.
- 8.6. Oferty, oświadczenia, o których mowa w art. 125 ust.1 ustawy Pzp, oświadczenie, o którym mowa w art. 117 ust. 4 oraz zobowiązanie podmiotu udostępniającego zasoby, o którym mowa w art. 118 ust. 3 ustawy Pzp, zwane dalej „zobowiązaniem podmiotu udostępniającego zasoby”, przedmiotowe środki dowodowe, pełnomocnictwo, sporządza się w postaci elektronicznej, w formatach danych określonych w przepisach wydanych na podstawie art. 18 ustawy z dnia 17 lutego 2005r. o informatyzacji działalności podmiotów realizujących zadania publiczne (Dz. U. z 2024 r. poz. 307). W przypadku dokonywania czynności związanych ze złożeniem wymaganych dokumentów przez osobę(y) niewymienioną(e) w dokumencie rejestracyjnym (ewidencyjnym) Wykonawcy, do oferty należy dołączyć stosowne pełnomocnictwo w formie lub w postaci elektronicznej. W przypadku, gdy zostało ono wystawione przez upoważnione podmioty jako dokument papierowy, przekazuje się cyfrowe odwzorowanie tego dokumentu opatrzone kwalifikowanym podpisem elektronicznym, podpisem zaufanym lub podpisem osobistym. Poświadczenie zgodności cyfrowego odwzorowania pełnomocnictwa w postaci papierowej dokonuje mocodawca lub notariusz. Każdy załączany plik zawierający dokumenty, oświadczenia lub pełnomocnictwa musi być uprzednio podpisany podpisami elektronicznymi przez upoważnione osoby reprezentujące odpowiednio Wykonawcę, współkonsorcjanta, podmiot trzeci używający osoby lub podwykonawców.
- 8.7. Oferta powinna być:
 - 1) sporządzona na podstawie załączników niniejszej SWZ w języku polskim,
 - 2) złożona przy użyciu środków komunikacji elektronicznej tzn. za pośrednictwem platformazakupowa.pl,
 - 3) podpisana kwalifikowanym podpisem elektronicznym lub podpisem zaufanym lub podpisem osobistym przez osobę/osoby upoważnioną/upoważnione.
- 8.8. Podpisy kwalifikowane wykorzystywane przez Wykonawców do podpisywania wszelkich plików muszą spełniać wymogi zawarte w “Rozporządzeniu Parlamentu Europejskiego i Rady

w sprawie identyfikacji elektronicznej i usług zaufania w odniesieniu do transakcji elektronicznych na rynku wewnętrznym (eIDAS) (UE) nr 910/2014 - od 1 lipca 2016 roku”.

- 8.9. W przypadku wykorzystania formatu podpisu XAdES zewnętrzny. Zamawiający wymaga dołączenia odpowiedniej ilości plików tj. podpisywanych plików z danymi oraz plików podpisu w formacie XAdES.
- 8.10. Zgodnie z art. 18 ust. 3 ustawy Pzp, nie ujawnia się informacji stanowiących tajemnicę przedsiębiorstwa, w rozumieniu przepisów ustawy z dnia 16 kwietnia 1993 r. o zwalczaniu nieuczciwej konkurencji (Dz.U. z 2022 r. poz. 1233), jeżeli Wykonawca, wraz z przekazaniem takich informacji, zastrzegł, że nie mogą być one udostępniane oraz wykazał, że zastrzeżone informacje stanowią tajemnicę przedsiębiorstwa. Na platformie w formularzu składania oferty znajduje się miejsce wyznaczone do dołączenia części oferty stanowiącej tajemnicę przedsiębiorstwa.
- 8.11. Zgodnie z art. 18 ust. 3 w związku z art. 222 ust. 5 ustawy Pzp Wykonawca **nie może zastrzec** informacji dotyczących nazwy albo imion i nazwisk oraz siedziby lub miejsca prowadzenia działalności gospodarczej albo miejsca zamieszkania Wykonawców oraz cen i kosztów zawartych w ofertach.
- 8.12. Wykonawca, za pośrednictwem platformazakupowa.pl może przed upływem terminu do składania ofert zmienić lub wycofać ofertę. Sposób dokonywania zmiany lub wycofania oferty zamieszczono w instrukcji zamieszczonej na stronie internetowej pod adresem: <https://platformazakupowa.pl/strona/45-instrukcje>.
- 8.13. Każdy z Wykonawców może złożyć tylko jedną ofertę w danej części zamówienia. Złożenie większej liczby ofert w danej części zamówienia lub oferty zawierającej propozycje wariantowe podlegać będzie odrzuceniu.
- 8.14. Dokumenty i oświadczenia składane przez Wykonawcę powinny być w języku polskim. W przypadku załączenia dokumentów sporządzonych w innym języku niż dopuszczony, Wykonawca zobowiązany jest załączyć tłumaczenie na język polski.
- 8.15. Maksymalny rozmiar jednego pliku przesyłanego za pośrednictwem dedykowanych formularzy do: złożenia, zmiany, wycofania oferty wynosi 150 MB natomiast przy komunikacji wielkość pliku to maksymalnie 500 MB.
- 8.16. **Formaty plików wykorzystywanych przez Wykonawców powinny być zgodne** z rozporządzeniem Rady Ministrów z dnia 21 maja 2024 r. w sprawie Krajowych Ram Interoperacyjności, minimalnych wymagań dla rejestrów publicznych i wymiany informacji w postaci elektronicznej oraz minimalnych wymagań dla systemów teleinformatycznych (Dz. U. z 2024 r. poz. 773).
 - 1) Zamawiający rekomenduje wykorzystanie formatów: .pdf .doc .xls .jpg (.jpeg) **ze szczególnym wskazaniem na .pdf**
 - 2) W celu ewentualnej kompresji danych Zamawiający rekomenduje wykorzystanie jednego z formatów:
 - a. .zip
 - b. .7z
- 8.17. Zamawiający zwraca uwagę na ograniczenia wielkości plików podpisywanych profilem zaufanym, który wynosi max 10 MB, oraz na ograniczenie wielkości plików podpisywanych w aplikacji eDoApp służącej do składania podpisu osobistego, który wynosi max 5 MB.

- 8.18. Ze względu na niskie ryzyko naruszenia integralności pliku oraz łatwiejszą weryfikację podpisu, Zamawiający zaleca, w miarę możliwości, przekonwertowanie plików składających się na ofertę na format .pdf i opatrzenie ich podpisem kwalifikowanym PAdES.
- 8.19. Pliki w innych formatach niż PDF zaleca się opatrzyć zewnętrznym podpisem XAdES. Wykonawca powinien pamiętać, aby plik z podpisem przekazywać łącznie z dokumentem podpisywanym.
- 8.20. Zamawiający zaleca, aby w przypadku podpisywania pliku przez kilka osób, stosować podpisy tego samego rodzaju. Podpisywanie różnymi rodzajami podpisów np. osobistym i kwalifikowanym może doprowadzić do problemów w weryfikacji plików.
- 8.21. Zamawiający zaleca, aby Wykonawca z odpowiednim wyprzedzeniem przetestował możliwość prawidłowego wykorzystania wybranej metody podpisania plików oferty.
- 8.22. Zaleca się, aby komunikacja z Wykonawcami odbywała się tylko na Platformie za pośrednictwem formularza "Wyślij wiadomość do zamawiającego", nie za pośrednictwem adresu email.
- 8.23. Osobą składającą ofertę powinna być osoba kontaktowa podawana w dokumentacji.
- 8.24. Ofertę należy przygotować z należytą starannością dla podmiotu ubiegającego się o udzielenie zamówienia publicznego i zachowaniem odpowiedniego odstępu czasu do zakończenia przyjmowania ofert. Sugerujemy złożenie oferty na 24 godziny przed terminem składania ofert.
- 8.25. Podczas podpisywania plików zaleca się stosowanie algorytmu skrótu SHA2 zamiast SHA1.
- 8.26. Jeśli Wykonawca pakuje dokumenty np. w plik ZIP zalecamy wcześniejsze podpisanie każdego ze skompresowanych plików.
- 8.27. Zamawiający rekomenduje wykorzystanie podpisu z kwalifikowanym znacznikiem czasu.
- 8.28. Zamawiający zaleca, aby nie wprowadzać jakichkolwiek zmian w plikach po ich podpisaniu. Może to skutkować naruszeniem integralności plików co równoważne będzie z koniecznością odrzucenia oferty w postępowaniu.

9. Sposób oraz termin składania i otwarcia ofert

- 9.1. Termin składania ofert jest terminem nieprzekraczalnym.
- 9.2. Wykonawca ponosi wszelkie koszty związane z przygotowaniem i złożeniem oferty.
- 9.3. Zamawiający nie przewiduje zwrotu kosztów w postępowaniu.
- 9.4. Ofertę wraz z wymaganymi dokumentami należy umieścić na Platformie pod adresem **platformazakupowa.pl/pn/uokik** - w myśl ustawy Pzp na stronie internetowej prowadzonego postępowania do dnia **17 września 2024 r. do godziny 11:00**.
- 9.5. Do oferty należy dołączyć wszystkie wymagane w SWZ dokumenty.
- 9.6. Po wypełnieniu Formularza składania oferty i załadowaniu wszystkich wymaganych załączników należy kliknąć przycisk „Przejdź do podsumowania”.
- 9.7. Oferta składana elektronicznie musi zostać podpisana elektronicznym podpisem kwalifikowanym, podpisem zaufanym lub podpisem osobistym. W procesie składania oferty za pośrednictwem platformazakupowa.pl, Wykonawca powinien złożyć podpis bezpośrednio na dokumentach przesłanych za pośrednictwem platformazakupowa.pl. Zamawiający zaleca stosowanie podpisu na każdym załączonym pliku osobno, w szczególności wskazanych w art. 63 ust. 1 oraz ust. 2 ustawy Pzp, gdzie zaznaczono,

iz oferty, wnioski o dopuszczenie do udziału w postępowaniu oraz oświadczenie, o którym mowa w art. 125 ust.1 sporządza się, pod rygorem nieważności, w postaci lub formie elektronicznej i opatruje się odpowiednio w odniesieniu do wartości postępowania kwalifikowanym podpisem elektronicznym, podpisem zaufanym lub podpisem osobistym.

- 9.8. Za datę złożenia oferty przyjmuje się datę jej przekazania w systemie (platformie) w drugim kroku składania oferty poprzez kliknięcie przycisku "Złóż ofertę" i wyświetlenie się komunikatu, że oferta została zaszyfrowana i złożona.
- 9.9. Szczegółowa instrukcja dla Wykonawców dotycząca złożenia, zmiany i wycofania oferty znajduje się na stronie internetowej pod adresem:
<https://platformazakupowa.pl/strona/45-instrukcje>.
- 9.10. Otwarcie ofert następuje niezwłocznie po upływie terminu składania ofert, nie później niż następnego dnia po dniu, w którym upłynął termin składania ofert tj. **17 września 2024 r. g. 11.15.**
- 9.11. Jeżeli otwarcie ofert następuje przy użyciu systemu teleinformatycznego, w przypadku awarii tego systemu, która powoduje brak możliwości otwarcia ofert w terminie określonym przez Zamawiającego, otwarcie ofert następuje niezwłocznie po usunięciu awarii.
- 9.12. Zamawiający poinformuje o zmianie terminu otwarcia ofert na stronie internetowej prowadzonego postępowania.
- 9.13. Zamawiający, najpóźniej przed otwarciem ofert, udostępnia na stronie internetowej prowadzonego postępowania informację o kwocie, jaką zamierza przeznaczyć na sfinansowanie zamówienia.
- 9.14. Zamawiający, niezwłocznie po otwarciu ofert, udostępnia na stronie internetowej prowadzonego postępowania informacje o:
 - 1) nazwach albo imionach i nazwiskach oraz siedzibach lub miejscach prowadzonej działalności gospodarczej albo miejscach zamieszkania Wykonawców, których oferty zostały otwarte;
 - 2) cenach lub kosztach zawartych w ofertach.
- 9.15. Informacja zostanie opublikowana na stronie postępowania na platformazakupowa.pl w sekcji „Komunikaty”.
- 9.16. Zgodnie z Ustawą Prawo Zamówień Publicznych Zamawiający nie ma obowiązku przeprowadzania sesji otwarcia ofert w sposób jawny z udziałem Wykonawców lub transmitowania sesji otwarcia za pośrednictwem elektronicznych narzędzi do przekazu wideo on-line a ma jedynie takie uprawnienie.

10. Opis sposobu udzielania wyjaśnień dotyczących treści SWZ

- 10.1. Wykonawca może zwrócić się do Zamawiającego z wnioskiem o wyjaśnienie treści SWZ.
- 10.2. Zamawiający jest obowiązany udzielić wyjaśnień niezwłocznie, jednak nie później niż na 2 dni przed upływem terminu składania ofert, pod warunkiem, że wniosek o wyjaśnienie treści SWZ wpłynął do Zamawiającego nie później niż na 4 dni przed upływem terminu składania ofert.
- 10.3. Jeżeli Zamawiający nie udzieli wyjaśnień w terminie, o którym mowa w pkt 10.2 przedłuża termin składania ofert o czas niezbędny do zapoznania się wszystkich zainteresowanych Wykonawców z wyjaśnieniami niezbędnymi do należytego przygotowania i złożenia ofert.

W przypadku, gdy wniosek o wyjaśnienie treści SWZ nie wpłynął w terminie, o którym mowa w pkt 10.2, Zamawiający nie ma obowiązku udzielania wyjaśnień SWZ oraz obowiązku przedłużenia terminu składania ofert.

- 10.4. Przedłużenie terminu składania ofert, o których mowa w pkt 10.3., nie wpływa na bieg terminu składania wniosku o wyjaśnienie treści SWZ.
- 10.5. Zmiany SWZ mogą wynikać zarówno z pytań zadanych przez Wykonawców, jak i z własnej inicjatywy Zamawiającego.
- 10.6. Jeżeli zmiana treści SWZ będzie prowadziła do zmiany treści ogłoszenia o zamówieniu, Zamawiający zamieści ogłoszenie o zmianie ogłoszenia w Biuletynie Zamówień Publicznych.
- 10.7. Dokonana przez Zamawiającego zmiana treści SWZ, a także pisemne odpowiedzi na zadane pytania oraz składane wnioski o wyjaśnienie treści SWZ staną się integralną częścią SWZ.
- 10.8. Szczegółowa instrukcja dla Wykonawców dotycząca zadawania pytań znajduje się na stronie internetowej pod adresem: <https://platformazakupowa.pl/strona/45-instrukcje>.

11. Termin, do którego Wykonawca będzie związany złożoną ofertą.

- 11.1. Wykonawca będzie związany ofertą **do dnia 16 października 2024 r.** Bieg terminu związania ofertą rozpoczyna się wraz z upływem terminu składania ofert.
- 11.2. W przypadku, gdy wybór najkorzystniejszej oferty nie nastąpi przed upływem terminu związania ofertą wskazanego w ust. 1, Zamawiający przed upływem terminu związania ofertą zwraca się jednokrotnie do Wykonawców o wyrażenie zgody na przedłużenie tego terminu o wskazywany przez niego okres, nie dłuższy niż 30 dni. Przedłużenie terminu związania ofertą wymaga złożenia przez Wykonawcę pisemnego oświadczenia o wyrażeniu zgody na przedłużenie terminu związania ofertą.

CZĘŚĆ II

Warunki udziału w postępowaniu oraz wymagane dokumenty

A. Warunki udziału w postępowaniu

1. O udzielenie zamówienia mogą ubiegać się Wykonawcy, którzy nie podlegają wykluczeniu na zasadach określonych w lit. B Części II SWZ, oraz spełniają określone przez Zamawiającego warunki udziału w postępowaniu.
2. O udzielenie zamówienia mogą ubiegać się Wykonawcy, którzy spełniają warunki dotyczące:
 - 2.1. **zdolności do występowania w obrocie gospodarczym:**
Zamawiający nie stawia warunku w powyższym zakresie.
 - 2.2. **uprawnień do prowadzenia określonej działalności gospodarczej lub zawodowej, o ile wynika to z odrębnych przepisów:**
Zamawiający nie stawia warunku w powyższym zakresie.
 - 2.3. **sytuacji ekonomicznej lub finansowej:**
Zamawiający nie stawia warunku w powyższym zakresie.
 - 2.4. **zdolności technicznej lub zawodowej:**
 - 2.4.1. Zamawiający uzna warunek za spełniony, jeżeli Wykonawca wykaże, że w okresie ostatnich 3 lat, a jeżeli okres prowadzenia działalności jest krótszy - w tym okresie – wykonał należycie (a w przypadku świadczeń powtarzających się lub ciągłych również wykonuje) co najmniej 2 dostawy wyposażenia meblowego biurowego na kwotę

350 000,00 zł brutto każde zamówienia – dotyczy części I

2.4.2. Zamawiający uzna warunek za spełniony, jeżeli Wykonawca wykaże, że w okresie ostatnich 3 lat, a jeżeli okres prowadzenia działalności jest krótszy - w tym okresie – wykonał należycie (a w przypadku świadczeń powtarzających się lub ciągłych również wykonuje) co najmniej 2 dostawy wyposażenia meblowego biurowego na kwotę 40 000,00 zł brutto każde zamówienia. – dotyczy części II

Jeżeli Wykonawca składa ofertę na więcej niż jedną część to warunek musi spełnić dla wszystkich części łącznie.

Zamawiający może na każdym etapie postępowania, uznać, że Wykonawca nie posiada wymaganych zdolności, jeżeli posiadanie przez Wykonawcę sprzecznych interesów, w szczególności zaangażowanie zasobów technicznych lub zawodowych Wykonawcy w inne przedsięwzięcia gospodarcze Wykonawcy może mieć negatywny wpływ na realizację zamówienia.

B. Podstawy wykluczenia z postępowania

1. Z postępowania o udzielenie zamówienia wyklucza się, z zastrzeżeniem art. 110 ust. 2 ustawy Pzp, Wykonawcę w stosunku, do którego zachodzi którakolwiek z okoliczności wskazanych w art. 108 ust. 1 ustawy Pzp oraz wynikających z art. 7 ust. 1 ustawy z dnia 13 kwietnia 2022 r. o szczególnych rozwiązaniach w zakresie przeciwdziałania wspieraniu agresji na Ukrainę oraz służących ochronie bezpieczeństwa narodowego (Dz. U. z 2024 r., poz. 507):
 - 1) będącego osobą fizyczną, którego prawomocnie skazano za przestępstwo:
 - a) udziału w zorganizowanej grupie przestępczej albo związku z mającym na celu popełnienie przestępstwa lub przestępstwa skarbowego, o którym mowa w art. 258 Kodeksu karnego,
 - b) handlu ludźmi, o którym mowa w art. 189a Kodeksu karnego,
 - c) o którym mowa w art. 228-230a, art. 250a Kodeksu karnego, w art. 46-48 ustawy z dnia 25 czerwca 2010 r. o sporcie (Dz.U. z 2023 r. poz. 2048) lub w art. 54 ust. 1-4 ustawy z dnia 12 maja 2011 r. o refundacji leków, środków spożywczych specjalnego przeznaczenia żywieniowego oraz wyrobów medycznych (Dz.U. z 2024 r. poz. 930, ze zm.),
 - d) finansowania przestępstwa o charakterze terrorystycznym, o którym mowa w art. 165a Kodeksu karnego lub przestępstwo udaremniania lub utrudniania stwierdzenia przestępnego pochodzenia pieniędzy lub ukrywania ich pochodzenia, o którym mowa w art. 299 Kodeksu karnego,
 - e) o charakterze terrorystycznym, o którym mowa w art. 115 § 20 Kodeksu karnego, lub mające na celu popełnienie tego przestępstwa,
 - f) powierzania wykonywania pracy małoletniemu cudzoziemcowi, o którym mowa w art. 9 ust. 2 ustawy z dnia 15 czerwca 2012 r. o skutkach powierzania wykonywania pracy cudzoziemcom przebywającym wbrew przepisom na terytorium Rzeczypospolitej Polskiej (Dz. U. z 2021 r. poz. 1745),
 - g) przeciwko obrotowi gospodarczemu, o których mowa w art. 296-307 Kodeksu karnego, przestępstwo oszustwa, o którym mowa w art. 286 Kodeksu karnego,

- przestępstwo przeciwko wiarygodności dokumentów, o których mowa w art. 270-277d Kodeksu karnego lub przestępstwo skarbowe,
- h) o których mowa w art. 9 ust. 1 i 3 lub art. 10 ustawy z dnia 15 czerwca 2012 r. o skutkach powierzania wykonywania pracy cudzoziemcom przebywającym wbrew przepisom na terytorium Rzeczypospolitej Polskiej
- lub za odpowiedni czyn zabroniony określony w przepisach prawa obcego;
- 2) jeżeli urzędującego członka jego organu zarządzającego lub nadzorczego, wspólnika spółki w spółce jawnej lub partnerskiej albo komplementariusza w spółce komandytowej lub komandytowo-akcyjnej lub prokurenta prawomocnie skazano za przestępstwo, o którym mowa w pkt 1);
 - 3) wobec którego wydano prawomocny wyrok sądu lub ostateczną decyzję administracyjną o zaleganiu z uiszczaniem podatków, opłat lub składek na ubezpieczenie społeczne lub zdrowotne, chyba że Wykonawca odpowiednio przed upływem terminu do składania wniosków o dopuszczenie do udziału w postępowaniu albo przed upływem terminu składania ofert dokonał płatności należnych podatków, opłat lub składek na ubezpieczenie społeczne lub zdrowotne wraz z odsetkami lub grzywnami lub zawarł wiążące porozumienie w sprawie spłaty tych należności;
 - 4) wobec którego prawomocnie orzeczono zakaz ubiegania się o zamówienia publiczne;
 - 5) jeżeli Zamawiający może stwierdzić, na podstawie wiarygodnych przesłanek, że Wykonawca zawarł z innymi Wykonawcami porozumienie mające na celu zakłócenie konkurencji, w szczególności, jeżeli należąc do tej samej grupy kapitałowej w rozumieniu ustawy z dnia 16 lutego 2007 r. o ochronie konkurencji i konsumentów, złożyli odrębne oferty, oferty częściowe lub wnioski o dopuszczenie do udziału w postępowaniu, chyba że wykażą, że przygotowali te oferty lub wnioski niezależnie od siebie;
 - 6) jeżeli, w przypadkach, o których mowa w art. 85 ust. 1 ustawy Pzp, doszło do zakłócenia konkurencji wynikającego z wcześniejszego zaangażowania tego Wykonawcy lub podmiotu, który należy z Wykonawcą do tej samej grupy kapitałowej w rozumieniu ustawy z dnia 16 lutego 2007 r. o ochronie konkurencji i konsumentów, chyba że spowodowane tym zakłócenie konkurencji może być wyeliminowane w inny sposób niż przez wykluczenie Wykonawcy z udziału w postępowaniu o udzielenie zamówienia;
 - 7) Wykonawcę oraz uczestnika konkursu wymienionego w wykazach określonych w rozporządzeniu 765/2006 i rozporządzeniu 269/2014 albo wpisanego na listę na podstawie decyzji w sprawie wpisu na listę rozstrzygającej o zastosowaniu środka, o którym mowa w art. 1 pkt 3 ustawy z dnia 13 kwietnia 2022 r. o szczególnych rozwiązaniach w zakresie przeciwdziałania wspieraniu agresji na Ukrainę oraz służących ochronie bezpieczeństwa narodowego;
 - 8) Wykonawcę oraz uczestnika konkursu, którego beneficjentem rzeczywistym w rozumieniu ustawy z dnia 1 marca 2018 r. o przeciwdziałaniu praniu pieniędzy oraz finansowaniu terroryzmu (Dz. U. z 2023 r. poz. 1124, ze zm.) jest osoba wymieniona w wykazach określonych w rozporządzeniu 765/2006 i rozporządzeniu 269/2014 albo wpisana na listę lub będąca takim beneficjentem rzeczywistym od dnia 24 lutego 2022 r., o ile została wpisana na listę na podstawie decyzji w sprawie wpisu na listę rozstrzygającej o zastosowaniu środka, o którym mowa w art. 1 pkt 3 ustawy z dnia

13 kwietnia 2022 r. o szczególnych rozwiązaniach w zakresie przeciwdziałania wspieraniu agresji na Ukrainę oraz służących ochronie bezpieczeństwa narodowego;

9) Wykonawcę oraz uczestnika konkursu, którego jednostką dominującą w rozumieniu art. 3 ust. 1 pkt 37 ustawy z dnia 29 września 1994 r. o rachunkowości (Dz. U. z 2023 r. poz. 120, ze zm.), jest podmiot wymieniony w wykazach określonych w rozporządzeniu 765/2006 i rozporządzeniu 269/2014 albo wpisany na listę lub będący taką jednostką dominującą od dnia 24 lutego 2022 r., o ile został wpisany na listę na podstawie decyzji w sprawie wpisu na listę rozstrzygającej o zastosowaniu środka, o którym mowa w art. 1 pkt 3 ustawy z dnia 13 kwietnia 2022 r. o szczególnych rozwiązaniach w zakresie przeciwdziałania wspieraniu agresji na Ukrainę oraz służących ochronie bezpieczeństwa narodowego.

2. Wykonawca może zostać wykluczony przez Zamawiającego na każdym etapie postępowania o udzielenie zamówienia.
3. Wykluczenie Wykonawcy następuje zgodnie z art. 111 ustawy Pzp.

C. Wykaz oświadczeń i dokumentów, jakie mają złożyć Wykonawcy w celu potwierdzenia spełniania warunków udziału w postępowaniu oraz wykazaniu braku podstaw wykluczenia

1. **Zamawiający wezwie Wykonawcę, którego oferta została najwyżej oceniona, do złożenia w wyznaczonym terminie, nie krótszym niż 5 dni od dnia wezwania, podmiotowych środków dowodowych.** Podmiotowe środki dowodowe wymagane od Wykonawcy obejmują:
 - 1.1. oświadczenie Wykonawcy, w zakresie art. 108 ust. 1 pkt 5 ustawy, o braku przynależności do tej samej grupy kapitałowej, w rozumieniu ustawy z dnia 16 lutego 2007 r. o ochronie konkurencji i konsumentów (Dz. U. z 2024 r. poz. 594), z innym Wykonawcą, który złożył odrębną ofertę, albo oświadczenia o przynależności do tej samej grupy kapitałowej wraz z dokumentami lub informacjami potwierdzającymi przygotowanie oferty, niezależnie od innego Wykonawcy należącego do tej samej grupy kapitałowej – **Załącznik Nr 6 do SWZ**;
 - 1.2. oświadczenie Wykonawcy w zakresie art. 7 ust. 1 ustawy z dnia 13 kwietnia 2022 r. o szczególnych rozwiązaniach w zakresie przeciwdziałania wspieraniu agresji na Ukrainę oraz służących ochronie bezpieczeństwa narodowego (Dz. U. z 2024 r., poz. 507) o braku podstaw wykluczenia – **Załącznik Nr 7 do SWZ**.
 - 1.3. wykaz dostaw wykonanych, a w przypadku świadczeń powtarzających się lub ciągłych również wykonywanych, w okresie ostatnich 3 lat, a jeżeli okres prowadzenia działalności jest krótszy – w tym okresie, wraz z podaniem ich wartości, przedmiotu, dat wykonania i podmiotów, na rzecz których usługi zostały wykonane lub są wykonywane należycie, przy czym dowodami, o których mowa, są referencje bądź inne dokumenty sporządzone przez podmiot, na rzecz którego dostawy zostały wykonane, a w przypadku świadczeń powtarzających się lub ciągłych są wykonywane, a jeżeli Wykonawca z przyczyn niezależnych od niego nie jest w stanie uzyskać tych dokumentów – oświadczenie Wykonawcy. W przypadku świadczeń powtarzających się lub ciągłych nadal wykonywanych referencje bądź inne dokumenty potwierdzające ich należyte wykonywanie powinny być wystawiane w okresie ostatnich 3 miesięcy – na potwierdzenie spełniania warunku określonego

w pkt 2.4. lit. A części II SWZ (wypełniony i podpisany **Załącznik Nr 8 do SWZ**).

Dokumenty muszą być wystawione przez Zamawiającego zamówienie/ Odbiorcę zamówienia.

2. W zakresie nieuregulowanym ustawą Pzp lub niniejszą SWZ do oświadczeń i dokumentów składanych przez Wykonawcę w postępowaniu zastosowanie mają w szczególności przepisy rozporządzenia Ministra Rozwoju Pracy i Technologii z dnia 23 grudnia 2020 r. w sprawie podmiotowych środków dowodowych oraz innych dokumentów lub oświadczeń, jakich może żądać Zamawiający od Wykonawcy oraz rozporządzenia Prezesa Rady Ministrów z dnia 30 grudnia 2020 r. w sprawie sposobu sporządzania i przekazywania informacji oraz wymagań technicznych dla dokumentów elektronicznych oraz środków komunikacji elektronicznej w postępowaniu o udzielenie zamówienia publicznego lub konkursie.
3. Zgodnie z rozporządzeniem Ministra Rozwoju, Pracy i Technologii z dnia 23 grudnia 2020 r. w sprawie podmiotowych środków dowodowych oraz innych dokumentów lub oświadczeń, jakich może żądać Zamawiający od Wykonawcy podmiotowe środki dowodowe oraz inne dokumenty lub oświadczenia, o których mowa w rozporządzeniu przekazuje się w postaci elektronicznej i opatruje się kwalifikowanym podpisem elektronicznym, podpisem zaufanym lub podpisem osobistym.
4. Zamawiający nie wzywa do złożenia podmiotowych środków dowodowych, jeżeli:
 - 1) może je uzyskać za pomocą bezpłatnych i ogólnodostępnych baz danych, w szczególności rejestrów publicznych w rozumieniu ustawy z dnia 17.02.2005 r. o informatyzacji działalności podmiotów realizujących zadania publiczne, o ile Wykonawca wskazał w oświadczeniu, o którym mowa w art. 125 ust. 1 ustawy Pzp, dane umożliwiające dostęp do tych środków;
 - 2) podmiotowym środkiem dowodowym jest oświadczenie, którego treść odpowiada zakresowi oświadczenia, o którym mowa w art. 125 ust. 1.
5. Wykonawca nie jest zobowiązany do złożenia podmiotowych środków dowodowych, które Zamawiający posiada, jeżeli Wykonawca wskaże te środki oraz potwierdzi ich prawidłowość i aktualność.
6. W zakresie nieuregulowanym ustawą Pzp lub niniejszą SWZ do oświadczeń i dokumentów składanych przez Wykonawcę w postępowaniu zastosowanie mają w szczególności przepisy rozporządzenia Ministra Rozwoju Pracy i Technologii z dnia 23 grudnia 2020 r. w sprawie podmiotowych środków dowodowych oraz innych dokumentów lub oświadczeń, jakich może żądać Zamawiający od Wykonawcy oraz rozporządzenia Prezesa Rady Ministrów z dnia 30 grudnia 2020 r. w sprawie sposobu sporządzania i przekazywania informacji oraz wymagań technicznych dla dokumentów elektronicznych oraz środków komunikacji elektronicznej w postępowaniu o udzielenie zamówienia publicznego lub konkursie.
7. Zgodnie z rozporządzeniem Ministra Rozwoju, Pracy i Technologii z dnia 23 grudnia 2020 r. w sprawie podmiotowych środków dowodowych oraz innych dokumentów lub oświadczeń, jakich może żądać Zamawiający od Wykonawcy podmiotowe środki dowodowe oraz inne dokumenty lub oświadczenia, o których mowa w rozporządzeniu składa się w formie elektronicznej, w postaci elektronicznej opatrzonej podpisem zaufanym lub podpisem osobistym.

D. Poleganie na zasobach innych podmiotów

1. Wykonawca może w celu potwierdzenia spełniania warunków udziału w postępowaniu polegać na zdolnościach technicznych lub zawodowych podmiotów udostępniających zasoby, niezależnie od charakteru prawnego łączących go z nimi stosunków prawnych.
2. W odniesieniu do warunków dotyczących doświadczenia, Wykonawcy mogą polegać na zdolnościach podmiotów udostępniających zasoby, jeśli podmioty te wykonają świadczenie, do realizacji którego te zdolności są wymagane.
3. Wykonawca, który polega na zdolnościach lub sytuacji podmiotów udostępniających zasoby, składa, wraz z ofertą, zobowiązanie podmiotu udostępniającego zasoby do oddania mu do dyspozycji niezbędnych zasobów na potrzeby realizacji danego zamówienia lub inny podmiotowy środek dowodowy potwierdzający, że Wykonawca realizując zamówienie, będzie dysponował niezbędnymi zasobami tych podmiotów. Oświadczenie musi zawierać informacje zawarte w art. 118 ust. 4 ustawy Pzp (wzór oświadczenia stanowi **Załącznik nr 9 do SWZ**).
4. Zamawiający ocenia, czy udostępniane Wykonawcy przez podmioty udostępniające zasoby zdolności techniczne lub zawodowe, pozwalają na wykazanie przez Wykonawcę spełniania warunków udziału w postępowaniu, a także bada, czy nie zachodzą, wobec tego podmiotu podstawy wykluczenia, które zostały przewidziane względem Wykonawcy.
5. Jeżeli zdolności techniczne lub zawodowe podmiotu udostępniającego zasoby nie potwierdzają spełniania przez Wykonawcę warunków udziału w postępowaniu lub zachodzą, wobec tego podmiotu podstawy wykluczenia, Zamawiający żąda, aby Wykonawca w terminie określonym przez Zamawiającego zastąpił ten podmiot innym podmiotem lub podmiotami albo wykazał, że samodzielnie spełnia warunki udziału w postępowaniu.
6. UWAGA: Wykonawca nie może, po upływie terminu składania ofert, powoływać się na zdolności lub sytuację podmiotów udostępniających zasoby, jeżeli na etapie składania ofert nie polegał on w danym zakresie na zdolnościach lub sytuacji podmiotów udostępniających zasoby.
7. Wykonawca, w przypadku polegania na zdolnościach lub sytuacji podmiotów udostępniających zasoby, przedstawia, wraz z oświadczeniami, o których mowa w pkt 2 i 3 lit. F części II SWZ, także oświadczenie podmiotu udostępniającego zasoby, potwierdzające brak podstaw wykluczenia tego podmiotu oraz odpowiednio spełnianie warunków udziału w postępowaniu, w zakresie, w jakim Wykonawca powołuje się na jego zasoby.

E. Informacja dla Wykonawców wspólnie ubiegających się o udzielenie zamówienia (spółki cywilne/konsorcja).

1. Wykonawcy mogą wspólnie ubiegać się o udzielenie zamówienia. W takim przypadku Wykonawcy ustanawiają pełnomocnika do reprezentowania ich w postępowaniu albo do reprezentowania i zawarcia umowy w sprawie zamówienia publicznego. Pełnomocnictwo winno być załączone do oferty.
2. W przypadku Wykonawców wspólnie ubiegających się o udzielenie zamówienia, oświadczenia, o których mowa w pkt 2 i 3 lit. F Części II SWZ, składa każdy z Wykonawców. Oświadczenia te potwierdzają brak podstaw wykluczenia oraz spełnianie warunków udziału

w zakresie, w jakim każdy z Wykonawców wykazuje spełnianie warunków udziału w postępowaniu.

3. Oświadczenia i dokumenty potwierdzające brak podstaw do wykluczenia z postępowania składa każdy z Wykonawców wspólnie ubiegających się o zamówienie.
4. Wykonawcy wspólnie ubiegający się o udzielenie zamówienia dołączają do oferty oświadczenie, z którego wynika, które usługi wykonają poszczególni Wykonawcy. Wzór oświadczenia z art. 117 ust. 4 stanowi **Załącznik nr 10 do SWZ**.

F. Dokumenty i oświadczenia, jakie musi zawierać oferta.

1. Prawidłowo wypełniony i podpisany formularz ofertowy - **Załącznik Nr 5 do SWZ** – odrębnie dla każdej części zamówienia;
2. Oświadczenie o braku podstaw wykluczenia z postępowania w zakresie określonym w pkt 1 lit. B Części II SWZ (**Załącznik Nr 3 do SWZ**).
3. Oświadczenie o spełnianiu warunków udziału w postępowaniu w zakresie określonym w pkt 2 lit. A Części II SWZ – (**Załącznik Nr 4 do SWZ**).
4. zobowiązania do oddania Wykonawcy do dyspozycji niezbędnych zasobów na potrzeby realizacji zamówienia, o którym mowa w lit. D części II SWZ (jeżeli dotyczy) (**Załącznik Nr 9 do SWZ**);
5. oświadczenia z pkt. 2 i 3 dla innego podmiotu (jeżeli dotyczy);
6. oświadczenie z art. 117 ust. 4 Pzp (podział zadań konsorcjantów), o którym mowa w pkt 3 lit. E części II SWZ (jeżeli dotyczy) (**Załącznik Nr 10 do SWZ**);
7. Pełnomocnictwo / pełnomocnictwa dla osoby / osób podpisujących ofertę, jeżeli oferta jest podpisana przez pełnomocnika (jeżeli dotyczy). W przypadku składania oferty przez Wykonawców wspólnie ubiegających się o udzielenie zamówienia – pełnomocnictwo do reprezentowania wszystkich Wykonawców wspólnie ubiegających się o udzielenie zamówienia lub innego dokumentu potwierdzającego umocowanie do reprezentowania Wykonawcy. Pełnomocnik może być ustanowiony do reprezentowania Wykonawców w postępowaniu albo reprezentowania w postępowaniu i zawarcia umowy.
8. Oświadczenie czy wybór oferty Wykonawcy będzie prowadził do powstania u Zamawiającego obowiązku podatkowego – Wykonawca może zamieścić niniejsze oświadczenie w formularzu ofertowym lub też w odrębnym dokumencie.
9. Oferty niepodpisane, niezgodne z ustawą lub takie, których treść nie odpowiada treści SWZ zostaną odrzucone bez dalszego rozpatrywania.

CZĘŚĆ III

Procedura postępowania dotycząca wyboru oferty najkorzystniejszej

1. Opis sposobu obliczenia ceny

- 1.1. Przez pojęcie „cena” w rozumieniu art. 3 ust. 1 pkt 1 i ust. 2 ustawy z dnia 9 maja 2014 r. o informowaniu o cenach towarów i usług (Dz. U. z 2023 r. poz. 168) należy rozumieć wartość wyrażoną w jednostkach pieniężnych, którą kupujący jest obowiązany zapłacić przedsiębiorcy za towar lub usługę. W cenie uwzględnia się podatek od towarów i usług oraz podatek akcyzowy, jeżeli na podstawie odrębnych przepisów sprzedaż towaru (usługi) podlega obciążeniu podatkiem od towarów i usług lub podatkiem akcyzowym. Przez cenę

rozumie się również stawkę taryfową.

- 1.2. Stawkę podatku VAT należy określić zgodnie z ustawą z dnia 11 marca 2004 r. o podatku od towarów i usług (Dz. U. z 2024 r. poz. 361). Zastosowanie przez Wykonawcę stawki podatku VAT niezgodnej z obowiązującymi przepisami Zamawiający potraktuje jako błąd w obliczeniu ceny, skutkujący odrzuceniem oferty.
 - 1.3. Cena oferty obejmuje wszystkie koszty związane z realizacją przedmiotu zamówienia.
 - 1.4. **Cena winna być podana cyfrowo w złotych polskich z dokładnością do dwóch miejsc po przecinku.**
 - 1.5. Wykonawca poda w formularzu ofertowym, stanowiącym Załącznik Nr 5 do SWZ, cenę oferty dla danej części zamówienia.
 - 1.6. Instrukcja wypełniania Formularza Ofertowego (sposób obliczenia ceny). W polu cena jednostkowa brutto należy wpisać cenę jednostkową brutto za sztukę danego mebla opisanego w Formularzu, następnie zapisaną cenę pomnożyć przez ilość mebli wymaganą przez Zamawiającego i zapisaną w Formularzu Ofertowym, tak uzyskany wynik wpisać w polu „Wartość brutto”. Cenę oferty Wykonawca ustala poprzez zsumowanie wszystkich kwot z kolumny nr 4 („Wartość brutto”) i wpisuje w wierszu „łączna kwota brutto”. Formularz ofertowy jest sporządzony dla każdej części oddzielnie.
 - 1.7. **Ceny jednostkowe określone przez Wykonawcę pozostaną stałe w okresie realizacji umowy i nie będą podlegały zmianom.**
 - 1.8. Dostawy będą realizowane na podstawie cen jednostkowych brutto (cena za sztukę) podanych w Formularzu Ofertowym, dlatego też prawidłowe obliczenie ceny ma istotny wpływ na możliwość realizacji umowy zawartej w wyniku niniejszego postępowania. Wykonawca musi wycenić każdą z pozycji asortymentowej określając cenę jednostkową brutto za sztukę. Brak wyceny którejkolwiek z pozycji zamieszczonych w Formularzu Ofertowym spowoduje odrzucenie oferty ze względu na jej niezgodność z treścią SWZ.
 - 1.9. Wykonawca, dokonując kalkulacji warunków cenowych swoich ofert jest zobowiązany do przestrzegania zasad uczciwej konkurencji z zastrzeżeniem, iż cena oferty nie może być rażąco niska. Konsekwencją złożenia oferty z rażąco niską ceną jest jej odrzucenie – zgodnie z art. 226 ust. 1 pkt 8 w związku z art. 224 ust. 6 ustawy Pzp.
 - 1.10. Wykonawca złoży wszelkie oświadczenia dotyczące realizacji przedmiotowego zamówienia określone w Formularzu Ofertowym.
 - 1.11. Rozliczenia między Zamawiającym a Wykonawcą będą prowadzone w złotych polskich. Nie dopuszcza się rozliczeń w walutach obcych.
 - 1.12. Jeżeli złożono ofertę, której wybór prowadziłby do powstania u Zamawiającego obowiązku podatkowego zgodnie z przepisami o podatku od towarów i usług, Zamawiający w celu oceny takiej oferty dolicza do przedstawionej w niej ceny podatek od towarów i usług, który miałby obowiązek rozliczyć zgodnie z tymi przepisami. Wykonawca składając ofertę informuje Zamawiającego (składając oświadczenie w Formularzu ofertowym lub w innym oświadczeniu), czy wybór oferty będzie prowadzić do powstania u Zamawiającego obowiązku podatkowego, wskazując nazwę (rodzaj) towaru lub usługi, których dostawa lub świadczenie będzie prowadzić do jego powstania, oraz wskazując ich wartość bez podatku VAT.
2. **Opis kryteriów wyboru najkorzystniejszej oferty wraz z podaniem znaczenia tych**

kryteriów oraz sposobu oceny ofert.

- 2.1. Przy dokonywaniu wyboru najkorzystniejszej oferty Zamawiający stosuje kryterium:

Cena (C) - 100% (waga kryterium)

Punkty w kryterium Cena oferty (C)

Do oceny poszczególnych ofert w zakresie kryterium cena zostanie zastosowana metoda polegająca na porównaniu ceny badanej oferty z najtańszą spośród cen przedstawionych przez tych Wykonawców, których oferty zostały dopuszczone do oceny i spełniają warunki określone w SWZ. Jako cenę oferty przyjmuje się wartość brutto podaną w Formularzu Ofertowym, za wykonanie całego zamówienia.

Punkty będą liczone według wzoru:

$$C = \frac{C_n}{C_b} \times 100 \text{ (waga kryterium)}$$

gdzie: C – liczba punktów w ramach kryterium ceny (obliczana do dwóch miejsc po przecinku)

C_n – najniższa cena ofertowa brutto spośród ocenianych ofert

C_b – cena brutto oferty ocenianej

Maksymalna liczba punktów w tym kryterium wynosi 100.

Przyjmuje się, że 1% = 1 pkt.

- 2.2. Wykonawca, który uzyska najwyższą łączną liczbę punktów i będzie spełniał wszystkie warunki określone w SWZ zostanie wybrany do realizacji zamówienia w danej części zamówienia.
- 2.3. Zamawiający przy wyborze oferty najkorzystniejszej będzie brał pod uwagę cenę za całość zamówienia, oddzielnie dla każdej części zamówienia.

CZĘŚĆ IV

Postanowienia końcowe

1. Zabezpieczenie należytego wykonania umowy

Zamawiający nie wymaga wniesienia zabezpieczenia należytego wykonania umowy.

2. Unieważnienie postępowania

2.1. Zamawiający unieważni postępowanie, jeżeli wypełniona zostanie jedna z przesłanek określonych w art. 255 pkt 1-7 ustawy Prawo zamówień publicznych.

2.2. Zamawiający przewiduje unieważnienie postępowania o udzielenie zamówienia w przypadku, o którym mowa w art. 310 pkt 1) ustawy Pzp.

3. Udzielenie zamówienia

3.1. Zamawiający udzieli zamówienia Wykonawcy, którego oferta odpowiada wymaganiom określonym w przepisach ustawy Prawo zamówień publicznych, mających zastosowanie w niniejszej SWZ, spełnia warunki jakie Zamawiający określił w SWZ i która została uznana za najkorzystniejszą.

3.2. Zamawiający dokona wyboru najkorzystniejszej oferty zgodnie z art. 239 ustawy Pzp.

- 3.3. Niezwłocznie po wyborze najkorzystniejszej oferty Zamawiający przekaze Wykonawcom, którzy złożyli oferty, zawiadomienie o wyborze najkorzystniejszej oferty, które będzie zawierać co najmniej:
- a) nazwę i imię nazwisko, siedzibę albo miejsce zamieszkania i adres, jeżeli jest miejscem wykonywania działalności Wykonawcy, którego ofertę wybrano, oraz nazwy albo imiona i nazwiska, siedziby albo miejsca zamieszkania i adresy, jeżeli są miejscami wykonywania działalności Wykonawców, którzy złożyli oferty, a także punktację przyznaną ofertom w każdym kryterium oceny ofert i łączną punktację,
 - b) informację o Wykonawcach, których oferty zostały odrzucone oraz powodach odrzucenia oferty, podając uzasadnienie faktyczne i prawne.
- 3.4 Zamawiający zawiera umowę w sprawie zamówienia publicznego w terminie nie krótszym niż 5 dni od dnia przesłania zawiadomienia o wyborze najkorzystniejszej oferty.
- 3.5 Zamawiający może zawrzeć umowę w sprawie zamówienia publicznego przed upływem terminu, o którym mowa w pkt 3.4., jeżeli w postępowaniu o udzielenie zamówienia prowadzonym w trybie podstawowym złożono tylko jedną ofertę.
- 3.6 W przypadku wyboru oferty złożonej przez Wykonawców wspólnie ubiegających się o udzielenie zamówienia Zamawiający zastrzega sobie prawo żądania przed zawarciem umowy w sprawie zamówienia publicznego umowy regulującej współpracę tych Wykonawców.
- 3.7 Wykonawca będzie zobowiązany do podpisania umowy w miejscu i terminie wskazanym przez Zamawiającego.
- 3.8 Wykonawca przed podpisaniem umowy przekaze Zamawiającemu wszystkie dokumenty wskazane w Opisie Przedmiotu Zamówienia odpowiednio dla każdej z pozycji asortymentu, dla której dokumenty są wymagane.
4. **Projektowane postanowienia umowy**
Postanowienia umowy oraz zasady współpracy pomiędzy wybranym do realizacji zamówienia Wykonawcą a Zamawiającym określają projektowane postanowienia umowy stanowiące **Załącznik Nr 2 do SWZ**.
5. **Obowiązujące przepisy**
W kwestiach, które nie zostały wyjaśnione w niniejszej SWZ zastosowanie mają odpowiednio stosowane przepisy ustawy Prawo zamówień publicznych oraz Kodeksu cywilnego.
6. **Informacje o treści zawieranej umowy oraz możliwości jej zmiany**
- 6.1. Wybrany Wykonawca jest zobowiązany do zawarcia umowy w sprawie zamówienia publicznego na warunkach określonych w projektowanych postanowieniach umowy stanowiących **Załącznik Nr 2 do SWZ**.
 - 6.2. Zakres świadczenia Wykonawcy wynikający z umowy jest tożsamy z jego zobowiązaniem zawartym w ofercie.
 - 6.3. Zamawiający przewiduje możliwość zmiany zawartej umowy w stosunku do treści wybranej oferty w zakresie wskazanym w projektowanych postanowieniach umowy, stanowiącym **Załącznik Nr 2 do SWZ**.
 - 6.5. Zmiana umowy wymaga dla swej ważności, pod rygorem nieważności, zachowania formy pisemnej.

7. Ochrona danych osobowych

7.1. Zgodnie z art. 19 ustawy Pzp oraz art. 13 ust. 1 i 2 i art. 14 ust. 1 i 2 Rozporządzenia Parlamentu Europejskiego i Rady (UE) 2016/679 z dnia 27 kwietnia 2016 r. w sprawie ochrony osób fizycznych w związku z przetwarzaniem danych osobowych i w sprawie swobodnego przepływu takich danych i w sprawie swobodnego przepływu takich danych oraz uchylenia dyrektywy 96/46/WE (ogólne rozporządzenie o ochronie danych osobowych) (Dz. Urz. UE L 119 z 04.05.2016 str. 1 z późn. zm., zwanego dalej RODO), uprzejmie informujemy, że:

1. Administratorem Pani/Pana danych osobowych jest Prezes Urzędu Ochrony Konkurencji i Konsumentów z siedzibą przy pl. Powstańców Warszawy 1, 00-950 Warszawa;
2. W sprawach związanych z Pani/Pana danymi proszę o kontaktować się z Inspektorem Ochrony Danych, kontakt pocztą elektroniczną na adres mail: iod@uokik.gov.pl;
3. Pani/Pana dane osobowe będą przetwarzane:
 - a) w celu rozpatrzenia oferty oraz wykonania umowy – podstawa prawną jest niezbędność przetwarzania do wykonania umowy lub podjęcie działań na żądanie podmiotu danych przed zawarciem umowy, na podstawie art. 6 ust. 1 lit. b RODO;
 - b) dla celów wypełnienia obowiązków prawnych ciążących na Administratorze na podstawie powszechnie obowiązujących przepisów prawa, w tym w szczególności przepisów ustawy Prawo zamówień publicznych oraz przepisów z zakresu rachunkowości i prawa podatkowego, a także Instrukcji Kancelaryjnej obowiązującej w UOKiK w związku z przepisami ustawy z dnia 14 lipca 1983 r. o narodowym zasobie archiwalnym i archiwach, na podstawie art. 6 ust. 1 lit. c RODO;
 - c) w celu realizacji prawnie uzasadnionego interesu Administratora polegającego na ewentualnym ustaleniu lub dochodzeniu roszczeń lub obronie przed roszczeniami, oraz związanego z weryfikacją wiarygodności potencjalnego wykonawcy biorącego udział w przetargu, na podstawie art. 6 ust. 1 lit. f RODO.
4. Odbiorcami Pani/Pana danych osobowych będą osoby lub podmioty, którym udostępniona zostanie dokumentacja z postępowania w oparciu o art. 18 oraz art. 74 ustawy Pzp i przepisy ustawy z dnia 6 września 2001 r. o dostępie do informacji publicznych oraz Prezes Urzędu Zamówień Publicznych z siedzibą w Warszawie (02-767) przy ul. Postępu 17A jako administrator danych użytkowników platformy e-Zamówienia, na której Prezes UOKiK udostępnia postępowania o udzielenie zamówienia publicznego oraz firma OpenNexus sp. z o. o. (ul. Bolesława Krzywoustego 3, 61-144 Poznań), która udostępnia platformę zakupową, na której Prezes UOKiK prowadzi postępowania o udzielenie zamówienia publicznego. Ponadto dane osobowe mogą być udostępnione podmiotom świadczącym usługi informatyczne, usługi pocztowe oraz kurierskie na rzecz Zamawiającego;
5. Pani/Pana dane osobowe będą przechowywane:
 - 1) w przypadku umowy – przez okres jej trwania, a następnie przez okres 10 lat zgodnie z Instrukcją kancelaryjną obowiązującą w UOKiK;

2) w przypadku pozostałych dokumentów przez okres 5 lat od dnia zakończenia postępowania o udzielenie zamówienia, zgodnie z Instrukcją kancelaryjną obowiązującą w UOKiK.

6. Jeśli dane osobowe nie zostały przekazane przez Panią/Pana bezpośrednio, zostały udostępnione administratorowi przez podmiot w imieniu, którego Pani/Pan działa. Administrator w takim przypadku otrzymuje dane w zakresie Pani/Pana imienia, nazwiska, stanowiska/funkcji, danych kontaktowych.

7. W odniesieniu do Pani/Pana danych osobowych decyzje nie będą podejmowane w sposób zautomatyzowany, stosownie do art. 22 RODO;

8. Posiada Pani/Pan:

a. na podstawie art. 15 RODO prawo dostępu do danych osobowych Pani/Pana dotyczących oraz otrzymania kopii danych;

b. na podstawie art. 16 RODO prawo do sprostowania lub uzupełnienia Pani/Pana danych osobowych, przy czym skorzystanie z prawa do sprostowania lub uzupełnienia nie może skutkować zmianą wyniku postępowania o udzielenie zamówienia publicznego ani zmianą postanowień umowy w zakresie niezgodnym z ustawą Pzp oraz nie może naruszać integralności protokołu oraz jego załączników;

c. na podstawie art. 18 RODO prawo żądania od administratora ograniczenia przetwarzania danych osobowych z zastrzeżeniem przypadków, o których mowa w art. 18 ust. 2 RODO, przy czym prawo do ograniczenia przetwarzania nie ma zastosowania w odniesieniu do przechowywania, w celu zapewnienia korzystania ze środków ochrony prawnej lub w celu ochrony praw innej osoby fizycznej lub prawnej, lub z uwagi na ważne względy interesu publicznego Unii Europejskiej lub państwa członkowskiego, a także nie ogranicza przetwarzania danych osobowych do czasu zakończenia postępowania o udzielenie zamówienia;

d. na podstawie art. 21 RODO prawo do sprzeciwu wobec przetwarzania danych osobowych w zakresie jakim podstawą przetwarzania danych osobowych jest przesłanka prawnie uzasadnionego interesu Administratora

e. prawo do wniesienia skargi do Prezesa Urzędu Ochrony Danych Osobowych, gdy uzna Pani/Pan, że przetwarzanie danych osobowych Pani/Pana dotyczących narusza przepisy RODO;

9. Nie przysługuje Pani/Panu:

a. w związku z art. 17 ust. 3 lit. b, d lub e RODO prawo do usunięcia danych osobowych;

b. prawo do przenoszenia danych osobowych, o którym mowa w art. 20 RODO.

10. Podanie przez Panią/Pana danych osobowych jest wymogiem ustawowym określonym w przepisach ustawy Pzp, związanym z udziałem w postępowaniu o udzielenie zamówienia publicznego. Brak podania danych będzie skutkował niemożliwością rozpatrzenia oferty, zawarcia i wykonania umowy.

7.2. Wykonawca jest zobowiązany do wypełnienia obowiązku informacyjnego przewidzianego w art. 13 RODO względem osób fizycznych, których dane osobowe dotyczą i od których dane te Wykonawca bezpośrednio pozyskał. Obowiązek informacyjny wynikający z art. 13 RODO nie będzie miał zastosowania, gdy i w zakresie, w jakim osoba fizyczna, której dane dotyczą

dysponuje już tymi informacjami (art. 13 ust. 4 RODO).

- 7.3. Wykonawca jest zobowiązany do wypełnienia obowiązku informacyjnego przewidzianego w art. 14 RODO względem osób fizycznych, których dane osobowe przekazuje Zamawiającemu i których dane pośrednio pozyskał, chyba że ma zastosowanie co najmniej jedno z włączeń, o których mowa w art. 14 ust. 5 RODO.
- 7.4. W celu zapewnienia, że Wykonawca wypełnił obowiązki informacyjne wynikające z RODO oraz ochrony prawnie uzasadnionych interesów osoby trzeciej, której dane zostały przekazane w związku z ubieganiem się Wykonawcy o udzielenie zamówienia publicznego, Wykonawca składa w postępowaniu oświadczenie o wypełnieniu przez niego obowiązków informacyjnych, o których mowa w pkt 7.2 i 7.3. Oświadczenie, o którym mowa w zdaniu pierwszym Wykonawca składa w ofercie.

CZĘŚĆ V

Pouczenie o środkach ochrony prawnej przysługujących podczas postępowania o udzielenie zamówienia publicznego

1. Środki ochrony prawnej określone w niniejszym dziale przysługują Wykonawcy, uczestnikowi konkursu oraz innemu podmiotowi, jeżeli ma lub miał interes w uzyskaniu zamówienia oraz poniósł lub może ponieść szkodę w wyniku naruszenia przez Zamawiającego przepisów ustawy Pzp.
2. Środki ochrony prawnej wobec ogłoszenia wszczynającego postępowanie o udzielenie zamówienia oraz dokumentów zamówienia przysługują również organizacjom wpisanym na listę, o której mowa w art. 469 pkt 15 ustawy Pzp oraz Rzecznikowi Małych i Średnich Przedsiębiorców.
3. Odwołanie przysługuje na:
 - 1) niezgodną z przepisami ustawy czynność Zamawiającego, podjętą w postępowaniu o udzielenie zamówienia, w tym na projektowane postanowienie umowy;
 - 2) zaniechanie czynności w postępowaniu o udzielenie zamówienia do której Zamawiający był obowiązany na podstawie ustawy.
4. Odwołanie wnosi się do Prezesa Izby. Odwołujący przekazuje kopię odwołania Zamawiającemu przed upływem terminu do wniesienia odwołania w taki sposób, aby mógł on zapoznać się z jego treścią przed upływem tego terminu.
5. Odwołanie wobec treści ogłoszenia lub treści SWZ wnosi się w terminie 5 dni od dnia zamieszczenia ogłoszenia w Biuletynie Zamówień Publicznych lub treści SWZ na stronie internetowej.
6. Odwołanie wnosi się w terminie:
 - 1) 5 dni od dnia przekazania informacji o czynności Zamawiającego stanowiącej podstawę jego wniesienia, jeżeli informacja została przekazana przy użyciu środków komunikacji elektronicznej,
 - 2) 10 dni od dnia przekazania informacji o czynności Zamawiającego stanowiącej podstawę jego wniesienia, jeżeli informacja została przekazana w sposób inny niż określony w pkt 1.

7. Odwołanie w przypadkach innych niż określone w pkt 5 i 6 wnosi się w terminie 5 dni od dnia, w którym powzięto lub przy zachowaniu należytej staranności można było powziąć wiadomość o okolicznościach stanowiących podstawę jego wniesienia.
8. Na orzeczenie Izby oraz postanowienie Prezesa Izby, o którym mowa w art. 519 ust. 1 ustawy Pzp, stronom oraz uczestnikom postępowania odwoławczego przysługuje skarga do sądu.
9. W postępowaniu toczącym się wskutek wniesienia skargi stosuje się odpowiednio przepisy ustawy z dnia 17.11.1964 r. - Kodeks postępowania cywilnego o apelacji, jeżeli przepisy niniejszego rozdziału nie stanowią inaczej.
10. Skargę wnosi się do Sądu Okręgowego w Warszawie - sądu zamówień publicznych, zwanego dalej "sądem zamówień publicznych".
11. Skargę wnosi się za pośrednictwem Prezesa Izby, w terminie 14 dni od dnia doręczenia orzeczenia Izby lub postanowienia Prezesa Izby, o którym mowa w art. 519 ust. 1 ustawy Pzp, przesyłając jednocześnie jej odpis przeciwnikowi skargi. Złożenie skargi w placówce pocztowej operatora wyznaczonego w rozumieniu ustawy z dnia 23.11.2012 r. - Prawo pocztowe jest równoznaczne z jej wniesieniem.
12. Prezes Izby przekazuje skargę wraz z aktami postępowania odwoławczego do sądu zamówień publicznych w terminie 7 dni od dnia jej otrzymania.

CZĘŚĆ VI

Załączniki

1. Załącznik Nr 1 – Opis przedmiotu zamówienia,
2. Załącznik Nr 2 – Projektowane postanowienia umowy,
3. Załącznik Nr 3 – Oświadczenie o braku podstaw do wykluczenia z postępowania,
4. Załącznik nr 4 – Oświadczenie o spełnianiu warunków udziału w postępowaniu
5. Załącznik Nr 5 – Formularz Ofertowy – odrębnie dla każdej części.
6. Załącznik Nr 6 – Oświadczenie o przynależności lub braku przynależności do grupy kapitałowej,
7. Załącznik nr 7 - Oświadczenie o niepodleganiu wykluczeniu na podstawie art. 7 ust. 1 ustawy z dnia 13 kwietnia 2022 r. o szczególnych rozwiązaniach w zakresie przeciwdziałania wspieraniu agresji na Ukrainę oraz służących ochronie bezpieczeństwa narodowego (Dz. U. z 2024 r., poz. 507),
8. Załącznik nr 8 – Wykaz dostaw,
9. Załącznik nr 9 - Wzór oświadczenia – zobowiązanie do oddania Wykonawcy do dyspozycji niezbędnych zasobów na potrzeby realizacji zamówienia
10. Załącznik nr 10 - Wzór oświadczenia z art. 117 ust. 4 Pzp (podział zadań konsorcjantów).

OPIS PRZEDMIOTU ZAMÓWIENIA

Szczegółowy Opis Przedmiotu Zamówienia – część I

1. Biurko do pomieszczeń kierowniczych 200x100

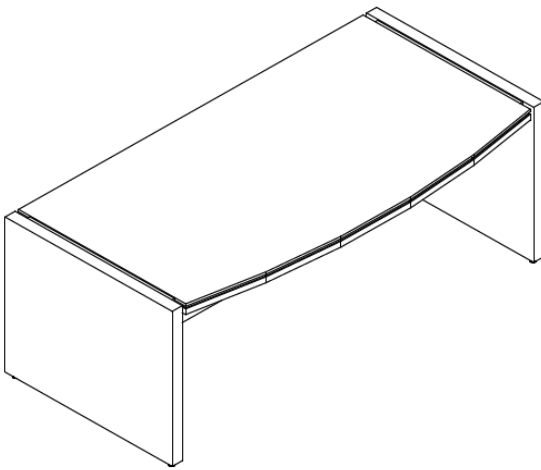
Minimalne wymagania Zamawiającego	Rysunek poglądowy
<p>Wymiary (+/-20 mm): szerokość całkowita: 2000mm, Głębokość całkowita: 1000 mm, Wysokość całkowita: 750 mm</p> <p>Blat biurka wykonany z trzech zespolonych ze sobą płyt wiórowych, trójwarstwowych o klasie higieniczności E1. Skrajne, zewnętrzne płyty o grubości 18 mm pokryte okładziną sztuczną, drewnopodobną w dekorze do wyboru po podpisaniu Umowy. Środkowa część blatu z płyty o grubości 10 – 12 mm pokrytej obustronnie okładziną sztuczną. Środkowa część blatu trwale połączona z pozostałymi płytami w sposób nie widoczny, np. za pomocą kleju z delikatnym przesunięciem względem pozostałych płyt, cofnięta względem nich. Kształt blatu prostokątny z wyraźnym zaokrągleniem od strony „petenta”. Wszystkie powierzchnie płyt zabezpieczone obrzeżem ABS lub PCV o grubości 2 mm. Nogi biurka płytowe z regulatorami zamontowanymi w spodniej części nogi dającymi możliwość poziomowania biurka w zakresie minimum 15 mm. Nogi wykonane z płyty o grubości 36 – 42 mm. Węższe krawędzie wykończone obrzeżem ABS lub PCV o</p>	

Minimalne wymagania Zamawiającego	Rysunek poglądowy
<p>grubości 2 mm. W miejscu połączenia blatu z nogą znajduje się łączyna wykonana z płyty o grubości 10 – 12 mm pokrytej obustronnie okładziną sztuczną zabezpieczonej obrzeżem o grubości 2 mm. Biurko musi posiadać blendę zastaniającą nogi osoby pracującej przy biurku. Wysokość blendy 450 mm. Blenda wykonana z płyty o grubości 18 mm zabezpieczone obrzeżem ABS lub PCV o grubości 2 mm. Blenda z płyty pokrytej okładziną sztuczną w kolorze identycznym jak powierzchnia robocza biurka. Biurko wyposażone w przepust kablowy, okrągły z tworzywa sztucznego o średnicy 60 – 70 mm wykonany na miejscu podczas dostawy w miejscu wyznaczonym przez użytkownika biurka.</p> <p>Dokumenty jakie należy złożyć przed podpisaniem Umowy:</p> <ul style="list-style-type: none"> - Atest, certyfikat potwierdzający higieniczność płyty wiórowej na poziomie minimum E1 	

2. Biurko do pomieszczeń kierowniczych 180x100

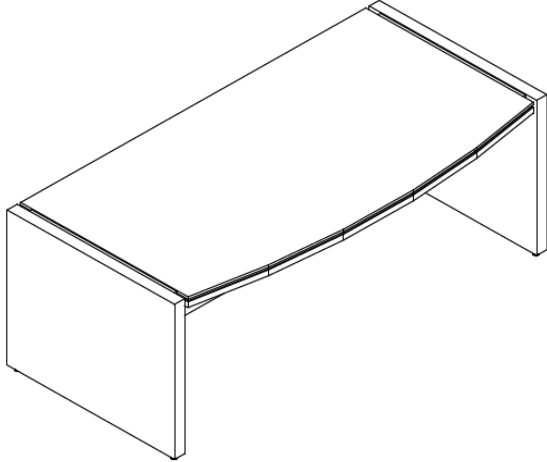
Minimalne wymagania Zamawiającego	Rysunek poglądowy
<p>Wymiary (+/-20 mm): szerokość całkowita: 1800 mm, Głębokość całkowita: 1000 mm, Wysokość całkowita: 750 mm</p> <p>Blat biurka wykonany z trzech zespolonych ze sobą płyt wiórowych, trójwarstwowych o klasie higieniczności E1. Skrajne, zewnętrzne płyty o grubości 18 mm pokryte okładziną sztuczną, drewnopodobną w dekorze do wyboru po podpisaniu Umowy. Środkowa część blatu z płyty o grubości 10 – 12 mm pokrytej obustronnie okładziną sztuczną. Środkowa część blatu trwale połączona z pozostałymi płytami w sposób nie widoczny, np. za pomocą kleju z delikatnym przesunięciem względem pozostałych płyt, cofnięta względem nich. Kształt blatu prostokątny z wyraźnym zaokrągleniem od strony „petenta”. Wszystkie powierzchnie płyt zabezpieczone obrzeżem ABS lub PCV o grubości 2 mm. Nogi biurka płytowe z regulatorami zamontowanymi w spodniej części nogi dającymi możliwość poziomowania biurka w zakresie minimum 15 mm. Nogi wykonane z płyty o grubości 36 – 42 mm. Węższe krawędzie wykończone obrzeżem ABS lub PCV o grubości 2 mm. W miejscu połączenia blatu z nogą znajduje się łączyna wykonana z płyty o grubości 10 – 12 mm pokrytej obustronnie okładziną sztuczną zabezpieczonej obrzeżem o grubości 2 mm. Biurko musi posiadać blendę zasłaniającą nogi osoby pracującej przy biurku. Wysokość blendy 450 mm. Blenda wykonana z płyty o grubości 18 mm zabezpieczone obrzeżem ABS lub PCV o grubości 2 mm. Blenda z płyty pokrytej okładziną sztuczną w kolorze identycznym jak powierzchnia robocza biurka. Biurko wyposażone w przepust kablowy, okrągły z tworzywa sztucznego o średnicy 60 – 70 mm wykonany na miejscu podczas dostawy w miejscu</p>	

Minimalne wymagania Zamawiającego	Rysunek poglądowy
<p>wyznaczonym przez użytkownika biurka.</p> <p>Dokumenty jakie należy złożyć przed podpisaniem Umowy:</p> <ul style="list-style-type: none">- Atest, certyfikat potwierdzający higieniczność płyty wiórowej na poziomie minimum E1	

3. Biurko do pomieszczeń kierowniczych 180x70

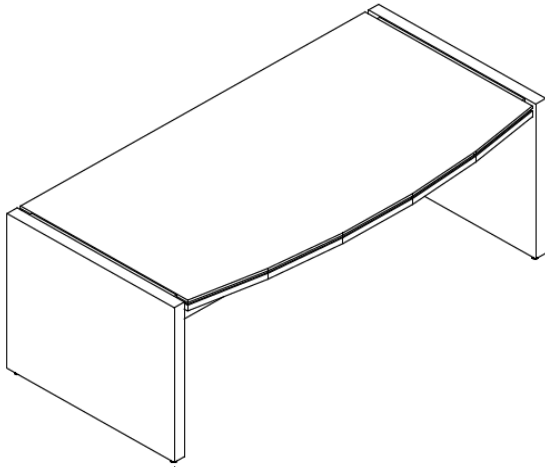
Minimalne wymagania Zamawiającego	Rysunek poglądowy
<p>Wymiary (+/-20 mm): szerokość całkowita: 1800 mm, Głębokość całkowita: 700 mm, Wysokość całkowita: 750 mm</p> <p>Blat biurka wykonany z trzech zespolonych ze sobą płyt wiórowych, trójwarstwowych o klasie higieniczności E1. Skrajne, zewnętrzne płyty o grubości 18 mm pokryte okładziną sztuczną, drewnopodobną w dekorze do wyboru po podpisaniu Umowy. Środkowa część blatu z płyty o grubości 10 – 12 mm pokrytej obustronnie okładziną sztuczną. Środkowa część blatu trwale połączona z pozostałymi płytami w sposób nie widoczny, np. za pomocą kleju z delikatnym przesunięciem względem pozostałych płyt, cofnięta względem nich. Kształt blatu prostokątny z wyraźnym zaokrągleniem od strony „petenta”. Wszystkie powierzchnie płyt zabezpieczone obrzeżem ABS lub PCV o grubości 2 mm. Nogi biurka płytowe z regulatorami zamontowanymi w spodniej części nogi dającymi możliwość poziomowania biurka w zakresie minimum 15 mm. Nogi wykonane z płyty o grubości 36 – 42 mm. Węższe krawędzie wykończone obrzeżem ABS lub PCV o grubości 2 mm. W miejscu połączenia blatu z nogą znajduje się łączyna wykonana z płyty o grubości 10 – 12 mm pokrytej obustronnie okładziną sztuczną zabezpieczonej obrzeżem o grubości 2 mm. Biurko musi posiadać blendę zasłaniającą nogi osoby pracującej przy biurku. Wysokość blendy 450 mm. Blenda wykonana z płyty o grubości 18 mm zabezpieczone obrzeżem ABS lub PCV o grubości 2 mm. Blenda z płyty pokrytej okładziną sztuczną w kolorze identycznym jak powierzchnia robocza biurka. Biurko wyposażone w przepust kablowy, okrągły z tworzywa sztucznego o średnicy 60 – 70 mm wykonany na miejscu podczas dostawy w miejscu wyznaczonym przez użytkownika biurka.</p>	

Minimalne wymagania Zamawiającego	Rysunek poglądowy
Dokumenty jakie należy złożyć przed podpisaniem Umowy: - Atest, certyfikat potwierdzający higieniczność płyty wiórowej na poziomie minimum E1	

4. Dostawka do biurka do pomieszczeń kierowniczych

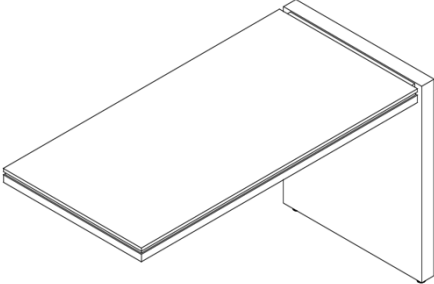
Minimalne wymagania Zamawiającego	Rysunek poglądowy
<p>Wymiary (+/-20 mm): długość całkowita: 1250 mm, szerokość całkowita: 600 mm, Wysokość całkowita: 750 mm</p> <p>Dostawka wykonana w technologii identycznej jak biurko dla kierowników. Błat dostawki wykonany z trzech zespolonych ze sobą płyt wiórowych, trójwarstwowych o klasie higieniczności E1. Skrajne, zewnętrzne płyty o grubości 18 mm pokryte okładziną sztuczną, drewnopodobną w dekorze do wyboru po podpisaniu Umowy. Środkowa część blatu z płyty o grubości 10 – 12 mm pokrytej obustronnie okładziną sztuczną. Środkowa część blatu trwale połączona z pozostałymi płytami w sposób nie widoczny, np. za pomocą kleju z delikatnym przesunięciem względem pozostałych płyt, cofnięta względem nich. Dostawka posiada jedną nogę umieszczoną wzdłuż krótszej krawędzi blatu. Noga biurka płytowa z regulatorami zamontowanymi w spodniej części nogi dającymi możliwość poziomowania biurka w zakresie minimum 15 mm. Noga wykonana z płyty o grubości 36 – 42 mm identycznie jak nogi biurek dla kierowników. Węższe krawędzie wykończone obrzeżem ABS lub PCV o grubości 2 mm. Z przeciwległej strony do nogi krawędź dostawki połączona z blatem biurka za pomocą stalowych łączników płaskich o grubości minimum 3mm. Dostawka musi mieć możliwość połączenia z blatem biurka zarówno z prawej jak i lewej strony.</p> <p>Dokumenty jakie należy złożyć przed podpisaniem Umowy:</p> <ul style="list-style-type: none">- Atest, certyfikat potwierdzający higieniczność płyty wiórowej na poziomie minimum E1	

5. Kontener do biur do pomieszczeń kierowniczych

Minimalne wymagania Zamawiającego	Rysunek poglądowy
<p>Wymiary (+/-20 mm): szerokość całkowita: 450 mm, Głębokość całkowita: 600 mm, wysokość całkowita: 600 mm</p> <p>Boki kontenera wykonane z płyty wiórowej trzywarstwowej o grubości 36 mm, pokrytej obustronnie okładziną sztuczną, drewnopodobną w kolorze do wyboru po podpisaniu Umowy. Wąskie, widoczne krawędzie oklejone obrzeżem ABS lub PCV o grubości 2 mm. Wieniec dolny wykonany z płyty wiórowej trzywarstwowej o grubości 18 mm, pokrytej obustronnie okładziną sztuczną, drewnopodobną w kolorze do wyboru po podpisaniu Umowy. Wieniec dolny wyposażony w cztery rolki jezdne. Plecy wykonane z płyty wiórowej trzywarstwowej o grubości 8 - 18 mm pokrytej obustronnie okładziną sztuczną identyczną jak boki kontenera. Wieniec górny wykonany z dwóch płyt wiórowych o grubości 18 mm każda, pokrytych obustronnie okładziną sztuczną, drewnopodobną identyczną jak boki kontenera. Uchwyty dwupunktowe o rozstawie otworów montażowych 128 mm montowane do czoła frontów szuflad w kształcie płaskownika w kolorze aluminium. Kontener wyposażony jest w cztery szuflady. Pierwsza szuflada zawiera wbudowany plastikowy piórnik, montowany z czołem płytowym jako górna szuflada kontenera. Pozostałe trzy szuflady dokumentowe z wysuwem minimum $\frac{3}{4}$ głębokości, w oparciu o wkłady metalowe na prowadnicach kulkowych. System wkładów kontenera musi zabezpieczać przed jednoczesnym wysunięciem więcej niż jednej szuflady. Kontener zamykany na zamek centralny z dwoma kluczami (w tym jeden łamany), blokujący wszystkie szuflady jednocześnie. Fronty wykonane z płyty wiórowej trzywarstwowej o grubości 18 mm pokrytej obustronnie okładziną sztuczną, drewnopodobną w kolorze do wyboru po podpisaniu Umowy.</p>	

Minimalne wymagania Zamawiającego	Rysunek poglądowy
Dokumenty jakie należy złożyć przed podpisaniem Umowy: - Atest, certyfikat potwierdzający higieniczność płyty wiórowej na poziomie minimum E1	

6. Szafa niska do pomieszczeń kierowniczych

Minimalne wymagania Zamawiającego

Wymiary (+/-20 mm): szerokość całkowita: 900 mm, Głębokość całkowita: 420 mm, Wysokość całkowita: 1160 mm

Szafa niska posadowiona na cokole o wysokości 50 – 80 mm. Pod cokołem ukryte regulatory pozwalające na wypoziomowanie szafy w zakresie minimum 20 mm. Cokół wykonany z płyty o grubości 18 mm. Wszystkie wąskie krawędzie zabezpieczone obrzeżem o grubości 2 mm. Korpus szafy, tylna część oraz półki wykonane z płyty o grubości 18 mm. Wszystkie wąskie krawędzie zabezpieczone obrzeżem o grubości 2 mm. Na korpus szafy z boku oraz na powierzchnię poziomą tworzącą blat nałożone nakładki wykonane z płyty o grubości 18 mm wykonane z płyty pokrytej okładziną sztuczną, drewnopodobną w kolorze do ustalenia po podpisaniu Umowy. Szafa wyposażona w parę drzwi uchylnych. Szafa musi posiadać zamek z kompletem dwóch kluczy patentowych. Klucz i zamek muszą posiadać swój indywidualny numer. Szafa z zamkiem minimum dwupunktowym, baskwilowym. Drzwi wyposażone w samo domykające zawiasy puszkowe pozwalające na szybki montaż drzwi bez użycia narzędzi (zawias typu „clip”). Uchwyty z aluminium anodowanego o rozstawie otworów 128 mm. Wnętrze szafy zaopatrzone w dwie półki dzielące przestrzeń szafy na trzy poziomy do przechowywania segregatorów. Fronty szafy wykonane z płyty o grubości 18 mm pokrytej okładziną sztuczną, drewnopodobną identyczną jak widoczne boki oraz blat szafy.

Dokumenty jakie należy złożyć przed podpisaniem Umowy:

Rysunek poglądowy

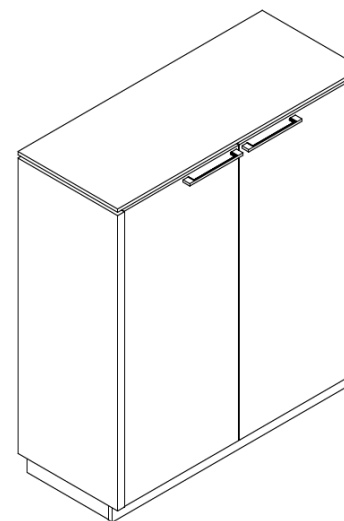

- Atest, certyfikat potwierdzający higieniczność płyty wiórowej na poziomie minimum E1	
--	--

7. Szafa ubraniowa do pomieszczeń kierowniczych (aktowo-ubraniowa)

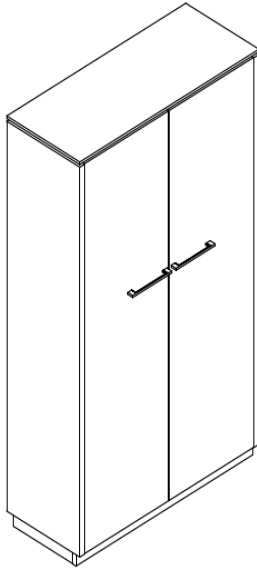
Minimalne wymagania Zamawiającego	Rysunek poglądowy
<p>Wymiary (+/-20 mm): szerokość całkowita: 900 mm, Głębokość całkowita: 420 mm, Wysokość całkowita: 1850 mm</p> <p>Szafa aktowo - ubraniowa posadowiona na cokole o wysokości 50 – 80 mm. Pod cokołem ukryte regulatory pozwalające na wypoziomowanie szafy w zakresie minimum 20 mm. Cokół wykonany z płyty o grubości 18 mm. Wszystkie wąskie krawędzie zabezpieczone obrzeżem o grubości 2 mm. Korpus szafy, tylna część oraz półki wykonane z płyty o grubości 18 mm. Wszystkie wąskie krawędzie zabezpieczone obrzeżem o grubości 2 mm. Na korpus szafy z boku oraz na powierzchnię poziomą tworzącą blat nałożone nakładki wykonane z płyty o grubości 18 mm wykonane z płyty pokrytej okładziną sztuczną, drewnopodobną w kolorze do ustalenia po podpisaniu Umowy. Szafa wyposażona w parę drzwi uchylnych. Szafa musi posiadać zamek z kompletem dwóch kluczy patentowych. Klucz i zamek muszą posiadać swój indywidualny numer. Szafa z zamkiem minimum dwupunktowym, baskwilowym. Drzwi wyposażone w samo domykające zawiasy puszkowe pozwalające na szybki montaż drzwi bez użycia narzędzi (zawias typu „clip”). Uchwyt z aluminium anodowanego o rozstawie otworów 128 mm. Wnętrze szafy podzielone na dwie przestrzenie pionową przegrodą w stosunku 1/3 i 2/3. Szersza przestrzeń posiada w swoim wnętrzu wieszak wysuwany zamontowany prostopadle do tylnej ścianki szafy. Wieszak stalowy z powłoką chromowaną. Węższa część szafy zaopatrzona w cztery półki dzielące przestrzeń szafy na pięć poziomów. Fronty szafy wykonane z płyty o grubości 18 mm pokrytej okładziną sztuczną, drewnopodobną identyczną jak widoczne boki oraz blat szafy.</p>	 A 3D perspective line drawing of a wardrobe cabinet. The cabinet is rectangular with a door on the front face. The door has a horizontal handle in the center. The drawing shows the top, front, and right side of the cabinet, highlighting its depth and the placement of the door and handle.

Minimalne wymagania Zamawiającego	Rysunek poglądowy
Dokumenty jakie należy złożyć przed podpisaniem Umowy: - Atest, certyfikat potwierdzający higieniczność płyty wiórowej na poziomie minimum E1	

8. Szafa aktowa do pomieszczeń kierowniczych

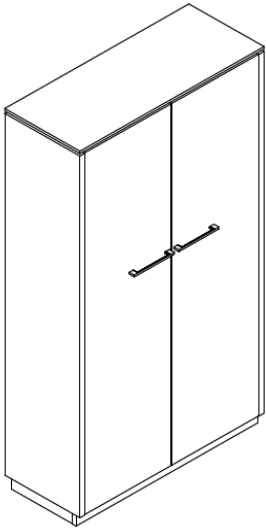
Minimalne wymagania Zamawiającego	Rysunek poglądowy
<p>Wymiary (+/-20 mm): szerokość całkowita: 900 mm, Głębokość całkowita: 420 mm, Wysokość całkowita: 1850 mm</p> <p>Szafa aktowa posadowiona na cokole o wysokości 50 – 80 mm. Pod cokołem ukryte regulatory pozwalające na wypoziomowanie szafy w zakresie minimum 20 mm. Cokół wykonany z płyty o grubości 18 mm. Wszystkie wąskie krawędzie zabezpieczone obrzeżem o grubości 2 mm. Korpus szafy, tylna część oraz półki wykonane z płyty o grubości 18 mm. Wszystkie wąskie krawędzie zabezpieczone obrzeżem o grubości 2 mm. Na korpus szafy z boku oraz na powierzchnię poziomą tworzącą blat nałożone nakładki wykonane z płyty o grubości 18 mm wykonane z płyty pokrytej okładziną sztuczną, drewnopodobną w kolorze do ustalenia po podpisaniu Umowy. Szafa wyposażona w parę drzwi uchylnych. Szafa musi posiadać zamek z kompletem dwóch kluczy patentowych. Klucz i zamek muszą posiadać swój indywidualny numer. Szafa z zamkiem minimum dwupunktowym, baskwilowym. Drzwi wyposażone w samo domykające zawiasy puszkowe pozwalające na szybki montaż drzwi bez użycia narzędzi (zawias typu „clip”). Uchwyt z aluminium anodowanego o rozstawie otworów 128 mm. Wnętrze szafy zaopatrzone w cztery półki dzielące przestrzeń szafy na pięć poziomów do przechowywania segregatorów. Fronty szafy wykonane z płyty o grubości 18 mm pokrytej okładziną sztuczną, drewnopodobną identyczną jak widoczne boki oraz blat szafy.</p> <p>Dokumenty jakie należy złożyć przed podpisaniem Umowy:</p>	 <p>The image is a technical isometric drawing of a cabinet. It shows a tall, rectangular structure with a single door on the front. The door has a horizontal handle. The cabinet is shown from a three-quarter perspective, highlighting its depth and the top surface. The drawing is a simple line art representation.</p>

Minimalne wymagania Zamawiającego	Rysunek poglądowy
- Atest, certyfikat potwierdzający higieniczność płyty wiórowej na poziomie minimum E1	

9. Biurko kątowe prawe

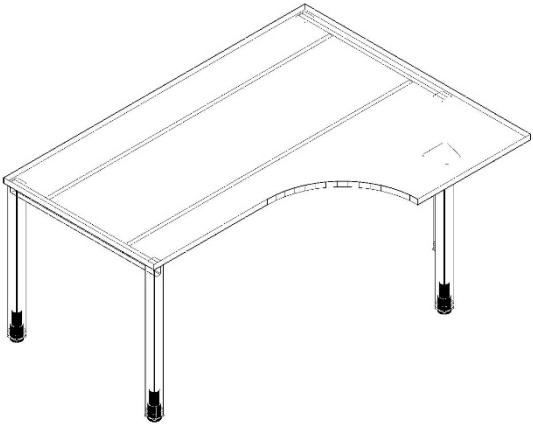
Minimalne wymagania Zamawiającego	Rysunek poglądowy
<p>Wymiary (+/-20 mm): Szerokość całkowita: 1600 mm, głębokość całkowita: 1200 mm (głębokość w miejscu wykonywania pracy – 800 mm), wysokość: 740 mm- 820 mm</p> <p>Biurko musi posiadać płynną regulację wysokości w zakresie od 740 mm- 820 mm (+/- 10 mm). Błat biurka wykonany z płyty o grubości 25 - 28 mm, dwustronnie pokrytej melaminą w klasie higieniczności E1 oraz o podwyższonej trwałości, w klasie odporności na ścieranie minimum 3A zgodnie z normą DIN EN 14322. Wszystkie krawędzie blatu zabezpieczone doklejką z tworzywa sztucznego o grubości 2 mm i promieniu $r=3$ mm. Z uwagi na wymagania trwałości pod względem wycierania się spoiny pomiędzy blatem płyty a obrzeżem, stabilny kolor i odporność na promieniowanie UV blaty biurek muszą być wykonane z zastosowaniem technologii laserowej bez użycia klejów termotopliwych typu PU ani PUR ani EVA. Baza obrzeża i warstwa funkcyjna w jednym kolorze i z tego samego materiału (polimer). Dodatkowo polimerowa warstwa łącząca obrzeże z blatem gwarantuje odporność na wysokie temperatury i wilgotność. Zastosowana doklejka musi mieć odporność na promieniowanie UV, powyżej lub równe wartości 6 zgodnie z normą ISO 4892. Kolorystyka blatu biurka do wyboru spośród minimum 12 kolorów przedstawionych przez Wykonawcę po podpisaniu Umowy. Kolumna nogi biurka wykonana z profilu stalowego o przekroju kwadratowym o wymiarach 50 x 50 mm (+/-5%). Kolumny nogi połączone w pary za pomocą belek poprzecznych wykonanych z profilu stalowego o wymiarach 55 x 25 mm (+/-5%). Belki poprzeczne muszą przenikać w kolumny nogi. Spawanie kolumny nogi i belki</p>	

Minimalne wymagania Zamawiającego	Rysunek poglądowy
<p>poprzecznej dla podniesienia estetyki wykonania musi odbywać się od środka nogi. Nie dopuszcza się stosowania spawów widocznych od zewnątrz nogi. Dwie pary nóg muszą być połączone dwiema belkami podblatowymi, tzw. podłużnicami wykonanymi z profilu 50 x 25 mm (+/-5%). Łączenie belek podblatowych z belkami poprzecznymi musi odbywać się poprzez nałożenie na siebie profili. Belki poprzeczne muszą posiadać nacięcia, dzięki czemu profile po nałożeniu na siebie wczepiają się jeden w drugi. Dla dodatkowego zabezpieczenia i trwałości połączenia te dwa elementy stelaża należy połączyć poprzez skręcenie niewidoczne dla użytkownika. Cała konstrukcja malowana proszkowo na kolor do wyboru spośród minimum 6 kolorów w tym (szary, antracytowy, czarny). Dla zapewnienia trwałości połączenia oraz możliwości wielokrotnego montażu i demontażu mebla w blacie biurka muszą być zamontowane gwintowane gniazda metalowe, a blat musi być mocowany do stelaża za pomocą śrub. Blat biurka w kształcie litery „L” z częścią wysuniętą po prawej stronie patrząc z perspektywy osoby siedzącej przy biurku. Część wysunięta blatu biurka podparta dodatkową nogą o kształcie identycznym jak kolumny nogi stelaża biurka. Dodatkowa noga musi mieć możliwość usunięcia jej w sytuacji, gdy wysuniętą część blatu chcemy zakończyć kontenerem wysokim. Szerokość części wysuniętej blatu biurka w miejscu ewentualnego połączenia biurka z kontenerem wysokim musi być równa głębokości kontenera, czyli 600 mm.</p> <p>Dokumenty jakie należy złożyć przed podpisaniem Umowy:</p> <ul style="list-style-type: none"> - Atest, certyfikat potwierdzający higieniczność płyty wiórowej na poziomie minimum E1 - Atest, certyfikat potwierdzający, że proponowane biurko jest wykonane zgodnie 	

Minimalne wymagania Zamawiającego	Rysunek poglądowy
<p>z normami PN-EN 527-1, PN-EN 527-2, potwierdzającymi trwałość, wytrzymałość, stateczność oraz bezpieczeństwo użytkowania. Dokument musi być wystawiony przez niezależną, akredytowaną jednostkę uprawnioną do wydawania tego rodzaju zaświadczeń. Jako jednostkę akredytowaną uznaje się każdą jednostkę badawczą i certyfikującą posiadającą akredytację krajowego ośrodka certyfikującego – w przypadku Polski jest to Polskie Centrum Akredytacji (PCA), w przypadku certyfikatów wystawionych przez kraj zrzeszony w Unii Europejskiej, jako jednostkę akredytowaną uznaje się każdą jednostkę badawczą i certyfikującą posiadającą akredytację odpowiednika PCA w tym kraju</p> <p>- Oświadczenie producenta biurka, że wykona połączenie płyty blatu biurka z obrzeżem w technologii laserowej.</p>	

10. Biurko kątowe lewe

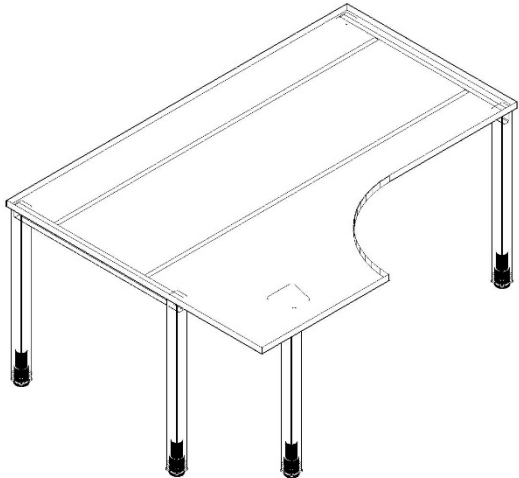
Minimalne wymagania Zamawiającego	Rysunek poglądowy
<p>Wymiary (+/-20 mm): Szerokość całkowita: 1600 mm, głębokość całkowita: 1200 mm (głębokość w miejscu wykonywania pracy – 800 mm), wysokość: 740 mm- 820 mm</p> <p>Biurko musi posiadać płynną regulację wysokości w zakresie od 740 mm- 820 mm (+/- 10 mm). Błat biurka wykonany z płyty o grubości 25 - 28 mm, dwustronnie pokrytej melaminą w klasie higieniczności E1 oraz o podwyższonej trwałości, w klasie odporności na ścieranie minimum 3A zgodnie z normą DIN EN 14322. Wszystkie krawędzie blatu zabezpieczone doklejką z tworzywa sztucznego o grubości 2 mm i promieniu $r=3$ mm. Z uwagi na wymagania trwałości pod względem wycierania się spoiny pomiędzy blatem płyty a obrzeżem, stabilny kolor i odporność na promieniowanie UV blaty biurek muszą być wykonane z zastosowaniem technologii laserowej bez użycia klejów termotopliwych typu PU ani PUR ani EVA. Baza obrzeża i warstwa funkcyjna w jednym kolorze i z tego samego materiału (polimer). Dodatkowo polimerowa warstwa łącząca obrzeże z blatem gwarantuje odporność na wysokie temperatury i wilgotność. Zastosowana doklejka musi mieć odporność na promieniowanie UV, powyżej lub równe wartości 6 zgodnie z normą ISO 4892. Kolorystyka blatu biurka do wyboru spośród minimum 12 kolorów przedstawionych przez Oferenta po podpisaniu Umowy. Kolumna nogi biurka wykonana z profilu stalowego o przekroju kwadratowym o wymiarach 50 x 50 mm (+/-5%). Kolumny nogi połączone w pary za pomocą belek poprzecznych wykonanych z profilu stalowego o wymiarach 55 x 25 mm (+/-5%). Belki poprzeczne muszą przenikać w kolumny nogi. Spawanie kolumny nogi i belki poprzecznej dla</p>	

Minimalne wymagania Zamawiającego	Rysunek poglądowy
<p>podniesienia estetyki wykonania musi odbywać się od środka nogi. Nie dopuszcza się stosowania spawów widocznych od zewnątrz nogi. Dwie pary nóg muszą być połączone dwiema belkami podblatowymi, tzw. podłużnicami wykonanymi z profilu 50 x 25 mm (+/-5%). Łączenie belek podblatowych z belkami poprzecznymi musi odbywać się poprzez nałożenie na siebie profili. Belki poprzeczne muszą posiadać nacięcia, dzięki czemu profile po nałożeniu na siebie wczepiają się jeden w drugi. Dla dodatkowego zabezpieczenia i trwałości połączenia te dwa elementy stelaża należy połączyć poprzez skręcenie niewidoczne dla użytkownika. Cała konstrukcja malowana proszkowo na kolor do wyboru spośród minimum 6 kolorów w tym (szary, antracytowy, czarny). Dla zapewnienia trwałości połączenia oraz możliwości wielokrotnego montażu i demontażu mebla w blacie biurka muszą być zamontowane gwintowane gniazda metalowe, a blat musi być mocowany do stelaża za pomocą śrub. Blat biurka w kształcie litery „L” z częścią wysuniętą po lewej stronie patrząc z perspektywy osoby siedzącej przy biurku. Część wysunięta blatu biurka podparta dodatkową nogą o kształcie identycznym jak kolumny nogi stelaża biurka. Dodatkowa noga musi mieć możliwość usunięcia jej w sytuacji, gdy wysuniętą część blatu chcemy zakończyć kontenerem wysokim. Szerokość części wysuniętej blatu biurka w miejscu ewentualnego połączenia biurka z kontenerem wysokim musi być równa głębokości kontenera, czyli 600 mm.</p> <p>Dokumenty jakie należy złożyć przed podpisaniem Umowy:</p> <ul style="list-style-type: none"> - Atest, certyfikat potwierdzający higieniczność płyty wiórowej na poziomie minimum E1 - Atest, certyfikat potwierdzający, że proponowane biurko jest wykonane zgodnie z normami PN-EN 527-1, PN-EN 527-2, potwierdzającymi trwałość, wytrzymałość, 	

Minimalne wymagania Zamawiającego	Rysunek poglądowy
<p>stateczność oraz bezpieczeństwo użytkowania. Dokument musi być wystawiony przez niezależną, akredytowaną jednostkę uprawnioną do wydawania tego rodzaju zaświadczeń. Jako jednostkę akredytowaną uznaje się każdą jednostkę badawczą i certyfikującą posiadającą akredytację krajowego ośrodka certyfikującego – w przypadku Polski jest to Polskie Centrum Akredytacji (PCA), w przypadku certyfikatów wystawionych przez kraj zrzeszony w Unii Europejskiej, jako jednostkę akredytowaną uznaje się każdą jednostkę badawczą i certyfikującą posiadającą akredytację odpowiednika PCA w tym kraju</p> <p>- Oświadczenie producenta biurka, że wykona połączenie płyty blatu biurka z obrzeżem w technologii laserowej.</p>	

11. Kontener wysoki

Minimalne wymagania Zamawiającego	Rysunek poglądowy
<p>Wymiary (+/-20 mm): Szerokość całkowita: 440 mm, głębokość całkowita: 600 mm, wysokość: 750 mm</p> <p>Kontener wysoki do połączenia z blatami biurek pracowniczych. Kolor okładziny sztucznej do wyboru spośród palety kolorów przedstawionej przez Wykonawcę po podpisaniu Umowy. Kolor do wyboru spośród minimum 12 różnych okładzin, spójny z kolorem biurek pracowniczych. Kontener wykonany z płyty dwustronnie pokrytej melaminą w klasie higieniczności minimum E1 oraz o podwyższonej trwałości, w klasie odporności na ścieranie minimum 3A zgodnie z normą DIN EN 14322. Korpus, front, wieniec dolny o grubości 18 mm, wieniec górny o grubości 25 mm. Wszystkie krawędzie zabezpieczone doklejką z tworzywa sztucznego o grubości 2 mm i promieniu $r=3$ mm. Z uwagi na wymagania trwałości pod względem wycierania się spoiny pomiędzy blatem płyty a obrzeżem, stabilny kolor i odporność na promieniowanie UV blaty biurek muszą być wykonane z zastosowaniem technologii laserowej bez użycia klejów termotopliwych typu PU ani PUR ani EVA. Baza obrzeża i warstwa funkcyjna w jednym kolorze i z tego samego materiału (polimer). Dodatkowo polimerowa warstwa łącząca obrzeże z blatem gwarantuje odporność na wysokie temperatury i wilgotność. Zastosowana doklejka musi mieć odporność na promieniowanie UV, powyżej lub równe wartości 6 zgodnie z normą ISO 4892. Kontener posiada w dolnym wieńcu stopki regulacyjne z możliwością poziomowania. Kontener musi posiadać listwę uchwytową, która spełnia dodatkowo funkcję amortyzującą. Kontener musi posiadać 4 szuflady na</p>	

Minimalne wymagania Zamawiającego	Rysunek poglądowy
<p>dokumenty. Wkłady szuflad kontenera wykonane z tworzywa sztucznego w kolorze czarnym lub metalowe. Wszystkie szuflady wyposażone w prowadnice z mechanizmem posiadającym funkcję wyhamowania szuflady oraz automatycznego dociągu przy zamykaniu. Kontener posiada blokadę wysuwu więcej niż jednej szuflady jednocześnie. W kontenerze zamontowany zamek centralny, który zamyka wszystkie szuflady jednocześnie. Wymagane jest zastosowanie zamka z wymiennym cylindrem, 2 numerowanymi kluczami, jeden klucz łamany- gdy klucz zostanie zagubiony musi być możliwość jego domówienia po numerze spisany z cylindra. Taki system umożliwia w kilka sekund wymianę wkładki zamka bez konieczności jego rozwiercania—rozwiązanie przydatne w momencie zgubienia kluczy lub nieoddania ich przez poprzednich pracowników. Zastosowany zamek musi być systemowy co oznacza możliwość skompletowania jednego klucza na pracownika, którym otworzy wszystkie swoje meble. Korpusy kontenerów fabrycznie skleione, zmontowane i dostarczane w całości.</p> <p>Dokumenty jakie należy złożyć przed podpisaniem Umowy:</p> <ul style="list-style-type: none"> - certyfikat lub atest potwierdzający higieniczność płyty użytej do wyprodukowania mebla na poziomie E1 - Atest, certyfikat lub sprawozdanie z przeprowadzenia badań potwierdzające, że proponowany kontener jest wykonany zgodnie z normami PN-EN 14073-2, PN EN 14073-3 oraz PN EN 14074, potwierdzającymi trwałość, wytrzymałość i stateczność. Dokument musi być wystawiony przez niezależną, akredytowaną jednostkę uprawnioną do wydawania tego rodzaju zaświadczeń. Jako jednostkę akredytowaną uznaje się każdą jednostkę badawczą i certyfikującą posiadającą 	

Minimalne wymagania Zamawiającego	Rysunek poglądowy
<p>akredytację krajowego ośrodka certyfikującego – w przypadku Polski jest to Polskie Centrum Akredytacji (PCA), w przypadku certyfikatów wystawionych przez kraj zrzeszony w Unii Europejskiej, jako jednostkę akredytowaną uznaje się każdą jednostkę badawczą i certyfikującą posiadającą akredytację odpowiednika PCA w tym kraju</p> <p>- Oświadczenie producenta kontenera, że wykona połączenie płyty z obrzeżem w technologii laserowej.</p>	

12. Kontener podblatowy na kółkach

Minimalne wymagania Zamawiającego	Rysunek poglądowy
<p>Wymiary (+/-20 mm): Szerokość całkowita: 430 mm, głębokość całkowita: 600 mm, wysokość: 550 mm</p> <p>Kontener podblatowy na kółkach. Kolor okładziny sztucznej do wyboru spośród palety kolorów przedstawionej przez Wykonawcę po podpisaniu Umowy. Kolor do wyboru spośród minimum 6 różnych okładzin, spójny z kolorem biurek pracowniczych. Kontener wykonany z płyty dwustronnie pokrytej melaminą w klasie higieniczności minimum E1 oraz o podwyższonej trwałości, w klasie odporności na ścieranie minimum 3A zgodnie z normą DIN EN 14322. Korpus, front, wieniec dolny o grubości 18 mm, wieniec górny o grubości 25 mm. Wszystkie krawędzie zabezpieczone doklejką z tworzywa sztucznego o grubości 2 mm i promieniu $r=3$ mm. Z uwagi na wymagania trwałości pod względem wycierania się spoiny pomiędzy blatem płyty a obrzeżem, stabilny kolor i odporność na promieniowanie UV blaty biurek muszą być wykonane z zastosowaniem technologii laserowej bez użycia klejów termotopliwych typu PU ani PUR ani EVA. Baza obrzeża i warstwa funkcyjna w jednym kolorze i z tego samego materiału (polimer). Dodatkowo polimerowa warstwa łącząca obrzeże z blatem gwarantuje odporność na wysokie temperatury i wilgotność. Zastosowana doklejka musi mieć odporność na promieniowanie UV, powyżej lub równe wartości 6 zgodnie z normą ISO 4892. Kontener posiada w dolnym wieńcu cztery kółka. Kontener musi posiadać listwę uchwytową, która spełnia dodatkowo funkcję amortyzującą. Kontener musi posiadać 3 szuflady na dokumenty. Wkłady szuflad kontenera wykonane z tworzywa sztucznego w kolorze czarnym lub metalowe. Wszystkie szuflady wyposażone w prowadnice z mechanizmem posiadającym funkcję wyhamowania</p>	

Minimalne wymagania Zamawiającego	Rysunek poglądowy
<p>szuflady oraz automatycznego dociągu przy zamykaniu. Kontener posiada blokadę wysuwu więcej niż jednej szuflady jednocześnie. W kontenerze zamontowany zamek centralny, który zamyka wszystkie szuflady jednocześnie. Wymagane jest zastosowanie zamka z wymiennym cylindrem, 2 numerowanymi kluczami, jeden klucz łamany- gdy klucz zostanie zagubiony musi być możliwość jego domówienia po numerze spisany z cylindra. Taki system umożliwia w kilka sekund wymianę wkładki zamka bez konieczności jego rozwiercania—rozwiązanie przydatne w momencie zgubienia kluczy lub nieoddania ich przez poprzednich pracowników. Zastosowany zamek musi być systemowy co oznacza możliwość skompletowania jednego klucza na pracownika, którym otworzy wszystkie swoje meble. Korpusy kontenerów fabrycznie sklezione, zmontowane i dostarczane w całości.</p> <p>Dokumenty jakie należy złożyć przed podpisaniem Umowy:</p> <ul style="list-style-type: none"> - certyfikat lub atest potwierdzający higieniczność płyty użytej do wyprodukowania mebla na poziomie E1 - Atest, certyfikat lub sprawozdanie z przeprowadzenia badań potwierdzające, że proponowany kontener jest wykonany zgodnie z normami PN-EN 14073-2, PN EN 14073-3 oraz PN EN 14074, potwierdzającymi trwałość, wytrzymałość i stateczność. Dokument musi być wystawiony przez niezależną, akredytowaną jednostkę uprawnioną do wydawania tego rodzaju zaświadczeń. Jako jednostkę akredytowaną uznaje się każdą jednostkę badawczą i certyfikującą posiadającą akredytację krajowego ośrodka certyfikującego – w przypadku Polski jest to Polskie Centrum Akredytacji (PCA), w przypadku certyfikatów wystawionych przez kraj zrzeszony w Unii Europejskiej, jako jednostkę akredytowaną uznaje się każdą jednostkę badawczą i certyfikującą posiadającą akredytację odpowiednika PCA w 	

Minimalne wymagania Zamawiającego	Rysunek poglądowy
tym kraju - Oświadczenie producenta kontenera, że wykona połączenie płyty z obrzeżem w technologii laserowej.	

13. Szafa aktowa, pracownicza

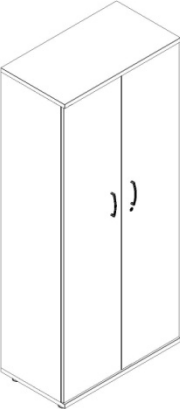
Minimalne wymagania Zamawiającego	Rysunek poglądowy
<p>Wymiary (+/-20 mm): Szerokość całkowita: 800 mm, głębokość całkowita: 420 mm, wysokość: 1880 mm</p> <p>Korpus i drzwi wykonane z płyty wiórowej dwustronnie pokrytej melaminą o grubości 18 mm w klasie higieniczności E1 oraz o podwyższonej trwałości, w klasie odporności na ścieranie minimum 3A zgodnie z normą DIN EN 14322. Ściana tylna szafy wykonana z płyty wiórowej dwustronnie melaminowanej w kolorze korpusu szafy, o grubości 8 - 10 mm co umożliwia wykorzystanie szaf jako wolnostojące. Ściana tylna wpuszczana w rowek pomiędzy boki szafy. Wieńce szafy widoczne po zamknięciu drzwi, grubość wieńca górnego 18 - 25 mm. Wszystkie krawędzie zabezpieczone doklejką z tworzywa sztucznego o grubości 2 mm i promieniu $r=3$ mm. Z uwagi na wymagania trwałości pod względem wycierania się spoiny pomiędzy blatem płyty a obrzeżem, stabilny kolor i odporność na promieniowanie UV meble muszą być wykonane z zastosowaniem technologii laserowej bez użycia klejów termotopliwych typu PU ani PUR ani EVA. Baza obrzeża i warstwa funkcyjna w jednym kolorze i z tego samego materiału (polimer). Zastosowana doklejka musi mieć odporność na promieniowanie UV, powyżej lub równe wartości 6 zgodnie z normą ISO 4892-1. Kolor do wyboru spośród minimum 12 różnych okładzin, spójny z kolorem biurek pracowniczych. Korpusy szaf fabrycznie sklejone, zmontowane i dostarczane w całości. Nie dopuszcza się montażu/ sklejanie szafy na miejscu. Nie dopuszcza się montażu elementów korpusu na złącza meblowe. Drzwi płytowe zamontowane do boków korpusu za pomocą zawiasów puszkowych o kącie otwarcia 110°. Możliwość indywidualnego zagospodarowania przestrzeni wewnętrznej szafy dzięki rzędom otworów wykonanych co 32 - 35 mm na całej</p>	

Minimalne wymagania Zamawiającego	Rysunek poglądowy
<p>wysokości korpusu. Wnętrze szafy posiada cztery ruchome półki wykonane z płyty wiórowej o grubości 22 – 25 mm pokryte melaminą, od frontu oklejone obrzeżem ABS o grubości 2 mm dające możliwość przechowywania pięciu rzędów segregatorów archiwizujących dokumenty wielkości A4. Półki osadzone na podporach zabezpieczających przypadkowe wyszarpięcie półki za pomocą trzpienia i otworu nawierconego w półce – tzw. „secura” Dolny wieniec szafy zaopatrzone w minimum cztery stopki z tworzywa sztucznego w kolorze czarnym o wysokości 30 mm (+/-5mm). Szafa musi mieć możliwość poziomowania mebla z pomocą stopek oraz otworów nawierconych w dolnym wieńcu mebla za pomocą klucza bez konieczności podnoszenia, przechylania mebla. Drzwi skrzydłowe szafy wyposażone w listwę przytykową wykonaną z tworzywa sztucznego i obitą gumą (eliminacja efektu trzasku). Listwa musi być przymocowana do jednego skrzydła drzwi. Wymaga się, aby w drzwiach płytowych szafy zamontowany był zamek baskwilowy- blokujący drzwi w 3 punktach. Wymagany jest zamek z numerowanym cylindrem, numerowanym kluczykiem, jeden klucz łamany- gdy klucz zostanie zagubiony musi być możliwość jego domówienia po numerze spisany z cylindra. System umożliwia w kilka sekund wymianę wkładki zamka bez konieczności jego rozwiercania—rozwiązanie przydatne w momencie zgubienia kluczy lub nieoddania ich przez poprzednich pracowników. Zamek musi być systemowy co oznacza możliwość skompletowania jednego klucza na pracownika, którym otworzy wszystkie swoje meble. Drzwi posiadają gałkę spełniającą rolę uchwytu, w której umieszczony jest zamek. Zastosowane zawiasy puszkowe, samodomykające o rozwarcie minimum 100 stopni z funkcją cichego domyku</p> <p>Dokumenty jakie należy złożyć przed podpisaniem Umowy:</p>	

Minimalne wymagania Zamawiającego	Rysunek poglądowy
<ul style="list-style-type: none"> - certyfikat lub atest potwierdzający higieniczność płyty użytej do wyprodukowania mebla na poziomie E1 - Atest, certyfikat lub sprawozdanie z przeprowadzenia badań potwierdzające, że proponowany mebel jest wykonany zgodnie z normami PN-EN 14073-2, PN EN 14073-3 oraz PN EN 14074. Dokument musi być wystawiony przez niezależną, akredytowaną jednostkę uprawnioną do wydawania tego rodzaju zaświadczeń. Jako jednostkę akredytowaną uznaje się każdą jednostkę badawczą i certyfikującą posiadającą akredytację krajowego ośrodka certyfikującego – w przypadku Polski jest to Polskie Centrum Akredytacji (PCA), w przypadku certyfikatów wystawionych przez kraj zrzeszony w Unii Europejskiej, jako jednostkę akredytowaną uznaje się każdą jednostkę badawczą i certyfikującą posiadającą akredytację odpowiednika PCA w tym kraju - Oświadczenie producenta szafy, że wykona połączenie płyty z obrzeżem w technologii laserowej. 	

14. Nadstawka na szafę aktową

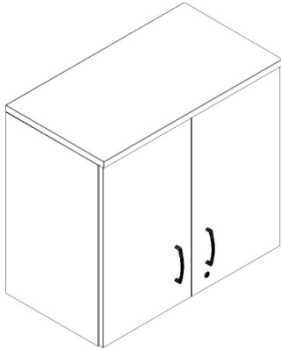
Minimalne wymagania Zamawiającego	Rysunek poglądowy
<p>Wymiary (+/-20 mm): Szerokość całkowita: 800 mm, głębokość całkowita: 420 mm, wysokość: 750 mm</p> <p>Korpus i drzwi wykonane z płyty wiórowej dwustronnie pokrytej melaminą o grubości 18 mm w klasie higieniczności E1 oraz o podwyższonej trwałości, w klasie odporności na ścieranie minimum 3A zgodnie z normą DIN EN 14322. Ściana tylna szafy wykonana z płyty wiórowej dwustronnie melaminowanej w kolorze korpusu szafy, o grubości 8 - 10 mm co umożliwia wykorzystanie szaf jako wolnostojące. Ściana tylna wpuszczana w rowek pomiędzy boki szafy. Wieniec górny nadstawki widoczny po zamknięciu drzwi, grubość wieńca górnego – 18 – 25 mm. Wieniec dolny zakryty drzwiami, niewidoczny po zamknięciu drzwi. Wszystkie krawędzie zabezpieczone doklejką z tworzywa sztucznego o grubości 2 mm i promieniu $r=3$ mm. Z uwagi na wymagania trwałości pod względem wycierania się spoiny pomiędzy blatem płyty a obrzeżem, stabilny kolor i odporność na promieniowanie UV meble muszą być wykonane z zastosowaniem technologii laserowej bez użycia klejów termotopliwych typu PU ani PUR ani EVA. Baza obrzeża i warstwa funkcyjna w jednym kolorze i z tego samego materiału (polimer). Zastosowana doklejka musi mieć odporność na promieniowanie UV, powyżej lub równe wartości 6 zgodnie z normą ISO 4892-1. Kolor do wyboru spośród minimum 12 różnych okładzin, spójny z kolorem biurek pracowniczych. Korpusy szaf fabrycznie sklejone, zmontowane i dostarczane w całości. Nie dopuszcza się montażu/ sklejania szafy na miejscu. Nie dopuszcza się montażu elementów korpusu na złącza meblowe. Drzwi płytowe zamontowane do boków korpusu za pomocą zawiasów puszkowych o kącie</p>	

Minimalne wymagania Zamawiającego	Rysunek poglądowy
<p>otwarcia 110°. Możliwość indywidualnego zagospodarowania przestrzeni wewnętrznej dzięki rzędom otworów co 32 mm na całej wysokości korpusu. Wnętrze zaopatrzone w jedną półkę o grubości 22 – 25 mm z możliwością regulacji wysokości. Drzwi skrzydłowe szafy wyposażone w listwę przymykową wykonaną z tworzywa sztucznego i obitą gumą (eliminacja efektu trzasku). Listwa musi być przymocowana do jednego skrzydła drzwi. Wymaga się, aby w drzwiach płytowych szafy zamontowany był zamek baskwilowy- blokujący drzwi minimum w 2 punktach. Wymagany jest zamek z numerowanym cylindrem, numerowanym kluczykiem, jeden klucz łamany- gdy klucz zostanie zagubiony musi być możliwość jego domówienia po numerze spisany z cylindra. System umożliwia w kilka sekund wymianę wkładki zamka bez konieczności jego rozwiercania—rozwiązanie przydatne w momencie zgubienia kluczy lub nieoddania ich przez poprzednich pracowników. Zamek musi być systemowy co oznacza możliwość skompletowania jednego klucza na pracownika, którym otworzy wszystkie swoje meble. Drzwi posiadają gałkę spełniającą rolę uchwytu, w której umieszczony jest zamek. Zastosowane zawiasy puszkowe, samodomykające o rozwarcie minimum 100 stopni z funkcją cichego domyku.</p> <p>Dokumenty jakie należy złożyć przed podpisaniem Umowy:</p> <ul style="list-style-type: none"> - certyfikat lub atest potwierdzający higieniczność płyty użytej do wyprodukowania mebla na poziomie E1 - Atest, certyfikat lub sprawozdanie z przeprowadzenia badań potwierdzające, że proponowany mebel jest wykonany zgodnie z normami PN-EN 14073-2, PN EN 14073-3 oraz PN EN 14074. Dokument musi być wystawiony przez niezależną, akredytowaną jednostkę uprawnioną do wydawania tego rodzaju zaświadczeń. 	

Minimalne wymagania Zamawiającego	Rysunek poglądowy
<p>Jako jednostkę akredytowaną uznaje się każdą jednostkę badawczą i certyfikującą posiadającą akredytację krajowego ośrodka certyfikującego – w przypadku Polski jest to Polskie Centrum Akredytacji (PCA), w przypadku certyfikatów wystawionych przez kraj zrzeszony w Unii Europejskiej, jako jednostkę akredytowaną uznaje się każdą jednostkę badawczą i certyfikującą posiadającą akredytację odpowiednika PCA w tym kraju</p> <p>- Oświadczenie producenta nadstawki na szafę, że wykona połączenie płyty z obrzeżem w technologii laserowej.</p>	

15. Szafa aktowa, niska z drzwiami przesuwными

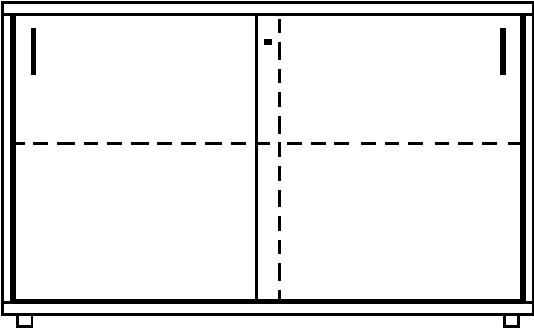
Minimalne wymagania Zamawiającego	Rysunek poglądowy
<p>Wymiary (+/-20 mm): Szerokość całkowita: 1200 mm, głębokość całkowita: 420 mm, wysokość: 780 mm</p> <p>Korpus i drzwi szafy wykonane z płyty wiórowej trójwarstwowej pokrytą obustronnie okładziną sztuczną kolorystycznie spójną z kolorem biurka i kontenera. Płyta musi spełniać wymogi europejskiej klasy higieny E1, potwierdzonej certyfikatem wydanym przez odpowiednią jednostkę badawczą. Półki wykonane z płyty wiórowej, trójwarstwowej, grubości min. 18mm. Drzwi szafy przesuwne wykonane z płyty o grubości 18 mm suwane po prowadnicach aluminiowych umieszczonych w rowkach wyfrezowanych w wieńcach mebla. Fronty zachodzą na siebie ukrywając w pełni wnętrze szafy po maksymalnym zsunięciu. Fronty wykonane z płyty o grubości 18 mm w kolorze całego mebla. Półki mocowane przy pomocy systemu zapobiegającego przypadkowemu wyszarpięciu, jednocześnie zapewniające docisk boku szafy do półki wraz ze zwiększeniem obciążenia półki, regulacja wysokości półek ma być skokowa co 32 – 34 mm na całej wysokości szafy. Wnętrze szafy podzielone pionową przegrodą na dwie równe części. W każdej z tak powstałych dwóch części szafy zamontowane po jednej półce dając możliwość przechowywania dwóch rzędów segregatorów. „Pleczy” – tylna część szafy wykonana z płyty wiórowej o grubości 8 – 18 mm wpuszczonej w rowki wyfrezowane w bokach i wieńcach, w kolorze całej szafy. Wieniec górny i dolny wykonane z płyty o grubości 25 - 28 mm. Wszystkie widoczne krawędzie muszą być oklejone listwą PCV lub ABS o grubości 2 mm w kolorze płyty, odpornym na uderzenia mechaniczne. Wieniec dolny wyposażony w minimum 5 okrągłych stopiek wykonanych z czarnego PCV zapewniających poziomowanie od wewnątrz</p>	

Minimalne wymagania Zamawiającego	Rysunek poglądowy
<p>szafy bez potrzeby jej odsuwania lub podnoszenia w zakresie minimum 15 mm. Szafy muszą posiadać zamek z kompletem dwóch kluczy patentowych, w tym jeden tamany. Klucz i zamek muszą posiadać swój indywidualny numer. Uchwyty z aluminium anodowanego o rozstawie otworów 128 mm. Szafy muszą wykonane wg norm PN EN 14073-2, PN EN 14073-3 oraz PN EN 14074 mówiących o wytrzymałości, stateczności i trwałości.</p> <p>Dokumenty jakie należy złożyć przed podpisaniem Umowy:</p> <ul style="list-style-type: none"> - certyfikat lub atest potwierdzający higieniczność płyty użytej do wyprodukowania mebla na poziomie E1 - Atest, certyfikat lub sprawozdanie z przeprowadzenia badań potwierdzające, że proponowany mebel jest wykonany zgodnie z normami PN-EN 14073-2, PN EN 14073-3 oraz PN EN 14074. Dokument musi być wystawiony przez niezależną, akredytowaną jednostkę uprawnioną do wydawania tego rodzaju zaświadczeń. Jako jednostkę akredytowaną uznaje się każdą jednostkę badawczą i certyfikującą posiadającą akredytację krajowego ośrodka certyfikującego – w przypadku Polski jest to Polskie Centrum Akredytacji (PCA), w przypadku certyfikatów wystawionych przez kraj zrzeszony w Unii Europejskiej, jako jednostkę akredytowaną uznaje się każdą jednostkę badawczą i certyfikującą posiadającą akredytację odpowiednika PCA w tym kraju - Oświadczenie producenta szafy, że wykona połączenie płyty z obrzeżem w technologii laserowej. 	

16. Stolik okrągły do pomieszczeń pracowniczych

Minimalne wymagania Zamawiającego	Rysunek poglądowy
<p>Wymiary (+/-20 mm): FI 850 mm, wysokość: 750 mm</p> <p>Blat wykonany z płyty wiórowej trzywarstwowej o grubości 25 mm pokrytej obustronnie okładziną sztuczną, kolorystycznie spójną z innymi meblami do pomieszczeń pracowniczych. Klasa higieniczności płyty E1. Wąskie krawędzie blatu oklejone obrzeżem PCV o grubości 2 mm w kolorze płyty. Stelaż składający się z nogi stalowej, rurowej o średnicy 68 – 72 mm, do której przymocowane są, cztery łapy odlewane z aluminium lub stali nierdzewnej. Łapy ze względu na estetykę wykonania oraz trwałość połączenia mocowane do pionowej rury za pomocą śrub (nie dopuszczalne jest połączenie spawane), wyposażone w stopki do poziomowania w zakresie do minimum 15 mm. Stelaż w kolorze metalik zbliżonym do RAL 9006.</p> <p>Dokumenty jakie należy złożyć przed podpisaniem Umowy:</p> <ul style="list-style-type: none">- certyfikat lub atest potwierdzający higieniczność płyty użytej do wyprodukowania mebla na poziomie E1	 <p>The drawing shows a round table with a flat, circular top. The top is supported by a central vertical column that connects to a base consisting of four legs. The legs are arranged in a cross pattern and are attached to the central column with visible screws. Each leg has a small, dark, rectangular foot at the bottom for leveling. The drawing is a simple line drawing with some shading to indicate depth.</p>

17. Fotel obrotowy z zagłówkiem do pomieszczeń kierowniczych

Minimalne wymagania Zamawiającego	Rysunek poglądowy
<p>Wymiary (+/-20 mm): szerokość całkowita krzesła – 740 mm, szerokość siedziska: 480 mm, szerokość oparcia: 470 mm, wysokość całkowita: 1020 – 1090 mm.</p> <p>Fotel obrotowy na kółkach z mechanizmem synchronicznym, na podnośniku gazowym. Fotel musi posiadać oparcie wykonane na bazie plastikowej ramy i rozpiętej na niej półprzezroczystej membrany. Rama oparcia wraz z membraną połączone bez używania dodatkowych elementów mocujących (np. śruba, klej). Kolekcja foteli, z której pochodzi zaoferowany fotel musi mieć w standardzie również możliwość zastosowania oparcia tapicerowanego z wypełnieniem pianką. Fotele muszą pochodzić z tej samej kolekcji tak żeby pozostałe elementy fotela nie różniły się.</p> <p>Elementy plastikowe wykonane z wysokiej jakości tworzywa pochodzącego minimum w 50% pochodzącego z recyklingu. Z tyłu oparcia fotela dla zapewnienia właściwego podparcia odcinka lędźwiowego kręgosłupa użytkownika niezbędna jest regulacja lędźwiowa obsługiwana za pomocą okrągłego elementu w zakresie 70 - 80 mm na wysokość, wykonanego z tworzywa w kolorze czarnym. Oparcie fotela o zróżnicowanej grubości i zróżnicowanej szerokości. Oparcie wyraźnie wyprofilowane do naturalnego kształtu kręgosłupa w części podtrzymującej odcinek lędźwiowo – krzyżowy. Wypełnienie siedziska) wykonane z pianki wylewanej w formach o właściwościach trudnozapalnych. W piance siedziska od strony płaszczyzny ramy siedziska wykonane zagłębienia stożkowe poprawiające komfort osoby siedzącej zwiększając przez to elastyczność i miękkość siedzenia. Siedzisko tapicerowane tkaniną obiciową. Poduszka siedziska posiada wyraźne oddzielone krawędzie i powierzchnie boczne. Tkanina na siedzisku zszywana z kawałków w miejscu styku</p>	

Minimalne wymagania Zamawiającego	Rysunek poglądowy
<p>powierzchni siedziska z powierzchnią stanowiącą grubość siedziska. Fotel wyposażony w podłokietniki plastikowe z regulacją wysokości 70 - 90 mm oraz regulacją nakładek przód-tył i na boki. Podstawa pięcioramienna z czarnego nylonu wzmocnionego włóknem szklanym o średnicy 690 -700 mm. Kółka o średnicy 60 - 70 mm przeznaczone na miękkie podłoże. Mechanizm synchroniczny z blokadą oparcia w minimum 4 położeniach (zakres regulacji odchylenia: oparcia od (+/-1)° -6° do 20°, siedziska od -3° do 10°), z regulacją głębokości siedziska (zakres 60 - 70 mm) oraz regulacją kąta pochylenia siedziska w pozycji do pracy (-3° siedzisko, -6° oparcie). Fotel tapicerowany tkaniną o udokumentowanych parametrach nie gorszych niż: Ścieralność: 100 000 cykli Martindale'a, Trudnopalność według normy PN EN 1021-1, -2. Fotel posiada regulowany dwupłaszczyznowo zagłówek, tapicerowany z przodu tkaniną, a z tyłu panel plastikowy. Zagłówek posiada mechanizm regulacji wysokości w zakresie 60 - 80 mm, który jest ukryty we wnętrzu tapicerowanego przedniego panelu oraz odchylania pod kątem około 75°. Zagłówek jest wysunięty do przodu tak, aby użytkownik w pozycji pionowej nie musiał wychylać głowy do tyłu, aby podeprzeć odcinek szyjny kręgosłupa. Fotel musi spełniać normy PN EN 1022, PN EN 1335-1, PN EN 1335-2, PN EN 16139 poziom 2 (Badanie statycznego obciążenia siedziska do 200 kg) w zakresie wymiarów, wymagań wytrzymałościowych oraz bezpiecznych rozwiązań konstrukcyjnych. Fotel musi spełniać nowe normy bezpieczeństwa i higieny pracy zgodnie z rozporządzeniem MRiPS z dnia 18 października 2023 r. – Dz. U. z 2023, poz 2367)</p> <p>Dokumenty jakie należy złożyć przed podpisaniem Umowy:</p>	

Minimalne wymagania Zamawiającego	Rysunek poglądowy
<ul style="list-style-type: none"> - Oświadczenia producenta fotela o możliwości wykonania mebla przy użyciu pianek trudnopalnych dla przedmiotowego postępowania. - Atestu, certyfikatu potwierdzającego zgodność produktu z normami PN EN 1335-1, PN EN 1335-2, PN EN 1022, PN EN 16139 poziom 2 (Badanie statycznego obciążenia siedziska do 200 kg) wystawiony przez niezależną, akredytowaną jednostkę uprawnioną do wydawania tego rodzaju zaświadczeń. Jako jednostkę akredytowaną uznaje się każdą jednostkę badawczą i certyfikującą posiadającą akredytację krajowego ośrodka certyfikującego w przypadku Polski jest to Polskie Centrum Akredytacji (PCA), w przypadku certyfikatów wystawionych przez kraj zrzeszony w Unii Europejskiej, jako jednostkę akredytowaną uznaje się każdą jednostkę badawczą i certyfikującą posiadającą akredytację odpowiednika PCA w tym kraju - Protokół oceny ergonomicznej krzesła/fotela potwierdzający, że oferowane krzesło/fotel spełnia wymagania ergonomiczno-fizjologiczne zgodnie z rozporządzeniem MRiPS z 18 października 2023 (DZ.U. z 2023, poz. 2367). Protokół musi być wydany przez niezależny organ badawczy, nie może być sygnowany przez Producenta fotela. - Oświadczenia producenta fotela, że elementy plastikowe fotela w oferowanym modelu wykonane są z tworzywa sztucznego pochodzącego minimum w 50% z recyklingu - Atest, certyfikat potwierdzający trudnozapalność tkaniny zgodnie z normami: papieros (PN EN 1021-1), zapałka (PN EN1021-2) 	

18. Fotel obrotowy pracowniczy

Minimalne wymagania Zamawiającego	Rysunek poglądowy
<p>Wymiary (+/-20 mm): szerokość całkowita krzesła – 740 mm, szerokość siedziska: 480 mm, szerokość oparcia: 470 mm, wysokość całkowita: 1020 – 1090 mm.</p> <p>Fotel obrotowy na kółkach z mechanizmem synchronicznym, na podnośniku gazowym. Fotel musi posiadać oparcie wykonane na bazie plastikowej ramy i rozpiętej na niej półprzezroczystej membrany. Rama oparcia wraz z membraną połączone bez używania dodatkowych elementów mocujących (np. śruba, klej). Kolekcja foteli, z której pochodzi zaoferowany fotel musi mieć w standardzie również możliwość zastosowania oparcia tapicerowanego z wypełnieniem pianką. Fotele muszą pochodzić z tej samej kolekcji tak żeby pozostałe elementy fotela nie różniły się.</p> <p>Elementy plastikowe wykonane z wysokiej jakości tworzywa pochodzącego minimum w 50% pochodzącego z recyklingu. Z tyłu oparcia fotela dla zapewnienia właściwego podparcia odcinka lędźwiowego kręgosłupa użytkownika niezbędna jest regulacja lędźwiowa obsługiwana za pomocą okrągłego elementu w zakresie 70 - 80 mm na wysokość, wykonanego z tworzywa w kolorze czarnym. Oparcie fotela o zróżnicowanej grubości i zróżnicowanej szerokości. Oparcie wyraźnie wyprofilowane do naturalnego kształtu kręgosłupa w części podtrzymującej odcinek lędźwiowo – krzyżowy. Wypełnienie siedziska wykonane z pianki wylewanej w formach o właściwościach trudnozapalnych. W piance siedziska od strony płaszczyzny ramy siedziska wykonane zagłębienia stożkowe poprawiające komfort osoby siedzącej zwiększając przez to elastyczność i miękkość siedzenia. Siedzisko tapicerowane tkaniną obiciową. Poduszka siedziska posiada wyraźne oddzielone krawędzie i</p>	 A wireframe technical drawing of an office chair. The chair features a high-back mesh seat and backrest, two adjustable armrests, and a five-point base with casters. The drawing is a perspective view from the right side.

Minimalne wymagania Zamawiającego	Rysunek poglądowy
<p>powierzchnie boczne. Tkanina na siedzisku zszywana z kawałków w miejscu styku powierzchni siedziska z powierzchnią stanowiącą grubość siedziska. Fotel wyposażony w podłokietniki plastikowe z regulacją wysokości 70 - 90 mm oraz regulacją nakładek przód-tył i na boki. Podstawa pięcioramienna z czarnego nylonu wzmocnionego włóknem szklanym o średnicy 690 -700 mm. Kółka o średnicy 60 - 70 mm przeznaczone na miękkie podłoże. Mechanizm synchroniczny z blokadą oparcia w minimum 4 położeniach (zakres regulacji odchylenia: oparcia od (+/-1)° -6° do 20°, siedziska od -3° do 10°), z regulacją głębokości siedziska (zakres 60 - 70 mm) oraz regulacją kąta pochylenia siedziska w pozycji do pracy (-3° siedzisko, -6° oparcie). Fotel tapicerowany tkaniną o udokumentowanych parametrach nie gorszych niż: Ścieralność: 100 000 cykli Martindale, Trudnopalność według normy PN EN 1021-1, -2. Fotel musi spełniać normy PN EN 1022, PN EN 1335-1, PN EN 1335-2, PN EN 16139 poziom 2 (Badanie statycznego obciążenia siedziska do 200 kg) w zakresie wymiarów, wymagań wytrzymałościowych oraz bezpiecznych rozwiązań konstrukcyjnych. Fotel musi spełniać nowe normy bezpieczeństwa i higieny pracy zgodnie z rozporządzeniem MRiPS z dnia 18 października 2023 r. – Dz. U. z 2023, poz 2367)</p> <p>Dokumenty jakie należy złożyć przed podpisaniem Umowy:</p> <ul style="list-style-type: none"> - Oświadczenia producenta fotela o możliwości wykonania mebla przy użyciu pianek trudnopalnych dla przedmiotowego postępowania. - Atestu, certyfikatu potwierdzającego zgodność produktu z normami PN EN 1335-1, PN EN 1335-2, PN EN 1022, PN EN 16139 poziom 2 (Badanie statycznego obciążenia siedziska do 200 kg) wystawiony przez niezależną, akredytowaną jednostkę 	

Minimalne wymagania Zamawiającego	Rysunek poglądowy
<p>uprawnioną do wydawania tego rodzaju zaświadczeń. Jako jednostkę akredytowaną uznaje się każdą jednostkę badawczą i certyfikującą posiadającą akredytację krajowego ośrodka certyfikującego w przypadku Polski jest to Polskie Centrum Akredytacji (PCA), w przypadku certyfikatów wystawionych przez kraj zrzeszony w Unii Europejskiej, jako jednostkę akredytowaną uznaje się każdą jednostkę badawczą i certyfikującą posiadającą akredytację odpowiednika PCA w tym kraju</p> <ul style="list-style-type: none"> - Protokół oceny ergonomicznej krzesła/fotela potwierdzający, że oferowane krzesło/fotel spełnia wymagania ergonomiczno-fizjologiczne zgodnie z rozporządzeniem MRiPS z 18 października 2023 (DZ.U. z 2023, poz. 2367). Protokół musi być wydany przez niezależny organ badawczy, nie może być sygnowany przez Producenta fotela. - Oświadczenia producenta fotela, że elementy plastikowe fotela w oferowanym modelu wykonane są z tworzywa sztucznego pochodzącego minimum w 50% z recyklingu - Atest, certyfikat potwierdzający trudnozapalność tkaniny zgodnie z normami: papieros (PN EN 1021-1), zapalka (PN EN1021-2) 	

19. Krzesło konferencyjne

Minimalne wymagania Zamawiającego	Rysunek poglądowy
<p>Wymiary (+/-20 mm): szerokość całkowita krzesła – 600 mm, szerokość siedziska: 450 mm, szerokość oparcia: 470 mm, wysokość całkowita: 940 mm.</p> <p>Krzesło stacjonarne na 4 nogach z podłokietnikami, siedzisko z oparciem tapicerowane materiałem obiciowym. Krzesło musi posiadać funkcję sztaplowania w ilości minimum 4 sztuk. Siedzisko wraz z oparciem stanowią dwa elementy połączone ze sobą na stałe elementami wykonanymi, np. z blachy, co daje dodatkową elastyczność oparcia. Siedzisko wraz z oparciem w całości tapicerowane. Nie dopuszcza się plastikowej maskownicy na oparciu i siedzisku. Poduszka siedziska posiada wyraźne oddzielone krawędzie i powierzchnie boczne. Tkanina na siedzisku zszywana z kawałków w miejscu styku powierzchni siedziska z powierzchnią stanowiącą grubość siedziska. Oparcie o całkowitej grubości 40 - 45 mm. Siedzisko o całkowitej grubości 50 - 55 mm. Siedzisko i oparcie wykonane z pianki o właściwościach trudno zapalnych. Stelaż wykonany ze stalowej rury o średnicy 20 – 22 mm i grubości ścianki 2 – 2,5 mm, malowany proszkowo na kolor do wyboru spośród minimum 5 kolorów w tym szary, czarny, antracytowy. Stelaż nie jest w żaden sposób połączony z oparciem. Mocowanie stelaża z elementem tapicerowanym znajduje się wyłącznie pod siedziskiem. Tylne nogi ustawione pod kątem do podłoża, zaślepione plastikowymi stopkami. Przednia i tylna noga krzesła i podłokietnik stanowi jeden odcinek giętej rury. Nakładki na podłokietniki miękkie z tworzywa poliuretanowego. Krzesło tapicerowane tkaniną obiciową o parametrach nie gorszych niż: Ścieralność: 100 000 cykli Martindale, Trudnopalność według normy PNE EN 1021-1, PN EN 1021-2, Waga: 400 – 500 g/m²</p>	

Minimalne wymagania Zamawiającego	Rysunek poglądowy
<p>Dokumenty jakie należy złożyć przed podpisaniem Umowy:</p> <ul style="list-style-type: none"> - Oświadczenia producenta krzesła o możliwości wykonania mebla przy użyciu pianek trudnopalnych dla przedmiotowego postępowania. - Atestu, certyfikatu, sprawozdania z przeprowadzenia badań potwierdzającego zgodność produktu z normami PN EN 1022, PN EN 16139 wystawiony przez niezależną, akredytowaną jednostkę uprawnioną do wydawania tego rodzaju zaświadczeń. Jako jednostkę akredytowaną uznaje się każdą jednostkę badawczą i certyfikującą posiadającą akredytację krajowego ośrodka certyfikującego – w przypadku Polski jest to Polskie Centrum Akredytacji (PCA), w przypadku certyfikatów wystawionych przez kraj zrzeszony w Unii Europejskiej, jako jednostkę akredytowaną uznaje się każdą jednostkę badawczą i certyfikującą posiadającą akredytację odpowiednika PCA w tym kraju - Atest, certyfikat potwierdzający trudnozapalność tkaniny zgodnie z normami: papieros (PN EN 1021-1), zapalka (PN EN1021-2) 	

20. Kanapa do pomieszczeń kierowniczych

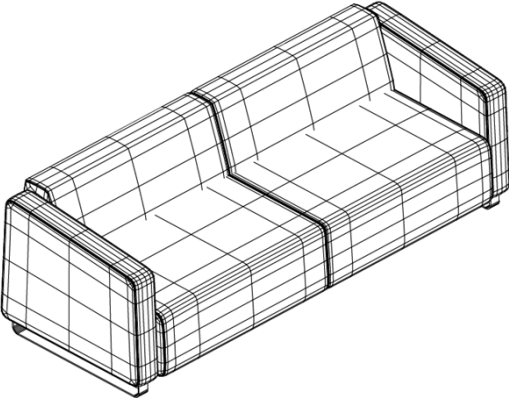
Minimalne wymagania Zamawiającego	Rysunek poglądowy
<p>Wymiary (+/- 20 mm): szerokość całkowita: 2140 mm, głębokość całkowita: 830 mm, wysokość: 795 mm</p> <p>Kanapa tapicerowana materiałem obiciowym. Szkielet kanapy wykonany na bazie sklejk i płyty wiórowej i drewnianych listew. Oparcie posiada ramową drewnianą konstrukcję, na której rozpięte są gumowe pasy tapicerskie. Oparcie ma kształt klina zwężającego się ku górze. Siedzisko posiada ramową drewnianą konstrukcję, na której rozpięte są sprężyny faliste. Nie dopuszcza się braku sprężyn w siedzisku. Elementy boczne opadające do przodu. Elementy boczne o mniejszej głębokości niż fotel. Tapicerka elementów bocznych zszywana z kawałków z wyraźnie zaznaczonymi krawędziami. Stelaż w kształcie płozy wykonany z kształtownika o wymiarach profilu (= -10%): 40 mm x 5 mm o długości 720 - 740 mm i wysokości 120 - 130 mm. Płozy montowane do elementów bocznych. Możliwość tworzenia systemowych rozwiązań w postaci narożników i dłuższych ciągów siedzisk. Tkanina użyta do wykonania mebla musi charakteryzować się odpornością na ścieranie minimum 100 000 cykli Martindale'a oraz trudnozapałnością zgodnie z normą PN EN 1021-1. Kanapę należy wykonać zgodnie z Normami PN-EN 1728, PN EN 1022 w zakresie wymiarów, wymagań wytrzymałościowych oraz bezpiecznych rozwiązań konstrukcyjnych.</p> <p>Dokumenty jakie należy złożyć przed podpisaniem Umowy:</p> <ul style="list-style-type: none">- Wyniki badań zgodności z normą PN-EN 1728, PN EN 1022 w zakresie wymiarów, wymagań wytrzymałościowych oraz bezpiecznych rozwiązań konstrukcyjnych.	

Minimalne wymagania Zamawiającego	Rysunek poglądowy
<ul style="list-style-type: none">- Oświadczenia producenta kanapy, że wykona mebel przy użyciu pianek trudnopalnych dla przedmiotowego postępowania.- Atest, certyfikat potwierdzający trudnozapalność tkaniny zgodnie z normami: papieros (PN EN 1021-1), zapalka (PN EN1021-2)	

21. Stół konferencyjny z mediaportami

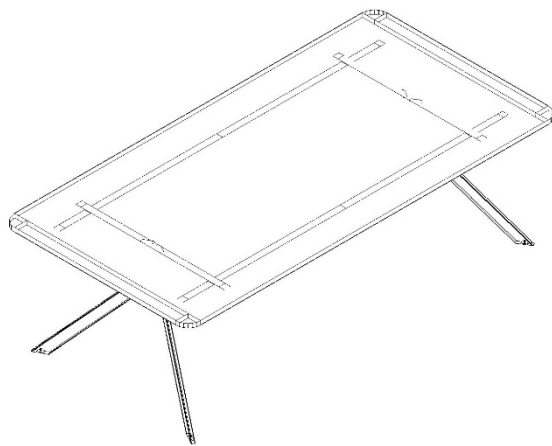
Minimalne wymagania Zamawiającego	Rysunek poglądowy
<p>Wymiary (+/-20 mm): Długość całkowita: 2700 mm, szerokość całkowita: 1200 mm, wysokość: 750 mm</p> <p>Stół konferencyjny, prostokątny z zaokrąglonymi rogami. Stelaż metalowy malowany proszkowo, blat z płyty o grubości 25 mm. Blat stołu wykonany z jednego kawałka płyty. Stelaż stołu wykonany jako konstrukcja metalowa. Noga stołu wykonana z profilu o wymiarach przekroju 20 x 60 mm (+/-5%). Pod blatem stołu umieszczone profile wspierające blat wykonane z profilu kwadratowego o wymiarach przekroju 45x45mm (+/-5%). Każda noga stołu wyposażona w stopki poziomujące chromowane, które poziomują stół w zakresie + 10 mm. Połączenie nóg z ramą musi odbywać się bez widocznych spawów. Cała konstrukcja malowana proszkowo na kolor do wyboru spośród palety minimum 6 różnych w tym szary, czarny, antracytowy. Blat wykonany z płyty wiórowej trójwarstwowej o grubości 25 mm, dwustronnie pokrytej melaminą. Klasa higieniczności płyty użytej do wykonania blatu stołu na poziomie minimum E1. Płyta blatu stołu o podwyższonej trwałości, w klasie odporności na ścieranie minimum 3A zgodnie z normą DIN EN 14322. Wszystkie krawędzie blatu zabezpieczone klejką z tworzywa sztucznego PVC lub ABS o grubości 2 mm i promieniu $r=3$ mm. Zastosowana klejka musi mieć odporność na promieniowanie UV, powyżej lub równe wartości 6 zgodnie z normą ISO 4892-1. W blacie stołu muszą być zamontowane gwintowane gniazda metalowe-blacik przymocowany do stelaża za pomocą śrub. Nogi stołu ułożone w kształcie wielkiej litery „Y”. Kształt obrazuje rysunek poniżej. Narożniki blatu zaokrąglone. Dokładna kolorystyka do wyboru po podpisaniu Umowy i przedstawieniu przez Dostawcę wyposażenia próbek materiału. Stół należy wykonać zgodnie z Normami</p>	

Minimalne wymagania Zamawiającego	Rysunek poglądowy
<p>PN EN 15372; PN EN 1730; PN EN 14072</p> <p>Stół wyposażony w mediaport i wymiarach: 157 x 345 mm zainstalowany centralnie na środku blatu stołu.</p> <p>Mediaport wyposażony jest w:</p> <ol style="list-style-type: none"> 1. 3 x 230V 16A z bolcem uziemiającym (kabel 3m) 2. 1 x RJ45 podwójna 3. 1 x HDMI 4. 1 x USB podwójne <p>Dokumenty jakie należy złożyć przed podpisaniem Umowy:</p> <p>- Certyfikat, atest potwierdzający zgodność oferowanego produktu z normami: PN EN 15372; PN EN 1730; PN EN 14072 potwierdzającymi trwałość, wytrzymałość, stateczność oraz bezpieczeństwo użytkowania. Dokument musi być wystawiony przez niezależną, akredytowaną jednostkę uprawnioną do wydawania tego rodzaju zaświadczeń. Jako jednostkę akredytowaną uznaje się każdą jednostkę badawczą i certyfikującą posiadającą akredytację krajowego ośrodka certyfikującego – w przypadku Polski jest to Polskie Centrum Akredytacji (PCA), w przypadku certyfikatów wystawionych przez kraj zrzeszony w Unii Europejskiej, jako jednostkę akredytowaną uznaje się każdą jednostkę badawczą i certyfikującą posiadającą akredytację odpowiednika PCA w tym kraju.</p>	

22. Wieszak ścienny z półką

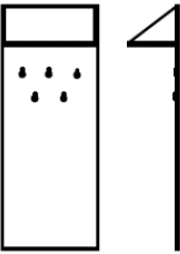
Minimalne wymagania Zamawiającego	Rysunek poglądowy
<p>Wymiary (+/-20 mm): szer.: 700 mm / 230 mm / 1200 mm.</p> <p>Wieszak ścienny z półką wykonany z dwóch płyt trójwarstwowych o grubości 18 mm oraz wspornika. Do głównej części wieszaka płyty o wymiarach 700 x 1200 mm przymocowana druga płyta pod kątem prostym stanowiąca półkę. Aby wzmocnić nośność półki należy zainstalować wsporniki z płyty pomiędzy płaszczyznami obydwu części ścięte pod kątem prostym. Kolorystyka płyty spójna z innymi meblami pracowniczymi. Wąskie krawędzie powstałe po odcięciu płyty należy wykończyć obrzeżem ABS o grubości 1 – 2 mm. Wieszak mocowany do ściany za pomocą śrub lub haków i kołków rozporowych. Kołki rozporowe należy dobrać do istniejących ścian w miejscu zawieszenia wieszaka. Do płyty wieszaka pod półką należy zamocować wieszaki na ubrania. Wieszaki metalowe, trwałe o dużej odporności na pęknięcie. Trzy wieszaki rozmieścić na płycie równomiernie w jednym rzędzie.</p> <p>Dokumenty jakie należy złożyć przed podpisaniem Umowy:</p> <ul style="list-style-type: none">- Atest, certyfikat potwierdzający higieniczność płyty wiórowej na poziomie minimum E1	

23. Komoda na ekspres i wyposażenie ekspresu

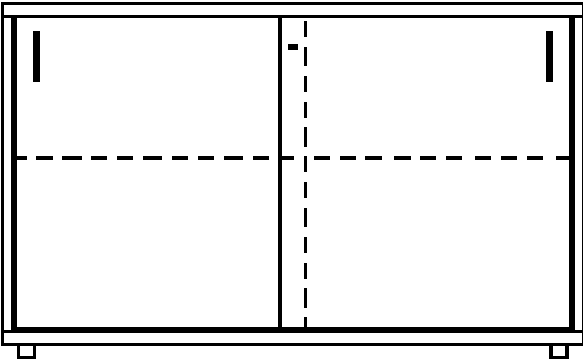
Minimalne wymagania Zamawiającego	Rysunek poglądowy
<p>Wymiary (+/-20 mm): Szerokość całkowita: 1200 mm, głębokość całkowita: 520 mm, wysokość: 780 mm</p> <p>Korpus i drzwi szafy wykonane z płyty wiórowej trójwarstwowej pokrytą obustronnie okładziną sztuczną kolorystycznie spójną z kolorem biurka i kontenera. Płyta musi spełniać wymogi europejskiej klasy higieny E1, potwierdzonej certyfikatem wydanym przez odpowiednią jednostkę badawczą. Półki wykonane z płyty wiórowej, trójwarstwowej, grubości min. 18 mm. Drzwi szafy przesuwne wykonane z płyty o grubości 18 mm suwane po prowadnicach aluminiowych umieszczonych w rowkach wyfrezowanych w wieńcach mebla. Fronty zachodzą na siebie ukrywając w pełni wnętrze szafy po maksymalnym zsunięciu. Fronty wykonane z płyty o grubości 18 mm w kolorze całego mebla. Półki mocowane przy pomocy systemu zapobiegającemu przypadkowemu wyszarpięciu, jednocześnie zapewniające</p>	 <p>The drawing is a technical line drawing of a cabinet. It shows a rectangular cabinet with two doors on the front. The doors are separated by a central vertical line, which is dashed to indicate it is a hidden hinge. There is a horizontal dashed line across the middle of the cabinet, representing a shelf. The cabinet is supported by four small feet at the bottom corners. The drawing uses solid lines for the outer frame and dashed lines for the internal components like the shelf and the hidden hinge.</p>

Minimalne wymagania Zamawiającego	Rysunek poglądowy
<p>docisk boku szafy do półki wraz ze zwiększeniem obciążenia półki, regulacja wysokości półek ma być skokowa co 32 – 34 mm na całej wysokości szafy. Wnętrze komody podzielone pionową przegrodą na dwie równe części. W każdej z tak powstałych dwóch części komody zamontowane po jednej półce dając możliwość przechowywania dwóch rzędów segregatorów. „Plecy” – tylna część szafy wykonana z płyty wiórowej o grubości 8 – 18 mm wpuszczonej w rowki wyfrezowane w bokach i wieńcach, w kolorze całej szafy. Wieniec górny wykonany z blatu HPL, odpornego na zamoczenia i czyszczenie środkami chemicznymi wykonany z płyty o grubości 35-40 mm. Wszystkie widoczne krawędzie muszą być oklejone listwą PCV lub ABS o grubości 2 mm w kolorze płyty, odpornym na uderzenia mechaniczne. Wieniec dolny wyposażony w minimum 5 okrągłych stopek wykonanych z czarnego PCV zapewniających poziomowanie od wewnątrz szafy bez potrzeby jej odsuwania lub podnoszenia w zakresie minimum 15 mm.</p>	

Minimalne wymagania Zamawiającego	Rysunek poglądowy
<p>Komody muszą posiadać zamek z kompletem dwóch kluczy patentowych, w tym jeden łamany. Klucz i zamek muszą posiadać swój indywidualny numer. Uchwyty z aluminium anodowanego o rozstawie otworów 128 mm. Komody muszą wykonane wg norm PN EN 14073-2, PN EN 14073-3 oraz PN EN 14074 mówiących o wytrzymałości, stateczności i trwałości.</p> <p>Dodatkowo wykonane przelot na kable ekspresu ze stali nierdzewnej.</p> <p>Dokumenty jakie należy złożyć przed podpisaniem Umowy:</p> <ul style="list-style-type: none"> - certyfikat lub atest potwierdzający higieniczność płyty użytej do wyprodukowania mebla na poziomie E1 - Atest, certyfikat lub sprawozdanie z przeprowadzenia badań potwierdzające, że proponowany mebel jest wykonany zgodnie z normami PN-EN 14073-2, PN EN 14073-3 oraz PN EN 14074. Dokument musi być wystawiony przez niezależną, akredytowaną jednostkę uprawnioną do wydawania tego rodzaju 	

Minimalne wymagania Zamawiającego	Rysunek poglądowy
<p>zaświadczeń. Jako jednostkę akredytowaną uznaje się każdą jednostkę badawczą i certyfikującą posiadającą akredytację krajowego ośrodka certyfikującego – w przypadku Polski jest to Polskie Centrum Akredytacji (PCA), w przypadku certyfikatów wystawionych przez kraj zrzeszony w Unii Europejskiej, jako jednostkę akredytowaną uznaje się każdą jednostkę badawczą i certyfikującą posiadającą akredytację odpowiednika PCA w tym kraju</p> <p>- Oświadczenie producenta komody, że wykona połączenie płyty z obrzeżem w technologii laserowej.</p>	

24. Szafa aktowa do pomieszczeń kierowniczych oszklona

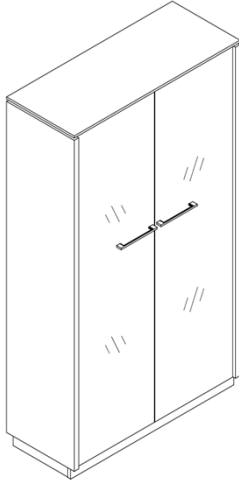
Minimalne wymagania Zamawiającego	Rysunek poglądowy
<p>Wymiary (+/-20 mm): szerokość całkowita: 900 mm, Głębokość całkowita: 420 mm, Wysokość całkowita: 1850 mm</p> <p>Szafa aktowa posadowiona na cokole o wysokości 50 – 80 mm. Pod cokołem ukryte regulatory pozwalające na wypoziomowanie szafy w zakresie minimum 20 mm. Cokół wykonany z płyty o grubości 18 mm. Wszystkie wąskie krawędzie zabezpieczone obrzeżem o grubości 2 mm. Korpus szafy, tylna część oraz półki wykonane z płyty o grubości 18 mm. Wszystkie wąskie krawędzie zabezpieczone obrzeżem o grubości 2 mm. Na korpus szafy z boku oraz na powierzchnię poziomą tworzącą blat nałożone nakładki wykonane z płyty o grubości 18 mm wykonane z płyty pokrytej okładziną sztuczną, drewnopodobną w kolorze do ustalenia po podpisaniu Umowy. Szafa wyposażona w parę drzwi uchylnych wykonanych ze szkła przezroczystego osadzonego w ramce aluminiowej. Drzwi wyposażone w samo domykające zawiasy puszkowe pozwalające na szybki montaż drzwi bez użycia narzędzi (zawias typu „clip”). Uchwyt z aluminium anodowanego o rozstawie otworów 128 mm. Wnętrze szafy zaopatrzone w cztery półki dzielące przestrzeń szafy na pięć poziomów do przechowywania segregatorów.</p> <p>Dokumenty jakie należy złożyć przed podpisaniem Umowy:</p> <ul style="list-style-type: none">- Atest, certyfikat potwierdzający higieniczność płyty wiórowej na poziomie minimum E1	 An isometric line drawing of a rectangular cabinet. The front face features a large glass door with a horizontal handle and a lock mechanism in the center. The cabinet is shown from a three-quarter perspective, highlighting its depth and the top surface. The drawing uses simple lines to represent the structure and shading to indicate depth.

25. Fotel do kanapy do pomieszczeń kierowniczych

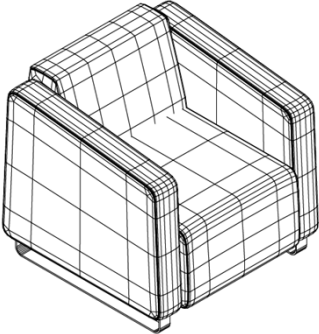
Minimalne wymagania Zamawiającego	Rysunek poglądowy
<p>Wymiary (+/- 20 mm): szerokość całkowita: 810 mm, głębokość całkowita: 830, wysokość: 795 mm</p> <p>Fotel tapicerowany wysokiej jakości materiałem obiciowym. Szkielet fotela wykonany na bazie sklejki i płyty wiórowej i drewnianych listew. Oparcie posiada ramową drewnianą konstrukcję, na której rozpięte są gumowe pasy tapicerskie. Oparcie ma kształt klina zwężającego się ku górze. Siedzisko posiada ramową drewnianą konstrukcję, na której rozpięte są sprężyny faliste. Nie dopuszcza się braku sprężyn w siedzisku. Elementy boczne opadające do przodu. Elementy boczne o mniejszej głębokości niż fotel. Tapicerka elementów bocznych zszywana z kawałków z wyraźnie zaznaczonymi krawędziami. Stelaż w kształcie płoży wykonany z kształtownika o wymiarach profilu (+/-10%): 40 mm x 5 mm o długości 720 - 740 mm i wysokości 120 - 130 mm. Płoży montowane do elementów bocznych. Możliwość tworzenia systemowych rozwiązań w postaci narożników i dłuższych ciągów siedzisk. Tkanina użyta do wykonania mebla musi charakteryzować się odpornością na ścieranie minimum 100 000 cykli Martindale'a oraz trudnozapalnością zgodnie z normą PN EN 1021-1 oraz PN EN 1021-2.</p> <p>Dokumenty jakie należy złożyć przed podpisaniem Umowy:</p> <ul style="list-style-type: none">- Wyniki badań zgodności z normą PN-EN 1728, PN EN 1022 w zakresie wymiarów, wymagań wytrzymałościowych oraz bezpiecznych rozwiązań konstrukcyjnych.- Oświadczenia producenta kanapy, że wykona mebel przy użyciu pianek trudnozapalnych dla przedmiotowego postępowania- Atest, certyfikat potwierdzający trudnozapalność tkaniny zgodnie z normami: papieros	

Minimalne wymagania Zamawiającego	Rysunek poglądowy
(PN EN 1021-1), zapalka (PN EN1021-2)	

26. Stolik kawowy

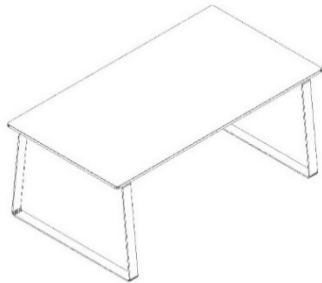
Minimalne wymagania Zamawiającego	Rysunek poglądowy
<p>Wymiary (+/-20 mm): szerokość całkowita: 1200 mm, Głębokość całkowita: 700 mm, Wysokość całkowita: 600 mm</p> <p>Stelaż stolika wykonany z płaskownika stalowego o przekroju prostokątnym o wymiarach przekroju 40 - 60 x 10 - 20 mm Stelaż malowany proszkowo na kolor do wyboru spośród minimum 6 kolorów w tym szary, czarny, antracytowy.</p> <p>Kształt nogi w kształcie wielkiej litery „U” z kątem prostym pomiędzy poziomą a pionową częścią nogi. Dopuszcza się stelaże z wygięciem pionowej części stelaża względem podłoża jak pokazuje to rysunek poglądowy zamieszczony do opisu. Element stelaża stykający z podłożem musi posiadać stopki wykonane z tworzywa sztucznego w miejscu styku z podłożem. Błat stolika wykonany z płyty wiórowej trójwarstwowej o grubości 25 mm. Płyta użyta do wykonania blatu stolika musi posiadać atest higieniczności na poziomie E1 Wąskie krawędzie blatu stolika zabezpieczone klejką ABS lub PVC o grubości 2 mm Dokładną kolorystykę do wyboru po podpisaniu Umowy i przedstawieniu przez Dostawcę wyposażenia próbek materiału.</p> <p>Dokumenty jakie należy złożyć przed podpisaniem Umowy:</p> <ul style="list-style-type: none">- Atest, certyfikat potwierdzający higieniczność płyty wiórowej na poziomie minimum E1	

27. Kanapa mniejsza

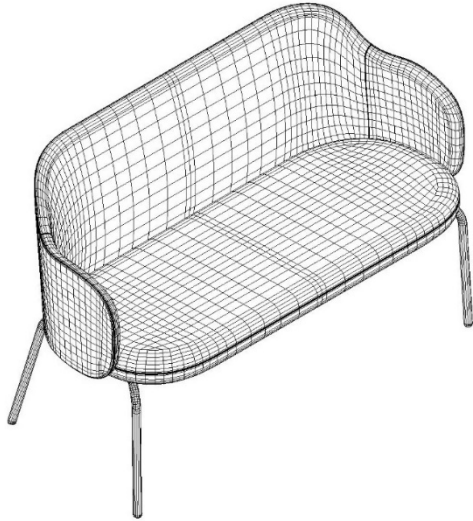
Minimalne wymagania Zamawiającego	Rysunek poglądowy
<p>Wymiary (+/-20 mm): szerokość całkowita: 1260 mm, Głębokość całkowita: 580 mm, Wysokość całkowita: 840 mm</p> <p>Kanapa 2-osobowa musi posiadać następujące cechy:</p> <ul style="list-style-type: none">• Oparcie wraz z bokami stanowić jeden element o łukowym kształcie obejmującym siedzisko.• Siedzisko wraz z oparciem stanowić dwa osobne elementy.• Boki oparcia stanowić jednocześnie podłokietniki i z oparciem tworzyć jeden element.• Siedzisko i oparcie w całości tapicerowane. Nie dopuszcza się plastikowych maskownic na oparciu i siedzisku.• Siedzisko i oparcie wykonane na bazie pianki wtryskowej o właściwościach trudnozapalnych. Nie dopuszcza się pianki ciętej.• Oparcie i siedzisko o wyraźnych krawędziach bocznych określających grubość tych elementów.• Tapicerka oparcia i siedziska zszywana z kawałków tkaniny, a linie szycia podkreślone grubszą nicią, tzw. stębnówką.• Stelaż wykonany ze stalowej rury o średnicy 22 - 24 mm malowanej proszkowo na kolor czarny - RAL 9005.• Tylne nogi ustawione pod kątem do podłoża zaślepione plastikowymi stopkami. <p>Parametry tkaniny:</p> <ul style="list-style-type: none">• Ścieralność: minimum 100 000 cykli• Gramatura 350 - 450 g/m²	 <p>A wireframe technical drawing of a 2-seater sofa. The sofa features a curved, rounded backrest that extends over the seat. The seat and backrest are depicted with a grid pattern, indicating a mesh or fabric upholstery. The sofa is supported by four thin, slightly tapered legs. The front legs are positioned towards the outer edges of the seat, while the back legs are positioned towards the inner edges of the backrest.</p>

- Odporność na piling nie gorszy niż 4
- Trudnopalność PN EN 1021-1, PN EN 1021-2

Dokumenty jakie należy złożyć przed podpisaniem Umowy:

- Oświadczenia producenta kanapy, że wykona mebel przy użyciu pianek trudnopalnych dla przedmiotowego postępowania.
- Atest, certyfikat potwierdzający trudnozapalność tkaniny zgodnie z normami: papieros (PN EN 1021-1), zapalka (PN EN1021-2)

28. Stolik kwadratowy

Minimalne wymagania Zamawiającego	Rysunek poglądowy
<p>Wymiary (+/-20 mm): szerokość całkowita: 580 mm, Głębokość całkowita: 580 mm, Wysokość całkowita: 500 mm</p> <p>Stolik okolicznościowy z blatem w kształcie kwadratu z zaoblonymi narożnikami.</p> <p>Stolik powinien posiadać następujące funkcje i wyposażenie:</p> <ul style="list-style-type: none">• Konstrukcja malowana proszkowo na kolor czarny RAL 9005, wykonana z giętego na kształt symetrycznej płozy pręta o grubości 12 - 14 mm.• Pręty w dolnej części skrzyżowane po przekątnej a płoza zwęża się ku górze.• Podstawa wyposażona w plastikowe ślizgi zabezpieczające przed uszkodzeniem podłoża• Blat w kształcie kwadratu z zaokrąglonymi narożnikami wykonany z płyty laminowanej o grubości 18 mm. Kolorystyka do wyboru po podpisaniu Umowy• Stolik wykonany zgodnie z Normami PN-EN 1730, PN-EN 12521. <p>Dokumenty jakie należy złożyć przed podpisaniem Umowy:</p> <ul style="list-style-type: none">- Atest, certyfikat potwierdzający higieniczność płyty wiórowej użytej do wykonania blatu na poziomie minimum E1- Atestu, certyfikatu potwierdzającego zgodność produktu z normami PN-EN 1730, PN-EN 12521 wystawiony przez niezależną jednostkę badawczą	 A line drawing of a square table. The table has a square top with rounded corners. The base consists of four legs that are connected by two diagonal cross-braces, forming an 'X' shape. The legs are slightly tapered towards the top.

29. Krzesło konferencyjne mniejsze

Minimalne wymagania Zamawiającego	Rysunek poglądowy
<p>Wymiary (+/-20 mm): szerokość całkowita: 430 mm, Wysokość całkowita: 860 mm, głębokość siedziska 410 mm. Wysokość siedziska 460 mm,</p> <p>Krzesło konferencyjno - jadalniane bez podłokietników. Konstrukcja krzesła musi być zwarta o niewielkiej szerokości, ale jednocześnie pozwalać na przenoszenie dużych obciążeń. Krzesło musi mieć możliwość obciążenia do 130 kg. Konstrukcja krzesła wykonana z metalu. Nogi, jako jedyny element metalowy, który jest widoczny malowany proszkowo na kolor czarny. Oparcie i siedzisko tworzą integralną całość, bez przerwy pomiędzy siedziskiem a oparciem. Siedzisko i obydwie strony oparcia tapicerowane eco skórą w kolorze czarnym. Siedzisko i oparcie wypełnione gąbką poliuretanową. Krzesło musi mieć możliwość sztaplowania w ilości do 10 sztuk na jednej pryźmie.</p> <p>Dokumenty jakie należy złożyć przed podpisaniem Umowy:</p> <ul style="list-style-type: none">- Oświadczenia producenta krzesła o możliwości wykonania mebla przy użyciu pianek trudnopalnych dla przedmiotowego postępowania.- Atestu, certyfikatu, sprawozdania z przeprowadzenia badań potwierdzającego zgodność produktu z normami PN EN 1022, PN EN 16139 wystawiony przez niezależną, akredytowaną jednostkę uprawnioną do wydawania tego rodzaju zaświadczeń. Jako jednostkę akredytowaną uznaje się każdą jednostkę badawczą i certyfikującą posiadającą akredytację krajowego ośrodka certyfikującego – w przypadku Polski jest to Polskie Centrum Akredytacji (PCA), w przypadku certyfikatów wystawionych przez kraj zrzeszony w Unii Europejskiej, jako jednostkę akredytowaną uznaje się każdą jednostkę badawczą i certyfikującą posiadającą akredytację odpowiednika PCA w tym kraju- Atest, certyfikat potwierdzający trudnopalność tkaniny zgodnie z normami: papieros	

(PN EN 1021-1), zapałka (PN EN1021-2).	
--	--

30. Biurko do pomieszczeń biurowych z szufladą i szafką

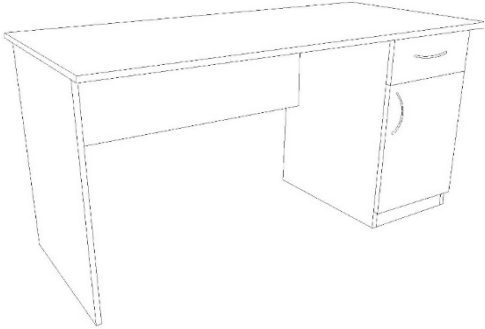
Minimalne wymagania Zamawiającego	Rysunek poglądowy
<p>Wymiary (+/-10 mm): szerokość całkowita: 1200 mm, Głębokość całkowita 600 mm, Wysokość całkowita: 740 mm,</p> <p>Biurko o kształcie blatu prostokątnym. Biurko posadowione na jednej nodze płytowej oraz postumencie z szafką oraz szufladą. Wszystkie elementy konstrukcyjne poza blatem biurka wykonane z płyty pokrytej okładziną sztuczną o grubości 18 mm. Blat wykonany z płyty o grubości 25 – 28 mm pokrytej okładziną sztuczną. Wszystkie wąskie krawędzie zabezpieczone obrzeżem o grubości 2 mm. Należy zastosować płytę wiórową trójwarstwową o klasie higieniczności minimum E1. Biurko posiada z prawej strony, patrząc z perspektywy osoby siedzącej przy biurku szafkę zamykaną drzwiami oraz jedną szufladę tuż pod blatem biurka. Wnętrze szafki posiada jedną półkę wykonaną z płyty o grubości 18 mm pokrytej okładziną sztuczną. Drzwi oraz szuflada posiadają uchwyty doczołowe o rozstawie otworów montażowych 128 mm.</p> <p>Zarówno postument z drzwiami i szufladą jak i noga płytowa muszą w miejscu zetknięcia się z podłożem posiadać stopki wkręcane w gniazda umieszczone w płycie nogi oraz postumentu. Stopki z czarnego tworzywa mają za zadanie możliwość wypoziomowania mebla w zakresie do 10 mm. Noga płytowa biurka połączona z postumentem za pomocą łącznika / blendy o wysokości 350 mm.</p> <p>Kolorystyka płyty meblowej do wyboru spośród minimum 6 dekorów przedstawionych przez Dostawcę Wyposażenia po podpisaniu Umowy.</p> <p>Dokumenty jakie należy złożyć przed podpisaniem Umowy:</p> <ul style="list-style-type: none">- Atest, certyfikat potwierdzający higieniczność płyty wiórowej na poziomie minimum E1	

31. Biurko do pomieszczeń biurowych bez szuflady

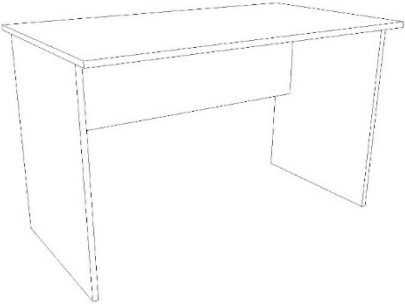
Minimalne wymagania Zamawiającego	Rysunek poglądowy
<p>Wymiary (+/-10 mm): szerokość całkowita: 1600 mm, Głębokość całkowita 700 mm, Wysokość całkowita: 740 mm,</p> <p>Biurko o kształcie blatu prostokątnym. Biurko posadowione na dwóch nogach płytowych. Wszystkie elementy konstrukcyjne poza blatem biurka wykonane z płyty pokrytej okładziną sztuczną o grubości 18 mm. Blat wykonany z płyty o grubości 25 – 28 mm pokrytej okładziną sztuczną. Wszystkie wąskie krawędzie zabezpieczone obrzeżem o grubości 2mm. Należy zastosować płytę wiórową trójwarstwową o klasie higieniczności minimum E1.</p> <p>Nogi płytowe biurka muszą w miejscu zetknięcia się z podłożem posiadać stopki wkręcane w gniazda umieszczone w płycie nogi. Stopki z czarnego tworzywa mają za zadanie możliwość wypoziomowania mebla w zakresie do 10 mm. Nogi płytowe biurka połączone ze sobą za pomocą łącznika / blendy o wysokości 350 mm.</p> <p>Kolorystyka płyty meblowej do wyboru spośród minimum 12 dekorów przedstawionych przez Dostawcę Wyposażenia po podpisaniu Umowy.</p> <p>Dokumenty jakie należy złożyć przed podpisaniem Umowy:</p> <ul style="list-style-type: none">- Atest, certyfikat potwierdzający higieniczność płyty wiórowej na poziomie minimum E1	

32. Krzesło wysokie – hoker

Minimalne wymagania Zamawiającego	Rysunek poglądowy
<p>Wymiary (+/-20 mm): szerokość podstawy: 380 mm, szerokość całkowita: 400 mm, Wysokość całkowita: 850 - 1050 mm, wysokość siedziska: 560 – 760 mm, szerokość podnóżka: 300 mm</p> <p>Krzesło wysokie, tzw., hoker na podstawie okrągłej -talerzowej” o średnicy (+/- 20 mm) 300 mm. Podstawa stalowa z powłoką chromowaną. Siedzisko i oparcie tworzą jednolity „kubetek” tapicerowany czarną ecoskórą. Hoker musi mieć możliwość pneumatycznej regulacji wysokości w zakresie około 10 cm. Regulacja wysokości musi się odbywać za pomocą dźwigni umieszczonej pod siedziskiem z prawej strony hokera. Hoker musi posiadać podnóżek zespolony trwale z pionową „sztycą” hokera, która jest łącznikiem pomiędzy talerzową podstawą a siedziskiem. Szerokość podnóżka 300 mm a głębokość 170 mm z tolerancją wymiaru +/-20 mm. Siedzisko obrotowe z pełną możliwością obrotu wokół osi.</p> <p>Dokumenty jakie należy złożyć przed podpisaniem Umowy:</p> <ul style="list-style-type: none">- Oświadczenia producenta krzesła o możliwości wykonania mebla przy użyciu pianek trudnopalnych dla przedmiotowego postępowania.- Atestu, certyfikatu, sprawozdania z przeprowadzenia badań potwierdzającego zgodność produktu z normami PN EN 1022, PN EN 16139 wystawiony przez niezależną, akredytowaną jednostkę uprawnioną do wydawania tego rodzaju zaświadczeń. Jako jednostkę akredytowaną uznaje się każdą jednostkę badawczą i certyfikującą posiadającą akredytację krajowego ośrodka certyfikującego – w przypadku Polski jest to Polskie Centrum Akredytacji (PCA), w przypadku certyfikatów wystawionych przez kraj zrzeszony w Unii Europejskiej, jako jednostkę akredytowaną uznaje się każdą jednostkę badawczą i certyfikującą posiadającą akredytację odpowiednika PCA w tym kraju	

<p>- Atest, certyfikat potwierdzający trudnozapałność tkaniny zgodnie z normami: papieros (PN EN 1021-1), zapałka (PN EN1021-2).</p>	
--	--

33. Szafka do kuchni

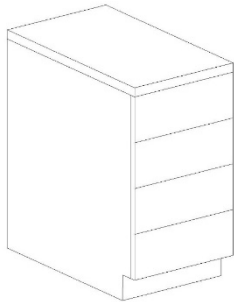
Minimalne wymagania Zamawiającego	Rysunek poglądowy
<p>Wymiary (+/-10 mm): szerokość całkowita: 400 mm, Wysokość całkowita: 880 mm, głębokość 600 mm,</p> <p>Szafka kuchenna z czterema szufladami. Korpus oraz fronty szuflad wykonane z płyty wiórowej trójwarstwowej o grubości 18 mm pokrytej okładziną sztuczną. Wszystkie wąskie krawędzie powstałe po odcięciu płyty należy okleić obrzeżem ABS lub PVC o grubości 2 mm w kolorze płyty. Mechanizm otwierania szuflad w systemie tandenbox Firmy Blum lub równoważnym. Plecy szafki z płyty HDF o grubości 3 mm. Błat wykonany z płyty wykonanej w technologii postformingowej o grubości 36 – 38 mm. Fronty szuflad zaopatrzone w uchwyty doczołowe o rozstawie otworów montażowych 128 mm. Szafka posadowiona na cokole i nóżkach z tworzywa sztucznego o wysokości około 100 mm.</p> <p>Dokumenty jakie należy złożyć przed podpisaniem Umowy:</p> <ul style="list-style-type: none">- Atest, certyfikat potwierdzający higieniczność płyty wiórowej na poziomie minimum E1	

34. Fotel - SP

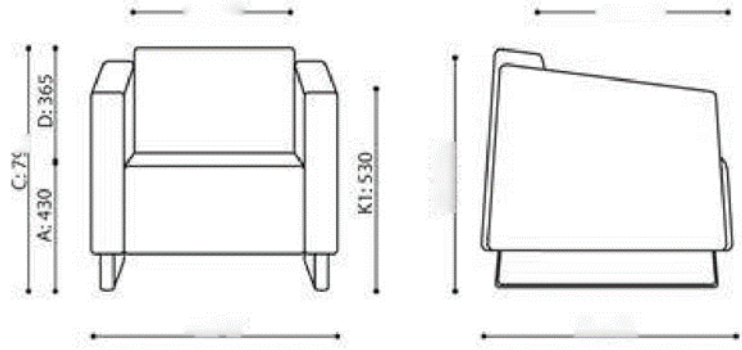
Minimalne wymagania Zamawiającego	Rysunek poglądowy
<p>Fotel powinien posiadać:</p> <ul style="list-style-type: none">• Szkielet kanapy wykonany na bazie sklejk i płyty wiórowej i drewnianych listew.• Oparcie posiada ramową drewnianą konstrukcję, na której rozpięte są gumowe pasy tapicerskie.• Oparcie ma kształt klina zwężającego się ku górze.• Siedzisko posiada ramową drewnianą konstrukcję, na której rozpięte są sprężyny faliste.• Nie dopuszcza się braku sprężyn w siedzisku.• Elementy boczne opadające do przodu.• Elementy boczne o mniejszej głębokości niż fotel.• Tapicerka elementów bocznych zszywana z kawałków z wyraźnie zaznaczonymi krawędziami.• Stelaż w kształcie płozy wykonany z kształtownika o profilu 40mm x 5 mm o długości 725 mm i wysokości 125 mm.• Płozy montowane do elementów	 <p>The technical drawing shows two views of a chair. The front view on the left has dimensions: C: 75 (seat height), A: 430 (total height), D: 365 (seat depth), and K1: 530 (total height including backrest). The side view on the right shows the profile of the chair, including the backrest and seat. Dimension lines indicate the width and depth of the chair.</p>

bocznych.

- Możliwość tworzenia systemowych rozwiązań w postaci narożników i dłuższych ciągów siedzisk.
- Fotel tapicerowany skórą licową. Nie dopuszcza się zastosowania skóry dwoiny lub łączenia skóry i skaju.

Dokumenty jakie należy złożyć przed podpisaniem Umowy:

- Wymaga się oświadczenia producenta, że w zamówieniu zostaną zastosowane pianki o właściwościach trudnozapalnych.
- Wyniki badań zgodności z normą PN-EN 1728, PN EN 1022 w zakresie wymiarów, wymagań wytrzymałościowych oraz bezpiecznych rozwiązań konstrukcyjnych.

35. Sofa - SP

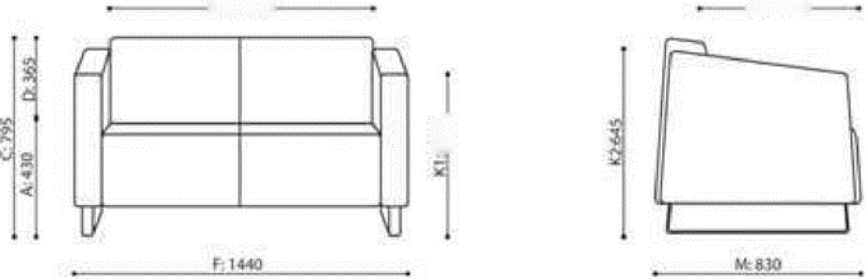
Minimalne wymagania Zamawiającego	Rysunek poglądowy
<p>Sofa powinna posiadać:</p> <ul style="list-style-type: none">• Szkielet kanapy wykonany na bazie sklejki i płyty wiórowej i drewnianych listew. Oparcie posiada ramową drewnianą konstrukcję, na której rozpięte są gumowe pasy tapicerskie.• Oparcie ma kształt klina zwężającego się ku górze.• Siedzisko posiada ramową drewnianą konstrukcję, na której rozpięte są sprężyny faliste.• Nie dopuszcza się braku sprężyn w siedzisku.• Elementy boczne opadające do przodu.• Elementy boczne o mniejszej głębokości niż fotel.• Tapicerka elementów bocznych zszywana z kawałków z wyraźnie zaznaczonymi krawędziami.• Stelaż w kształcie płozy wykonany z kształtownika o profilu 40mm x 5 mm o wysokości 125 mm.	 <p>The technical drawing shows two views of a sofa. The front view on the left has dimensions: C: 795 (total height), A: 430 (height to the top of the backrest), D: 365 (height to the top of the seat), and F: 1440 (total width). The side view on the right has dimensions: K2: 645 (height to the top of the backrest) and M: 830 (width). The backrest is shown as a trapezoid, indicating it tapers towards the top.</p>

- Płozы montowane do elementów bocznych.
- Możliwość tworzenia systemowych rozwiązań w postaci narożników i dłuższych ciągów siedzisk.
- Fotel tapicerowany skórą licową. Nie dopuszcza się zastosowania skóry dwoiny lub łączenia skóry i skaju.

Dokumenty jakie należy złożyć przed podpisaniem Umowy:

- Wyniki badań zgodności z normą PN-EN 1728:2012, 16139:2013_07, PN EN 1022:2007 w zakresie wymiarów, wymagań wytrzymałościowych oraz bezpiecznych rozwiązań konstrukcyjnych.
- Wymaga się oświadczenia producenta, że w zamówieniu zostaną zastosowane pianki o właściwościach trudnozapalnych.

36. Stolik okrągły – SP

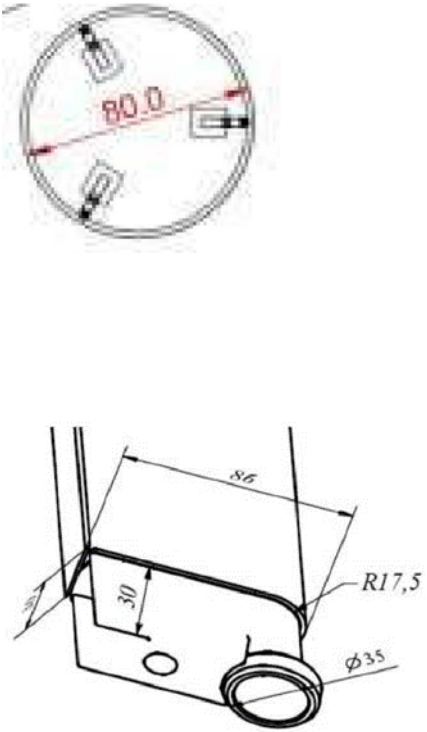
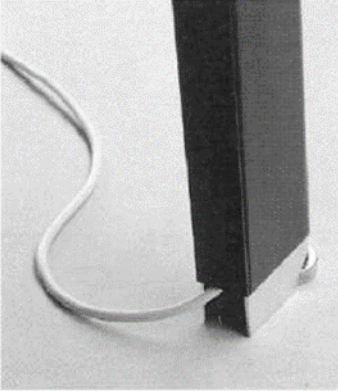
Minimalne wymagania Zamawiającego	Rysunek poglądowy
<p>Wymiar stolika ϕ 800 mm Wysokość 400 mm Błat wykonać z trójwarstwowej płyty wiórowej grubości min 25mm w klasie higieniczności E1 obustronnie melaminowej na kolor. Wąskie krawędzie zabezpieczyć obrzeżem o grubości 2 mm w kolorze płyty. Krawędzie obrzeża zaokrąglić $R=2$ mm. Ramę stelaża wykonać z profilowanej blachy stalowej o grubości min 2mm tworzącej profil otwarty o przekroju ok. 35x55mm. Ramę mocować do blatu za pomocą wpustek tworzywowych i śrub imbusowych z gwintem metrycznym. Ze względu na małą trwałość połączenia nie dopuszcza się wkręcania śrub bezpośrednio w płytę. Nogi stołu wykonać z profilowanej blachy stalowej o grubości min 2mm. Przekrój nogi powinien wynosić: szerokość 30mm, głębokość 86mm, a od strony zewnętrznej nogę należy zaokrąglić promieniem $R=17,5$ mm. Kształt nóg powinien umożliwić przeprowadzenie okablowania. Kąt pochylenia nogi w stosunku do blatu powinien mieścić się w zakresie $75-80^\circ$. Od</p>	 

strony wewnętrznej nogę wyposażyc w zamknięcie typu Click o szerokości 30 mm na całej wysokości nogi. Nogę wesprzeć na stopce z chromowanego aluminium o przekroju dopasowanym do profilu nogi. Stopka od strony wewnętrznej powinna być otwarta w celu swobodnego wprowadzenia kabli do nogi. Wysokość stopki powinna wynosić ok 30 mm i posiadać wbudowany regulator w kolorze chromowanego aluminium, umożliwiający poziomowanie w zakresie min 10 mm. Noga powinna być mocowana za pomocą adaptera stalowego łączącego jednocześnie ramę z nogą za pomocą jednej śruby. Użycie adaptera powinno dawać możliwość wielokrotnego montażu oraz demontażu nogi bez utraty stabilności konstrukcji. Nie dopuszcza się zastosowania konstrukcji spawanej.

Nogi końcowe modułów prostych ustawić pod kątem 45° w stosunku do krawędzi blatu, nogi pośrednie (łączące dwa blaty) ustawić prostopadle do dłuższej krawędzi.

Stelaż oraz nogi lakierować proszkowo w strukturze (kolor ustalić z Zamawiającym po podpisaniu umowy).

Dokumenty jakie należy złożyć przed

podpisaniem Umowy:

- Wyniki badań zgodności z normą PN-EN 1728:2012, 16139:2013_07, PN EN 1022:2007 w zakresie wymiarów, wymagań wytrzymałościowych oraz bezpiecznych rozwiązań konstrukcyjnych.
- Wymaga się oświadczenia producenta, że w zamówieniu zostaną zastosowane pianki o właściwościach trudnozapalnych.

37. Fotel gabinetowy z zagłówkiem

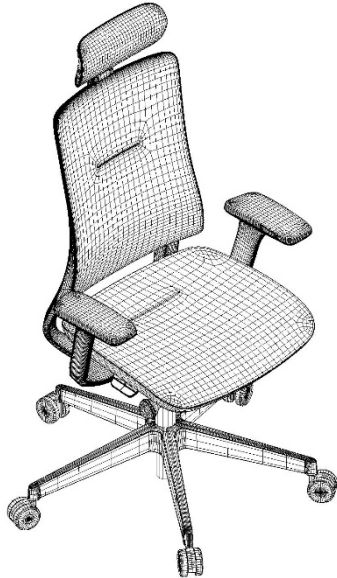
Minimalne wymagania Zamawiającego	Rysunek poglądowy
<p>Wymiary (+/-30 mm): szerokość całkowita - 700 mm, głębokość całkowita – 680 mm, wysokość całkowita: 1160 – 1360 mm, głębokość siedziska: 420 – 480 mm, szerokość siedziska: 500 mm</p> <p>OPIS WYKONANIA:</p> <ul style="list-style-type: none">• Podstawa w kształcie pięcioramiennej „gwiazdy”, wykonana ze stopu metali lekkich, np. aluminium polerowanego.• Podstawa zaopatrzona w samohamowne miękkie kółka jezdne fi 65 mm• Amortyzator gazowy w kolorze chrom zapewniający płynną regulację wysokości siedziska, z tzw „poduszką powietrzną”.• Nowoczesny mechanizm SYNCHRO umożliwiający synchroniczne odchylenie oparcia i siedziska z możliwością zablokowania w minimum 5 położeniach z regulacją twardości sprężyny za pomocą wygodnego pokrętła znajdującego się po prawej stronie siedziska, umożliwiającego regulację mechanizmu w pozycji siedzącej, odchylonej do tyłu.• Mechanizm synchro musi posiadać dodatkowe pochylenie siedziska o około 3° i regulację jego głębokości w zakresie 60 mm (+/-10%).• Mechanizm synchro ukryty pod maskownicą siedziska. Przyciski regulacji mechanizmu ergonomicznie umieszczone pod siedziskiem.• Siedzisko wykonane z tworzywa sztucznego, wyściełane pianką poliuretanową wykonaną w technologii pianek wylewanych w formach o gęstości 70 – 80 kg/m³, pod siedziskiem maskownica w kolorze czarnym• Oparcie o konstrukcji z tworzywa sztucznego, pokrytego pianką poliuretanową wylewaną w formie, o gęstości 85 - 90 kg/m³, obustronnie tapicerowane.	

- Pianki wypełniające siedzisko i oparcie wykonane w technologii pianek trudnopalnych. Należy załączyć oświadczenie producenta foteli o możliwości wykonania mebla z użyciem pianek trudnopalnych dla przedmiotowego postępowania.
- Oparcie z mechanizmem połączone ramą wykonaną ze stopu metali lekkich, np. aluminium polerowane
- Oparcie wyposażone w podparcie odcinka lędźwiowego z możliwością regulacji na wysokość.
- Podłokietniki o konstrukcji ze stopu metali lekkich, np. aluminium polerowanego, łączą się w sposób estetyczny pod siedziskiem z ramą oparcia. Podłokietniki regulowane w zakresie góradół, nakładka podłokietnika w zakresie przód-tył, oraz na boki. Nakładki z miękkiego poliuretanu PU w kolorze czarnym
- Krzesło posiada tapicerowany, miękki zagłówek, regulowany w zakresie wysokości oraz głębokości
- Krzesło tapicerowane wysokiej jakości skórą licową niekorygowaną.
- Wymagane jest potwierdzenie zgodności produktu z normami PN EN 1335-1; 1335-2 wystawiony przez niezależną, akredytowaną jednostkę uprawnioną do wydawania tego rodzaju zaświadczeń. Jako jednostkę akredytowaną uznaje się każdą jednostkę badawczą i certyfikującą posiadającą akredytację krajowego ośrodka certyfikującego – w przypadku Polski jest to Polskie Centrum Akredytacji (PCA), w przypadku certyfikatów wystawionych przez kraj zrzeszony w Unii Europejskiej, jako jednostkę akredytowaną uznaje się każdą jednostkę badawczą i certyfikującą posiadającą akredytację odpowiednika PCA w tym kraju.
- Dokładna kolorystyka do wyboru po podpisaniu Umowy i przedstawieniu przez Wykonawcę próbek materiału.

Dokumenty jakie należy złożyć przed podpisaniem Umowy:

- Oświadczenie producenta fotela o możliwości wykonania mebla przy użyciu pianek trudnopalnych dla przedmiotowego postępowania.

- Atest, certyfikat potwierdzający zgodność produktu z normami PN EN 1335-1; 1335-2 wystawiony

przez niezależną, akredytowaną jednostkę uprawnioną do wydawania tego rodzaju zaświadczeń. Jako jednostkę akredytowaną uznaje się każdą jednostkę badawczą i certyfikującą posiadającą akredytację krajowego ośrodka certyfikującego – w przypadku Polski jest to Polskie Centrum Akredytacji (PCA), w przypadku certyfikatów wystawionych przez kraj zrzeszony w Unii Europejskiej, jako jednostkę akredytowaną uznaje się każdą jednostkę badawczą i certyfikującą posiadającą akredytację odpowiednika PCA w tym kraju

38. Kanapa 3-osobowa, gabinetowa

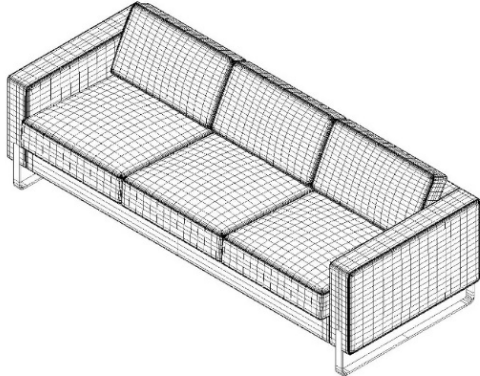
Minimalne wymagania Zamawiającego	Rysunek poglądowy
<p>Wymiary (+/-30 mm): Szerokość całkowita: 2220 mm, Głębokość całkowita: 900 mm, Wysokość całkowita: 750 mm</p> <p>OPIS WYKONANIA:</p> <ul style="list-style-type: none">• Kanapa wizytowo – wypoczynkowa z trzema miejscami do siedzenia• Stelaż stalowy w kształcie płoży o przekroju 40 x 10 mm (+/- 5%) mocowany do pionowej, przedniej oraz tylnej płaszczyzny podłokietnika w jego dolnej części, bez widocznych elementów mocujących, „wpuszczony” w płaszczyznę podłokietnika (powierzchnia podłokietnika oraz profilu płoży tworzą jedną płaszczyznę).• Stelaż metalowy malowany proszkowo na kolor czarny.• Stelaż wewnętrzny sofy wykonany z litego drewna z elementami z płyty pilśniowej, sklejki oraz sprężyn falistych.• Podłokietniki oraz oparcie sofy w formie brył sześciennych otaczają z trzech stron komfortowe siedzisko.• Poduchy siedziska i oparcia wykonane jako niezależne elementy, mocowane do kubetka zamkiem błyskawicznym• Poduchy siedziska i oparcia sofy wykonane z wysokoodbojnej trudnopalnej pianki poliuretanowej ciętej o gęstości 35 – 40 kg/m³• Pianki wypełniające siedzisko i oparcie wykonane w technologii pianek trudnopalnych. Należy załączyć oświadczenie producenta kanap o możliwości wykonania kanapy z pianek trudnopalnych dla przedmiotowego postępowania wraz z świadectwem z badań	 A 3D wireframe drawing of a three-seater sofa. The drawing shows the structural frame of the sofa, including the backrest, seat, and armrests, all rendered in a grid-like mesh. The sofa is shown from a three-quarter perspective, highlighting its rectangular shape and the arrangement of the three seats.

potwierdzających klasę trudnopalności pianek zgodnych z normą PN EN 1021-1, -2

- Sofa tapicerowana tkaniną o składzie 100% POLIESTER, gramaturze min. 420 g/m², odporności na ścieranie min. 75 000 cykli Martinadale`a, trudnozapalność papieros (PN EN 1021-1), zapałka (PN EN1021-2),
- Wymagane jest, aby sofa posiadała raport z badań potwierdzający zgodność wykonania z normą PN-EN 15373
- Dokładna kolorystyka do wyboru po podpisaniu Umowy i przedstawieniu przez Wykonawcę próbek materiału.

Dokumenty jakie należy złożyć przed podpisaniem Umowy:

- Raport z badań potwierdzający zgodność wykonania sofy z normą PN-EN 15373
- Oświadczenia producenta kanap o możliwości wykonania kanapy przy użyciu pianek trudnopalnych dla przedmiotowego postępowania.
- Atestu, certyfikatu potwierdzającego ścieralność tkaniny w jakiej zamierza wykonać mebel na poziomie nie niższym niż 75 000 cykli Martinadale`a
- Atest, certyfikat potwierdzający trudnozapalność tkaniny zgodnie z normami: papieros (PN EN 1021-1), zapałka (PN EN1021-2)
- Atest, certyfikat potwierdzający trudnozapalność tkaniny zgodnie z normami: papieros (PN EN 1021-1), zapałka (PN EN1021-2)

39. Fotel wypoczynkowy, gabinetowy

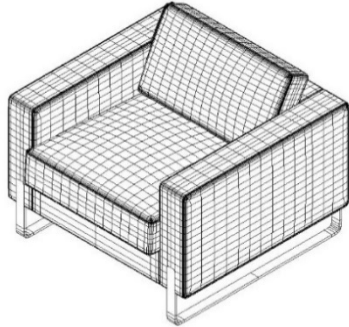
Minimalne wymagania Zamawiającego	Rysunek poglądowy
<p>Wymiary (+/-30 mm): Szerokość całkowita: 920 mm, Głębokość całkowita: 900 mm, Wysokość całkowita: 750 mm</p> <p>OPIS WYKONANIA:</p> <ul style="list-style-type: none">• Fotel wizytowo – wypoczynkowy z jednym miejscem do siedzenia• Fotel z tej samej kolekcji mebli co kanapa gabinetowa opisana powyżej• Stelaż stalowy w kształcie płozy o przekroju 40 x 10 mm (+/- 5%) mocowany do pionowej, przedniej oraz tylnej płaszczyzny podłokietnika w jego dolnej części, bez widocznych elementów mocujących, „wpuszczony” w płaszczyznę podłokietnika (powierzchnia podłokietnika oraz profilu płozy tworzą jedną płaszczyznę).• Stelaż metalowy malowany proszkowo na kolor czarny.• Stelaż wewnętrzny fotela stanowi lite drewno z elementami płyty pilśniowej, sklejki oraz sprężyn falistych.• Podłokietniki oraz oparcie fotela w formie brył sześciennych otaczają z trzech stron komfortowe siedzisko.• Poduchy siedziska i oparcia wykonane jako niezależne elementy, mocowane do kubetka zamkiem błyskawicznym• Poduchy siedziska i oparcia fotela wykonane z wysokoodbojnej pianki poliuretanowej ciętej o gęstości 35 – 40 kg/m³• Pianki wypełniające siedzisko i oparcie wykonane w technologii pianek trudnopalnych. Należy załączyć oświadczenie producenta foteli o możliwości wykonania mebla z pianek trudnopalnych dla przedmiotowego postępowania wraz z świadectwem z badań	

potwierdzających klasę trudnopalności pianek zgodnych z normą PN EN 1021-1, -2

- Fotel w całości tapicerowany tkaniną o składzie 100% POLIESTER, gramaturze min. 420 g/m², odporności na ścieranie min. 75 000 cykli Martinadale`a, trudnozapalność papieros (PN EN 1021-1), zapałka (PN EN1021-2),
- Wymagany okres 5 letniej gwarancji producenta
- Dokładna kolorystyka do wyboru po podpisaniu Umowy i przedstawieniu przez Wykonawcę próbek materiału.

Dokumenty jakie należy złożyć przed podpisaniem Umowy:

- Oświadczenie producenta fotela o możliwości wykonania mebla przy użyciu pianek trudnopalnych dla przedmiotowego postępowania.
- Atestu, certyfikatu potwierdzającego ścieralność tkaniny w jakiej zamierza wykonać mebel na poziomie nie niższym niż 75 000 cykli Martinadale`a
- Atestu, certyfikatu potwierdzającego trudnozapalność tkaniny zgodnie z normami: papieros (PN EN 1021-1), zapałka (PN EN1021-2),
- Atest, certyfikat potwierdzający trudnozapalność tkaniny zgodnie z normami: papieros (PN EN 1021-1), zapałka (PN EN1021-2)

40. Stół Konferencyjny

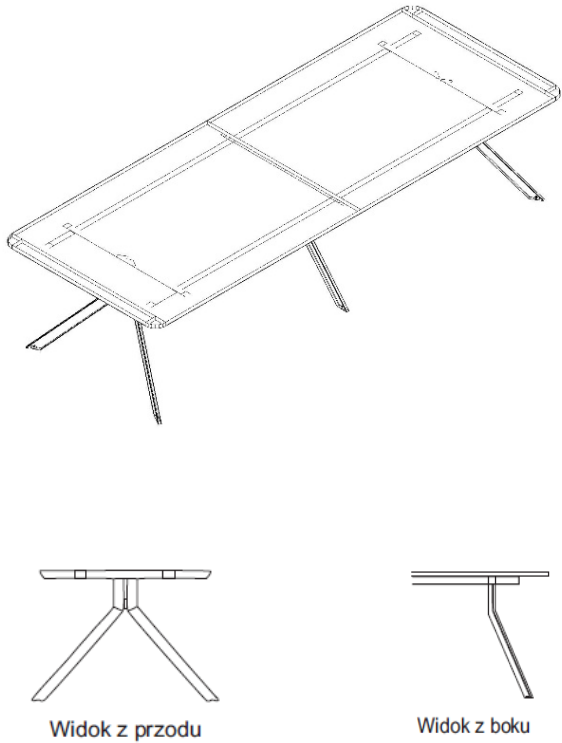
Minimalne wymagania Zamawiającego	Rysunek poglądowy
<p>Wymiary (+/-10 mm): Długość 2800 mm, szerokość: 1200 mm, wysokość: 740 mm</p> <p>OPIS</p> <p>WYKONANIA:</p> <ul style="list-style-type: none">• Stelaż stołu wykonany jako konstrukcja metalowa.• Noga stołu wykonana z profilu o wymiarach przekroju 20 x 60 mm (+/- 5%)• Pod blatem stołu umieszczone profile wspierające blat wykonane z profilu kwadratowego o wymiarach przekroju 45x45mm (+/-5%)• Każda noga stołu wyposażona w stopki poziomujące chromowane, które poziomują stół w zakresie + 10 mm.• Połączenie nóg z ramą musi odbywać się bez widocznych spawów.• Cała konstrukcja malowana proszkowo na kolor czarny• Blat wykonany z płyty wiórowej trójwarstwowej o grubości 25mm, dwustronnie pokrytej melaminą• Klasa higieniczności płyty użytej do wykonania blatu stołu na poziomie minimum E1• Płyta blatu stołu o podwyższonej trwałości, w klasie odporności na ścieranie minimum 3A zgodnie z normą DIN EN 14322.• Wszystkie krawędzie blatu zabezpieczone doklejką z tworzywa sztucznego PVC lub ABS o grubości 2 mm i promieniu r=3 mm.	 <p>The technical drawing illustrates the conference table from three perspectives. The top view is a perspective drawing showing the rectangular table with its four legs and the internal support structure. Below it are two side views: 'Widok z przodu' (Front view) and 'Widok z boku' (Side view), which show the profile of the table and the arrangement of the legs and support beams.</p>

- Zastosowana doklejka musi mieć odporność na promieniowanie UV, powyżej lub równe wartości 6 zgodnie z normą ISO 4892-1.
- W blacie stołu muszą być zamontowane gwintowane gniazda metalowe- blat przymocowany do stelaża za pomocą śrub.
- Nogi stołu ułożone w kształcie wielkiej litery „Y”. Kształt obrazuje rysunek poniżej.
- Narożniki blatu zaokrąglone.
- Dokładna kolorystyka do wyboru po podpisaniu Umowy i przedstawieniu przez Wykonawcę próbek materiału.
- Stół wykonany zgodnie z Normami PN EN 15372; PN EN 1730; PN EN 14072

Dokumenty jakie należy złożyć przed podpisaniem Umowy:

- Atest, certyfikat potwierdzający higieniczność płyty wiórowej na poziomie minimum E1

- Certyfikat, atest potwierdzający zgodność oferowanego produktu z normami: PN EN 15372; PN EN 1730; PN EN 14072 potwierdzającymi trwałość, wytrzymałość, stateczność oraz bezpieczeństwo użytkowania. Dokument musi być wystawiony przez niezależną, akredytowaną jednostkę uprawnioną do wydawania tego rodzaju zaświadczeń. Jako jednostkę akredytowaną uznaje się każdą jednostkę badawczą i certyfikującą posiadającą akredytację krajowego ośrodka certyfikującego – w przypadku Polski jest to Polskie Centrum Akredytacji (PCA), w przypadku certyfikatów wystawionych przez kraj zrzeszony w Unii Europejskiej, jako jednostkę akredytowaną uznaje się każdą jednostkę badawczą i certyfikującą posiadającą akredytację odpowiednika PCA w tym kraju.

41. Krzesło konferencyjne

Minimalne wymagania Zamawiającego	Rysunek poglądowy
<p>Wymiary (+/-30 mm): maksymalna szerokość z podłokietnikami (przy maksymalnym rozstawie ramion podstawy krzesła) – 770 mm, szerokość podstawy (przy minimalnym rozstawie ramion podstawy krzesła) – 580 mm, wysokość krzesła: 900 mm, całkowita głębokość krzesła (przy maksymalnym rozstawie ramion podstawy krzesła) – 770 mm, wysokość oparcia – 460 mm.</p> <p>OPIS WYKONANIA:</p> <ul style="list-style-type: none">• Podstawa czteroramienna, wykonana ze stopu metali lekkich, malowana proszkowo na kolor czarny• Kółka samohamowne, miękkie o średnicy fi 65 - 68 mm do powierzchni twardych• Amortyzator gazowy umożliwiający płynną regulację wysokości siedziska• Mechanizm synchroniczny, samoważący, umożliwiający synchroniczne odchylenie oparcia i siedziska przy jednoczesnym automatycznym dopasowaniu siły odchylenia oparcia do wagi użytkownika. Mechanizm pozwala na blokowanie oparcia w pozycji bazowej oraz maksymalnym odchyleniu.• System ANTI SHOCK zapobiega uderzeniu oparcia w plecy siedzącego po zwolnieniu blokady mechanizmu. Mechanizm oraz dźwignia w kolorze czarnym.• Oparcie krzesła wykonane z poliamidu w kolorze czarnym, z poziomą	 <p>A technical line drawing of a conference chair. It features a high-back, slightly curved seat and backrest. The chair is mounted on a five-point star-shaped base with casters. The drawing is a simple black and white outline, showing the chair from a three-quarter perspective.</p>

szczeliną na wysokości mocowania podłokietników widoczną w tylnej części oparcia,

- Siedzisko krzesła wykonane z poliamidu, wyściełane trudnopalną pianką poliuretanową o gęstości 70 - 75 kg/m³, tapicerowane tkaniną
- Podłokietniki z tworzywa sztucznego w kolorze czarnym, w postaci jednolitego elementu, zintegrowane z oparciem oraz mechanizmem krzesła
- Pianki krzesła wykonane w technologii pianek trudnopalnych.
- Siedzisko krzesła tapicerowane tkaniną o składzie 100% POLIESTER, gramaturze min. 360 g/m², odporności na ścieranie min. 75 000 cykli Martinadale`a oraz potwierdzonej trudnozapalności zgodnie z normami: papieros (PN EN 1021-1), zapalka (PN EN1021-2)
- Wymagane wykonanie krzesła zgodnie z normą z normą EN 16139.
- Wymagany okres 5 letniej gwarancji producenta.
- Dokładna kolorystyka do wyboru po podpisaniu Umowy i przedstawieniu przez Wykonawcę próbek materiału.

Dokumenty jakie należy złożyć przed podpisaniem Umowy:

- Certyfikat, atest potwierdzający zgodność oferowanego produktu z normą PN EN 16139. Dokument musi być wystawiony przez niezależną, akredytowaną jednostkę uprawnioną do wydawania tego rodzaju zaświadczeń. Jako jednostkę akredytowaną uznaje się każdą jednostkę badawczą i certyfikującą posiadającą akredytację krajowego ośrodka certyfikującego – w przypadku Polski jest to Polskie Centrum Akredytacji (PCA), w przypadku certyfikatów wystawionych przez kraj zrzeszony w Unii Europejskiej, jako jednostkę akredytowaną uznaje się każdą jednostkę badawczą i certyfikującą posiadającą akredytację odpowiednika PCA w tym kraju.
- Atest, certyfikat potwierdzający trudnozapalność tkaniny zgodnie z normami:

<p>papieros (PN EN 1021-1), zaparka (PN EN1021-2) - Oświadczenie Producenta krzesła, że zamówienie to zrealizuje z użyciem pianek o właściwościach trudnozapalnych</p>	
--	--

42. Komoda do Sali konferencyjnej.

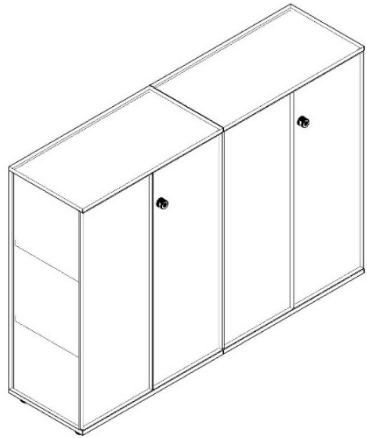
Minimalne wymagania Zamawiającego	Rysunek poglądowy
<p>Wymiary (+/-30 mm): Szerokość całkowita: 1600 mm, Głębokość całkowita: 420 mm, Wysokość całkowita: 1140 mm</p> <p>OPIS WYKONANIA:</p> <ul style="list-style-type: none">• Komoda złożona z dwóch identycznych szaf, z których każda z nich wykonana jest według niżej przedstawionego opisu• Korpus i drzwi wykonane z płyty wiórowej dwustronnie melaminowanej w klasie higieniczności E1 o podwyższonej trwałości o grubości 18 mm.• Ściana tylna szafy wykonana z płyty wiórowej dwustronnie melaminowanej w kolorze korpusu szafy, o grubości 8 - 10 mm co umożliwia wykorzystanie szaf jako wolnostojące.• Ściana tylna wpuszczana w rowek pomiędzy boki szafy.• Wieńce szafy widoczne po zamknięciu drzwi, grubość wieńca górnego – 22 – 25 mm• Wszystkie krawędzie zabezpieczone doklejką z tworzywa sztucznego o grubości 2 mm i promieniu r=3 mm.• Z uwagi na wymagania trwałości pod względem wycierania się spoiny pomiędzy blatem płyty a obrzeżem, stabilny kolor i odporność na promieniowanie UV meble muszą być wykonane z zastosowaniem technologii laserowej bez użycia klejów termotopliwych typu PU ani PUR	

ani EVA. Baza obrzeża i warstwa funkcyjna w jednym kolorze i z tego samego materiału (polimer).

- Zastosowana doklejka musi mieć odporność na promieniowanie UV, powyżej lub równe wartości 6 zgodnie z normą ISO 4892-1
- Korpusy szaf fabrycznie sklejone, zmontowane i dostarczane w całości.
- Nie dopuszcza się montażu/ sklejania szafy na miejscu
- Nie dopuszcza się montażu elementów korpusu na złącza meblowe
- Drzwi płytowe zamontowane do boków korpusu za pomocą zawiasów puszkowych o kącie otwarcia 110°.
- Możliwość indywidualnego zagospodarowania przestrzeni wewnętrznej dzięki rzędom otworów co 32 mm na całej wysokości korpusu.
- Wnętrze szafy posiada dwie ruchome półki wykonane z płyty wiórowej o grubości 22 – 25 mm pokryte melaminą, od frontu oklejone obrzeżem ABS o grubości 2 mm dające możliwość przechowywania trzech rzędów segregatorów archiwizujących dokumenty wielkości A4.
- Półki osadzone na podporach zabezpieczających przypadkowe wyszarpięcie półki za pomocą trzpienia i otworu nawierconego w półce – tzw. „secura”
- Dolny wieniec szafy zaopatrzony w cztery stopki z tworzywa sztucznego w kolorze czarnym o wysokości 30 mm (+/-5mm)
- Szafa musi mieć możliwość poziomowania mebla z pomocą stopek oraz otworów nawierconych w dolnym wieńcu mebla za pomocą klucza bez konieczności podnoszenia, przechylania mebla.
- Drzwi skrzydłowe szafy wyposażone w listwę przytykową wykonaną z tworzywa sztucznego i obitą gumą (eliminacja efektu trzasku). Listwa musi być przymocowana do jednego skrzydła drzwi
- Wymaga się, aby w drzwiach płytowych szafy zamontowany był zamek

baskwilowy- blokujący drzwi w minimum 2 punktach

- Wymagany jest zamek z numerowanym cylindrem, numerowanym kluczykiem, jeden klucz łamany- gdy klucz zostanie zagubiony musi być możliwość jego domówienia po numerze spisanym z cylindra
- System umożliwia w kilka sekund wymianę wkładki zamka bez konieczności jego rozwiercania—rozwiązanie przydatne w momencie zgubienia kluczy lub nieoddania ich przez poprzednich pracowników
- Drzwi nie posiadają typowych uchwytów, otwierane za pomocą przekręcanej gałki, w której umieszczony jest opisany powyżej zamek.
- Zastosowane zawiasy puszkowe, samodomykające o rozwarcium minimum 100 stopni
- Z funkcją cichego domyku.

Dokumenty jakie należy złożyć przed podpisaniem Umowy:

- certyfikat potwierdzający higieniczność płyty użytej do wyprodukowania mebla na poziomie E1
- Attest, certyfikat lub sprawozdanie z przeprowadzenia badań potwierdzające, że proponowany mebel jest wykonany zgodnie z normami PN-EN 14073-2, PN EN 14073-3 oraz PN EN 14074. Dokument musi być wystawiony przez niezależną, akredytowaną jednostkę uprawnioną do wydawania tego rodzaju zaświadczeń. Jako jednostkę akredytowaną uznaje się każdą jednostkę badawczą i certyfikującą posiadającą akredytację krajowego ośrodka certyfikującego – w przypadku Polski jest to Polskie Centrum Akredytacji (PCA), w przypadku certyfikatów wystawionych przez kraj zrzeszony w Unii Europejskiej, jako jednostkę akredytowaną uznaje się każdą jednostkę badawczą i certyfikującą posiadającą akredytację odpowiednika PCA w tym kraju

- | | |
|---|--|
| <ul style="list-style-type: none">• Oświadczenie producenta szafy, że wykona połączenie płyty z obrzeżem w technologii laserowej. | |
|---|--|

Szczegółowy Opis Przedmiotu Zamówienia – część II

1. Lada recepcyjna do Sekretariatu wykonana wg. projektu i pomiarów z natury

Minimalne wymagania Zamawiającego	Rysunek poglądowy
<p>ORIENTACYJNE WYMIARY: szerokość: 3000 mm, głębokość 900 mm, wysokość: 1200 mm</p> <p>OPIS WYKONANIA:</p> <ul style="list-style-type: none"> Wszystkie podane wymiary należy sprawdzić podczas pomiarów z natury po podpisaniu Umowy, przed przystąpieniem do realizacji zamówienia Lada recepcyjna wykonana zgodnie z rysunkiem technicznym lady dołączonym do tego opisu Lada recepcyjna wykonana przy użyciu płyt wiórowych trójwarstwowych w kolorystyce oznaczonej na rysunku technicznym lady recepcyjnej lub równoważnych. Płyta z jakiej ma być wykonana zabudowa meblowa musi się charakteryzować klasa higieniczności na 	<p>by ARCHITECTHOR / 20140112 / SKALA 1:20</p> <p>UOKIK / ARANŻACJA POMIESZCZENIA SEKRETARIATU/ PROJEKTY MEBLI / PW 8 / PROJEKT LADY RECEPCYJNEJ</p>

<p>poziomie minimum E1.</p> <p>Dokumenty jakie należy złożyć przed podpisaniem Umowy:</p> <ul style="list-style-type: none">- Atest, certyfikat potwierdzający higieniczność płyty wiórowej na poziomie minimum E1	
--	--

2. Fotel obrotowy do lady recepcyjnej -Sekretariat

Minimalne wymagania Zamawiającego	Rysunek poglądowy
<p>Wymiary (+/-20 mm): średnica podstawy – 680 mm, szerokość krzesła mierzona po zewnętrznej stronie podłokietników – 680 mm, szerokość siedziska – 500 mm, szerokość oparcia – 490 mm, głębokość poduszki siedziskowej – 500 mm, wysokość całkowita krzesła z zagłówkiem – 1170 – 1340 mm.</p> <p>OPIS WYKONANIA:</p> <ul style="list-style-type: none">• podstawa fotela - czarna z tworzywa sztucznego lub metalowa, stalowa malowana proszkowo na kolor czarny. Podstawa pięcioramienna, monolityczna, odlewana z całości. Nie dopuszcza się ramion łączonych za pomocą śrub, wkrętów, nitów, itp.• mechanizm synchroniczny z minimum czterostopniową regulacją twardości sprężyny, która jest odpowiedzialna za odchylanie się oparcia po kontakcie z plecami osoby siedzącej na fotelu. Mechanizm ten daje możliwość szybkiego dopasowania fotela dla ludzi o różnej masie ciała.• regulację głębokości siedziska w zakresie minimum 50 mm.• pneumatyczną regulację wysokości krzesła w zakresie minimum 80 mm.• oparcie wykonane z czarnego tworzywa sztucznego jako ramka do naciągnięcia siatki stanowiącej oparcie pleców użytkownika.• oparcie krzesła musi posiadać podparcie odcinka lędźwiowego kręgosłupa jako osobny element montowany do stelaża oparcia krzesła.• Podparcie odcinka lędźwiowego kręgosłupa stanowi wyprofilowana „poduszka” o minimalnych wymiarach: szerokość 230 mm, wysokość 120 mm. Poduszka musi posiadać	

wypełnienie z gąbki poliuretanowej o dużej gęstości i być tapicerowana skórą ekologiczną w kolorze czarnym lub w całości wykonana z elastycznego, miękkiego poliuretanu.

- Podparcie odcinka lędźwiowego kręgosłupa musi posiadać regulację w dwóch zakresach. Regulację wysokości na odcinku minimum 70 mm oraz regulację głębokości wypchnięcia odcinka lędźwiowego kręgosłupa.
- krzesło wyposażone w parę podłokietników z regulacją wysokości w zakresie minimum 70 mm.
- podłokietniki muszą posiadać nakładki poliuretanowe z miękkiego tworzywa sztucznego z możliwością regulacji przód – tył w zakresie minimum 30 mm oraz regulacją nakładki w bok i możliwością ustawienia jej pod kątem co jest bardzo istotne dla komfortu pracy korzystając z klawiatury komputera oraz dla ludzi o większej masie.
- krzesło musi posiadać zagłówek z regulacją wysokości oraz regulacją kąta pochylenia
- zagłówek tapicerowany skórą ekologiczną w kolorze czarnym
- wypełnieniem siedziska musi być pianka poliuretanowa o grubości 50 – 60 mm wylewana w formach. Z uwagi na intensywność użytkowania krzesła oraz przedłużenie ich trwałości nie dopuszcza się pianek ciętych.
- Do wypełnienia siedziska należy zastosować piankę o właściwościach trudnozapalnych
- siedzisko tapicerowane tkaniną obiciową w kolorze czarnym o odporności na ścieranie minimum 150 000 cykli Martindale'a oraz potwierdzonej trudnozapalności zgodnie z normami PN EN 1021-1, PN EN 1021-2
- Fotel musi spełniać normy PN-EN 1335-1, PN-EN 1335-2, PN-EN 1022, PN-EN 1728
- Fotel musi spełniać wymagania ergonomiczno-fizjologiczne zgodnie z rozporządzeniem MRiPS z 18 października 2023 (DZ.U. z 2023, poz. 2367). Protokół musi być wydany przez niezależny organ badawczy, nie może być sygnowany przez Producenta fotela.

Dokumenty jakie należy złożyć przed podpisaniem Umowy:

- Atest, Certyfikat, sprawozdanie z przeprowadzenia badań, Protokół oceny potwierdzające zgodność oferowanego fotela z normami: PN-EN 1335-1, PN-EN 1335-2, PN-EN 1022, PN EN 1728. Atesty, Certyfikaty, sprawozdania z przeprowadzenia badań lub protokoły oceny muszą być wydane przez niezależny organ badawczy, nie mogą być wydane przez Producenta krzesła.
- Atest, certyfikat potwierdzający trudnozapalność tkaniny zgodnie z normami: papieros (PN EN 1021-1), zapalka (PN EN1021-2)
- Oświadczenie Producenta fotela, że zamówienie to zrealizuje z użyciem pianek o właściwościach trudnozapalnych
- Protokół oceny ergonomicznej krzesła/fotela potwierdzający, że oferowane krzesło/fotel spełnia wymagania ergonomiczno-fizjologiczne zgodnie z rozporządzeniem MRiPS z 18 października 2023 (DZ.U. z 2023, poz. 2367). Protokół musi być wydany przez niezależny organ badawczy, nie może być sygnowany przez Producenta fotela.

3. Wymiana frontów w szafach istniejących - Sekretariat

Minimalne wymagania Zamawiającego	Rysunek poglądowy
<p>Wymiary – do potwierdzenia z natury:</p> <p>Para frontów o łącznym wymiarze: wysokość: 81, szerokość: 1330 mm</p> <p>Para frontów o łącznym wymiarze: wysokość: 196, szerokość: 1330 mm</p> <p>Para frontów o łącznym wymiarze: wysokość: 81, szerokość: 1270 mm</p> <p>Para frontów o łącznym wymiarze: wysokość: 196, szerokość: 1270 mm</p> <p>OPIS WYKONANIA:</p> <ul style="list-style-type: none">• Wszystkie podane wymiary należy sprawdzić podczas pomiarów z natury po podpisaniu Umowy, przed przystąpieniem do realizacji zamówienia.• Szerokość podzielona na dwa fronty• Fronty należy wykonać z płyty MDF lakierowanej na kolor jasnoszary jak najbardziej dopasowany do koloru ścian w tym pomieszczeniu.• Uchwyty –U9 15 mm.• Drzwi zamontowane do boków istniejącego korpusu za pomocą zawiasów puszkowych o kącie otwarcia 110°. <p>Dokumenty jakie należy złożyć przed podpisaniem Umowy:</p> <p>- Atest, certyfikat potwierdzający higieniczność płyty wiórowej na poziomie minimum E1</p>	

4. Szafa z nadstawką o szerokości 1080 mm wykonana wg projektu i pomiarów z natury - Sekretariat

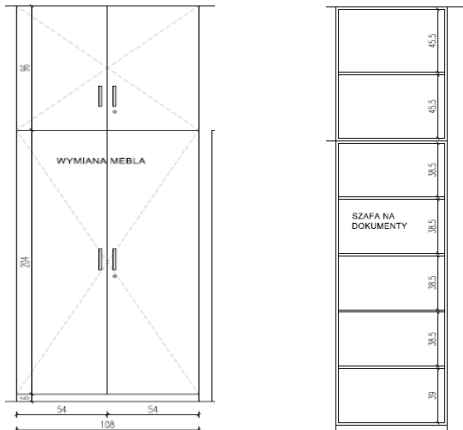
Minimalne wymagania Zamawiającego	Rysunek poglądowy
<p>ORIENTACYJNE WYMIARY do potwierdzenia podczas pomiarów z natury: szerokość: 1080 mm, głębokość: 560 mm, wysokość: 3000 mm</p> <p>OPIS WYKONANIA:</p> <ul style="list-style-type: none">• Wszystkie podane wymiary należy sprawdzić podczas pomiarów z natury po podpisaniu Umowy, przed przystąpieniem do realizacji zamówienia• Zabudowa wykonana zgodnie z rysunkiem technicznym Szafy dołączonym do tego opisu• Zabudowa posiada cztery fronty w podziale: para frontów - szafa, para - nadstawka• Fronty wykonane z płyty MDF lakierowanej na kolor jasnoszary w odcieniu dobranym do koloru ścian w tym pomieszczeniu.• Korpusy szaf wykonane z płyty pokrytej melaminą w kolorze zbliżonym do koloru frontów• Drzwi płytowe zamontowane do boków korpusu za pomocą zawiasów puszkowych o kącie otwarcia 110°.• Szafa ma możliwość indywidualnego zagospodarowania przestrzeni wewnętrznej dzięki rzędom otworów co 32 mm na całej wysokości korpusu.• Półki wykonane z płyty wiórowej o grubości 25 mm pokrytej melaminą w kolorze identycznym jak korpus szafy.• Płyta z jakiej ma być wykonana zabudowa meblowa musi się charakteryzować klasa higieniczności na poziomie minimum E1. <p>Dokumenty jakie należy złożyć przed podpisaniem Umowy:</p> <p>- Atest, certyfikat potwierdzający higieniczność płyty wiórowej na poziomie minimum E1</p>	 <p>The technical drawing shows two views of the cabinet. The left view is a front elevation of a two-door cabinet with a total width of 1080 mm (two 540 mm doors) and a height of 3000 mm. The doors are labeled 'WYMIANA MEBLA'. The right view is a side elevation showing a stack of shelves with a total height of 3000 mm. The shelves are labeled 'SZAFKA NA DOKUMENTY' and have individual heights of 450 mm, 300 mm, 300 mm, 300 mm, 300 mm, and 300 mm.</p>

5. Szafa z nadstawką o szerokości 800 mm wykonana wg projektu i pomiarów z natury - Sekretariat

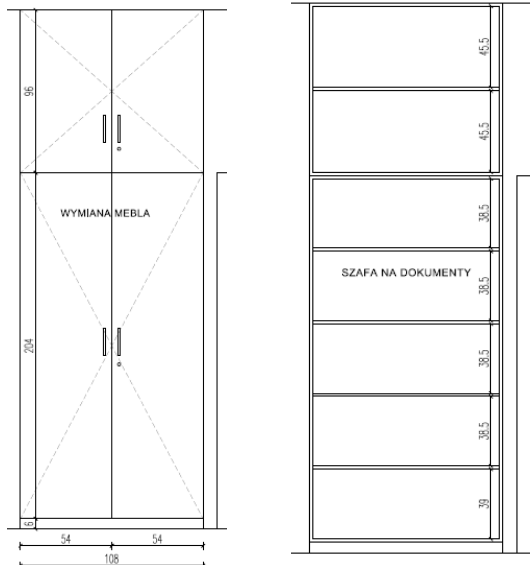
Minimalne wymagania Zamawiającego	Rysunek poglądowy
<p>ORIENTACYJNE WYMIARY do potwierdzenia podczas pomiarów z natury: szerokość: 800 mm, głębokość: 560 mm, wysokość: 3000 mm</p> <p>OPIS WYKONANIA:</p> <ul style="list-style-type: none">• Wszystkie podane wymiary należy sprawdzić podczas pomiarów z natury po podpisaniu Umowy, przed przystąpieniem do realizacji zamówienia• Zabudowa wykonana zgodnie z rysunkiem technicznym Szafy dołączonym do tego opisu• Zabudowa posiada cztery fronty w podziale: para frontów - szafa, para - nadstawka• Fronty wykonane z płyty MDF lakierowanej na kolor jasnoszary w odcieniu dobranym do koloru ścian w tym pomieszczeniu.• Korpusy szaf wykonane z płyty pokrytej melaminą w kolorze zbliżonym do koloru frontów• Drzwi płytowe zamontowane do boków korpusu za pomocą zawiasów puszkowych o kącie otwarcia 110°.• Szafa ma możliwość indywidualnego zagospodarowania przestrzeni wewnętrznej dzięki rzędom otworów co 32 mm na całej wysokości korpusu.• Półki wykonane z płyty wiórowej o grubości 25 mm pokrytej melaminą w kolorze identycznym jak korpus szafy.• Płyta z jakiej ma być wykonana zabudowa meblowa musi się charakteryzować klasa higieniczności na poziomie minimum E1.	

<p>Dokumenty jakie należy złożyć przed podpisaniem Umowy:</p> <ul style="list-style-type: none">- Atest, certyfikat potwierdzający higieniczność płyty wiórowej na poziomie minimum E1	
--	--

6. Komoda do sekretariatu wykonana według projektu i pomiarów z natury

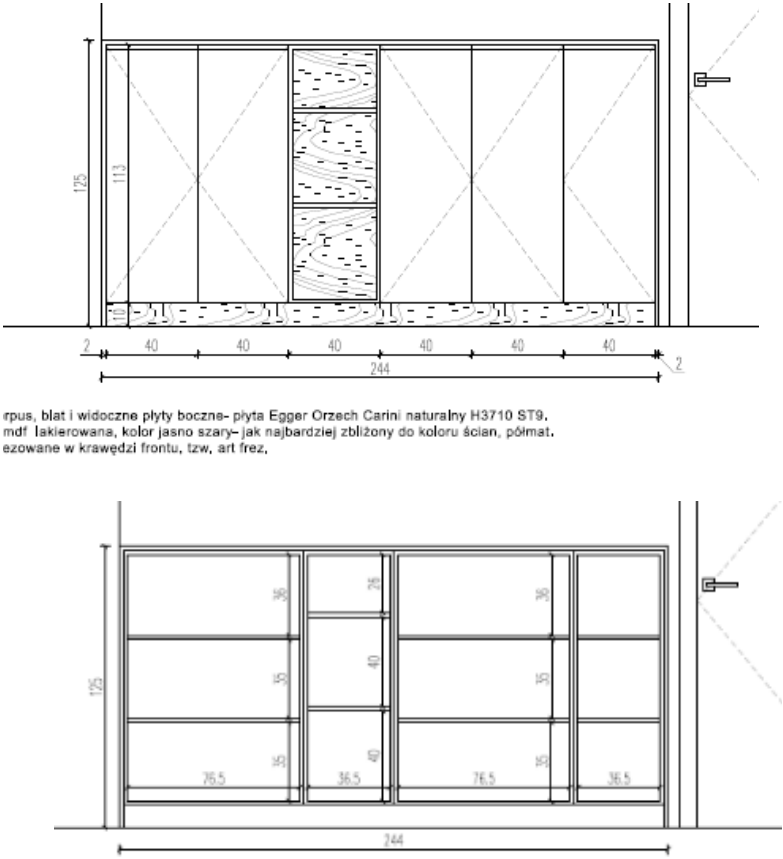
Minimalne wymagania Zamawiającego	Rysunek poglądowy
<p>Wymiary (+/-20 mm): szerokość: 2440 mm, głębokość: 500 mm, wysokość: 1250 mm</p> <p>OPIS WYKONANIA:</p> <ul style="list-style-type: none">• Wszystkie podane wymiary należy sprawdzić podczas pomiarów z natury po podpisaniu Umowy, przed przystąpieniem do realizacji zamówienia• Komoda wykonana zgodnie z rysunkiem technicznym Komody dołączonym do tego opisu• Komoda wykonana w części z płyty pokrytej melaminą w kolorze spójnym z kolorystką blatu biurka Typu BG oraz płyty MDF lakierowanej na kolor szary w odcieniu dobranym do koloru ścian w tym pomieszczeniu.• Wszystkie wąskie krawędzie płyty w miejscu, gdzie jest ona pokryta melaminą zabezpieczone doklejką z tworzywa sztucznego o grubości 2 mm i promieniu $r=3$ mm, w miejscach lakierowanych krawędzie również lakierowane.• Drzwi płytowe zamontowane do boków korpusu za pomocą zawiasów puszkowych o kącie otwarcia 110°.• Korpus, blat i widoczne płyty boczne w kolorze orzech Carini naturalny H 3710• Płyta z jakiej ma być wykonana zabudowa meblowa musi się charakteryzować klasa higieniczności na poziomie minimum E1.	<p data-bbox="1391 300 1659 331">Rysunek poglądowy</p>  <p data-bbox="1137 794 1688 842">Korpus, blat i widoczne płyty boczne- płyta Egger Orzech Carini naturalny H3710 ST9. Mdf lakierowana, kolor jasno szary- jak najbardziej zbliżony do koloru ścian, półmat. Zabezpieczone w krawędzi frontu, tzw. art frez.</p>

- Uchwyty wykonane poprzez frezowanie krawędzi frontu.

Dokumenty jakie należy złożyć przed podpisaniem Umowy:

- Atest, certyfikat potwierdzający higieniczność płyty wiórowej na poziomie minimum E1

7. Zabudowa kuchenna do sekretariatu wykonana według projektu i pomiarów z natury

Minimalne wymagania Zamawiającego	Rysunek poglądowy
<p>Wymiary: Szerokość – 2440 mm, Głębokość 600 mm, wysokość 2100 mm</p> <p>OPIS WYKONANIA:</p> <ul style="list-style-type: none"> • Wszystkie podane wymiary należy sprawdzić podczas pomiarów z natury po podpisaniu Umowy, przed przystąpieniem do realizacji zamówienia • Zabudowa kuchenna wykonana zgodnie z rysunkiem technicznym zabudowy kuchennej. • Zabudowa kuchenna wykonana w części z płyty pokrytej melaminą w kolorze orzech, np. orzech naturalny Carini H 3710 lub równoważnym oraz płyty MDF lakierowanej na kolor szary w odcieniu dobranym do koloru ścian w tym pomieszczeniu. • Wszystkie wąskie krawędzie płyty w miejscu, gdzie jest ona pokryta melaminą zabezpieczone doklejką z tworzywa sztucznego o grubości 2 mm i promieniu $r=3$ mm, w miejscach lakierowanych krawędzie również lakierowane. • Drzwi płytowe zamontowane do boków korpusu za pomocą zawiasów puszkowych o kącie otwarcia 110°. • Korpusy szafek wykonane z płyty pokrytej melaminą w kolorze białym. 	

- Płyta z jakiej ma być wykonana zabudowa meblowa musi się charakteryzować klasa higieniczności na poziomie minimum E1.
- Uchwyty we frontach lakierowanych wykonane poprzez frezowanie krawędzi frontu.
- Uchwyty we frontach pokrytych melaminą – U9 15 mm
- W szafkach wiszących należy zastosować oświetlenie LED w profilu aluminiowym umieszczonym w kanale wyfrezowanym w dolnej krawędzi szafek wiszących.
- Błat wykonany z płyty wiórowej wykonanej w technologii postformingowej o grubości 36 mm w kolorze Marmur Carrara biały, dekor Egger F204
- W jednej z szafek stojących oznaczonych na projekcie należy zamontować zestaw koszy na śmieci przeznaczonych do ich segregacji
- Jedna z szafek stojących z zabudową lodówki. Lodówkę dostarcza Zamawiający.
- Model lodówki w zabudowie należy uzgodnić z Zamawiającym przed przystąpieniem do realizacji projektu.

Dokumenty jakie należy złożyć przed podpisaniem Umowy:

- Atest, certyfikat potwierdzający higieniczność płyty wiórowej na poziomie minimum E1

Projektowane postanowienia umowy

w Warszawie pomiędzy:

Skarbem Państwa - Urzędem Ochrony Konkurencji i Konsumentów reprezentowanym przez **Dyrektora Generalnego Urzędu Ochrony Konkurencji i Konsumentów**, adres: pl. Powstańców Warszawy 1, 00-950 Warszawa, NIP PL 526-10-09-497, REGON 006212789, BDO 000153513 w imieniu, którego działa:

..... –,

zwanym dalej **Zamawiającym**,

a

_____ z siedzibą przy _____, wpisaną/ym do _____, posiadającą/ym NIP _____, REGON _____, reprezentowaną/ym przez:

_____ – _____,

zwaną/ym w dalszej części umowy **Wykonawcą**,

zwanymi dalej Stronami,

w wyniku rozstrzygnięcia przez Zamawiającego procedury udzielenia zamówienia publicznego prowadzonego w trybie podstawowym, określonego w art. 275 pkt 1 ustawy z dnia 11 września 2019 r. Prawo zamówień publicznych (Dz. U. z 2024 r. poz. 1320), (nr post. BF-2.262.28.2024), część została zawarta umowa o następującej treści:

§ 1

Przedmiot umowy

1. Przedmiotem umowy jest dostawa wyposażenia meblowego składającego się z mebli opisanych w części I Opisu Przedmiotu Zamówienia/części II Opisu Przedmiotu Zamówienia dla Urzędu Ochrony Konkurencji i Konsumentów* (*wybór w zależności od części) wskazanych szczegółowo w Formularzu Ofertowym Wykonawcy, stanowiącym Załącznik Nr 1 do umowy, dalej zwane łącznie „wyposażeniem”.
2. Wykonawca oświadcza, że wyposażenie w całości, jak również każdy z jego elementów z osobna stanowią jego własność, są wolne od wad prawnych oraz praw osób trzecich, nie toczą się żadne postępowania, których przedmiotem jest to wyposażenie i że nie stanowi ono przedmiotu zabezpieczenia.

§ 2

Termin i miejsce realizacji umowy

1. Wykonawca zobowiązuje się dostarczyć całość wyposażenia w jednorazowej dostawie, do każdej z lokalizacji zgodnie z rozdzielnikiem stanowiącym Załącznik Nr 2 do umowy.
2. Termin dostawy nie dłuższy niż 8 tygodni od daty podpisania umowy. Ostateczny termin dostawy wyposażenia zostanie ustalony z Wykonawcą po podpisaniu umowy.
3. Na 2 dni przed planowaną dostawą, Zamawiający prześle do pracownika Wykonawcy wskazanego w § 8 ust. 2 potwierdzenie terminu dostawy wyposażenia meblowego

do poszczególniej lokalizacji wymienionej w Załączniku Nr 2 do umowy.

§ 3

Obowiązki Stron

1. Wykonawca zobowiązuje się dostarczyć Zamawiającemu wyposażenie fabrycznie nowe, o zaferowanych parametrach, niewadliwe pod względem technicznym, jakościowym i użytkowym.
2. Wykonawca zobowiązuje się dokonać wniesienia wyposażenia oraz jego montażu w miejsce wskazane przez pracownika Zamawiającego.
3. Koszty transportu, wniesienia i montażu wyposażenia ponosi Wykonawca.
4. Zamawiający może odmówić przyjęcia dostarczonego wyposażenia, w przypadku:
 - 1) stwierdzenia rozbieżności pomiędzy zakupionymi, a dostarczonymi elementami wyposażenia;
 - 2) stwierdzenia uszkodzenia lub wad wyposażenia.
5. Wykonawca zobowiązuje się do przedstawienia wzorników kolorów i materiałów użytych do wykonania wyposażenia meblowego w terminie 2 dni roboczych od dnia podpisania umowy.
6. Zamawiający zobowiązuje się do wybrania kolorów i materiałów użytych do wykonania wyposażenia meblowego w terminie 2 dni roboczych od dnia przedstawienia wzorników kolorów i materiałów przez Wykonawcę.

§ 4

Odbiór

1. Odbiór wyposażenia potwierdzony będzie protokołem podpisanym przez Strony. Wzór protokołu stanowi Załącznik Nr 3 do umowy.
2. Strony ustalają, że wady ujawnione w toku odbioru zostaną usunięte przez Wykonawcę w terminie nie dłuższym niż 3 dni robocze od stwierdzenia wad.

§ 5

Podwykonawstwo

1. Przy wykonywaniu niniejszej umowy Wykonawca może posługiwać się innymi osobami prawnymi lub fizycznymi (podwykonawcami).
2. Wykonawca ponosi odpowiedzialność za działanie lub zaniechanie podwykonawców, tak jak za własne działanie lub zaniechanie.
3. Wykonawca ponosi samodzielną odpowiedzialność finansowa wobec podwykonawcy.

§ 6

Wynagrodzenie za wykonanie umowy

1. Maksymalne wynagrodzenie z tytułu prawidłowego wykonania przedmiotu umowy wynosi **brutto** (słownie złotych: /100), netto (słownie złotych: /100), zgodnie z cenami jednostkowymi określonymi w Formularzu ofertowym Wykonawcy, stanowiącym Załącznik Nr 1 do umowy.
2. Wynagrodzenie, o którym mowa w ust. 1 obejmuje wszystkie koszty, jakie powstaną

w związku z wykonaniem umowy. Wykonawcy nie przysługuje zwrot od Zamawiającego za jakiegokolwiek dodatkowe koszty, opłaty i podatki poniesione przez Wykonawcę w związku z realizacją przedmiotu umowy.

3. Wynagrodzenie Wykonawcy zostanie wypłacone w terminie do 21 dni od dnia doręczenia prawidłowo wystawionej faktury do Zamawiającego przelewem na rachunek bankowy wskazany na fakturze VAT.
4. Podstawą wystawienia faktury przez Wykonawcę jest podpisany przez obie Strony umowy protokół odbioru, o którym mowa w § 4 ust. 1 umowy.
5. Wykonawca oświadcza, że doręczy fakturę:
 - 1) w formie papierowej wraz z wymaganymi załącznikami na adres: 00 – 950 Warszawa, pl. Powstańców Warszawy 1. Na fakturze oraz na kopercie przekazanej bezpośrednio do siedziby Zamawiającego w Warszawie należy dodatkowo dopisać: „Biuro Administracyjne”
lub
 - 2) w formie elektronicznej wraz z wymaganymi załącznikami na adres: faktury@uokik.gov.pl, z adresu: Na fakturze przekazanej do Zamawiającego należy dodatkowo dopisać: „Biuro Administracyjne”
lub
 - 3) w formie ustrukturyzowanych faktur elektronicznych wraz z wymaganymi załącznikami pod warunkiem przesłania na adres PEF: *

**strony przed zawarciem umowy ustala sposób dostarczenia faktur do Zamawiającego*

W przypadku korzystania przez wykonawcę z PEF, wykonawca jest zobowiązany do zawierania w ustrukturyzowanej fakturze elektronicznej elementów wymaganych ustawą z dnia 11 marca 2004 r. o podatku od towarów i usług oraz dodatkowo podać informację dotyczącą odbiorcy płatności oraz wskazać umowę zamówienia publicznego, którego faktura dotyczy.

6. W przypadku zmiany formy doręczenia faktury w stosunku do treści ust. 5, Wykonawca zobowiązuje się do powiadomienia przedstawiciela Zamawiającego (przesłanej pisemnie lub e-mailem), o którym mowa w § 8 ust. 1 w terminie co najmniej 7 dni przed doręczeniem faktury.
7. Za datę zapłaty przyjmuje się datę obciążenia rachunku bankowego Zamawiającego.
8. W przypadku faktury wystawionej niezgodnie z obowiązującymi przepisami lub postanowieniami umowy, zapłata wynagrodzenia nastąpi dopiero po otrzymaniu przez Zamawiającego prawidłowo wystawionej faktury lub faktury korygującej, tym samym termin płatności zostanie przesunięty odpowiednio. Z tego tytułu Wykonawcy nie przysługują roszczenia z tytułu niedotrzymania terminu płatności, o którym mowa w ust. 3.

§ 7

Biała lista

1. Zamawiający w przypadku, gdy Wykonawca jest zarejestrowany jako czynny podatnik podatku od towarów i usług dokona płatności wynagrodzenia z zastosowaniem mechanizmu podzielonej płatności, to jest w sposób wskazany w art. 108a ust. 2 ustawy z dnia 11 marca 2004 r. o podatku od towarów i usług.

2. Zapłata wynagrodzenia Wykonawcy będzie dokonywana w walucie polskiej i wszystkie płatności będą dokonywane w tej walucie.
3. Wykonawca oświadcza, że:
 - 1) jest/nie jest* podatnikiem podatku vat (* *niepotrzebne skreślić*)
 - 2) właściwym dla niego urzędem skarbowym jest
4. Wykonawca oświadcza, że wskazany na fakturze, o której mowa w § 6 ust. 3 numer rachunku został ujawniony w wykazie podmiotów zarejestrowanych jako podatnicy VAT, niezarejestrowanych oraz wykreślonych i przywróconych do rejestru VAT prowadzonym przez Szefa Krajowej Administracji Skarbowej (dalej: „Biała lista”) oraz, że numer rachunku bankowego wskazany we wszystkich fakturach, które będą wystawione w jego imieniu, jest rachunkiem, dla którego zgodnie z Rozdziałem 3a ustawy z dnia 29 sierpnia 1997 r. – Prawo Bankowe prowadzony jest rachunek VAT.
5. W razie rozbieżności między rachunkiem wskazanym na fakturze, a rachunkiem wskazanym na „Białej liście” Zamawiający uprawniony jest do uregulowania płatności na rachunek wskazany na „Białej liście” jako rachunek Wykonawcy. Zapłata na rachunek wskazany na „Białej liście” jako rachunek Wykonawcy, skutkuje wygaśnięciem zobowiązania Zamawiającego wobec Wykonawcy.
6. W przypadku braku ujawnienia rachunku bankowego Wykonawcy na „Białej liście”, Zamawiający będzie uprawniony do zapłaty wynagrodzenia na rachunek wskazany w fakturze, jednakże z jednoczesnym wypełnieniem obowiązków wynikających z przepisów prawa w tym powiadomienia organów administracji karno-skarbowej.
7. W razie poniesienia przez Zamawiającego jakichkolwiek kosztów, w związku z błędnym podaniem numeru rachunku bankowego, Wykonawca zapłaci Zamawiającemu odszkodowanie w wysokości kosztów poniesionych przez Zamawiającego w związku z błędnym wskazaniem numeru rachunku bankowego.
8. W przypadku, gdy Wykonawca nie jest podatnikiem podatku VAT postanowienie ust. 4-6 nie mają zastosowania.
9. Wykonawca oświadcza, że posiada status mikroprzedsiębiorcy/ małego przedsiębiorcy/ średniego przedsiębiorcy/ dużego przedsiębiorcy w rozumieniu ustawy dnia 8 marca 2013 r. o przeciwdziałaniu nadmiernym opóźnieniom w transakcjach handlowych (Dz. U. z 2023 r., poz. 1790).¹

§ 8

Nadzór nad umową

1. Osobą/osobami wyznaczonymi do pełnienia nadzoru nad realizacją umowy i podpisania protokołu odbioru ze strony Zamawiającego jest/są:

.....

¹ (*Mikroprzedsiębiorstwo: przedsiębiorstwo, które zatrudnia mniej niż 10 osób i którego roczny obrót lub roczna suma bilansowa nie przekracza 2 milionów EUR.

Małe przedsiębiorstwo: przedsiębiorstwo, które zatrudnia mniej niż 50 osób i którego roczny obrót lub roczna suma bilansowa nie przekracza 10 milionów EUR.

Średnie przedsiębiorstwa: przedsiębiorstwa, które nie są mikroprzedsiębiorstwami ani małymi przedsiębiorstwami, które zatrudniają mniej niż 250 osób i których roczny obrót nie przekracza 50 milionów EUR lub roczna suma bilansowa nie przekracza 43 milionów EUR)

2. Osobą/osobami wyznaczonymi do pełnienia nadzoru nad realizacją umowy i podpisania protokołu odbioru ze strony Wykonawcy jest/są:
.....
3. Strony dopuszczają możliwość zmiany wykazanych osób nadzorujących umowę bez konieczności aneksowania umowy. Zmiana taka dla swej skuteczności wymaga zawiadomienia adresata, w formie jednostronnego pisemnego oświadczenia Strony.

§ 9

Warunki gwarancji i rękojmi

1. Wykonawca udziela 5 - letniej gwarancji jakości na zakupione wyposażenie meblowe, która rozpoczyna swój bieg od dnia dostarczenia wyposażenia do miejsca, o którym mowa w § 2 ust. 1 i podpisania protokołu odbioru, o którym mowa w § 4 ust. 1 umowy.
2. Zgłoszenie wad wyposażenia przez Zamawiającego nastąpi w formie elektronicznej na adres e-mail:, w terminie do 7 dni roboczych liczonych od dnia stwierdzenia wady.
3. Wykonawca, w ramach gwarancji, zobowiązuje się do bezpłatnego usunięcia wad fizycznych, jeżeli wady ujawnią się w terminie gwarancji określonym w ust. 1 lub do dostarczenia wolnego od wad przedmiotu umowy. Zamawiającemu przysługuje żądanie dostarczenia przedmiotu umowy wolnego od wad, jeżeli w terminie gwarancji dokonane zostały co najmniej 2 jego naprawy, a przedmiot umowy jest nadal wadliwy, nawet wówczas, gdy wada ma charakter usuwalny.
4. Odpowiedzialność z tytułu gwarancji obejmuje wady powstałe z przyczyn tkwiących w przedmiocie umowy.
5. W razie zaistnienia wad, Wykonawca zobowiązany jest odebrać wadliwy przedmiot umowy na swój koszt z siedziby Zamawiającego bądź dokonać jego wymontowania, jeżeli stanowi on element całości. W przypadku, gdy wymontowanie detalu uniemożliwi eksploatację mebli, Wykonawca wmontuje na czas naprawy element zastępczy.
6. Przez wykonanie obowiązków gwarancyjnych rozumie się dostarczenie przez Wykonawcę do Zamawiającego i zamontowanie naprawionego lub nowego przedmiotu umowy.
7. Reklamacje będą rozpatrywane w terminie do 14 dni od dnia zgłoszenia, gdy wada jest możliwa do usunięcia bez naprawy fabrycznej.
8. W przypadku konieczności dokonania naprawy fabrycznej bądź sprowadzenia uszkodzonego elementu, reklamacja zostanie rozpatrzona w terminie do 30 dni od dnia zgłoszenia.
9. Termin gwarancji w stosunku do wadliwego przedmiotu umowy ulega przedłużeniu o czas naprawy.
10. Jeżeli Wykonawca dostarczył Zamawiającemu zamiast rzeczy wadliwej rzecz wolną od wad lub jej część, termin gwarancji biegnie na nowo od chwili dostarczenia rzeczy wolnej od wad lub jej części.
11. Ryzyko przypadkowej utraty lub uszkodzenia przedmiotu umowy od dnia jego wydania Wykonawcy do dnia powrotnego zamontowania u Zamawiającego obciąża Wykonawcę.
12. W przypadku nieuzasadnionej odmowy przez Wykonawcę wykonania obowiązków gwarancyjnych, Zamawiającemu będzie służyło prawo zlecenia ich realizacji podmiotowi trzeciemu na koszt i ryzyko Wykonawcy.

13. Gwarancją nie są objęte:
- 1) mechaniczne uszkodzenia spowodowane przez Zamawiającego,
 - 2) uszkodzenia i wady powstałe na skutek używania i przechowywania przedmiotu umowy niezgodnie z instrukcją obsługi;
 - 3) naprawy podjęte przez Zamawiającego we własnym zakresie.
14. Gwarancja obowiązuje na terenie Polski.
15. Gwarancja nie wyłącza, nie ogranicza ani nie zawiesza uprawnień Zamawiającego wynikających z niezgodności przedmiotu zamówienia z umową.
16. Okres rękojmi jest równy okresowi gwarancji.
17. Zamawiający może dochodzić roszczeń wynikających z gwarancji także po upływie okresu gwarancji, jeżeli dokonał zgłoszenia wady przed jego upływem.

§ 10

Kary umowne

1. W razie niewykonania lub nienależytego wykonania umowy Wykonawca zobowiązuje się zapłacić Zamawiającemu karę umowną, niezależnie od rzeczywiście poniesionych przez Zamawiającego kosztów i strat:
 - 1) w wysokości 10% kwoty brutto określonej w § 6 ust. 1, gdy Wykonawca odstąpi od umowy lub ją wypowiedzie z powodu okoliczności, za które Zamawiający nie odpowiada;
 - 2) w wysokości 10% kwoty brutto określonej w § 6 ust. 1, gdy Zamawiający odstąpi od umowy z przyczyn zawinionych przez Wykonawcę, określonych w § 11 ust. 1;
 - 3) w wysokości 0,5 % kwoty brutto całego zamówienia dotyczącego danej lokalizacji za każdy dzień zwłoki w przypadku niewywiązania się Wykonawcy z realizacji przedmiotu umowy do każdej z lokalizacji wskazanych w Załączniku Nr 2 do umowy, w terminie określonym w § 2 ust. 2 oraz umowy, jednak nie więcej niż 20% wynagrodzenia brutto, o którym mowa w § 6 ust. 1.
 - 4) w wysokości 0,5 % kwoty brutto określonej w § 6 ust. 1 za każdy dzień zwłoki w przypadku niewywiązania się Wykonawcy z wykonania obowiązków gwarancyjnych określonych w § 9.
2. Łączna maksymalna wysokość kar umownych wynosi 20 % wynagrodzenia umownego brutto, o którym mowa w § 6 ust. 1.
3. Zamawiający zastrzega sobie prawo do odszkodowania uzupełniającego przewyższającego wysokość kar umownych na zasadach ogólnych wynikających z Kodeksu cywilnego.
4. Strony uzgadniają, że w razie naliczenia przez Zamawiającego kar umownych, Zamawiający wystawi stosowną notę obciążeniową oraz potrąci z Wynagrodzenia kwotę stanowiącą równowartość tych kar, i tak pomniejszone Wynagrodzenie wypłaci Wykonawcy.
5. Wykonawca oświadcza, że wyraża zgodę na potrącenie kar umownych, o którym mowa w ust. 4, przez Zamawiającego z należnego mu wynagrodzenia w rozumieniu art. 498 i 499 kc. Jednocześnie Wykonawca oświadcza, że powyższe nie zostało złożone pod wpływem błędu, ani nie jest obarczone inną wadą oświadczenia woli, skutkującą jego nieważnością.
6. W przypadku, gdy Zamawiający nie ma możliwości potrącenia kar umownych z wynagrodzenia Wykonawcy, o którym mowa w § 6 ust. 1 niniejszej umowy, Wykonawca na podstawie wystawionej noty obciążeniowej zapłaci karę na wskazany rachunek bankowy.

7. Naliczenie kar umownych nie zwalnia Wykonawcy z obowiązku realizacji umowy.

§ 11

Odstąpienie od umowy

1. Zamawiający może odstąpić od umowy z przyczyn leżących po stronie Wykonawcy, w szczególności w przypadku:
 - 1) nienależytego wykonania umowy przez Wykonawcę. Przez nienależyte wykonanie umowy należy rozumieć w szczególności brak dotrzymywania terminów wynikających z umowy – w takim przypadku odstąpienie od umowy musi być poprzedzone pisemnym wezwaniem Wykonawcy do usunięcia naruszeń z wyznaczeniem dodatkowego terminu, nie krótszego niż 3 dni robocze;
 - 2) stwierdzenia przez Zamawiającego wady fizycznej lub prawnej przedmiotu umowy;
 - 3) dwukrotnego dostarczenia przez Wykonawcę wyposażenia innego niż wskazanego w ofercie;
 - 4) gdy zwłoka w realizacji przedmiotu umowy w stosunku do terminu określonego w § 2 ust. 2 przekroczy 14 dni.
2. Odstąpienie od umowy może nastąpić tylko w formie pisemnej lub w formie elektronicznej z podaniem uzasadnienia, pod rygorem nieważności.
3. W przypadku realizacji przez Zamawiającego prawa do odstąpienia od umowy, Zamawiający zachowuje uprawnienie do żądania zapłaty przez Wykonawcę kar umownych, jeżeli przed odstąpieniem uzyskał takie uprawnienie.

§ 12

Przetwarzania danych osobowych

1. Zamawiający informuje, że Administratorem danych w rozumieniu przepisów rozporządzenia Parlamentu Europejskiego i Rady (UE) 2016/679 z dnia 27 kwietnia 2016 r. w sprawie ochrony osób fizycznych w związku z przetwarzaniem danych osobowych i w sprawie swobodnego przepływu takich danych oraz uchylenia dyrektywy 95/46/WE (ogólne rozporządzenie o ochronie danych) (Dz. U. UE. L. z 2016 r. Nr 119, str. 1 z późn. zm.), zwanego dalej: „Rozporządzeniem” jest Prezes Urzędu Ochrony Konkurencji i Konsumentów (pl. Powstańców Warszawy 1, 00-950 Warszawa, ePUAP: [/UOKiK/SkrytkaESP, uokik@uokik.gov.pl](mailto:UOKiK@uokik.gov.pl)), zwany dalej Administratorem.
2. Administrator przetwarza dane osobowe w ramach realizacji Umowy zgodnie z przepisami Rozporządzenia oraz ustawy z dnia 10 maja 2018 r. o ochronie danych osobowych (Dz. U. z 2019 r. poz. 1781).
3. Administrator wyznaczył Inspektora Ochrony Danych (iod@uokik.gov.pl).
4. Jeśli dane osobowe stron umowy i osób wskazanych do kontaktu nie zostały przekazane bezpośrednio Administratorowi, oznacza to, że zostały udostępnione Administratorowi przez Wykonawcę. W takim przypadku Administrator otrzymuje następujące kategorie danych osobowych: imię, nazwisko, funkcja/stanowisko, dane kontaktowe.
5. Dane osobowe przetwarzane są w celu i na podstawie następujących podstaw prawnych:
 - a) zawarcie i realizacja umowy na podstawie art. 6 ust. 1 lit. b Rozporządzenia

- b) podjęcie obrony przed ewentualnymi roszczeniami lub dochodzenia ewentualnych roszczeń związanych z umową, jeżeli powstanie spór dotyczący ww. umowy na podstawie art. 6 ust. 1 lit. f Rozporządzenia
 - c) podejmowanie działań związanych z ustaleniem warunków zawarcia umowy oraz ułatwienia komunikacji związanej z wykonaniem umowy na podstawie art. 6 ust. 1 lit. f Rozporządzenia
 - d) wypełnienie obowiązku archiwizacji dokumentów na podstawie art. 6 ust. 1 lit. c Rozporządzenia w związku z art. 5 ust. 1 pkt 2 ustawy z dnia 14 lipca 1983 r. o narodowym zasobie archiwalnym i archiwach.
6. Dane osobowe mogą być udostępniane podmiotom świadczącym usługi informatyczne, usługi pocztowe oraz kurierskie na rzecz Zamawiającego.
7. Dane osobowe będą przechowywane przez okres 10 lat od daty zakończenia umowy na podstawie Instrukcji Kancelaryjnej Zamawiającego ustalonej zgodnie z art. 5 ust. 1 pkt 2 ustawy z dnia 14 lipca 1983 r. o narodowym zasobie archiwalnym i archiwach.
8. Prawa przysługujące osobie, której dane przetwarzane są w celu, o którym mowa w ust. 5:
- a) prawo dostępu do danych i uzyskania ich kopii
 - b) prawo do sprostowania
 - c) prawo do bycia zapomnianym
 - d) prawo do ograniczenia przetwarzania
 - e) prawo do wniesienia sprzeciwu, w przypadku przetwarzania na podstawie art. 1 ust. 1 lit. f Rozporządzenia
 - f) prawo do wniesienia skargi do Prezesa Urzędu Ochrony Danych Osobowych.
9. Podanie danych osobowych jest niezbędne do zawarcia umowy – jeżeli dane nie zostaną podane, umowa nie będzie mogła być zawarta.
10. Wykonawca zobowiązuje się, w imieniu Administratora do wykonania obowiązku informacyjnego, o którym mowa w art. 14 Rozporządzenia, wobec osób, których dane osobowe przekaze Administratorowi w związku z Umową.
11. Niezależnie od informacji, o których mowa w ust. 1-9, Administrator informuje, że treść klauzuli informacyjnej dla stron umowy i osób wskazanych do kontaktu jest również dostępna na stronie: <https://uokik.gov.pl/polityka-prywatnosci>.

§ 13

Wykluczenie

Wykonawca oświadcza, że nie podlega wykluczeniu na podstawie art. 7 ust. 1 ustawy z dnia 13 kwietnia 2022 r. o szczególnych rozwiązaniach w zakresie przeciwdziałania wspieraniu agresji na Ukrainę oraz służących ochronie bezpieczeństwa narodowego (Dz. U z 2024, poz. 507)

§ 14

Postanowienia końcowe

1. *Umowę sporządzono w dwóch jednobrzmiących egzemplarzach, po jednym dla każdej ze Stron/Umowę sporządzono w formie elektronicznej i podpisano przy wykorzystaniu kwalifikowanych podpisów elektronicznych.*

2nd Wszelkie zmiany w treści umowy wymagają zawarcia aneksu pod rygorem nieważności z zastrzeżeniem § 6 ust. 6 oraz § 8 ust. 3 mogą być dokonywane w zakresie i formie zgodnej z obowiązującymi przepisami,

3. Strony dołożą wszelkich starań, by ewentualne spory rozstrzygnąć polubownie. W przypadku, gdy nie dojdą do porozumienia, spory rozstrzygane będą przez Sąd Powszechny właściwy dla siedziby Zamawiającego.
4. W sprawach nieuregulowanych Umową stosuje się przepisy ustawy z dnia 23 kwietnia 1964 r. - Kodeks cywilny (Dz.U. z 2024 r. poz. 1061) oraz ustawy z dnia 11 września 2019 r. Prawo zamówień publicznych (Dz. U. z 2024 r. poz. 1320).
5. Za datę zawarcia umowy przyjmuje się datę złożenia podpisu przez ostatnią ze Stron.
6. Załączniki do Umowy stanowią jej integralną część.
7. Wykaz załączników:
 - 1) Załącznik nr 1 - Formularz ofertowy
 - 2) Załącznik nr 2 - Rozdzielnik
 - 3) Załącznik nr 3 - Wzór protokołu odbioru
 - 4) Załącznik nr 4 - Opis Przedmiotu Zamówienia

ZAMAWIAJĄCY

WYKONAWCA

Załącznik Nr 1 do umowy BF-2.022.....2024

Dotyczy część I, II

Protokół odbioru

sporządzony r. w

Zakres umowy obejmował dostawę wyposażenia meblowego części I/części II* do siedziby Centrali Urzędu Ochrony Konkurencji i Konsumentów/Delegatury Urzędu Ochrony Konkurencji i Konsumentów w /Laboratorium Urzędu Ochrony Konkurencji i Konsumentów w*

..... sztuk
..... sztuk
..... sztuk
..... sztuk
..... sztuk
..... sztuk
..... sztuk
..... sztuk
..... sztuk
..... sztuk
..... sztuk
..... sztuk
..... sztuk
..... sztuk
..... sztuk
..... sztuk

Prace wykonano na podstawie umowy Nr z dnia zawartej pomiędzy:

Skarbem Państwa - Urzędem Ochrony Konkurencji i Konsumentów

a

.....

Odbioru dokonali w imieniu:

ZAMAWIAJĄCEGO –

WYKONAWCY –

Zlecenie zostało zrealizowane bez zastrzeżeń:

TAK / NIE*

Uwagi i wnioski osób biorących udział w odbiorze **:

.....
.....
.....

Niniejszy protokół stanowi podstawę do wystawienia faktury: **TAK / NIE***

* należy skreślić niepotrzebne

**wypełnić w przypadku wskazania odpowiedzi „nie” powyżej – należy wskazać nieprawidłowości/uwagi/wnioski wraz z terminem ich usunięcia i zastosowane kary umowne wynikające z zapisów umowy

ZAMAWIAJĄCY

WYKONAWCA

Zamawiający:
**Urząd Ochrony Konkurencji
i Konsumentów**
pl. Powstańców Warszawy 1
00-950 Warszawa

Wykonawca:

.....

*(pełna nazwa/firma, adres,
w zależności od podmiotu: NIP/PESEL, KRS/CEiDG)*

reprezentowany przez:

.....

(imię, nazwisko, stanowisko/podstawa do reprezentacji)

Oświadczenie Wykonawcy
o braku podstaw do wykluczenia z postępowania

Na potrzeby postępowania o udzielenie zamówienia publicznego, prowadzonego w trybie art. 275 pkt 1 ustawy Prawo zamówień publicznych pn. „**Dostawa wyposażenia meblowego dla Urzędu Ochrony Konkurencji i Konsumentów** (nr post. BF-2.262.28.2024), prowadzonego przez Urząd Ochrony Konkurencji i Konsumentów, oświadczam, co następuje:

OŚWIADCZENIA DOTYCZĄCE WYKONAWCY:

1. Oświadczam, że nie podlegam wykluczeniu z postępowania na podstawie art. 108 ustawy z dnia 11 września 2019 r. Prawo zamówień publicznych (Dz. U. z 2024 r. poz. 1320).
2. Oświadczam, że zachodzą w stosunku do mnie podstawy wykluczenia z postępowania na podstawie art. Pzp (*podać mającą zastosowanie podstawę wykluczenia spośród wymienionych w art. 108, jeśli dotyczy*). Jednocześnie oświadczam, że w związku z ww. okolicznością, na podstawie art. 110 ustawy Pzp podjąłem następujące środki naprawcze:.....

OŚWIADCZENIE DOTYCZĄCE PODANYCH INFORMACJI:

Oświadczam, że wszystkie informacje podane w powyższych oświadczeniach są aktualne i zgodne z prawdą oraz zostały przedstawione z pełną świadomością konsekwencji wprowadzenia Zamawiającego w błąd przy przedstawianiu informacji.
Dokument musi być opatrzony przez osobę lub osoby uprawnione do reprezentowania Wykonawcy kwalifikowanym podpisem elektronicznym, profilem zaufanym lub podpisem osobistym.

Zamawiający:
**Urząd Ochrony Konkurencji
i Konsumentów**
pl. Powstańców Warszawy 1
00-950 Warszawa

Wykonawca:

.....

*(pełna nazwa/firma, adres,
w zależności od podmiotu: NIP/PESEL, KRS/CEiDG)*

reprezentowany przez:

.....

(imię, nazwisko, stanowisko/podstawa do reprezentacji)

Oświadczenie Wykonawcy
DOTYCZĄCE SPEŁNIANIA WARUNKÓW UDZIAŁU W POSTĘPOWANIU

Na potrzeby postępowania o udzielenie zamówienia publicznego, prowadzonego w trybie art. 275 pkt. 1 ustawy Prawo zamówień publicznych pn. „**Dostawa wyposażenia meblowego dla Urzędu Ochrony Konkurencji i Konsumentów**” (nr post. BF-2.262.28.2024), prowadzonego przez Urząd Ochrony Konkurencji i Konsumentów, oświadczam, co następuje:

INFORMACJA DOTYCZĄCA WYKONAWCY:

Oświadczam, że spełniam warunki udziału w postępowaniu określone przez Zamawiającego w pkt 2.1.-2.4. lit. A Części II SWZ dotyczące:

- 1) zdolności do występowania w obrocie gospodarczym
- 2) uprawnień do prowadzenia określonej działalności gospodarczej lub zawodowej, o ile wynika to z odrębnych przepisów
- 3) sytuacji ekonomicznej lub finansowej
- 4) zdolności technicznej lub zawodowej

OŚWIADCZENIE DOTYCZĄCE PODANYCH INFORMACJI:

Oświadczam, że wszystkie informacje podane w powyższych oświadczeniach są aktualne i zgodne z prawdą oraz zostały przedstawione z pełną świadomością konsekwencji wprowadzenia Zamawiającego w błąd przy przedstawianiu informacji.

Dokument musi być opatrzony przez osobę lub osoby uprawnione do reprezentowania Wykonawcy kwalifikowanym podpisem elektronicznym, profilem zaufanym lub podpisem osobistym.

.....
 (nazwa i adres Wykonawcy)
 Tel.
 REGON
 NIP

**Urząd Ochrony Konkurencji
 i Konsumentów**
 pl. Powstańców Warszawy 1
 00 – 950 Warszawa

FORMULARZ OFERTOWY – Część I
(nr post. BF-2.262.28.2024)

W odpowiedzi na publiczne ogłoszenie o zamówieniu publicznym prowadzonym w trybie podstawowym na podstawie art. 275 pkt 1 ustawy Prawo zamówień publicznych na „**Dostawę wyposażenia meblowego dla Urzędu Ochrony Konkurencji i Konsumentów**” oferujemy wykonanie przedmiotu zamówienia w zakresie określonym w Specyfikacji Warunków Zamówienia, zgodnie z opisem przedmiotu zamówienia na następujących warunkach cenowych:

Kwota netto - zł

Stawka podatku VAT -

Kwota brutto - zł

(zgodnie z załączonym poniżej Formularzem Cenowym)

FORMULARZ CENOWY

Asortyment	Ilość sztuk	Cena jednostkowa brutto	Wartość brutto (kol. 2* kol 3)	Producent oferowanego wyposażenia	Nazwa systemu meblowego / Index producenta
1.	2.	3.	4.	5.	6.
Biurko do pomieszczeń kierowniczych 200x100	7				
Biurko do pomieszczeń kierowniczych 180x100	5				
Biurko do pomieszczeń	3				

kierowniczych 180x70					
Dostawka do biurka do pomieszczeń kierowniczych	5				
Kontener do biurka do pomieszczeń kierowniczych	5				
Szafa niska do pomieszczeń kierowniczych	9				
Szafa ubraniowa do pomieszczeń kierowniczych (aktowo- ubraniowa)	10				
Szafa aktowa do pomieszczeń kierowniczych	10				
Biurko kątowe prawe	15				
Biurko kątowe lewe	14				
Kontener wysoki	53				
Kontener podblatowy na kótkach	49				
Szafa aktowa pracownicza	46				
Nadstawka nad szafkę aktową	18				
Szafa aktowa niska z drzwiami przesuwными	11				
Stolik okrągły do pomieszczeń pracowniczych	8				
Fotel obrotowy z zagłówkiem do	28				

pomieszczeń kierowniczych					
Fotel obrotowy pracowniczy	69				
Krzesło konferencyjne	81				
Kanapa do pomieszczeń kierowniczych	3				
Stół konferencyjny 2700 mm x 1200 mm z mediaportami	7				
Wieszak ścienny z półką	19				
Komoda na ekspres i wyposażenie ekspresu	2				
Szafa aktowa do pomieszczeń kierowniczych oszklona	3				
Fotel do kanapy do pomieszczeń kierowniczych	2				
Stolik kawowy	2				
Kanapa mniejsza	1				
Stolik kwadratowy	1				
Krzesło konferencyjne mniejsze	4				
Biurko do pomieszczeń biurowych z szufladą i szafką	13				
Biurko do pomieszczeń biurowych bez	1				

szuflad					
Krzesło wysokie – hoker	2				
Szafka do kuchni	1				
Fotel – SP	2				
Sofa – SP	1				
Stolik okrągły - SP	1				
Fotel gabinetowy z zagłówkiem	1				
Kanapa 3-osobowa, gabinetowa	1				
Fotel wypoczynkowy, gabinetowy	1				
Stół Konferencyjny	1				
Krzesło konferencyjne	10				
Komoda do Sali konferencyjnej	1				
Łączna kwota brutto (suma wszystkich pozycji z kolumny 4 „Wartość brutto)					

Uwaga! Brak określenia nazwy producenta lub/i nazwy systemu meblowego/indexu producenta w jakiegokolwiek z pozycji lub brak wyceny którejkolwiek z pozycji asortymentowej poprzez określenie ceny jednostkowej brutto za sztukę będzie skutkowało odrzuceniem oferty na podstawie art. 226 ust. 1 pkt 5 ustawy Pzp.

Oświadczam/y, że oferowana kwota brutto zawiera wszystkie koszty, jakie ponosi Zamawiający w przypadku wyboru niniejszej oferty.

Oświadczam/y, że wykonamy przedmiot zamówienia zgodnie z zapisami SWZ we wskazanym terminie.

Oświadczamy, że zapoznaliśmy się z SWZ i nie wnosimy do niej zastrzeżeń oraz uzyskaliśmy niezbędne informacje do przygotowania oferty.

Oświadczam/y, że oferowany przedmiot zamówienia spełnia wszystkie wymagania Zamawiającego określone w Opisie przedmiotu zamówienia (OPZ), stanowiącym Załącznik nr 1 do Specyfikacji Warunków Zamówienia, oraz w Projektowanych postanowieniach umowy, stanowiących Załącznik nr 2 do Specyfikacji Warunków Zamówienia.

W trybie art. 225 ust. 2 ustawy Prawo zamówień publicznych **oświadczam/y, że** wybór naszej oferty **nie będzie/będzie*** prowadził do powstania u Zamawiającego obowiązku podatkowego zgodnie z przepisami ustawy o podatku od towarów i usług.

*W przypadku, gdy wybór oferty Wykonawcy **będzie prowadził** do powstania u Zamawiającego obowiązku podatkowego Wykonawca zobowiązany jest wskazać nazwę (rodzaj) towaru lub usług, wartość tego towaru lub usług bez kwoty podatku VAT.*

Nazwa towaru lub usług prowadzących do powstania u Zamawiającego obowiązku podatkowego

oraz wartość tych towarów i usług bez podatku od towarów i usług: zł

UWAGA! Powyższe pola zaznaczone kursywą wypełniają wyłącznie Wykonawcy, których wybór oferty prowadziłby u Zamawiającego do powstania obowiązku podatkowego tzn., kiedy zgodnie z przepisami ustawy o podatku od towarów i usług to nabywca (Zamawiający) będzie zobowiązany do rozliczenia (odprowadzenia) podatku VAT.

Oświadczam/y, że wypełniliśmy obowiązki informacyjne przewidziane w art. 13 lub art. 14 Rozporządzenia Parlamentu Europejskiego i Rady (UE) 2016/679 z dnia 27 kwietnia 2016 r. w sprawie ochrony osób fizycznych w związku z przetwarzaniem danych osobowych i w sprawie swobodnego przepływu takich danych i w sprawie swobodnego przepływu takich danych oraz uchylenia dyrektywy 96/46/WE (ogólne rozporządzenie o ochronie danych osobowych) (Dz. Urz. UE L 119 z 04.05.2016, str. 1, z późn. zm.) wobec osób fizycznych, od których dane osobowe bezpośrednio lub pośrednio pozyskaliśmy w celu ubiegania się o udzielenie zamówienia publicznego w niniejszym postępowaniu.

Oświadczam/y, że zapoznaliśmy się z ogłoszeniem i ze Specyfikacją Warunków Zamówienia i nie wnosimy do nich zastrzeżeń oraz uzyskaliśmy niezbędne informacje do przygotowania oferty.

Oświadczam/y, że uważamy się za związanych niniejszą ofertą na czas wskazany w Specyfikacji Warunków Zamówienia.

Oświadczam/y, że Projektowane postanowienia umowy, stanowiące Załącznik Nr 2 do Specyfikacji Warunków Zamówienia, zostały przez nas zaakceptowane i zobowiązujemy się w przypadku wyboru naszej oferty do zawarcia umowy na podanych warunkach, w miejscu i terminie wyznaczonym przez Zamawiającego.

Akceptuję/emy warunki płatności określone przez Zamawiającego w Projektowanych postanowieniach umowy, stanowiących Załącznik nr 2 do Specyfikacji Warunków Zamówienia.

Oświadczamy, że w związku z art. 7 ust. 1 ustawy z dnia 13 kwietnia 2022 r. o szczególnych rozwiązaniach w zakresie przeciwdziałania wspieraniu agresji na Ukrainę oraz służących ochronie bezpieczeństwa narodowego, Wykonawca (każdy z wykonawców wspólnie ubiegających się o udzielenie zamówienia):

- 1) **nie jest** wymieniony w wykazach określonych w rozporządzeniu 765/2006 i rozporządzeniu 269/2014 albo wpisany na listę na podstawie decyzji w sprawie wpisu na listę rozstrzygającej o zastosowaniu środka, o którym mowa w art. 1 pkt 3 ww. ustawy;

- 2) beneficjentem rzeczywistym wykonawcy w rozumieniu ustawy z dnia 1 marca 2018 r. o przeciwdziałaniu praniu pieniędzy oraz finansowaniu terroryzmu (Dz. U. z 2023 r. poz. 1124, ze zm.) **nie jest** osoba wymieniona w wykazach określonych w rozporządzeniu 765/2006 i rozporządzeniu 269/2014 albo wpisana na listę lub będąca takim beneficjentem rzeczywistym od dnia 24 lutego 2022 r., o ile została wpisana na listę na podstawie decyzji w sprawie wpisu na listę rozstrzygającej o zastosowaniu środka, o którym mowa w art. 1 pkt 3 ww. ustawy;
- 3) jednostką dominującą wykonawcy w rozumieniu art. 3 ust. 1 pkt 37 ustawy z dnia 29 września 1994 r. o rachunkowości (Dz. U. z 2023 r. poz. 120, ze zm.), **nie jest** podmiot wymieniony w wykazach określonych w rozporządzeniu 765/2006 i rozporządzeniu 269/2014 albo wpisany na listę lub będący taką jednostką dominującą od dnia 24 lutego 2022 r., o ile został wpisany na listę na podstawie decyzji w sprawie wpisu na listę rozstrzygającej o zastosowaniu środka, o którym mowa w art. 1 pkt 3 ww. ustawy.

Oświadczam/y, że naszym pełnomocnikiem dla potrzeb niniejszego zamówienia jest:

.....

(wypełniają jedynie przedsiębiorcy składający wspólną ofertę)

Zamówienia realizuję/emy

- sami
- przy udziale Podwykonawców

Podwykonawcom zostaną powierzone do wykonania następujące zakresy zamówienia:

.....

Nazwa podwykonawców (jeżeli są znane)

Dane kontaktowe w sprawie niniejszego postępowania:

Imię i Nazwisko

.....

Adres:

.....

Telefon:

.....

Adres e-mail:

.....

Rodzaj Wykonawcy (zaznaczyć właściwe):

- mikroprzedsiębiorstwo
- małe przedsiębiorstwo
- średnie przedsiębiorstwo
- jednoosobowa działalność gospodarcza
- osoba fizyczna nieprowadząca działalności gospodarczej
- inny rodzaj

(*Mikroprzedsiębiorstwo: przedsiębiorstwo, które zatrudnia mniej niż 10 osób i którego roczny obrót lub roczna suma bilansowa nie przekracza 2 milionów EUR.

Małe przedsiębiorstwo: przedsiębiorstwo, które zatrudnia mniej niż 50 osób i którego roczny obrót lub roczna suma bilansowa nie przekracza 10 milionów EUR.

Średnie przedsiębiorstwa: przedsiębiorstwa, które nie są mikroprzedsiębiorstwami ani małymi przedsiębiorstwami i które zatrudniają mniej niż 250 osób i których roczny obrót nie przekracza 50 milionów EUR lub roczna suma bilansowa nie przekracza 43 milionów EUR).”

Niniejszym informujemy, że niżej wymienione dokumenty składające się na ofertę, stanowią tajemnicę przedsiębiorstwa w rozumieniu przepisów ustawy o zwalczaniu nieuczciwej konkurencji:

-

Załącznikami do niniejszego Formularza Ofertowego są:

-

-

-

** niepotrzebne skreślić*

Dokument musi być opatrzony przez osobę lub osoby uprawnione do reprezentowania Wykonawcy kwalifikowanym podpisem elektronicznym, profilem zaufanym lub podpisem osobistym.

.....
 (nazwa i adres Wykonawcy)
 Tel.
 REGON
 NIP

**Urząd Ochrony Konkurencji
 i Konsumentów**
 pl. Powstańców Warszawy 1
 00 – 950 Warszawa

FORMULARZ OFERTOWY – Część II
(nr post. BF-2.262.28.2024)

W odpowiedzi na publiczne ogłoszenie o zamówieniu publicznym prowadzonym w trybie podstawowym na podstawie art. 275 pkt 1 ustawy Prawo zamówień publicznych na „**Dostawę wyposażenia meblowego dla Urzędu Ochrony Konkurencji i Konsumentów**” oferujemy wykonanie przedmiotu zamówienia w zakresie określonym w Specyfikacji Warunków Zamówienia, zgodnie z opisem przedmiotu zamówienia na następujących warunkach cenowych:

Kwota netto - zł

Stawka podatku VAT -

Kwota brutto - zł

(zgodnie z załączonym poniżej Formularzem Cenowym)

FORMULARZ CENOWY

Asortyment	Ilość sztuk/pozycji	Cena jednostkowa brutto	Wartość brutto (kol. 2* kol 3)	Producent oferowanego wyposażenia	Nazwa systemu meblowego / Index producenta
1.	2.	3.	4.	5.	6.
SEKRETARIAT - lada recepcyjna wykonana według projektu i pomiarów z natury	1				

Fotel obrotowy z mechanizmem synchro, oparciem siatkowym	2				
SEKRETARIAT - wymiana 2 frontów na mdf gładkie – FS1	1				
SEKRETARIAT - wymiana 2 frontów na mdf gładkie – FS2	1				
SEKRETARIAT - wymiana 2 frontów na mdf gładkie – FS3	1				
SEKRETARIAT - wymiana 2 frontów na mdf gładkie – FS4	1				
SEKRETARIAT - szafa z nadstawką wykonana według projektu i pomiarów z natury) – FS5	1				
SEKRETARIAT - szafa z nadstawką wykonana według projektu i pomiarów z natury- FS6	1				

SEKRETARIAT - komoda wykonana według projektu i pomiarów z natury	1				
SEKRETARIAT - zabudowa kuchnia wykonana według projektu i pomiarów z natury	1				
Łączna kwota brutto (suma wszystkich pozycji z kolumny 4 „Wartość brutto)					

Uwaga! Brak określenia nazwy producenta lub/i nazwy systemu meblowego/indexu producenta w jakiegokolwiek z pozycji lub brak wyceny którejkolwiek z pozycji asortymentowej poprzez określenie ceny jednostkowej brutto za sztukę będzie skutkowało odrzuceniem oferty na podstawie art. 226 ust. 1 pkt 5 ustawy Pzp.

Oświadczam/y, że oferowana kwota brutto zawiera wszystkie koszty, jakie ponosi Zamawiający w przypadku wyboru niniejszej oferty.

Oświadczam/y, że wykonamy przedmiot zamówienia zgodnie z zapisami SWZ we wskazanym terminie.

Oświadczamy, że zapoznaliśmy się z SWZ i nie wnosimy do niej zastrzeżeń oraz uzyskaliśmy niezbędne informacje do przygotowania oferty.

Oświadczam/y, że oferowany przedmiot zamówienia spełnia wszystkie wymagania Zamawiającego określone w Opisie przedmiotu zamówienia (OPZ), stanowiącym Załącznik nr 1 do Specyfikacji Warunków Zamówienia, oraz w Projektowanych postanowieniach umowy, stanowiących Załącznik nr 2 do Specyfikacji Warunków Zamówienia.

W trybie art. 225 ust. 2 ustawy Prawo zamówień publicznych **oświadczam/y, że** wybór naszej oferty **nie będzie/będzie*** prowadził do powstania u Zamawiającego obowiązku podatkowego zgodnie z przepisami ustawy o podatku od towarów i usług.

*W przypadku, gdy wybór oferty Wykonawcy **będzie prowadził** do powstania u Zamawiającego obowiązku podatkowego Wykonawca zobowiązany jest wskazać nazwę (rodzaj) towaru lub usług, wartość tego towaru lub usług bez kwoty podatku VAT.*

Nazwa towaru lub usług prowadzących do powstania u Zamawiającego obowiązku podatkowego

oraz wartość tych towarów i usług bez podatku od towarów i usług: zł

UWAGA! Powyższe pola zaznaczone kursywą wypełniają wyłącznie Wykonawcy, których wybór oferty prowadziłby u Zamawiającego do powstania obowiązku podatkowego tzn., kiedy zgodnie z przepisami ustawy o podatku od towarów i usług to nabywca (Zamawiający) będzie zobowiązany do rozliczenia (odprowadzenia) podatku VAT.

Oświadczam/y, że wypełniliśmy obowiązki informacyjne przewidziane w art. 13 lub art. 14 Rozporządzenia Parlamentu Europejskiego i Rady (UE) 2016/679 z dnia 27 kwietnia 2016 r. w sprawie ochrony osób fizycznych w związku z przetwarzaniem danych osobowych i w sprawie swobodnego przepływu takich danych i w sprawie swobodnego przepływu takich danych oraz uchylenia dyrektywy 96/46/WE (ogólne rozporządzenie o ochronie danych osobowych) (Dz. Urz. UE L 119 z 04.05.2016, str. 1, z późn. zm.) wobec osób fizycznych, od których dane osobowe bezpośrednio lub pośrednio pozyskaliśmy w celu ubiegania się o udzielenie zamówienia publicznego w niniejszym postępowaniu.

Oświadczam/y, że zapoznaliśmy się z ogłoszeniem i ze Specyfikacją Warunków Zamówienia i nie wnosimy do nich zastrzeżeń oraz uzyskaliśmy niezbędne informacje do przygotowania oferty.

Oświadczam/y, że uważamy się za związanych niniejszą ofertą na czas wskazany w Specyfikacji Warunków Zamówienia.

Oświadczam/y, że Projektowane postanowienia umowy, stanowiące Załącznik Nr 2 do Specyfikacji Warunków Zamówienia, zostały przez nas zaakceptowane i zobowiązujemy się w przypadku wyboru naszej oferty do zawarcia umowy na podanych warunkach, w miejscu i terminie wyznaczonym przez Zamawiającego.

Akceptuję/emy warunki płatności określone przez Zamawiającego w Projektowanych postanowieniach umowy, stanowiących Załącznik nr 2 do Specyfikacji Warunków Zamówienia.

Oświadczamy, że w związku z art. 7 ust. 1 ustawy z dnia 13 kwietnia 2022 r. o szczególnych rozwiązaniach w zakresie przeciwdziałania wspieraniu agresji na Ukrainę oraz służących ochronie bezpieczeństwa narodowego, Wykonawca (każdy z wykonawców wspólnie ubiegających się o udzielenie zamówienia):

- 1) **nie jest** wymieniony w wykazach określonych w rozporządzeniu 765/2006 i rozporządzeniu 269/2014 albo wpisany na listę na podstawie decyzji w sprawie wpisu na listę rozstrzygającej o zastosowaniu środka, o którym mowa w art. 1 pkt 3 ww. ustawy;
- 2) beneficjentem rzeczywistym wykonawcy w rozumieniu ustawy z dnia 1 marca 2018 r. o przeciwdziałaniu praniu pieniędzy oraz finansowaniu terroryzmu (Dz. U. z 2023 r. poz. 1124, ze zm.) **nie jest** osoba wymieniona w wykazach określonych w rozporządzeniu 765/2006 i rozporządzeniu 269/2014 albo wpisana na listę lub będąca takim beneficjentem rzeczywistym od dnia 24 lutego 2022 r., o ile została wpisana na listę na podstawie decyzji w sprawie wpisu na listę rozstrzygającej o zastosowaniu środka, o którym mowa w art. 1 pkt 3 ww. ustawy;

- 3) jednostką dominującą wykonawcy w rozumieniu art. 3 ust. 1 pkt 37 ustawy z dnia 29 września 1994 r. o rachunkowości (Dz. U. z 2023 r. poz. 120, ze zm.), **nie jest** podmiot wymieniony w wykazach określonych w rozporządzeniu 765/2006 i rozporządzeniu 269/2014 albo wpisany na listę lub będący taką jednostką dominującą od dnia 24 lutego 2022 r., o ile został wpisany na listę na podstawie decyzji w sprawie wpisu na listę rozstrzygającej o zastosowaniu środka, o którym mowa w art. 1 pkt 3 ww. ustawy.

Oświadczam/y, że naszym pełnomocnikiem dla potrzeb niniejszego zamówienia jest:

.....

(wypełniają jedynie przedsiębiorcy składający wspólną ofertę)

Zamówienia realizuję/emy

- sami
 przy udziale Podwykonawców

Podwykonawcom zostaną powierzone do wykonania następujące zakresy zamówienia:

.....

Nazwa podwykonawców (jeżeli są znane)

Dane kontaktowe w sprawie niniejszego postępowania:

Imię i Nazwisko

.....

Adres:

.....

Telefon:

.....

Adres e-mail:

.....

Rodzaj Wykonawcy (zaznaczyć właściwe):

- mikroprzedsiębiorstwo
 małe przedsiębiorstwo
 średnie przedsiębiorstwo
 jednoosobowa działalność gospodarcza
 osoba fizyczna nieprowadząca działalności gospodarczej
 inny rodzaj

*(*Mikroprzedsiębiorstwo: przedsiębiorstwo, które zatrudnia mniej niż 10 osób i którego roczny obrót lub roczna suma bilansowa nie przekracza 2 milionów EUR.*

Małe przedsiębiorstwo: przedsiębiorstwo, które zatrudnia mniej niż 50 osób i którego roczny obrót lub roczna suma bilansowa nie przekracza 10 milionów EUR.

Średnie przedsiębiorstwa: przedsiębiorstwa, które nie są mikroprzedsiębiorstwami ani małymi przedsiębiorstwami i które zatrudniają mniej niż 250 osób i których roczny obrót nie przekracza 50 milionów EUR lub roczna suma bilansowa nie przekracza 43 milionów EUR)."

Niniejszym informujemy, że niżej wymienione dokumenty składające się na ofertę, stanowią tajemnicę przedsiębiorstwa w rozumieniu przepisów ustawy o zwalczaniu nieuczciwej konkurencji:

-

Załącznikami do niniejszego Formularza Ofertowego są:

-

-

-

** niepotrzebne skreślić*

Dokument musi być opatrzony przez osobę lub osoby uprawnione do reprezentowania Wykonawcy kwalifikowanym podpisem elektronicznym, profilem zaufanym lub podpisem osobistym.

Zamawiający:
**Urząd Ochrony Konkurencji
i Konsumentów**
pl. Powstańców Warszawy 1
00-950 Warszawa

Wykonawca:

.....
(pełna nazwa/firma, adres,
w zależności od podmiotu: NIP/PESEL, KRS/CEiDG)

reprezentowany przez:

.....
(imię, nazwisko, stanowisko/podstawa do reprezentacji)

Oświadczenie Wykonawcy
(składane na wezwanie Zamawiającego)

o przynależności lub braku przynależności do tej samej grupy kapitałowej w rozumieniu ustawy z dnia 16 lutego 2007 r. o ochronie konkurencji i konsumentów (Dz. U. z 2024 r. poz. 594), z innym Wykonawcą, który złożył odrębną ofertę

Na potrzeby postępowania o udzielenie zamówienia publicznego, prowadzonego w trybie art. 275 pkt. 1 ustawy Prawo zamówień publicznych pn. „**Dostawa wyposażenia meblowego dla Urzędu Ochrony Konkurencji i Konsumentów**” (nr post. BF-2.262.28.2024), prowadzonego przez Urząd Ochrony Konkurencji i Konsumentów, oświadczam, co następuje:

- nie należą** do tej samej grupy kapitałowej w rozumieniu ustawy z dnia 16 lutego 2007 r. o ochronie konkurencji i konsumentów, z innym Wykonawcą, który złożył odrębną ofertę w niniejszym postępowaniu*),
- należą** do tej samej grupy kapitałowej w rozumieniu ustawy z dnia 16 lutego 2007 r. o ochronie konkurencji i konsumentów, do której należą następujący Wykonawcy, którzy złożyli odrębną ofertę w tym postępowaniu*):

.....
W związku z powyższym do oświadczenia załączam dokumenty lub informacje potwierdzające przygotowanie oferty, oferty częściowej w postępowaniu niezależnie od innego Wykonawcy, należącego do tej samej grupy kapitałowej.

**) przekreślić nieodpowiednie*

Oświadczam, że wszystkie informacje podane w powyższych oświadczeniach są aktualne i zgodne z prawdą oraz zostały przedstawione z pełną świadomością konsekwencji wprowadzenia Zamawiającego w błąd przy przedstawianiu informacji.

Dokument musi być opatrzony przez osobę lub osoby uprawnione do reprezentowania Wykonawcy kwalifikowanym podpisem elektronicznym, profilem zaufanym lub podpisem osobistym.

Zamawiający:
**Urząd Ochrony Konkurencji
i Konsumentów**
pl. Powstańców Warszawy 1
00-950 Warszawa

Wykonawca:

.....
(pełna nazwa/firma, adres,
w zależności od podmiotu: NIP/PESEL, KRS/CEiDG)
reprezentowany przez:

.....
(imię, nazwisko, stanowisko/podstawa do reprezentacji)

Oświadczenie Wykonawcy

(składane na wezwanie Zamawiającego)

o braku podstaw wykluczenia z postępowania

Na potrzeby postępowania o udzielenie zamówienia publicznego, prowadzonego w trybie art. 275 pkt 1 ustawy Prawo zamówień publicznych pn. „**Dostawa wyposażenia meblowego dla Urzędu Ochrony Konkurencji i Konsumentów**” (nr post. BF-2.262.28.2024), prowadzonego przez Urząd Ochrony Konkurencji i Konsumentów, oświadczam, że nie podlegam wykluczeniu z postępowania na podstawie art. 7 ust. 1 ustawy z dnia 13 kwietnia 2022 r. o szczególnych rozwiązaniach w zakresie przeciwdziałania wspieraniu agresji na Ukrainę oraz służących ochronie bezpieczeństwa narodowego (Dz. U. z 2024 r. poz. 507) tj.:

- a. **nie jestem** wymieniony w wykazach określonych w rozporządzeniu 765/2006 i rozporządzeniu 269/2014 albo wpisany na listę na podstawie decyzji w sprawie wpisu na listę rozstrzygającej o zastosowaniu środka, o którym mowa w art. 1 pkt 3 ww. ustawy;
- b. beneficjentem rzeczywistym wykonawcy w rozumieniu ustawy z dnia 1 marca 2018 r. o przeciwdziałaniu praniu pieniędzy oraz finansowaniu terroryzmu (Dz. U. z 2023 r. poz. 1124, ze zm.) **nie jest** osoba wymieniona w wykazach określonych w rozporządzeniu 765/2006 i rozporządzeniu 269/2014 albo wpisana na listę lub będąca takim beneficjentem rzeczywistym od dnia 24 lutego 2022 r., o ile została wpisana na listę na podstawie decyzji w sprawie wpisu na listę rozstrzygającej o zastosowaniu środka, o którym mowa w art. 1 pkt 3 ww. ustawy;
- c. jednostką dominującą wykonawcy w rozumieniu art. 3 ust. 1 pkt 37 ustawy z dnia 29 września 1994 r. o rachunkowości (Dz. U. z 2023 r. poz. 120, ze zm.), **nie jest** podmiot wymieniony w wykazach określonych w rozporządzeniu 765/2006 i rozporządzeniu 269/2014 albo wpisany na listę lub będący taką jednostką dominującą od dnia 24 lutego 2022 r., o ile został wpisany na listę na podstawie decyzji w sprawie wpisu na listę rozstrzygającej o zastosowaniu środka, o którym mowa w art. 1 pkt 3 ww. ustawy.

Oświadczam, że wszystkie informacje podane w powyższych oświadczeniach są aktualne i zgodne z prawdą oraz zostały przedstawione z pełną świadomością konsekwencji wprowadzenia Zamawiającego w błąd przy przedstawianiu informacji.

Dokument musi być opatrzony przez osobę lub osoby uprawnione do reprezentowania Wykonawcy kwalifikowanym podpisem elektronicznym, profilem zaufanym lub podpisem osobistym.

Wykonawca:

.....

(pełna nazwa/firma, adres, w zależności od podmiotu: NIP/PESEL, KRS/CEiDG)

**Wykaz dostaw
spełniających wymagania zawarte w pkt 2.4. lit. A części II SWZ**

Lp.	Przedmiot umowy – rodzaj (zakres i opis) dostawy (zawarte tu informacje muszą jednoznacznie potwierdzać wymagania określone w pkt 2.4. lit. A części II SWZ)	Terminy wykonania (od-do)	Wartość dostawy brutto w zł (tylko w zakresie określonym w pkt 2.4. lit. A części II SWZ)	Odbiorca (Zamawiający) na rzecz, którego była wykonywana dostawa (nazwa, adres, telefon)	Sposób dysponowania zasobami
1					własne / podmiotu trzeciego*
2					własne / podmiotu trzeciego*

¹należy zawrzeć wszelkie niezbędne informacje pozwalające jednoznacznie stwierdzić, że Wykonawca spełnia warunek udziału w postępowaniu

Uwaga:

Do formularza należy załączyć dokumenty potwierdzające, że usługi zostały lub są wykonywane należycie.

* **niepotrzebne skreślić**

Do wykazu załączono egzemplarz(e/y) dokumentów potwierdzających, że zamówienia te zostały wykonane lub są wykonywane należycie. Dokument musi być opatrzony przez osobę lub osoby uprawnione do reprezentowania Wykonawcy kwalifikowanym podpisem elektronicznym, profilem zaufanym lub podpisem osobistym.

.....
.....
.....

(nazwa i adres podmiotu oddającego
zasoby)

**Zobowiązanie do oddania Wykonawcy do dyspozycji
niezbędnych zasobów na potrzeby realizacji zamówienia**

Oświadczam, że na podstawie art. 118 ust. 1 ustawy z dnia 11 września 2019 r. Prawo zamówień publicznych (Dz. U. z 2024 r. poz. 1320), oddaję do dyspozycji Wykonawcy:

.....
(pełna nazwa i adres Wykonawcy)

niezbędne, niżej wymienione, zasoby na potrzeby wykonania zamówienia publicznego pn. „**Dostawa wyposażenia meblowego dla Urzędu Ochrony Konkurencji i Konsumentów**” (nr post. BF-2.262.28.2024)

1. zdolność techniczna lub zawodowa, o której mowa w pkt 2.4. lit. A części II SWZ *

W celu oceny przez Zamawiającego, czy Wykonawca będzie dysponował moimi, wyżej wymienionymi zasobami na potrzeby realizacji ww. zamówienia, informuję, że:

1. zakres dostępnych Wykonawcy moich zasobów to:

.....
.....
.....

2. sposób wykorzystania moich zasobów przez Wykonawcę, przy wykonaniu ww. zamówienia będzie polegał na **::

.....
.....

3. charakter stosunku, jaki będzie łączył mnie z Wykonawcą, będzie polegał na:

.....
.....

4. mój zakres udziału przy wykonaniu zamówienia będzie polegał na:

.....
.....

5. mój okres udziału przy wykonaniu zamówienia będzie wynosił:

.....
.....

* niepotrzebne skreślić

** np. konsultacje, doradztwo, podwykonawstwo.

Kwestię udostępniania zasobów przez inne podmioty reguluje szczegółowo Oddział 3 w Dziale II Rozdział 2 ustawy z dnia 11 września 2019 r. Prawo zamówień publicznych (Dz. U. z 2024 r. poz. 1320)

OŚWIADCZENIE z art. 117 ust. 4 Pzp (podział zadań konsorcjantów)

składane w postępowaniu na „Dostawa wyposażenia meblowego dla Urzędu Ochrony Konkurencji i Konsumentów” nr postępowania: BF-2.262.28.2024 przez nw. wymienionych Wykonawców wspólnie ubiegających się o udzielenie zamówienia:

	Nazwa / Firma Wykonawcy	Adres (ulica, kod, miejscowość)	NIP
Wykonawca 1 / Lider:			
Wykonawca 2:			
Wykonawca 3:			
Wykonawca ...:			

- I. Oświadczam(amy), że warunek dotyczący zdolności technicznej lub zawodowej określony w pkt. 2.4. lit. A Części II SWZ* spełnia(ją) w naszym imieniu nw. Wykonawca(y):

Nazwa / Firma Wykonawcy	Zakres usług, które będą realizowane przez tego Wykonawcę

- II. Oświadczam(amy), że wszystkie informacje podane w powyższych oświadczeniach są aktualne i zgodne z prawdą oraz zostały przedstawione z pełną świadomością konsekwencji wprowadzenia Zamawiającego w błąd przy przedstawianiu informacji.

Dokument musi być opatrzony przez osobę lub osoby uprawnione do reprezentowania Wykonawcy kwalifikowanym podpisem elektronicznym, profilem zaufanym lub podpisem osobistym.