

ZATWIERDZAM:
Z-ca Kanclerza ds. Szpitali Klinicznych i Rozwoju
mgr Krystyna Piątkowska

Poznań, dnia 28.02.2019 r.

Z-ca Kanclerza
ds. Szpitali Klinicznych i Rozwoju
.....
podpis
mgr Krystyna Piątkowska

ZNAK SPRAWY: PN-17/19

Specyfikacja Istotnych Warunków Zamówienia
zwana dalej SIWZ

na dostawę:

**Część 1 – mebli biurowych dla Katedry i Zakładu Histologii
i Embriologii**

**Część 2 – mebli metalowych dla Katedry i Zakładu Medycyny Sądowej
zwanymi dalej "meblami dla jednostek UMP w Poznaniu"**

Opracowała: Tatiana Malinowska
nr telefonu: 61 854 60 17
e-mail: dzp@ump.edu.pl

KIEROWNIK
Działu Zamówień Publicznych
mgr inż. Bartosz Piatak

1. ZAMAWIAJĄCY

- 1.1. **Uniwersytet Medyczny im. Karola Marcinkowskiego**
adres Zamawiającego: **Fredry 10, 61-701 Poznań**
<http://ump.edu.pl>
profil nabywcy: <https://platformazakupowa.pl/pn/ump>

1.2. PROWADZĄCY SPRAWĘ:

Dział Zamówień Publicznych

Uniwersytetu Medycznego im. Karola Marcinkowskiego
ul. Fredry 10, pok. 113,114, 61-701 Poznań
[e-mail dzp@ump.edu.pl](mailto:dzp@ump.edu.pl)

godz. pracy: 7:15 -15:15 od poniedziałku do piątku.

2. OZNACZENIE POSTĘPOWANIA

Postępowanie oznaczone jest znakiem: **PN-17/19.**

Wykonawcy powinni we wszelkich kontaktach z Zamawiającym powoływać się na wyżej podane oznaczenie.

3. TRYB POSTĘPOWANIA

Postępowanie o udzielenie zamówienia prowadzone jest w trybie **przetargu nieograniczonego** na podstawie ustawy z dnia 29 stycznia 2004r. Prawo zamówień publicznych (Dz. U. z 2018 r., poz. 1986 ze zm.) zwanej dalej „ustawą”.

4. Wartość postępowania jest mniejsza, niż kwoty określone w art. 11 ust. 8 ustawy.

5. PRZEDMIOT ZAMÓWIENIA

- 5.1. Przedmiotem zamówienia jest **dostawa mebli z podziałem na dwie części:**

Część 1 – mebli biurowych dla Katedry i Zakładu Histologii i Embriologii UMP w Poznaniu

Część 2 – mebli metalowych dla Katedry i Zakładu Medycyny Sądowej UMP w Poznaniu

- 5.2. Szczegółowy opis przedmiotu zamówienia oraz wszystkie wymagania dotyczące mebli zawarte są:

- w załączniku nr 3-1 dla Części 1
- w załączniku nr 3-2 dla Części 2

- 5.3. Zamawiający nie przewiduje możliwości udzielenia zamówień, o których mowa w art. 67 ust. 1 pkt 7 ustawy Pzp.

- 5.4. CPV (Wspólny Słownik Zamówień): 39130000-2 (meble biurowe), 39119000-7 (krzesła biurowe), 44421000-7 (wzmocnione kasy, szafy, drzwi).

- 5.5. Zamawiający nie dopuszcza możliwości składania ofert równoważnych.

- 5.6. Zamawiający zastrzega, że Wykonawca dla prawidłowej realizacji przedmiotu zamówienia będzie zobowiązany do ustalenia z Zamawiającym, po udzieleniu zamówienia, kolorystyki mebli zgodnie z zapisami §1 ust. 5 projektu umowy.

- 5.7. Wykonawca zobowiązany jest do dostarczenia przedmiotu zamówienia na zasadach określonych we wzorze umowy (załącznik 1-1 dla Części 1 i załącznik nr 1-2 dla Części 2) .

5.8. Podwykonawcy

- 1) Wykonawca może powierzyć wykonanie części zamówienia podwykonawcom.
- 2) W przypadku powierzenia wykonania części zamówienia podwykonawcom, Zamawiający żąda wskazania przez Wykonawcę w Ofercie części zamówienia, których wykonanie zamierza powierzyć podwykonawcom i podania przez Wykonawcę firm podwykonawców.
- 3) Jeżeli zmiana albo rezygnacja z podwykonawcy dotyczy podmiotu, na którego zasoby Wykonawca powoływał się, na zasadach określonych w art. 22a ust. 1 Ustawy, w celu wykazania spełniania warunków udziału w postępowaniu lub kryteriów selekcji, Wykonawca jest obowiązany wykazać zamawiającemu, że proponowany inny podwykonawca lub Wykonawca samodzielnie spełnia je w stopniu, nie mniejszym, niż

podwykonawca, na którego zasoby Wykonawca powoływał się w trakcie postępowania o udzielenie zamówienia.

- 4) Jeżeli zamawiający stwierdzi, że wobec danego podwykonawcy zachodzą podstawy wykluczenia, wykonawca obowiązany jest zastąpić tego podwykonawcę lub zrezygnować z powierzenia wykonania części zamówienia podwykonawcy.
 - 5) Przepisy pkt 4 stosuje się wobec dalszych podwykonawców.
 - 6) Powierzenie wykonania części zamówienia podwykonawcom nie zwalnia wykonawcy z odpowiedzialności za należyte wykonanie tego zamówienia.
- 5.9. **Zamawiający dopuszcza możliwość składania ofert częściowych.**
- 5.10. Zamawiający nie dopuszcza możliwości składania ofert wariantowych.
- 5.11. Zamawiający nie przewiduje przeprowadzenia aukcji elektronicznej.

6. TERMIN REALIZACJI PRZEDMIOTU ZAMÓWIENIA

- 6.1. Termin realizacji przedmiotu zamówienia **wynosi maksymalnie 42 dni od daty podpisania umowy**. Termin ten stanowi jedno z kryteriów oceny ofert (2).
- 6.2. Zamawiający wymaga podania przez Wykonawcę terminu realizacji w dniach. Zaoferowanie terminu dłuższego, niż 42 dni będzie traktowane jako niezgodność oferty z SIWZ i będzie skutkowało jej odrzuceniem na podstawie art. 89 ust. 1 pkt 2 ustawy.
Niepodanie w ofercie terminu realizacji będzie traktowane jako zaoferowanie 42 dni na realizację przedmiotowego zamówienia.
- 6.3. Zamawiający wymaga udzielenia minimum **24 miesięcy** gwarancji na zaoferowany przedmiot zamówienia. Gwarancja jest jednym z kryteriów oceny ofert (3).
- 6.4. Zamawiający wymaga podania przez Wykonawcę okresu gwarancji w pełnych miesiącach, przy czym okres ten, nie może być krótszy, niż 24 miesiące. Podanie krótszego okresu będzie traktowane, jako niezgodność oferty z SIWZ i będzie skutkowało jej odrzuceniem na podstawie art. 89 ust. 1 pkt 2 ustawy. Niepodanie w ofercie okresu gwarancji będzie traktowane, jako zaoferowanie 24 miesięcy gwarancji.

7. WARUNKI UDZIAŁU W POSTĘPOWANIU

7.1. O udzielenie zamówienia mogą ubiegać się wykonawcy, którzy:

- 1) nie podlegają wykluczeniu na podstawie art. 24 ust. 1 pkt 12-23 oraz art. 24 ust. 5 pkt 1 Ustawy.

7.2. Warunki udziału w postępowaniu:

Nie dotyczy.

7.3. Poleganie na zasobach innych podmiotów

Nie dotyczy.

7.4. Fakultatywne podstawy wykluczenia

Zamawiający na podstawie art. 24 ust. 5 pkt 1 Ustawy przewiduje wykluczenie Wykonawcy w stosunku do którego otwarto likwidację, w zatwierdzonym przez sąd układzie w postępowaniu restrukturyzacyjnym jest przewidziane zaspokojenie wierzycieli przez likwidację jego majątku lub sąd zarządził likwidację jego majątku w trybie art. 332 ust. 1 ustawy z dnia 15 maja 2015 r. - Prawo restrukturyzacyjne (Dz. U. z 2017 r., poz. 1508) lub którego upadłość ogłoszono, z wyjątkiem wykonawcy, który po ogłoszeniu upadłości zawarł układ zatwierdzony prawomocnym postanowieniem sądu, jeżeli układ nie przewiduje zaspokojenia wierzycieli przez likwidację majątku upadłego, chyba że sąd zarządził likwidację jego majątku w trybie art. 366 ust. 1 ustawy z dnia 28 lutego 2003 r. - Prawo upadłościowe (Dz. U. z 2017 r. poz. 2344).

7.5. Wykonawcy występujący wspólnie

- 1) Wykonawcy mogą wspólnie ubiegać się o udzielenie zamówienia.
- 2) Wykonawcy ustanawiają pełnomocnika do reprezentowania ich w postępowaniu o udzielenie zamówienia albo reprezentowania w postępowaniu i zawarcia umowy w sprawie zamówienia publicznego.
- 3) Jeżeli oferta Wykonawców występujących wspólnie została wybrana, Zamawiający żąda przed zawarciem umowy w sprawie zamówienia publicznego umowy regulującej współpracę tych Wykonawców – jeżeli nie została złożona wraz z ofertą.
- 4) Żaden z Wykonawców występujących wspólnie nie może podlegać wykluczeniu.

8. WYKAZ OŚWIADCZEŃ LUB DOKUMENTÓW, POTWIERDZAJĄCYCH SPEŁNIANIE WARUNKÓW UDZIAŁU W POSTĘPOWANIU ORAZ BRAK PODSTAW WYKLUCZENIA

Zamawiający w niniejszym postępowaniu zastosuje „**procedurę odwróconą**” na podstawie art. 24aa Ustawy. W związku z tym Zamawiający najpierw dokona oceny ofert, a następnie zbada, czy wykonawca, którego oferta została oceniona, jako najkorzystniejsza, nie podlega wykluczeniu.

Jeżeli wykonawca uchyla się od zawarcia umowy lub nie wnosi wymaganego zabezpieczenia należytego wykonania umowy, Zamawiający zbada, czy nie podlega wykluczeniu Wykonawca, który złożył ofertę najwyżej ocenioną spośród pozostałych ofert.

Zamawiający po ocenie ofert dokonuje weryfikacji wyłącznie oświadczenia o niepodleganiu wykluczeniu a także pozostałych dokumentów podmiotowych w odniesieniu do wykonawcy, którego oferta jest najkorzystniejsza.

8.1. Oświadczenie wykonawcy

1. Do oferty Wykonawca dołącza aktualne na dzień składania ofert oświadczenie:
 - 1) dotyczące przesłanek wykluczenia z postępowania, którego wzór stanowi **załącznik nr 2A do SIWZ**. Informacje zawarte w oświadczeniu stanowią wstępne potwierdzenie, że Wykonawca nie podlega wykluczeniu.
2. Wykonawca, który powołuje się na zasoby innych podmiotów, w celu wykazania braku istnienia wobec nich podstaw wykluczenia oraz spełniania, w zakresie, w jakim powołuje się na ich zasoby, warunków udziału w postępowaniu zamieszcza informacje o tych podmiotach w oświadczeniu, o którym mowa w pkt 1.
3. Wykonawca, który zamierza powierzyć wykonanie części zamówienia podwykonawcom, w celu wykazania braku istnienia wobec nich podstaw wykluczenia z udziału w postępowaniu zamieszcza informacje o podwykonawcach w oświadczeniu, o którym mowa w pkt 1.
4. W przypadku wspólnego ubiegania się o zamówienie przez Wykonawców, oświadczenie składa każdy z Wykonawców wspólnie ubiegających się o zamówienie. Dokumenty te potwierdzają brak podstaw wykluczenia w zakresie, w którym każdy z wykonawców wykazuje brak podstaw wykluczenia.

8.2. Dokumenty składane przez Wykonawcę

1. Zamawiający przed udzieleniem zamówienia **wezwie Wykonawcę**, którego oferta została najwyżej oceniona, do złożenia w wyznaczonym **nie krótszym, niż 5 dni terminie**, aktualnych na dzień złożenia oświadczeń lub dokumentów potwierdzających:
 - 1) brak podstaw wykluczenia – wskazanych w pkt 8.4 SIWZ.
2. Jeżeli jest to niezbędne do zapewnienia odpowiedniego przebiegu postępowania o udzielenie zamówienia, zamawiający może na każdym etapie postępowania wezwać Wykonawców do złożenia wszystkich lub niektórych oświadczeń lub dokumentów potwierdzających, że nie podlegają wykluczeniu, a jeżeli zachodzą uzasadnione podstawy do uznania, że złożone uprzednio oświadczenia lub dokumenty nie są już aktualne, do złożenia aktualnych oświadczeń lub dokumentów.
3. Wykonawca nie jest obowiązany do złożenia oświadczeń lub dokumentów potwierdzających okoliczności, o których mowa w art. 25 ust. 1 pkt 1 i 3 ustawy, jeżeli Zamawiający posiada oświadczenia lub dokumenty dotyczące tego wykonawcy lub może je uzyskać za pomocą bezpłatnych i ogólnodostępnych baz danych, w szczególności rejestrów publicznych w rozumieniu ustawy z dnia 17 lutego 2005 r. o informatyzacji działalności podmiotów realizujących zadania publiczne (Dz. U. z 2017 r., poz. 570 ze zm.).

UWAGA: Wykonawca, w terminie 3 dni od dnia zamieszczenia na stronie internetowej <https://platformazakupowa.pl/pn/ump>, informacji, o której mowa w art. 86 ust. 5 Ustawy (informacja z otwarciem ofert), przekazuje Zamawiającemu oświadczenie o przynależności lub braku przynależności do tej samej grupy kapitałowej, o której mowa w art. 24 ust. 1 pkt 23 Ustawy. Wraz ze złożeniem oświadczenia, Wykonawca może przedstawić dowody, że powiązania z innym Wykonawcą nie prowadzą do zakłócenia konkurencji w postępowaniu o udzielenie zamówienia.

8.3. W celu potwierdzenia spełniania przez Wykonawcę warunków udziału w postępowaniu Zamawiający będzie żądał zgodnie z pkt 8.2 SIWZ następujących dokumentów:

Nie dotyczy

8.4. W celu potwierdzenia braku podstaw wykluczenia Wykonawcy z udziału w postępowaniu Zamawiający będzie żądał zgodnie z pkt 8.2 SIWZ następujących dokumentów:

- 1) **odpis** z właściwego rejestru lub z centralnej ewidencji i informacji o działalności gospodarczej, jeżeli odrębne przepisy wymagają wpisu do rejestru lub ewidencji, w celu potwierdzenia braku podstaw wykluczenia na podstawie art. 24 ust. 5 pkt 1 ustawy;
- 2) **oświadczenie** Wykonawcy o przynależności albo braku przynależności do tej samej grupy kapitałowej; w przypadku przynależności do tej samej grupy kapitałowej wykonawca może złożyć wraz z oświadczeniem dokumenty, bądź informacje potwierdzające, że powiązania z innym Wykonawcą nie prowadzą do zakłócenia konkurencji w postępowaniu.

8.5. Wykonawca mający siedzibę lub miejsce zamieszkania poza terytorium Rzeczypospolitej Polskiej.

- 1) Jeżeli wykonawca ma siedzibę lub miejsce zamieszkania poza terytorium Rzeczypospolitej Polskiej, zamiast dokumentów, o których mowa w:
 - a) pkt 8.4 ppkt 1) - składa dokument lub dokumenty wystawione w kraju, w którym Wykonawca ma siedzibę lub miejsce zamieszkania, potwierdzające odpowiednio, że nie otwarto jego likwidacji ani nie ogłoszono upadłości. Dokument ten powinien być wystawiony, nie wcześniej, niż 6 miesięcy przed upływem terminu składania ofert.
- 2) Jeżeli w kraju, w którym Wykonawca ma siedzibę lub miejsce zamieszkania lub miejsce zamieszkania ma osoba, której dokument dotyczy, nie wydaje się dokumentów, o których mowa w pkt 1), zastępuje się je dokumentem zawierającym odpowiednio oświadczenie Wykonawcy, ze wskazaniem osoby albo osób uprawnionych do jego reprezentacji, lub oświadczenie osoby, której dokument miał dotyczyć, złożone przed notariuszem lub przed organem sądowym, administracyjnym albo organem samorządu zawodowego lub gospodarczego właściwym ze względu na siedzibę lub miejsce zamieszkania Wykonawcy lub miejsce zamieszkania tej osoby. Dokument ten powinien być wystawiony, nie wcześniej, niż 6 miesięcy przed upływem terminu składania ofert.

8.6. Wykonawca wpisany do urzędowego wykazu zatwierdzonych wykonawców lub wykonawca certyfikowany przez jednostki certyfikujące, spełniające wymogi europejskich norm certyfikacji, może złożyć zaświadczenie o wpisie do urzędowego wykazu wydane przez właściwy organ lub certyfikat wydany przez właściwą jednostkę certyfikującą kraju, w którym wykonawca ten ma siedzibę lub miejsce zamieszkania, wskazujące na dokumenty stanowiące podstawę wpisu lub uzyskania certyfikacji, w miejsce odpowiednich dokumentów wymienionych w pkt 8.4 oraz 8.5.

8.7. W celu potwierdzenia spełniania przez oferowane dostawy wymagań określonych przez Zamawiającego, Zamawiający będzie żądał **zgodnie z pkt 8.2 SIWZ**:

Nie dotyczy

8.8. Dokumenty dotyczące podwykonawców

1. Zamawiający żąda od Wykonawcy przedstawienia dokumentów wymienionych w pkt 8.4 ppkt 1 SIWZ, dotyczących podwykonawcy, któremu zamierza powierzyć wykonanie części zamówienia, a który nie jest podmiotem, na którego zdolnościach lub sytuacji Wykonawca polega na zasadach określonych w art. 22a Ustawy.

8.9. Forma oświadczeń i dokumentów

- 1) **Dokumenty**, o których mowa w pkt 8.3-8.8, o których mowa w pkt 1), składane są **w oryginale lub** kopii poświadczonej **za zgodność z oryginałem**, przy czym za zgodność z oryginałem musi być potwierdzona każda strona zawierająca jakąkolwiek treść.
- 2) Poświadczenia za zgodność z oryginałem dokonuje odpowiednio Wykonawca, podmiot, na którego zdolnościach lub sytuacji polega Wykonawca, wykonawcy wspólnie ubiegający się o udzielenie zamówienia publicznego albo podwykonawca, w zakresie dokumentów, które każdego z nich dotyczą.
- 3) Poświadczenie za zgodność z oryginałem następuje w formie pisemnej lub w formie elektronicznej.
- 4) Zamawiający może żądać przedstawienia oryginału lub notarialnie poświadczonej kopii dokumentów, o których mowa w pkt 8.3-8.8 wyłącznie wtedy, gdy złożona kopia dokumentu jest nieczytelna lub budzi wątpliwości, co do jej prawdziwości.
- 5) Dokumenty sporządzone w języku obcym są składane wraz z tłumaczeniem na język polski.

UWAGA:

Wykonawca nie załącza do oferty dokumentów i oświadczeń, o których mowa w pkt 8.3, 8.4 i 8.7, które są składane zgodnie z procedurą wskazaną w pkt 8.2.

9. INFORMACJE O SPOSOBIE POROZUMIEWANIA SIĘ ZAMAWIAJĄCEGO Z WYKONAWCAMI ORAZ PRZEKAZYWANIA OŚWIADCZEŃ LUB DOKUMENTÓW

- 9.1 Komunikacja między Zamawiającym a Wykonawcami odbywa się za pośrednictwem operatora pocztowego w rozumieniu ustawy z dnia 23 listopada 2012r. - Prawo pocztowe (Dz. U. z 2017 r., poz. 1481), osobiście, za pośrednictwem postańca lub e-maila.
- 9.2 **Zawiadomienia, oświadczenia, wnioski oraz informacje przekazywane przez Wykonawcę drogą elektroniczną winny być przesyłane za pośrednictwem platformy zakupowej: <https://platformazakupowa.pl/pn/ump>.**
- 9.3 Jeżeli Zamawiający lub Wykonawca przekazują oświadczenia, wnioski, zawiadomienia oraz informacje za pośrednictwem e-maila, każda ze stron na żądanie drugiej strony niezwłocznie potwierdza fakt ich otrzymania.
- 9.4 Oświadczenie woli w postaci elektronicznej uznaje się za złożone z chwilą jego przejścia do systemu informatycznego prowadzonego i kontrolowanego przez odbiorcę, to jest w momencie przyjęcia oświadczenia przez serwer odbiorcy i zarejestrowania na nim odpowiednich danych w taki sposób, że odbiorca mógł zapoznać się z jego treścią.
- 9.5 **Oferty składa się pod rygorem nieważności w formie pisemnej.**
- 9.6 Ze strony Zamawiającego uprawnionym do kontaktów z wykonawcami jest:
mgr inż. Bartosz Pitak –Kierownik Działu Zamówień Publicznych UMP.

10. OPIS SPOSOBU PRZYGOTOWANIA OFERT

- 10.1 Wykonawca może złożyć tylko jedną ofertę.
- 10.2. **Do oferty Wykonawca zobowiązany jest dołączyć wypełnione tabele, określające parametry techniczne mebli, których wzory określone zostały w załączniku:**
 - nr 3-1 do SIWZ dla Części 1,
 - nr 3-2 do SIWZ dla Części 2.**Brak wypełnienia i załączenia w/w załączników do oferty spowoduje jej odrzucenie, jako niezgodnej z SIWZ.**
- 10.3. Oferta powinna być podpisana przez osobę upoważnioną do reprezentowania Wykonawcy, zgodnie z formą reprezentacji Wykonawcy określoną w rejestrze lub innym dokumencie, właściwym dla danej formy organizacyjnej Wykonawcy albo przez upoważnionego przedstawiciela Wykonawcy.
- 10.4. W przypadku podpisania oferty przez osobę, której uprawnienie do reprezentowania nie wynika z dokumentów rejestrowych dostępnych w bezpłatnych bazach danych (np. KRS, CEIDG), Wykonawca zobowiązany jest dołączyć do oferty pełnomocnictwo w oryginale lub kopii poświadczoną za zgodność z oryginałem przez notariusza.

- 10.5. Oferta powinna być sporządzona w języku polskim, z zachowaniem formy pisemnej pod rygorem nieważności. Każdy dokument składający się na ofertę powinien być czytelny.
- 10.6. Każda poprawka w treści oferty, a w szczególności każde przerobienie, przekreślenie, uzupełnienie, nadpisanie, etc. powinno być parafowane i pieczętowane przez Wykonawcę, w przeciwnym razie nie będzie uwzględnione.
- 10.7. Strony oferty powinny być trwale ze sobą połączone i kolejno ponumerowane.
- 10.8. Ofertę należy umieścić w zamkniętym opakowaniu, uniemożliwiającym odczytanie jego zawartości bez uszkodzenia tego opakowania. Opakowanie powinno być oznaczone nazwą (firmą) i adresem Wykonawcy, zaadresowane następująco:

<p>Pieczęć adresowa firmy Wykonawcy</p>	<p>Uniwersytet Medyczny im. Karola Marcinkowskiego Dział Zamówień Publicznych ul. Fredry 10, I piętro, pok. 113, 114, 61-701 Poznań oferta w trybie przetargu nieograniczonego na:</p> <p>Część 1 – dostawę mebli biurowych dla Katedry i Zakładu Histologii i Embriologii Część 2 – dostawę mebli metalowych dla Katedry i Zakładu Medycyny Sądowej (wykreślić część, której oferta nie dotyczy)</p> <p style="text-align: right;">nie otwierać przed: 08.03.2019 r. godz. 9¹⁰ NR SPRAWY: PN-17/19</p>
---	---

- 10.9. Przed upływem terminu składania ofert, Wykonawca może wprowadzić zmiany do złożonej oferty lub wycofać ofertę. Oświadczenia o wprowadzonych zmianach lub wycofaniu oferty powinny być doręczone Zamawiającemu na piśmie pod rygorem nieważności przed upływem terminu składania ofert. Oświadczenia powinny być opakowane tak, jak oferta, a opakowanie powinno zawierać odpowiednio dodatkowe oznaczenie wyrazem: „ZMIANA” lub „WYCOFANIE”.

11. OPIS SPOSOBU OBLICZENIA CENY OFERTY

- 11.1. Cena oferty musi zostać obliczona w następujący sposób:
NETTO+VAT=BRUTTO.
- 11.2. **Cena oferty** musi być wyrażona w złotych polskich z dokładnością do dwóch miejsc po przecinku. W złotych polskich będą prowadzone rozliczenia między stronami.
- 11.3. Cenę oferty stanowi suma wartości wszystkich jej elementów, zawierająca wszystkie koszty niezbędne do wykonania zamówienia oraz ewentualne upusty oferowane przez Wykonawcę. Koszty związane z transportem przedmiotu zamówienia ponosi Wykonawca.
- 11.4. Cena określona przez Wykonawcę zostanie ustalona na okres ważności umowy i nie będzie podlegała zmianom.
- 11.5. Jeżeli złożono ofertę, której wybór prowadziłby do powstania u Zamawiającego obowiązku podatkowego zgodnie z przepisami o podatku od towarów i usług, Zamawiający w celu oceny takiej oferty dolicza do przedstawionej w niej ceny podatek od towarów i usług, który miałby obowiązek rozliczyć zgodnie z tymi przepisami. Wykonawca, składając ofertę, informuje Zamawiającego, czy wybór oferty będzie prowadzić do powstania u Zamawiającego obowiązku podatkowego, wskazując nazwę (rodzaj) towaru lub usługi, których dostawa lub świadczenie będzie prowadzić do jego powstania, oraz wskazując ich wartość bez kwoty podatku.

12. MIEJSCE ORAZ TERMIN SKŁADANIA I OTWARCIA OFERT

- 12.1 Termin składania ofert: nie później, niż **do dnia 08.03.2019 r. do godz. 9:00**

Miejscem składania ofert jest:

Uniwersytet Medyczny im. Karola Marcinkowskiego
Dział Zamówień Publicznych

miejsceowość: Poznań, kod: 61-701

ulica: Fredry, numer domu: 10, numer pokoju: **I piętro, pok. 113,114.**

12.2 Otwarcie złożonych ofert nastąpi w dniu **08.03.2019 r. o godz. 9:10 w:**

Uniwersytet Medyczny im. Karola Marcinkowskiego

miejsowość: Poznań, kod: 61-701

ulica: Fredry, nr domu: 10, nr pokoju: **Dział Zamówień Publicznych, pok. 113,114, I piętro.**

12.3 Otwarcie ofert jest jawne. Zamawiający niezwłocznie zawiadamia wykonawcę o złożeniu oferty po terminie oraz niezwłocznie zwraca ofertę, która została złożona po terminie.

13. TERMIN ZWIĄZANIA OFERTĄ

Termin związania ofertą wynosi **30** dni. Bieg terminu związania ofertą rozpoczyna się wraz z upływem terminu składania ofert.

14. KRYTERIA WYBORU OFERTY

14.1 Przy dokonywaniu wyboru oferty Zamawiający stosować będzie następujące kryteria:

- 1) **cena (C)** – waga 50%
- 2) **termin realizacji (T)** – waga 30%
- 3) **gwarancja (G)** – waga 20%

14.2 Punkty zostaną przyznane w następujący sposób:

I.p.	Opis kryterium oceny	Znaczenie (Waga)	Opis metody przyznawania punktów
1	2	3	4
1	Cena	50%	Proporcje matematyczne wg wzoru: $C = \frac{C_{\min}}{C_o} \times 50 \text{ pkt}$ gdzie: C_{\min} – cena brutto oferty najtańszej C_o – cena brutto oferty ocenianej
2	Termin realizacji	30%	Proporcje matematyczne wg wzoru: $T = \frac{T_{\min}}{T_o} \times 30 \text{ pkt}$ gdzie: T_{\min} – najkrótszy oferowany termin realizacji T_o – oceniany termin realizacji Zamawiający wymaga podania terminu realizacji zgodnie z treścią pkt. 6.1 i 6.2 SIWZ.
3	Gwarancja	20%	$G = \frac{G_o}{G_{\max}} \times 20 \text{ pkt}$ gdzie: G_{\max} – najdłuższy okres wśród badanych ofert G_o – okres gwarancji w ofercie badanej Zamawiający wymaga podania okresu gwarancji zgodnie z treścią pkt. 6.3 i 6.4 SIWZ.

15. INFORMACJE O FORMALNOŚCIACH, JAKICH NALEŻY DOPEŁNIĆ PO WYBORZE OFERTY W CELU ZAWARCIA UMOWY.

15.1. Wykonawca, którego oferta zostanie uznana za najkorzystniejszą, zobowiązany będzie, po uprawomocnienia się decyzji o wyborze jego oferty, a przed podpisaniem umowy, przedłożyć Zamawiającemu umowę podmiotów wspólnie ubiegających się o udzielenie zamówienia stwierdzającą solidarną odpowiedzialność wszystkich Wykonawców za realizację zamówienia oraz zawierającą upoważnienie dla jednego z Wykonawców do składania i przyjmowania oświadczeń wobec Zamawiającego w imieniu wszystkich Wykonawców, a także do otrzymywania należnych płatności (o ile nie została przedłożona wraz z ofertą).

15.2. O terminie złożenia dokumentów, o których mowa w pkt. 15.1 Zamawiający powiadomi Wykonawcę odrębnym pismem.

15.3. Umowa zostanie zawarta zgodnie ze wzorem stanowiącym załącznik nr 1 do SIWZ.

16. TAJEMNICA PRZEDSIĘBIORSTWA

16.1. Zamawiający informuje, iż zgodnie z art. 8 w zw. z art. 96 ust. 3 ustawy Prawo zamówień publicznych oferty składane w postępowaniu o zamówienie publiczne są jawne i podlegają udostępnieniu od chwili ich otwarcia, z wyjątkiem informacji stanowiących tajemnicę przedsiębiorstwa w rozumieniu przepisów o zwalczaniu nieuczciwej konkurencji.

16.2. Nie ujawnia się informacji stanowiących tajemnicę przedsiębiorstwa w rozumieniu przepisów o zwalczaniu nieuczciwej konkurencji, jeżeli wykonawca, nie później niż w terminie składania ofert lub wniosków o dopuszczenie do udziału w postępowaniu, zastrzegł, że nie mogą być one udostępniane oraz wykazał, iż zastrzeżone informacje stanowią tajemnicę przedsiębiorstwa. Wykonawca nie może zastrzec informacji, o których mowa w art. 86 ust. 4 (art. 8 ust. 3 ustawy).

16.3. W przypadku, gdy informacje zawarte w ofercie stanowią tajemnicę przedsiębiorstwa w rozumieniu przepisów ustawy o zwalczaniu nieuczciwej konkurencji, co do których wykonawca zastrzega, że nie mogą być udostępniane innym uczestnikom postępowania, muszą być oznaczone przez wykonawcę klauzulą „Informacje stanowiące tajemnicę przedsiębiorstwa w rozumieniu art. 11 ust. 4 ustawy z dnia 16 kwietnia 1993 o zwalczaniu nieuczciwej konkurencji”.

16.4. Wykonawca nie później, niż w terminie składania ofert, musi wykazać, że zastrzeżone informacje stanowią tajemnicę przedsiębiorstwa, w szczególności określając, w jaki sposób zostały spełnione przesłanki, o których mowa w art. 11 pkt 4 ustawy z 16 kwietnia 1993 r. o zwalczaniu nieuczciwej konkurencji, zgodnie z którym tajemnicę przedsiębiorstwa stanowi określona informacja, jeżeli spełnia łącznie 3 warunki:

- a) ma charakter techniczny, technologiczny, organizacyjny przedsiębiorstwa lub jest to inna informacja mająca wartość gospodarczą,
- b) nie została ujawniona do wiadomości publicznej,
- c) podjęto w stosunku do niej niezbędne działania w celu zachowania poufności.

16.5. Brak jednoznacznego wskazania, które informacje stanowią tajemnicę przedsiębiorstwa oznaczać będzie, że wszelkie oświadczenia i zaświadczenia składane w trakcie niniejszego postępowania są jawne bez zastrzeżeń.

16.6. Wykonawca powinien zamieścić w ofercie (na odrębnej stronie) zapis informujący, które z załączonych dokumentów, nie mogą być udostępnione innym uczestnikom postępowania.

16.7. Zamawiający zaleca, aby informacje zastrzeżone, jako tajemnica przedsiębiorstwa były przez Wykonawcę złożone w oddzielnej wewnętrznej kopercie z oznakowaniem „tajemnica przedsiębiorstwa”, lub spięte (zszyte) oddzielnie od pozostałych, jawnych elementów oferty. Brak jednoznacznego wskazania, które informacje stanowią tajemnicę przedsiębiorstwa oznaczać będzie, że wszelkie oświadczenia i zaświadczenia składane w trakcie niniejszego postępowania są jawne bez zastrzeżeń.

17. INFORMACJE DOTYCZĄCE OCHRONY DANYCH OSOBOWYCH

Zamawiający informuje, że zgodnie z art. 13 ust. 1 i 2 rozporządzenia Parlamentu Europejskiego i Rady (UE) 2016/679 z dnia 27 kwietnia 2016 r. w sprawie ochrony osób fizycznych w związku z przetwarzaniem danych osobowych

i w sprawie swobodnego przepływu takich danych oraz uchylenia dyrektywy 95/46/WE (ogólne rozporządzenie o ochronie danych) (Dz. Urz. UE L 119 z 04.05.2016, str. 1), dalej „RODO”:

- administratorem Pani/Pana danych osobowych jest *Uniwersytet Medyczny im. Karola Marcinkowskiego, ul. Fredry 10, 61-701 Poznań, tel. (61) 854-60-00, <http://ump.edu.pl>*;
- inspektorem ochrony danych osobowych w *Uniwersytecie Medycznym* jest mgr Renata Podlewska, e-mail: abi.ump@ump.edu.pl;
- Pani/Pana dane osobowe przetwarzane będą na podstawie art. 6 ust. 1 lit. c RODO w celu związanym z postępowaniem o udzielenie zamówienia publicznego dotyczącego **dostawy mebli (2 części) dla jednostek UMP w Poznaniu**, numer postępowania **PN-17/19**, prowadzonym w trybie przetargu nieograniczonego;
- odbiorcami Pani/Pana danych osobowych będą osoby lub podmioty, którym udostępniona zostanie dokumentacja postępowania w oparciu o art. 8 oraz art. 96 ust. 3 ustawy z dnia 29 stycznia 2004 r. – Prawo zamówień publicznych (Dz. U. z 2018 r. poz. 1986 ze zm.), dalej „ustawa Pzp”;
- Pani/Pana dane osobowe będą przechowywane, zgodnie z art. 97 ust. 1 ustawy Pzp, przez okres 4 lat od dnia zakończenia postępowania o udzielenie zamówienia, a jeżeli czas trwania umowy przekracza 4 lata, okres przechowywania obejmuje cały czas trwania umowy;
- obowiązek podania przez Panią/Pana danych osobowych bezpośrednio Pani/Pana dotyczących jest wymogiem ustawowym określonym w przepisach ustawy Pzp, związanym z udziałem w postępowaniu o udzielenie zamówienia publicznego; konsekwencje niepodania określonych danych wynikają z ustawy Pzp;
- w odniesieniu do Pani/Pana danych osobowych decyzje nie będą podejmowane w sposób zautomatyzowany, stosowanie do art. 22 RODO;
- posiada Pani/Pan:
 - na podstawie art. 15 RODO prawo dostępu do danych osobowych Pani/Pana dotyczących;
 - na podstawie art. 16 RODO prawo do sprostowania Pani/Pana danych osobowych **;
 - na podstawie art. 18 RODO prawo żądania od administratora ograniczenia przetwarzania danych osobowych z zastrzeżeniem przypadków, o których mowa w art. 18 ust. 2 RODO ***;
 - prawo do wniesienia skargi do Prezesa Urzędu Ochrony Danych Osobowych, gdy uzna Pani/Pan, że przetwarzanie danych osobowych Pani/Pana dotyczących narusza przepisy RODO;
- nie przysługuje Pani/Panu:
 - w związku z art. 17 ust. 3 lit. b, d lub e RODO prawo do usunięcia danych osobowych;
 - prawo do przenoszenia danych osobowych, o którym mowa w art. 20 RODO;
 - na podstawie art. 21 RODO prawo sprzeciwu, wobec przetwarzania danych osobowych, gdyż podstawą prawną przetwarzania Pani/Pana danych osobowych jest art. 6 ust. 1 lit. c RODO.

* Wyjaśnienie: informacja w tym zakresie jest wymagana, jeżeli w odniesieniu do danego administratora lub podmiotu przetwarzającego istnieje obowiązek wyznaczenia inspektora ochrony danych osobowych.

** Wyjaśnienie: skorzystanie z prawa do sprostowania nie może skutkować zmianą wyniku postępowania

o udzielenie zamówienia publicznego ani zmianą postanowień umowy w zakresie niezgodnym z ustawą Pzp oraz nie może naruszać integralności protokołu oraz jego załączników.

*** Wyjaśnienie: prawo do ograniczenia przetwarzania nie ma zastosowania w odniesieniu do przechowywania, w celu zapewnienia korzystania ze środków ochrony prawnej lub w celu ochrony praw innej osoby fizycznej lub prawnej, lub z uwagi na ważne względy interesu publicznego Unii Europejskiej lub państwa członkowskiego.

17. POUCZENIE O ŚRODKACH OCHRONY PRAWNEJ

Wykonawcom oraz innemu podmiotowi, jeżeli ma lub miał interes prawny w uzyskaniu danego zamówienia oraz poniósł lub może ponieść szkodę w wyniku naruszenia przez Zamawiającego przepisów ustawy Prawo zamówień publicznych, przysługują środki ochrony prawnej określone przepisami niniejszej ustawy (Dział VI Ustawy).

18. INFORMACJE KOŃCOWE

Do spraw nieuregulowanych w SIWZ mają zastosowanie przepisy Ustawy.

Załączniki:

- 1-1 projekt umowy dla Części 1
- 1-2 projekt umowy dla Części 2
2. formularz ofertowy.
 - 2A. oświadczenie dotyczące przesłanek wykluczenia z postępowania.
- 3-1 szczegółowy opis przedmiotu zamówienia dla Części 1
- 3-2 szczegółowy opis przedmiotu zamówienia dla Części 2
4. wzór protokołu odbioru (załącznik nr 3 do umowy)

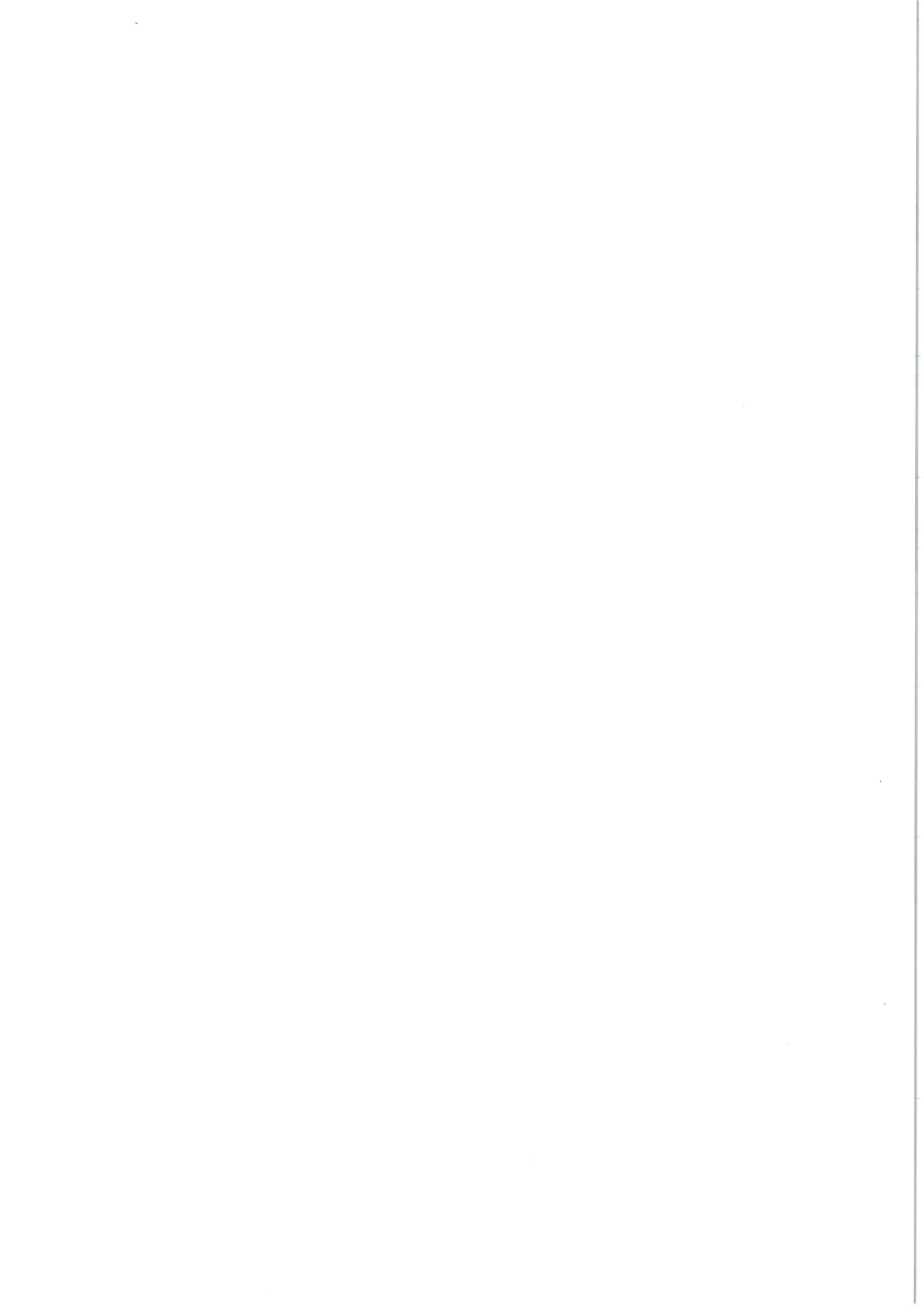

**UMOWA DOSTAWY - meble biurowe
NR DZP -...../.....**

Zawarta zgodnie z przepisami ustawy z dnia 29.01.2004r.- Prawo zamówień publicznych
(tj. Dz.U. 2018 poz. 1986 z późn.zm.)

w dniu w Poznaniu

pomiędzy:

Uniwersytetem Medycznym im. Karola Marcinkowskiego
z siedzibą w Poznaniu przy ul. Fredry 10

reprezentowanym przez:

Zastępcę Kanclerza ds. Szpitali Klinicznych i Rozwoju – mgr Krystynę Piątkowską

przy kontrasygnacie finansowej Kwestora - mgr Barbary Łakomiak

zwanym w dalszej
treści umowy

ZAMAWIAJĄCYM

a

Firmą:

REGON: **NIP:**

Którą reprezentuje:
..... –

zwaną w dalszej

treści umowy

WYKONAWCĄ

Na podstawie postępowania w sprawie przyznania zamówienia publicznego (...-.../...),
przeprowadzonego w trybie przetargu nieograniczonego została zawarta umowa na następujących
warunkach:

§ 1

Warunki realizacji

1. Wykonawca zobowiązuje się do dostarczenia, rozładowania, wniesienia i montażu przedmiotu zamówienia tj. mebli biurowych wraz z wyposażeniem, zgodnie ze specyfikacją zawartą w załączniku nr... oraz przyjętą ofertą stanowiącą integralną część niniejszej umowy (załącznik nr.....)
2. Miejscem dostarczenia zamówionego sprzętu jest :
3. Wykonawca ponosi koszty związane z transportem i ubezpieczeniem przedmiotu umowy do miejsca przeznaczenia.
4. Strony umowy ustalają termin wykonania umowy naod dnia podpisania umowy.
4.1 Strony umowy ustalają, że za termin wykonania umowy uważa się termin dostarczenia wraz z wniesieniem, rozładowaniem, montażem i uruchomieniem przedmiotu zamówienia, o którym mowa w ust.1 potwierdzony protokołem uruchomienia i przekazania do eksploatacji.

1. Wykonawca zobowiązuje się do dostarczenia Zamawiającemu w ciągu maksymalnie 5 dni od daty podpisania umowy dokumentacji przedprodukcyjnej, która powinna zawierać rysunki rozmieszczenia poszczególnych mebli wraz z wizualizacją przestrzenną. W tym celu Wykonawca dokona dokładnego obmiaru pomieszczeń z natury pod kątem przyszłych mebli, uzgodni z użytkownikiem mebli kolorystykę asortymentu ujętego w załączniku nr... (kolorystykę mebli, płyt, blatów, kolorystykę i rodzaj tapicerek krzeseł i foteli oraz kolorystykę i rodzaj elementów metalowych tj. nóg i uchwyty). Zebrane dane zostaną ujęte w dokumentacji przedprodukcyjnej i przedłożone Zamawiającemu do akceptacji. W przypadku niedokonania obmiaru z natury oraz niedostarczenia dokumentacji przedprodukcyjnej w terminie określonym powyżej, Zamawiający zastrzega sobie prawo do rozwiązania podpisanej umowy z Wykonawcą w trybie natychmiastowym.
2. Dostawy i montaż mebli będą przeprowadzane od poniedziałku do piątku w godz. od 8:00 do 14:00, z wyłączeniem dni ustawowo wolnych od pracy oraz po wcześniejszym ustaleniu z Zamawiającym terminów dostaw i montażu.
3. O gotowości dostarczenia wyposażenia Wykonawca zobowiązuje się zawiadomić Zamawiającego telefonicznieoraz bezwzględnie na adres poczty elektronicznej:z co najmniej trzydniowym wyprzedzeniem przesyłając listę mebli, datę dostawy i montażu oraz listę osób wykonujących prace związane z dostawą i montażem.
4. Do obowiązków Wykonawcy należy dostawa wraz z montażem mebli zgodnie z przedmiotem zamówienia, a w szczególności:
 - rozładunek wraz z wniesieniem;
 - rozpakowanie;
 - montaż;
 - ustawienie wg informacji i wskazówek udzielonych na miejscu przez uprawnionego pracownika Zamawiającego lub użytkownika mebli;
 - wypoziomowanie;
 - usunięcie z mebli widocznych zabrudzeń;
 - uprzątnięcie opakowań, tzn. zabranie zwrotne.
5. Wykonawca ponosi pełną odpowiedzialność za szkody powstałe w trakcie realizacji umowy, a spowodowane przez jego pracowników. Wykonawca zobowiązuje się do ich usunięcia na własny koszt w przypadku zgłoszenia przez Zamawiającego w formie pisemnej.
6. Odbiór dostawy nastąpi protokolarnie w obecności pracownika Zamawiającego, który jest użytkownikiem mebli oraz upoważnionego pracownika Wykonawcy. Protokół zostaje sporządzony na dzień realizacji przedmiotu dostawy, a w przypadku gdy przy odbiorze stwierdzono braki lub wady, na dzień uzupełnienia braków i usunięcia wad.
7. Jeżeli przy dostawie i montażu przedmiotu umowy, strony stwierdzą wady bądź braki zaistniałe nie z winy Zamawiającego, Wykonawca zobowiązany jest do nieodpłatnego ich usunięcia w terminie uzgodnionym w protokole odbioru przez obie strony, jednak nie dłuższym niż 7 dni.

§ 2

Warunki płatności

1. Za wykonanie przedmiotu umowy określonego w § 1 ust. 1 Zamawiający zobowiązuje się zapłacić Wykonawcy wynagrodzenie umowne w wysokości:PLN brutto zgodnie z załącznikiem nr
2. Należność za dostarczenie całości przedmiotu umowy określonego w § 1 ust.1 Zamawiający prześle przelewem na konto wskazane w fakturze wystawionej przez Wykonawcę w terminie 30 dni od daty jej doręczenia na adres: Dział Obsługi Zakupów, ul. Grunwaldzka 6, 60-780 Poznań.
3. Faktura zostanie wystawiona przez Wykonawcę po dokonaniu odbioru i podpisaniu protokołu z uruchomienia i przekazania do eksploatacji przez Zamawiającego.

4. Przeniesienie wierzytelności wynikających z niniejszej umowy wymaga zgody Zamawiającego, wyrażonej w formie pisemnej pod rygorem nieważności.

§ 3

Warunki gwarancyjne

1. Wykonawca udziela Zamawiającemu gwarancji na cały asortyment będący przedmiotem zamówienia, na okres miesięcy, począwszy od protokolarnie potwierdzonego dnia montażu i oddania do użytkowania.
2. Podczas trwania gwarancji Wykonawca dokonywać będzie bezpłatnych napraw w siedzibie Odbiorcy, rozpoczynając je najpóźniej następnego dnia roboczego od czasu zgłoszenia, telefonicznego, emailem lub faxem, naprawy, a zakończą nie później niż w ciągu 7 dni od zgłoszenia.

§ 4

Zabezpieczenie zobowiązań

1. Wykonawca zobowiązuje się zapłacić Zamawiającemu kary umowne:
 - 1) za opóźnienie w wykonaniu umowy lub usunięciu wad w okresie gwarancji – w wysokości 0,2% wartości sprzętu, którego dotyczy opóźnienie za każdy dzień opóźnienia.
 - 2) Za odstąpienie od umowy lub rozwiązanie umowy z przyczyn leżących po stronie Wykonawcy – w wysokości 15 % wartości niewykonanej części umowy brutto
2. Zamawiający zastrzega sobie prawo odstąpienia od niniejszej umowy w całości lub części niewykonanej, jeżeli opóźnienie dostawy przekroczy 20 dni.
3. W razie wystąpienia istotnej zmiany okoliczności powodującej, że wykonanie umowy nie leży w interesie publicznym, czego nie można było przewidzieć w chwili zawarcia umowy, Zamawiający może odstąpić od umowy w terminie 30 dni od powzięcia wiadomości o powyższych okolicznościach. W takim wypadku Wykonawca może żądać jedynie wynagrodzenia należnego mu z tytułu wykonania części umowy.
4. Zamawiający może dochodzić na zasadach ogólnych odszkodowań przewyższających zastrzeżone powyżej kary umowne.

§ 5

Przedstawiciele Stron

1. Do kontaktów z Wykonawcą podczas realizacji Umowy oraz jej koordynowania Zamawiający upoważnia:
Panią mgr Jolantę Thiel, tel. nr 61 854 68 87 e-mail jolathiel@ump.edu.pl
2. Do kontaktów z Zamawiającym podczas realizacji Umowy oraz jej koordynowania Wykonawca upoważnia:
Panią/Pana....., tel. nre-mail
3. Zmiana przedstawicieli Stron, o których mowa w ust. 1 i 2 nie stanowi zmiany Umowy. Zmiana następuje poprzez oświadczenie złożone drugiej Stronie na piśmie pod rygorem nieważności.

§ 6

Warunki ogólne

1. Wszelkie zmiany treści i uzupełnienia niniejszej umowy wymagają dla swej ważności formy pisemnej w postaci aneksu.
2. W sprawach nie uregulowanych postanowieniami niniejszej umowy mają zastosowanie przepisy kodeksu cywilnego i ustawy Prawo Zamówień Publicznych.
3. Ewentualne spory mogące wynikać w związku z niniejszą umową strony poddają rozstrzygnięciu Sądów właściwych miejscowo ze względu na siedzibę Zamawiającego.

4. Umowa obowiązuje od daty jej podpisania przez obie strony.
5. Umowę sporządzono w dwóch jednobrzmiących egzemplarzach: po jednym dla każdej ze stron

WYKONAWCA:

ZAMAWIAJĄCY:

.....

.....



**UMOWA DOSTAWY - meble metalowe
NR DZP -...../.....**

Zawarta zgodnie z przepisami ustawy z dnia 29.01.2004r.- Prawo zamówień publicznych
(tj. Dz.U. 2018 poz. 1986 z późn.zm.)

w dniu w Poznaniu

pomiędzy:

Uniwersytetem Medycznym im. Karola Marcinkowskiego
z siedzibą w Poznaniu przy ul. Fredry 10

reprezentowanym przez:

Zastępcę Kanclerza ds. Szpitali Klinicznych i Rozwoju – dr Rafała Staszewskiego

przy kontrasygnacie finansowej Kwestora - mgr Barbary Łakomiak

zwanym w dalszej
treści umowy

ZAMAWIAJĄCYM

a

Firmą:

REGON:

NIP:

Którą reprezentuje:

..... –

zwaną w dalszej

treści umowy

WYKONAWCĄ

Na podstawie postępowania w sprawie przyznania zamówienia publicznego (...-.../...), przeprowadzonego w trybie przetargu nieograniczonego została zawarta umowa na następujących warunkach:

§ 1

Warunki realizacji

1. Wykonawca zobowiązuje się do dostarczenia, rozładowania, wniesienia i montażu przedmiotu zamówienia tj. mebli biurowych wraz z wyposażeniem, zgodnie ze specyfikacją zawartą w załącznikach nr... oraz przyjętą ofertą stanowiącą integralną część niniejszej umowy (załącznik nr.....)
2. Miejscem dostarczenia zamówionego sprzętu jest :
3. Wykonawca ponosi koszty związane z transportem i ubezpieczeniem przedmiotu umowy do miejsca przeznaczenia.
4. Strony umowy ustalają termin wykonania umowy naod dnia podpisania umowy.

§ 2
Warunki płatności

1. Za wykonanie przedmiotu umowy określonego w § 1 ust. 1 Zamawiający zobowiązuje się zapłacić Wykonawcy wynagrodzenie umowne w wysokości: PLN brutto, zgodnie z ofertą.
2. Należność za dostarczenie całości przedmiotu umowy określonego w § 1 ust.1 Zamawiający prześle przelewem na konto wskazane w fakturze wystawionej przez Wykonawcę w terminie 30 dni od daty jej doręczenia do Działu Obsługi Zakupów Zamawiającego, ul. Grunwaldzka 6, 60-780 Poznań.
3. Faktura zostanie wystawiona przez Wykonawcę po dokonaniu odbioru i podpisaniu protokołu uruchomienia i przekazania do eksploatacji przez Zamawiającego.
4. Przeniesienie wierzytelności wynikających z niniejszej umowy wymaga zgody Zamawiającego, wyrażonej w formie pisemnej pod rygorem nieważności.

§ 3
Warunki gwarancyjne

1. Wykonawca udziela, miesięcznego okresu gwarancji od dnia odbioru.
2. Podczas trwania gwarancji Wykonawca dokonywać będzie bezpłatnych napraw w siedzibie Odbiorcy, rozpoczynając je najpóźniej następnego dnia roboczego od czasu zgłoszenia naprawy, a zakończą nie później niż w ciągu 14 dni roboczych.

§ 4
Zabezpieczenie zobowiązań

1. Wykonawca zobowiązuje się zapłacić Zamawiającemu kary umowne:
 - 1) za opóźnienie w wykonaniu umowy lub usunięciu wad w okresie gwarancji – w wysokości 0,2% wartości sprzętu, którego dotyczy opóźnienie za każdy rozpoczęty dzień opóźnienia.
 - 2) Za odstąpienie od umowy lub rozwiązanie umowy z przyczyn leżących po stronie Wykonawcy – w wysokości 15 % wartości niewykonanej części umowy brutto
2. Zamawiający zastrzega sobie prawo odstąpienia od niniejszej umowy w całości lub części niewykonanej, jeżeli opóźnienie dostawy przekroczy 20 dni.
3. W razie wystąpienia istotnej zmiany okoliczności powodującej, że wykonanie umowy nie leży w interesie publicznym, czego nie można było przewidzieć w chwili zawarcia umowy, Zamawiający może odstąpić od umowy w terminie 30 dni od powzięcia wiadomości o powyższych okolicznościach. W takim wypadku Wykonawca może żądać jedynie wynagrodzenia należnego mu z tytułu wykonania części umowy.
4. Zamawiający może dochodzić na zasadach ogólnych odszkodowań przewyższających zastrzeżone powyżej kary umowne.

§ 5
Przedstawiciele Stron

1. Do kontaktów z Wykonawcą podczas realizacji Umowy oraz jej koordynowania Zamawiający upoważnia:
Panią mgr Jolantę Thiel, tel. nr 61 854 68 87 e-mail jolathiel@ump.edu.pl
2. Do kontaktów z Zamawiającym podczas realizacji Umowy oraz jej koordynowania Wykonawca upoważnia:
Panią/Pana....., tel. nre-mail
3. Zmiana przedstawicieli Stron, o których mowa w ust. 1 i 2 nie stanowi zmiany Umowy. Zmiana następuje poprzez oświadczenie złożone drugiej Stronie na piśmie pod rygorem nieważności.

§ 6
Warunki ogólne

1. Wszelkie zmiany treści i uzupełnienia niniejszej umowy wymagają dla swej ważności formy pisemnej w postaci aneksu.
2. W sprawach nie uregulowanych postanowieniami niniejszej umowy mają zastosowanie przepisy kodeksu cywilnego i ustawy Prawo zamówień publicznych.
3. Ewentualne spory mogące wyniknąć w związku z niniejszą umową strony poddają rozstrzygnięciu Sądów właściwych miejscowo ze względu na siedzibę Zamawiającego.
4. Umowa obowiązuje od daty jej podpisania przez obie strony.
5. Umowę sporządzono w dwóch jednobrzmiących egzemplarzach: po jednym dla każdej ze stron.

WYKONAWCA:

ZAMAWIAJĄCY:

.....

.....



FORMULARZ OFERTY

Zarejestrowana nazwa firmy

Adres firmy

Nr telefonu

e-mail

Miejsce i numer rejestracji lub wpisu do ewidencji

nr REGON

nr NIP

Nr konta Wykonawcy:

Imię i nazwisko osoby do kontaktu ze strony Wykonawcy:....., tel.:

Do: Uniwersytet Medyczny im. Karola Marcinkowskiego
 ul. Fredry 10, 61-701 Poznań
 e-mail dzp@ump.edu.pl

Odpowiadając na ogłoszenie o przetargu nieograniczonym na **dostawę mebli (2 części) dla jednostek UMP w Poznaniu (PN-17/19)**, oferujemy przyjęcie do realizacji przedmiotu zamówienia zgodnie z SIWZ.

Zobowiązujemy się wykonać przedmiot zamówienia za kwotę:

Część 1 – dostawa mebli biurowych dla Katedry i Zakładu Histologii i Embriologii UMP w Poznaniu *

Przedmiot zamówienia	Cena brutto za całość zamówienia	Termin wykonania zamówienia (max 42 dni)	Okres gwarancji (min. 24 m-ce)
Dostawa mebli biurowych zgodnie z załącznikiem 3-1 do SIWZ zł dni miesięcy

Część 2 – dostawa mebli metalowych dla Katedry i Zakładu Medycyny Sądowej UMP w Poznaniu *

Przedmiot zamówienia	Cena brutto za całość zamówienia	Termin wykonania zamówienia (max 42 dni)	Okres gwarancji (min. 24 m-ce)
Dostawa mebli metalowych zgodnie z załącznikiem 3-2 do SIWZ zł dni miesięcy

* wypełnić jeśli dotyczy

- Oświadczamy, że w cenie oferty zostały uwzględnione wszystkie koszty wykonania zamówienia i realizacji przyszłego świadczenia umownego.
- Wybór oferty prowadzić będzie do powstania u Zamawiającego obowiązku podatkowego w zakresie następujących towarów:*
 (wypełnić, o ile wybór oferty prowadziłby do powstania u Zamawiającego obowiązku podatkowego zgodnie z przepisami o podatku od towarów i usług).
- Oświadczamy, że uważamy się związani niniejszą ofertą przez czas wskazany w SIWZ.

Opracowała: Tatiana Malinowska
 nr telefonu: 61 854 60 17
 e-mail: dzp@ump.edu.pl

4. Zapoznaliśmy się z projektem umowy i nie wnosimy w stosunku do niego żadnych uwag, a w przypadku wyboru naszej oferty podpiszemy umowę zgodnie z tym projektem.

5. Następujący zakres przedmiotu zamówienia zamierzamy zlecić Podwykonawcom*:

Część/zakres zamówienia	Nazwa (firma) podwykonawcy

6. Oświadczamy, że jesteśmy*:

mikroprzedsiębiorstwem - tak nie

Mikroprzedsiębiorstwo: przedsiębiorstwo, które zatrudnia mniej niż 10 osób i którego roczny obrót lub roczna suma bilansowa nie przekracza 2 milionów EUR

małym przedsiębiorstwem - tak nie

Małe przedsiębiorstwo: przedsiębiorstwo, które zatrudnia mniej niż 50 osób i którego roczny obrót lub roczna suma bilansowa nie przekracza 10 milionów EUR.

średnim przedsiębiorstwem - tak nie

Średnie przedsiębiorstwa: przedsiębiorstwa, które nie są mikroprzedsiębiorstwami ani małymi przedsiębiorstwami i które zatrudniają mniej niż 250 osób i których roczny obrót nie przekracza 50 milionów EUR *lub* roczna suma bilansowa nie przekracza 43 milionów EUR

Powyższa informacja ma charakter wyłącznie informacyjny i służy dla celów statystycznych.

7. Oświadczam, że wypełniłem obowiązki informacyjne przewidziane w art. 13 lub art. 14 RODO wobec osób fizycznych, od których dane osobowe bezpośrednio lub pośrednio pozyskałem w celu ubiegania się o udzielenie zamówienia publicznego w niniejszym postępowaniu.

8. Oświadczam, że wyrażam zgodę na pobranie dokumentów jakich może żądać Zamawiający od Wykonawcy (...) zgodnie z § 10 Rozporządzenia Ministra Rozwoju z 26 lipca 2016 roku z ogólnodostępnych i bezpłatnych baz danych (np. KRS i CEIDG.)

9. Integralną częścią oferty są:

9.1. strona oferty.

9.2. strona oferty.

9.3. strona oferty.

9.4. strona oferty.

9.5. strona oferty.

.....
podpisy osób/-y uprawnionych/-ej

miejsowość, data _____

***skreślić/zaznaczyć/wypełnić**

Zamawiający:
 Uniwersytet Medyczny im. Karola Marcinkowskiego
 ul. Fredry 10, 61-701 Poznań

Wykonawca:

.....

 (pełna nazwa/firma, adres,
 w zależności od podmiotu: NIP/PESEL, KRS/CEiDG)

reprezentowany przez:

.....
 (imię, nazwisko, stanowisko/podstawa do
 reprezentacji)

Oświadczenie wykonawcy

składane na podstawie art. 25a ust. 1 ustawy z dnia 29 stycznia 2004 r.

Prawo zamówień publicznych (dalej jako: ustawa Pzp),

DOTYCZĄCE PRZESŁANEK WYKLUCZENIA Z POSTĘPOWANIA

Na potrzeby postępowania o udzielenie zamówienia publicznego (PN-17/19) pn.

Część 1 – dostawa mebli biurowych dla Katedry i Zakładu Histologii i Embriologii UMP w Poznaniu *

Część 2 – dostawa mebli metalowych dla Katedry i Zakładu Medycyny Sądowej UMP w Poznaniu *

(* niepotrzebne skreślić)

oświadczam, co następuje:

OŚWIADCZENIA DOTYCZĄCE WYKONAWCY:

1. Oświadczam, że nie podlegam wykluczeniu z postępowania na podstawie art. 24 ust 1 pkt 12-23 ustawy Pzp.
2. Oświadczam, że nie podlegam wykluczeniu z postępowania na podstawie art. 24 ust. 5 pkt. 1 ustawy Pzp.

..... (miejsowość), dnia r.
 (podpis)

Oświadczam, że zachodzą w stosunku do mnie podstawy wykluczenia z postępowania na podstawie art. ustawy Pzp
 (podać mającą zastosowanie podstawę wykluczenia spośród wymienionych w art. 24 ust. 1 pkt 13-14, 16-20 lub art. 24 ust. 5
 ustawy Pzp). Jednocześnie oświadczam, że w związku z ww. okolicznością, na podstawie art. 24 ust. 8 ustawy Pzp podjąłem
 następujące środki naprawcze:

.....(miejsowość),dnia.....r.
 (podpis)

(wypełnić, jeśli dotyczy)

OŚWIADCZENIE DOTYCZĄCE PODMIOTU, NA KTÓREGO ZASOBY POWOŁUJE SIĘ WYKONAWCA:

Oświadczam, że następujący/e podmiot/y, na którego/ych zasoby powołuję się w niniejszym postępowaniu, tj.: (podać pełną nazwę/firmę, adres, a także w zależności od podmiotu: NIP/PESEL, KRS/CEiDG) nie podlega/ją wykluczeniu z postępowania o udzielenie zamówienia.

..... (miejsowość), dnia r.

(wypełnić, jeśli dotyczy)

.....

(podpis)

[UWAGA: zastosować tylko wtedy, gdy zamawiający przewidział możliwość, o której mowa w art. 25a ust. 5 pkt 2 ustawy Pzp]

OŚWIADCZENIE DOTYCZĄCE PODWYKONAWCY NIEBĘDĄCEGO PODMIOTEM, NA KTÓREGO ZASOBY POWOŁUJE SIĘ WYKONAWCA:

Oświadczam, że następujący/e podmiot/y, będący/e podwykonawca/ami: (podać pełną nazwę/firmę, adres, a także w zależności od podmiotu: NIP/PESEL, KRS/CEiDG), nie podlega/ją wykluczeniu z postępowania o udzielenie zamówienia.

..... (miejsowość), dnia r.

(wypełnić, jeśli dotyczy)

.....

(podpis)

OŚWIADCZENIE DOTYCZĄCE PODANYCH INFORMACJI:

Oświadczam, że wszystkie informacje podane w powyższych oświadczeniach są aktualne i zgodne z prawdą oraz zostały przedstawione z pełną świadomością konsekwencji wprowadzenia zamawiającego w błąd przy przedstawianiu informacji.

..... (miejsowość), dnia r.

.....



(podpis)

Specyfikacja asortymentowo-techniczna na meble biurowe dla Katedry i Zakładu Histologii i Embriologii

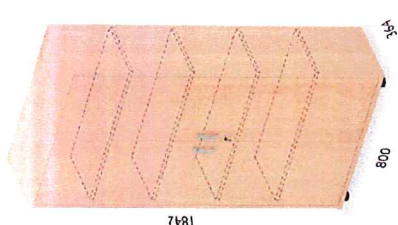
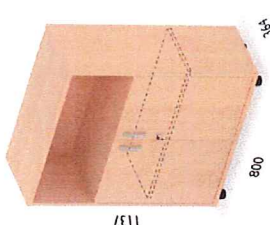
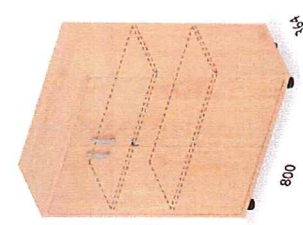
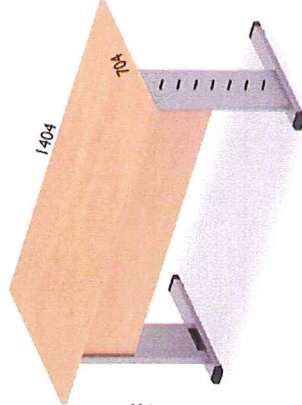
Lp.	Nazwa wyrobu	Ilość	Cena jednost. netto	Wartość netto	Wartość brutto
	<p>Szafa ubraniowo - aktowa, zamknięta, o wymiarach 1842x800x364 mm (wys. x szer. x gł.).</p> <ul style="list-style-type: none"> - podział w pionie ubraniowo-aktowy, asymetryczny 2/3 do 1/3 (część ubraniowa/część aktowa) - w części ubraniowej zamontowany drążek metalowy na wieszaki, nad drążkiem jedna półka, w części aktowej 4 przestawne półki - podwójne drzwi skrzydłowe z zamkiem i uchwytem - szafa wykonana z płyty wiórowej laminowanej. - boki oraz półki o gr. 18mm, wience o gr. 25mm zapewniające sztywność mebla - plecy wykonane z płyty HDF 3mm. - otwory technologiczne wykonane w systemie "36mm" umożliwiające dowolną regulację wysokości półek i dopasowanie jej do każdego formatu dokumentów. - drzwi mocować na 3 zawiasach puszgowych metalowych nawierzchniowych 	1			
	<p>Regał biurowy o wymiarach 1842x800x364 mm (wys. x szer. x gł.).</p> <ul style="list-style-type: none"> - regał otwarty, 4 przestawne półki. - regał wykonany z płyty wiórowej laminowanej. - boki oraz półki o gr. 18mm, wience o gr. 25mm zapewniające sztywność regału. - plecy wykonane z płyty HDF 3mm. - otwory technologiczne wykonane w systemie "36mm" umożliwiające dowolną regulację wysokości półek i dopasowanie jej do każdego formatu dokumentów. 	1			
	<p>Regał biurowy, półotwarty o wymiarach 1842x800x364 mm (wys. x szer. x gł.).</p> <ul style="list-style-type: none"> - dół zamknięty z jedną półką, góra otwarta z dwoma przestawnymi półkami. - w dolnej części podwójne drzwi skrzydłowe z zamkiem i uchwytem - regał wykonany z płyty wiórowej laminowanej. - boki oraz półki o gr. 18mm, wience o gr. 25mm zapewniające sztywność regału. - plecy wykonane z płyty HDF 3mm. - otwory technologiczne wykonane w systemie "36mm" umożliwiające dowolną regulację wysokości półek i dopasowanie jej do każdego formatu dokumentów. - drzwi mocować na 2 zawiasach puszgowych metalowych nawierzchniowych 	2			

	<p>Regał biurowy zamknięty o wymiarach 1842x800x364 mm (wys. x szer. x gł.).</p> <p>4 przestawne półki</p> <ul style="list-style-type: none"> - podwójne drzwi skrzydłowe z zamkiem i uchwytem - regał wykonany z płyty wiórowej laminowanej. - boki oraz półki o gr. 18mm, wieńce o gr. 25mm zapewniające sztywność regału. - plecy wykonane z płyty HDF 3mm. - otwory technologiczne wykonane w systemie "36mm" umożliwiające dowolną regulację wysokości półek i dopasowanie jej do każdego formatu dokumentów. - drzwi mocować na 3 zawiasach puszgowych metalowych nawierzchniowych 		1		
	<p>Regał biurowy o wymiarach 1137x800x364 mm (wys. x szer. x gł.).</p> <ul style="list-style-type: none"> - dół zamknięty z jedną półką, góra otwarta z jedną przestrzenią półkową - w dolnej części podwójne drzwi skrzydłowe z zamkiem i uchwytem - regał wykonany z płyty wiórowej laminowanej. - boki oraz półki o gr. 18mm, wieńce o gr. 25mm zapewniające sztywność regału. - plecy wykonane z płyty HDF 3mm. - otwory technologiczne wykonane w systemie "36mm" umożliwiające dowolną regulację wysokości półek i dopasowanie jej do każdego formatu dokumentów. - drzwi mocować na 2 zawiasach puszgowych metalowych nawierzchniowych 		1		
	<p>Regał biurowy o wymiarach 1137x800x364 mm (wys. x szer. x gł.).</p> <ul style="list-style-type: none"> - regał zamknięty z dwoma przestawnymi półkami. - podwójne drzwi skrzydłowe z zamkiem i uchwytem - regał wykonany z płyty wiórowej laminowanej. - boki oraz półki o gr. 18mm, wieńce o gr. 25mm zapewniające sztywność regału. - plecy wykonane z płyty HDF 3mm. - otwory technologiczne wykonane w systemie "36mm" umożliwiające dowolną regulację wysokości półek i dopasowanie jej do każdego formatu dokumentów. - drzwi mocować na 2 zawiasach puszgowych metalowych nawierzchniowych 		1		
	<p>Biurko proste o wymiarach: 1404x704x760 mm (dł. x szer. x wys.).</p> <ul style="list-style-type: none"> - Biurko na stelażu metalowym "L" z możliwością puszczenia okablowania. - Stelaż metalowy, lakierowany proszkowo - biurko wykonane z płyty wiórowej laminowanej. - Grubość blatu 25mm, pod blatem zamontowana blenda o gr. 18 mm i wys. 360 mm - Płyta posiada strukturę BS zapewniającą trwałość i gładkość powierzchni roboczej blatów biurek oraz klasę higieny E1. - Wąskie płaszczyny zabezpieczone są okleiną PCV. 		1		

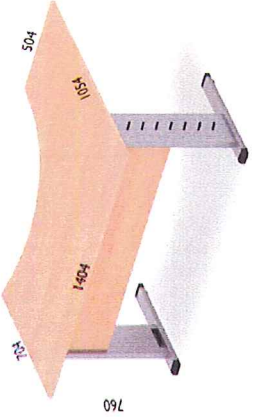
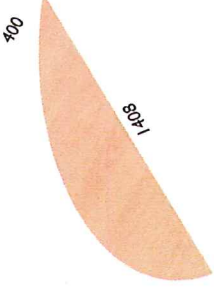

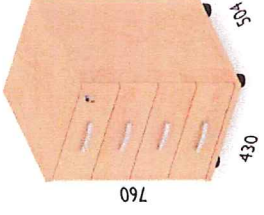
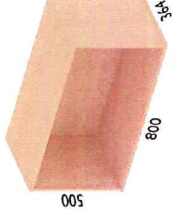
	<p>Biurko katowe lewe o wymiarach: 1404/704x1054/504 mm wys. 760 mm</p> <ul style="list-style-type: none"> - Stelaż metalowy "L", lakierowany proszkowo z możliwością puszczenia okablowania - biurko wykonane z płyty wiórowej laminowanej. - Grubość blatu 25mm, pod blatem zamontowana blenda o gr. 18 mm i wys. 360 mm - Płyta posiada strukturę BS zapewniającą trwałość i gładkość powierzchni roboczej blatów biurek oraz klasę higieny E1. - Wąskie płaszczyny zabezpieczone są okleiną PCV. - w blacie zamontowana okrągła przelotka na kable (w miejscu uzgodnionym z Zamawiającym) 	1		
	<p>Dostawka do biurka o wymiarach 1408x400 mm (dł x szer)</p> <ul style="list-style-type: none"> - wykonana z płyty wiórowej laminowanej o gr. 25 mm - Wąskie płaszczyny zabezpieczone są okleiną PCV. 	1		
	<p>Noga do biurka aluminiowa o wymiarach 500 x 725 mm (średn x wys)</p> 	2		
	<p>Kontener biurowy 4-szufladowy, o wymiarach: 760x430x504 mm (wys. x szer. x gł.)</p> <ul style="list-style-type: none"> - korpusy wykonane z płyty wiórowej laminowanej. - boki z płyty o gr. 18mm, wieńce z płyty o gr. 25mm. - wypełnienie kontenerów płytowe - szuflady wykonane z płyty o gr. 18mm. - dno szuflady wykonane z płyty HDF o gr. 3mm. - fronty szuflad zewnętrzne, wykonane z płyty o gr. 18mm oklejone PCV 2,0mm. - kontenery posiadają otwory technologiczne wykonane w systemie "36mm" zapewniające powtarzalność wszystkich elementów - zamykany na zamek centralny umożliwiający jednocześnie zamknięcie wszystkich szuflad. - dołączone kątowniki i śruby do przymocowania do biurek. 	1		
	<p>Szafka wisząca otwarta o wymiarach 500x800x364 mm (wys. x szer. x gł.).</p> <ul style="list-style-type: none"> - szafka wykonana z płyty wiórowej laminowanej, boki o gr. 18 mm, wieńce o gr. 25 mm - jedna przestrzeń półkowa. 	1		

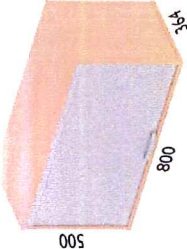
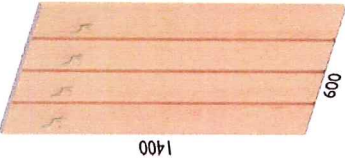
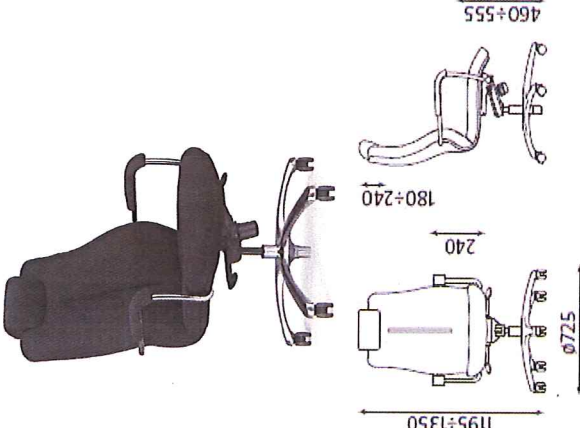
	<p>Szafka żaluzjowa o wymiarach 500x800x364 mm (wys. x szer. x gr.).</p> <ul style="list-style-type: none"> - szafka wykonana z płyty wiórowej laminowanej, boki o gr. 18mm, wieńce o gr. 25mm - plecy wykonane z płyty HDF 3mm. 	1		
5.	<p>Wieszak ubraniowy o wymiarach 1400x600 mm (wys. x szer.).</p> <ul style="list-style-type: none"> - 4szt. potrójnych wieszaków. - z płyty wiórowej laminowanej o gr. 18mm, - prosty montaż do ściany. 	1		
	<p>Fotel biurowy, tapicerowany, obrotowy</p> <ul style="list-style-type: none"> - szerokie komfortowe siedzisko oraz wysokie profilowane oparcie wyposażone w tapicerowany zagłówek o regulowanej wysokości - fotel wyposażony w mechanizm ruchowy Duetto Multiblock, umożliwiający "bujanie się" - możliwość blokady siedziska i oparcia w 5 pozycjach - regulacja siły oparcia - fotel wyposażony w funkcję "anti-shock" - zabezpieczenie przed uderzeniem oparcia w plecy użytkownika - płynna regulacja wysokości siedziska za pomocą podnośnika pneumatycznego. - siłownik o wzmocnionej wytrzymałości. - pięcioramienna podstawa jezdna wykonana jest z aluminium polerowanego do koloru chrome (błyszcząca). Podstawa przystosowana również dla użytkowników o wysokiej wadze, - stalowe podłokietniki z miękkimi, tapicerowanymi nakładkami z materiału wybranego dla całego fotela - samohamowne kółka do powierzchni twardych 	1		

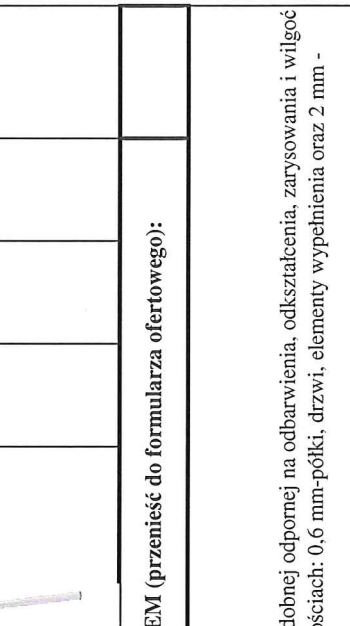
<p>Krzesło konferencyjne</p> <ul style="list-style-type: none"> - stalowa, malowana proszkowo na kolor Alu - miękkie, tapicerowane siedzisko i oparcie, - możliwość sztaplowania (max. 4 szt.) - stopki wykonane z tworzywa sztucznego zapobiegające rysowaniu się powierzchni 		2		
RAZEM (przenieść do formularza ofertowego):				
<p>Wymagania dotyczące mebli biurowych:</p> <ul style="list-style-type: none"> - stelaże biurek metalowe, lakierowane proszkowo na kolor uzgodniony z Zamawiającym - meble biurowe powinny odznaczać się wysoką wytrzymałością i estetyką. - meble wykonane są z płyty laminowanej o grubości: 18 mm - wypełnienia, 25 mm - wieniec oraz blaty ; w klasie higieny E1, drewnopodobnej odpornej na odbarwienia, odkształcenia, zarysowania i wilgoć - wszystkie krawędzie (również te niewidoczne) zabezpieczone okleiną PCV; o kolorystyce zgodnej z zastosowaną płytą, w dwóch grubościach: 0,6 mm-półki, drzwi, elementy wypełnienia oraz 2 mm - blaty biurek, boki regałów oraz wieniec. - blaty biurek wykonane z płyty o gładkiej strukturze eliminującej nierówności, - pod blatem zamontowana tzw. rynienka maskująca kable, w blatach biurek okrągłe przelotki na kable (do uzgodnienia z Zamawiającym) - kontenerki zamykane na zamek centralny tj.zamykający wszystkie szuflady jednocześnie - szafy zamykane na zamek patentowy meblowy. - kolor mebli do uzgodnienia z Zamawiającym - rodzaj i kolor tkaniny przy krzesłach do uzgodnienia z Zamawiającym - meble wyposażone w stopki regulowane na wysokość - na drzwiach szaf i regałów mocować uchwyty dwupunktowe mocowane w dwóch punktach /wzór do uzgodnienia z zamawiającym/. 				

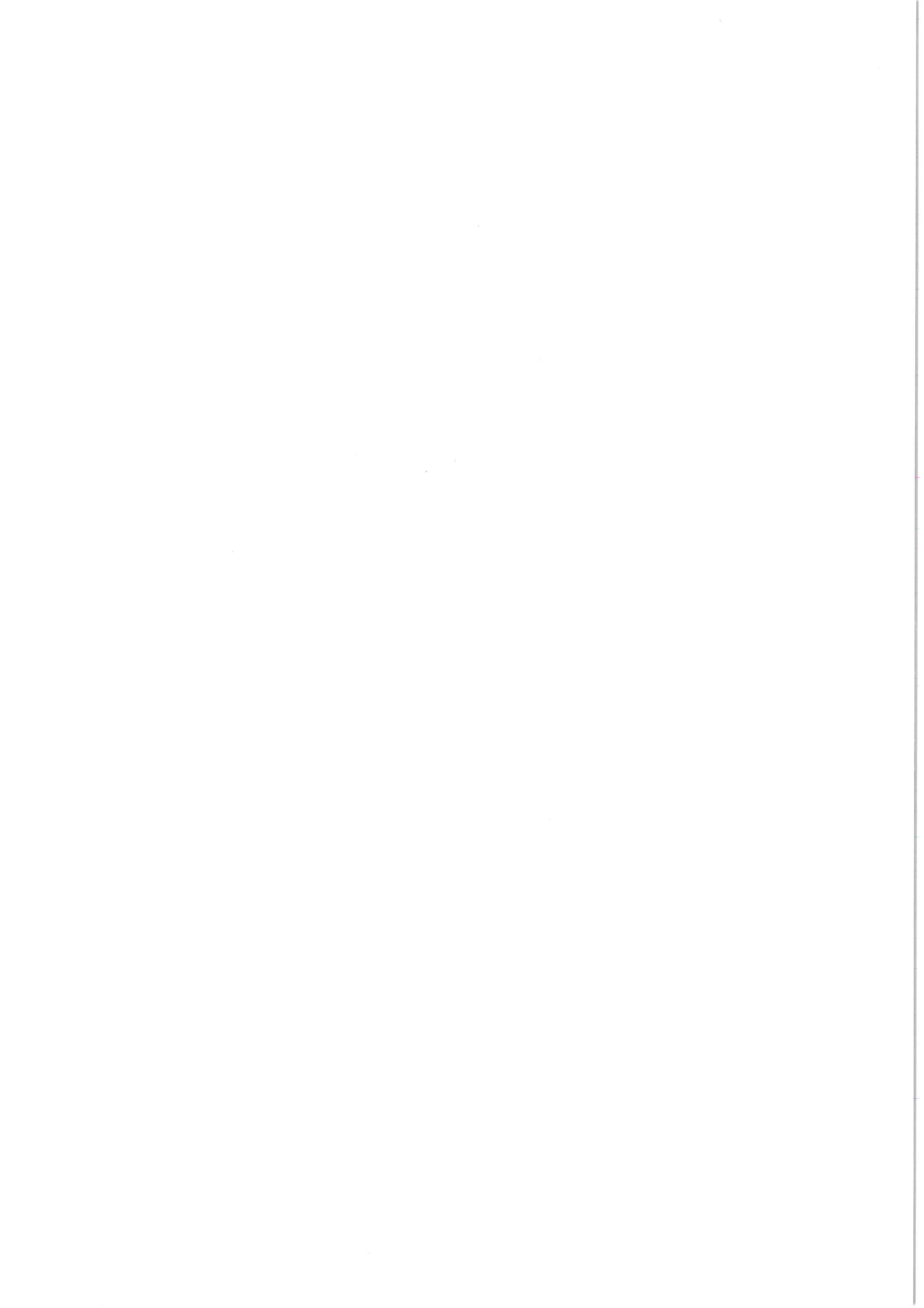

Specyfikacja asortymentowo-techniczna szaf metalowych wzmocnionych dla Katedry i Zakładu Medycyny Sądowej

Lp.	Nazwa wyposażenia	Ilość sztuk/kpl.	Cena jednostkowa netto	Wartość netto PLN	Wartość VAT	Wartość brutto
1	Szafa metalowa wzmocniona, 4-półkowa, 2-drzwiowa, wym.zewn. (wys. x szer. x głęb.) 1920 x 900 x 420 mm	11				
2	Szafa metalowa wzmocniona, 2-półkowa, 2-drzwiowa, wym.zewn. (wys. x szer. x głęb.) 1220 x 900 x 420 mm	1				
3	Szafa metalowa wzmocniona, 3-półkowa, 1-drzwiowa, wym.zewn. (wys. x szer. x głęb.) 1500 x 700 x 500 mm	3				
RAZEM (przeniesić do formularza ofertowego):						



zdjęcia poglądowe

Wymagania techniczne dla szaf metalowych do przechowywania materiałów niejawnych

- Korpus szafy, drzwi i inne elementy konstrukcyjne muszą być wykonane z blachy stalowej o grubości 1 mm, zabezpieczonej przed korozją. Połączenia korpusu szafy powinny zapewnić mu dostateczną sztywność.
- Szafy muszą być wyposażone w zamek mechaniczny kluczowy klasy A (z dwoma kluczami) wg Polskiej Normy PN-EN 1300, Typ 2 (wg Rozporządzenia Rady Ministrów z dnia 29 maja 2012 r.), który zabezpiecza przed działaniem destrukcyjnym, w tym przed przewierceniem, ryglującym w 5 punktach (szafa o wys. 1920 mm i o wys. 1500 mm), w 4 punktach (szafa o wys. 1220 mm) z ryglami w średnicy min. 12 mm lub przekroju min. 112 mm².
- Drzwi wyposażone w kołki do plombowania
- Półki wewnętrzne wykonane z blachy o grubości 0,8 mm z regulacją wysokości zawieszenia o maksymalnym obciążeniu 50 kg.
- Zawiasy wewnętrzne.
- W dnie szafy znajdują się dwa zaślepienie otwory montażowe umożliwiające jej zakotwienie.
- Kotwy mocujące.
- Instrukcja obsługi i użytkowania wyrobu z kartą gwarancyjną w języku polskim
- Wszystkie szafy muszą posiadać certyfikat wydany przez jednostkę certyfikującą akredytowaną w krajowym systemie akredytacji, potwierdzający zgodność wyrobu z wymaganiami klasy A wg Zarządzenia NR57/MON Ministra Obrony Narodowej z dnia 16 grudnia 2011 r., Nr-46 /MON Ministra Obrony Narodowej z dnia 24 grudnia 2013 r. oraz spełniają wymagania klasy Typ 2 wg Rozporządzenia Rady Ministrów z dnia 29 maja 2012 r.
- Szafa musi posiadać tabliczkę, wydaną przez jednostkę certyfikującą akredytowaną w krajowym systemie akredytacji, zamontowaną na wewnętrznej, górnej stronie drzwi, zawierającą następujące dane:
 - nazwę wyrobu;
 - nazwę i kod identyfikacyjny producenta, typ i numer modelu;
 - numer fabryczny, rok produkcji, klasę wyrobu, numer certyfikatu;
 - masę.

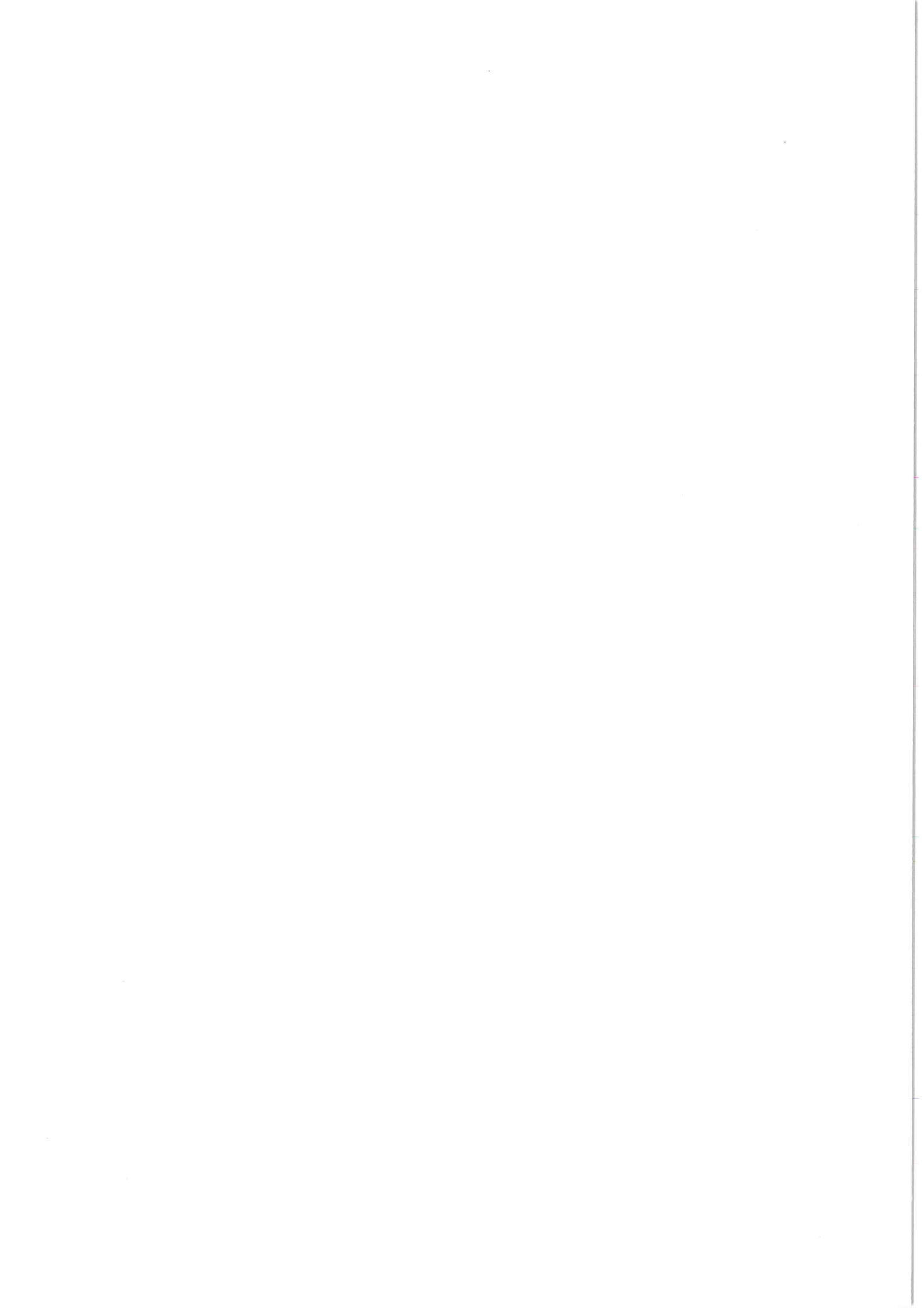

PROTOKÓŁ ODBIORU

Spisany w dniu pomiędzy:

Wykonawcą:

reprezentowanym przez: 1: 2:

a Zamawiającym:

reprezentowanym przez: 1: 2:

Stwierdza się, że:

1. Wykonawca dostarczył/nie dostarczył* do (Bezpośredniego odbiorcy) meble, szczegółowo wskazane w Załączniku nr 1 do niniejszego protokołu.
2. Dostarczony towar jest zgodny/niezgodny* z umową nr
3. Wykonawca dokonał/nie dokonał* montażu towaru.
4. Dostawa i montaż nastąpiły terminowo/nieterminowo* – opóźnienie wyniosło dni.
5. Wykonawca dostarczył/ nie dostarczył*:
 - a) instrukcję obsługi towaru;
 - b) karty gwarancyjne/warunki gwarancji, w tym karty gwarancyjne/warunki gwarancji producenta;
 - c) wskazanie rekomendowanych przez producenta środków konserwacji i mycia towaru.

Stwierdzono następujące usterki:

.....
.....
.....
.....

Uwagi do protokołu odbioru:

.....
.....
.....
.....

WYKONAWCA

ZAMAWIAJĄCY

PODPIS PRZEDSTAWICIELI WYKONAWCY:

PODPIS PRZEDSTAWICIELI ZAMAWIAJĄCEGO:

1:

1:

2:

2:

