

FORMULARZ OFERTY

Ja (My), niżej podpisany (-ni) Anda Wernicka  
działając w imieniu i na rzecz: Prezes Zarządu KPS

Weran Sp. z o.o.  
(pełna nazwa wykonawcy)

ul. Nowodworska 12/9, 54-433 Wrocław  
(adres siedziby wykonawcy)

Dolnośląskie  
(województwo)

NIP 894-300-72-67 REGON 021936063

Nr konta bankowego:  
34 1010 5116 0000 6002 0408 6658

nr telefonu 071 721 90 85 e-mail weran@plac zabaw.info

w odpowiedzi na ogłoszenie o postępowaniu  
na:

„Budowę placu zabaw przy ZSP w Przylepie, gmina Kołbaskowo”,  
składam niniejszą ofertę:

1. Oferuję wykonanie zamówienia zgodnie z opisem przedmiotu zamówienia i na warunkach określonych w SWZ za cenę umowną:

brutto: 219.555,00 zł (słownie: dwieście dziewięć tysięcy pięćset pięćdziesiąt pięć zł),  
w tym cena netto: 178.500,00 zł (słownie: sto siedemdziesiąt osiem tysięcy pięćset zł),  
podatek VAT 41.055,00 zł (słownie: czterdzieści jeden tysięcy pięćdziesiąt pięć zł).

2. Oświadczam, że przedmiot zamówienia zrealizujemy w terminie ..... 3 ..... **miesiący** od dnia podpisania umowy.

3. Oferujemy udzielenie gwarancji i rękojmi na okres ..... 60 ..... **miesiący** od dnia odbioru końcowego robót.

4. Oświadczam, że w celu potwierdzenia spełniania warunków udziału w postępowaniu, będziemy polegać na zdolnościach technicznych lub zawodowych, lub sytuacji finansowej lub ekonomicznej niżej wymienionych podmiotów udostępniających zasoby:

Lp.	Firma (nazwa) podmiotu udostępniającego zasoby	Zakres dostępnych wykonawcy zasobów podmiotu udostępniającego
1.		
2.		

(należy wypełnić tylko w przypadku, gdy wykonawca przewiduje udział podmiotów udostępniających zasoby)

5. Oświadczam, że w związku z wspólnym ubieganiem się o udzielenie zamówienia poszczególni wykonawcy wykonają następujące usługi:

Lp.	Firma (nazwa) wykonawcy wspólnie ubiegającego się o udzielenie zamówienia	Wskazanie usług, które będą wykonane przez wykonawcę
1.		
2.		

(należy wypełnić tylko w przypadku wspólnego ubiegania się wykonawców o udzielenie zamówienia)

6. Oświadczam, że powierzmy niżej wymienionym podwykonawcom wykonanie niżej wskazanych części zamówienia: ..... *be. lab. jay* .....

Lp.	Firma (nazwa) podwykonawcy	Część (zakres) zamówienia
1.		
2.		

(należy wypełnić, jeżeli wykonawca przewiduje udział podwykonawców, w przypadku samodzielnej realizacji zamówienia, należy wpisać: nie dotyczy).

**Uwaga - w przypadku braku wypełnienia tabeli oznacza, że wykonawca nie przewiduje udziału podwykonawców w realizacji zamówienia.**

7. Oświadczam, że oferta nie zawiera/ zawiera (właściwe podkreślić) informacji stanowiących tajemnicę przedsiębiorstwa w rozumieniu ustawy z dnia 16 kwietnia 1993 r. o zwalczaniu nieuczciwej konkurencji. Informacje takie zawarte są w następujących dokumentach:

.....  
 Uzasadnienie, iż zastrzeżone informacje stanowią tajemnicę przedsiębiorstwa:  
 .....

**Uwaga! W przypadku braku wykazania, że informacje zastrzeżone stanowią tajemnicę przedsiębiorstwa lub niewystarczającego uzasadnienia, informacje te zostaną uznane za jawne.**

8. Oświadczam(y), że jesteśmy związani z niniejszą ofertą przez okres 30 dni od dnia upływu terminu składania ofert.

9. Oświadczam, że podmiot, który reprezentuje to:

- mikroprzedsiębiorstwo\*  
 małe przedsiębiorstwo\*

- średnie przedsiębiorstwo\*
- jednoosobowa działalność gospodarcza
- osoba fizyczna nieprowadząca działalności gospodarczej
- inny rodzaj

**Uwaga – w przypadku wykonawców wspólnie ubiegających się o udzielenie zamówienia powyższe oświadczenie należy złożyć dla każdego z wykonawców oddzielnie.**

\*w rozumieniu Ustawy z dnia 6 marca 2018 r. Prawo Przedsiębiorców

10. Oświadczam, że w razie wybrania mojej oferty zobowiązuję się do podpisania umowy na warunkach zawartych we wzorze umowy dołączonym do SWZ oraz w miejscu i terminie wyznaczonym przez Zamawiającego
11. Oświadczam, że wskazany na fakturze rachunek bankowy jest ujęty w wykazie podatników VAT tzw. "biała lista" i związany jest z prowadzoną działalnością gospodarczą.
12. Oświadczam, że złożona oferta, nie prowadzi/~~prowadzi~~\* do powstania u zamawiającego obowiązku podatkowego zgodnie z ustawą z 11 marca 2004 r. o podatku od towarów i usług.

~~Oświadczamy, że towary/usługi\*, których dostawa/świadczenie\* będzie prowadzić do powstania u Zamawiającego obowiązku podatkowego to: .....~~

~~(wpisać nazwę (rodzaj) towaru lub usługi / gdy nie dotyczy pozostawić bez wypełnienia)~~

~~Wartość wskazanych powyżej towarów/usług\* bez podatku VAT wynosi: .....zł. (wskazać jeżeli dotyczy Wykonawcy).~~

~~W Formularzu cenowym nie uwzględniono wartości podatku VAT należnego w związku z dostawą wymienionych wyżej towarów/usług.~~

\*niepotrzebne skreślić

13. Oświadczam, że wypełniłem obowiązki informacyjne przewidziane w art. 13 lub art. 14 RODO wobec osób fizycznych, od których dane osobowe bezpośrednio lub pośrednio pozyskałem w celu ubiegania się o udzielenie zamówienia publicznego w niniejszym postępowaniu.

**Należy podpisać** zgodnie z Rozporządzeniem Prezesa Rady Ministrów z dnia 30 grudnia 2020 r. w sprawie sposobu sporządzania i przekazywania informacji oraz wymagań technicznych dla dokumentów elektronicznych oraz środków komunikacji elektronicznej w postępowaniu o udzielenie zamówienia publicznego lub konkursie.

**OŚWIADCZENIE WYKONAWCY O NIEPODLEGANIU WYKLUCZENIU**  
(składane na podstawie art. 125 ust. 1 ustawy)

Ja (my), niżej podpisany (ni)

*Andrzej Wierucha Prezes Zarządu WPS*

działając w imieniu i na rzecz :

*Weran Sp. z o.o.*

(pełna nazwa wykonawcy)

*ul. Nowodworska 12/3, 54-433 Wrocław*

(adres siedziby wykonawcy)

*Dolnośląskie*

(województwo)

w odpowiedzi na ogłoszenie o postępowaniu na:

**„Budowę placu zabaw przy ZSP w Przylepie, gmina Kolbaskowo”**

**oświadczamy, że:**

**w stosunku do wykonawcy, którego reprezentujemy nie zachodzą podstawy wykluczenia z postępowania w sytuacjach określonych w Rozdziale IX Specyfikacji Warunków Zamówienia.**

Należy podpisać zgodnie z Rozporządzeniem Prezesa Rady Ministrów z dnia 30 grudnia 2020 r. w sprawie sposobu sporządzania i przekazywania informacji oraz wymagań technicznych dla dokumentów elektronicznych oraz środków komunikacji elektronicznej w postępowaniu o udzielenie zamówienia publicznego lub konkursie.

**OŚWIADCZENIE WYKONAWCY O SPEŁNIANIU  
WARUNKÓW UDZIAŁU W POSTĘPOWANIU  
(składane na podstawie art. 125 ust. 1 ustawy)**

Ja (my), niżej podpisany (ni)

.....  
Aneta Nowicka Prezes Zarządu WPS

działając w imieniu i na rzecz :

.....  
Weran Sp. z o.o.

(pełna nazwa wykonawcy)

.....  
ul. Nowodworska 120/54-433 Wrocław

(adres siedziby wykonawcy)

.....  
Dolnośląskie

(województwo)

w odpowiedzi na ogłoszenie o postępowaniu na:

**„Budowę placu zabaw przy ZSP w Przylepie, gmina Kołbaskowo”**

**oświadczamy, że wykonawca, którego reprezentujemy spełnia warunki udziału w postępowaniu określone w Rozdziale X Specyfikacji Warunków Zamówienia.**

Należy podpisać zgodnie z Rozporządzeniem Prezesa Rady Ministrów z dnia 30 grudnia 2020 r. w sprawie sposobu sporządzania i przekazywania informacji oraz wymagań technicznych dla dokumentów elektronicznych oraz środków komunikacji elektronicznej w postępowaniu o udzielenie zamówienia publicznego lub konkursie.

# Karta techniczna

## Zestaw zabawowy 9023H

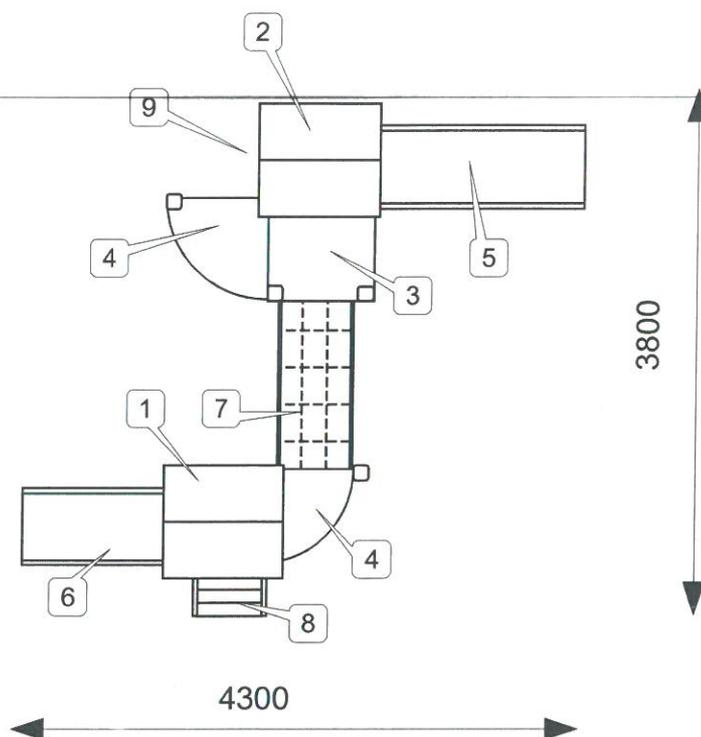

### Skład zestawu:

- Wieża z dachem podest h=1000 [1]
- Wieża z dachem podest h=600 [2]
- Podest h= 600 [3]
- Podest półokrągły x2 [4]
- Zjeżdżalnia podest h=1000 [5]
- Zjeżdżalnia podest h=600 [6]
- Most linowy [7]
- Schodki [8]
- Drabinka szczeblowa [9]

### Wymiary [mm]

Dł. x szer. 4300x3800

Wysokość urządzenia 3200

Strefa bezpieczeństwa 8300x6800

WSU – 0,9m

## Zestaw zabawowy 9023H

### Konstrukcja urządzenia:

Słupy nośne z profili stalowych ocynkowanych i malowanych proszkowo 70x70 mm.  
Zjeżdżalnia ze stali kwasoodpornej o bokach HDPE.  
Liny z rdzeniem stalowym w oplocie polipropylenowym fi 16 mm.  
Barierki, daszki z HDPE, podłoga ze sklejki wodoodpornej antypoślizgowej.  
Elementy metalowe ocynkowane i malowane proszkowo.  
Montaż na gotowych prefabrykatach betonowych.

### Strefa bezpieczeństwa

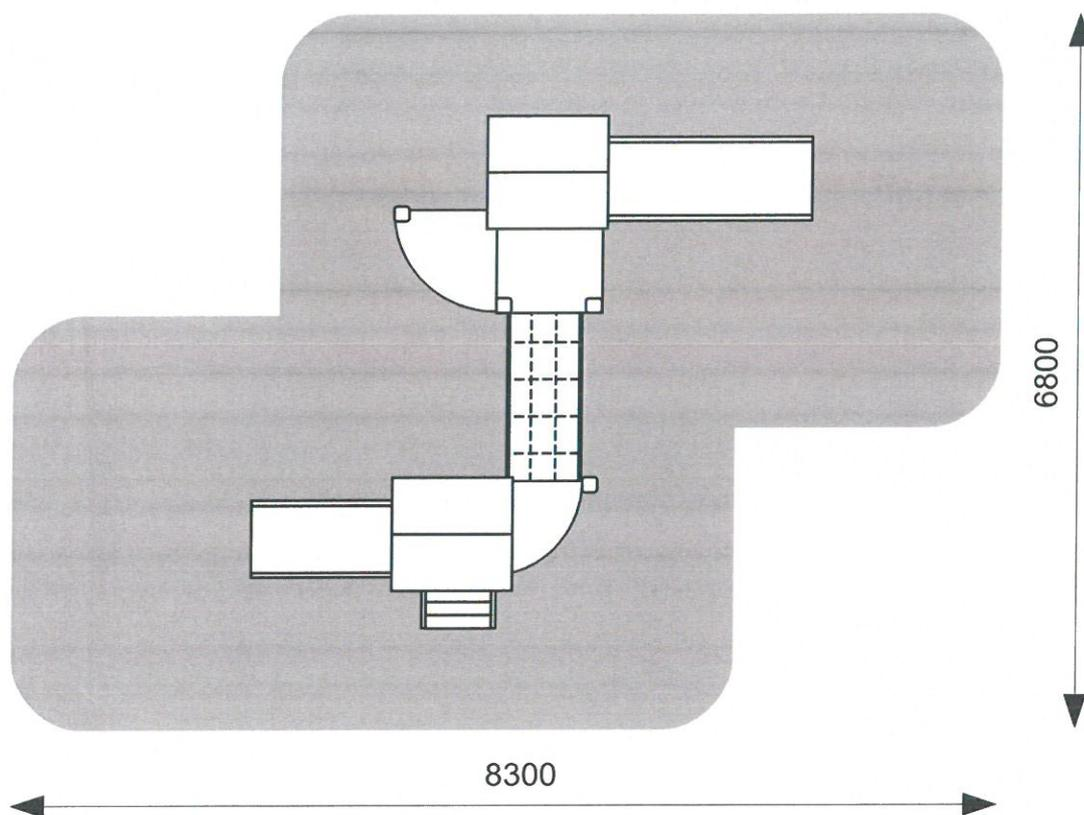

**WERAN Sp. z o.o.**

ul. Nowodworska 12/9, 54-433 Wrocław  
NIP 894-300-72-67 REGON 021336063  
tel. 071 721 90 85; tel. kom. 0 513 126 586  
www.placezabaw.info e-mail: weran@placezabaw.info

WERAN Sp. z o.o.  
ul. Nowodworska 12/9, 54-433 Wrocław  
NIP 8943007267 REGON 021336063  
tel. 71 721 90 85, fax 71 721 90 86  
e-mail: weran@placezabaw.info

# KARTA TECHNICZNA

## LOKOMOTYWA

Art. nr 20000

Rura przej

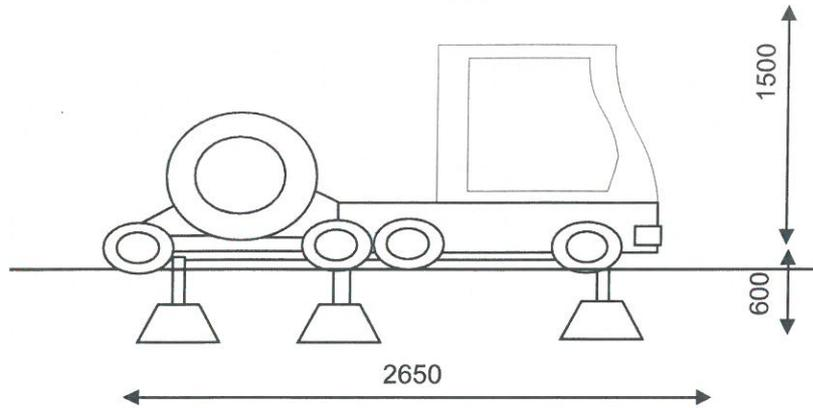

Strefa bezpieczeństwa

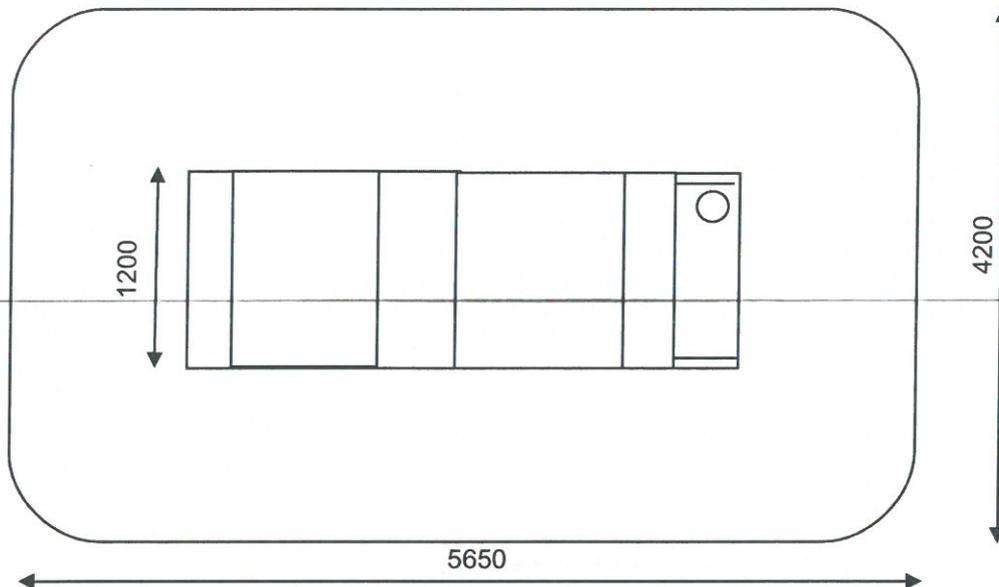

Konstrukcja urządzenia:

- słupy główne wykonane z rur stalowych lub profili stalowych,
- podłogi wykonane ze sklejki wodoodpornej antypoślizgowej,
- wypełnienia i dach z tworzywa HDPE,
- rura przejściowa - rura PVC,
- elementy metalowe ocynkowane i malowane proszkowo,
- w komplecie prefabrykaty betonowe (art nr 10005) ułatwiające montaż.

WSU - 0,45 m



**WERAN Sp. z o.o.**

ul. Nowodworska 12/9, 54-433 Wrocław  
NIP 894-300-72-67 REGON 021336063  
tel. 071 / 721 90 85; tel. kom. 0 513 126 586  
[www.placezabaw.info](http://www.placezabaw.info) e-mail: [weran@placezabaw.info](mailto:weran@placezabaw.info)

WERAN Sp. z o.o.  
ul. Nowodworska 12/9, 54-433 Wrocław  
NIP 8943007267, REGON 021336063  
tel. 71 721 90 85, fax 71 721 90 86  
e-mail: [weran@placezabaw.info](mailto:weran@placezabaw.info)



## HUŚTAWKA ŁAŃCUCHOWA PODWÓJNA ART. 6313

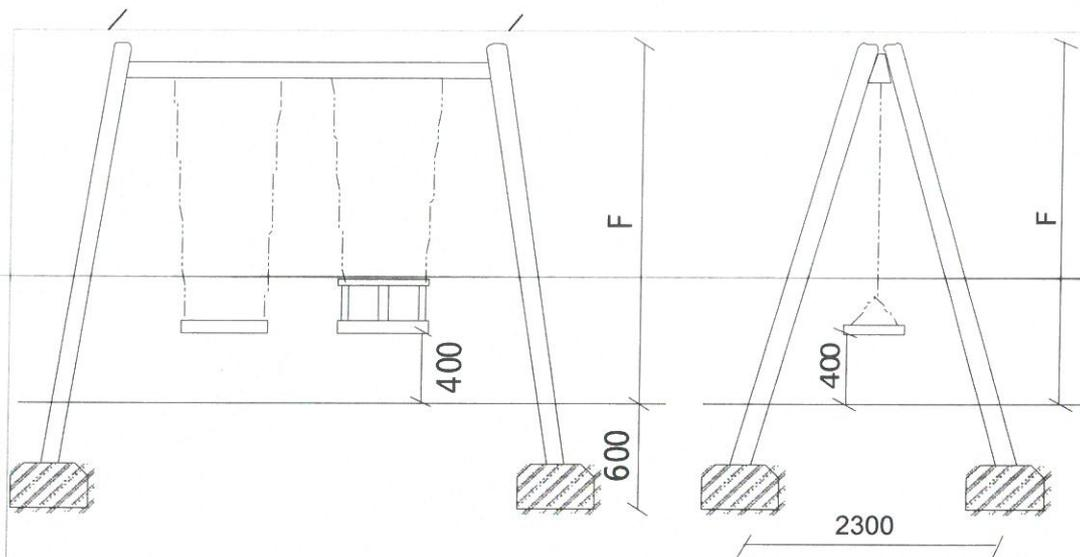

- konstrukcja huśtawki wykonana z profili stalowych o przekroju 80 x 80 mm ze stali kwasoodpornej,
- siedziska: płaskie wykonane z materiału sztywnego zalanego gumą oraz kubekowe wykonane z materiału sztywnego zalanego gumą przeznaczone dla małych dzieci,
- łańcuch huśtawki wykonany ze stali nierdzewnej, zakończony zawieszem wraz z krętlikiem zapobiegającym jego skręcaniu, zamocowany na tulejach samosmarujących bezobsługowych,
- elementy metalowe ocynkowane i pomalowana metodą proszkową,
- w komplecie prefabrykaty betonowe z betonu C20/25.

Strefa bezpieczeństwa

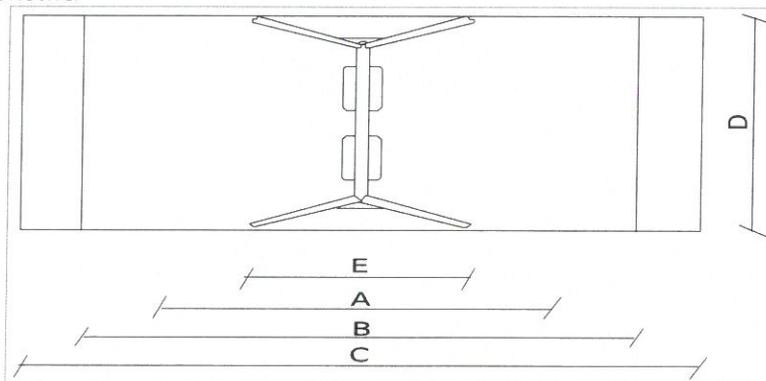

**WSU - 1,34 m**



**WERAN Sp. z o.o.**

ul. Nowodworska 12/9, 54-433 Wrocław  
NIP 894-300-72-67 REGON 021336063  
tel. 071 721 90 85; tel. kom. 0 513 126 586  
www.plac zabaw.info e-mail: weran@plac zabaw.info

WERAN Sp. z o.o.

ul. Nowodworska 12/9, 54-433 Wrocław  
NIP 8943007267, REGON 021336063  
tel. 71 721 90 85, fax 71 721 90 86  
e-mail: weran@plac zabaw.info



**FUX SYSTEM**

## **Bujak PIAGGI CLASSIC SA.0008 – urządzenie kołyszące na sprężynie.**

Urządzenie kołyszące - siedzisko z uchwytami dla rąk i podparciem dla nóg, przytwierdzone na wolnym końcu sprężyny zamocowanej w gruncie.

Sprężyna oraz materiały metalowe ze stali cynkowanej malowanej proszkowo. Elementy wykonane z płyty HDPE barwionej w pełnej masie, co daje całkowitą odporność na odbarwienia i promieniowanie UV. Elementy łączące tj. śruby itp. wykonane ze stali nierdzewnej. Urządzenia zabawowe muszą być zainstalowane na nawierzchni bezpiecznej.



**FUX SYSTEM** ul.Podmiejska17b, 66-400 Gorzów Wlkp. Tel. (0048) 95 72 31 171,  
Fax. (0048) 95 72 31 173, [info@fuxsystem.pl](mailto:info@fuxsystem.pl), [www.fux-system.pl](http://www.fux-system.pl)

**WERAN Sp. z o.o.**  
ul. Nowodworska 12/9, 54-433 Wrocław  
NIP 8943007267, REGON 021336063  
tel. 71 721 90 85, fax 71 721 90 86  
e-mail: [woran@placozabaw.info](mailto:woran@placozabaw.info)



**FUX SYSTEM**

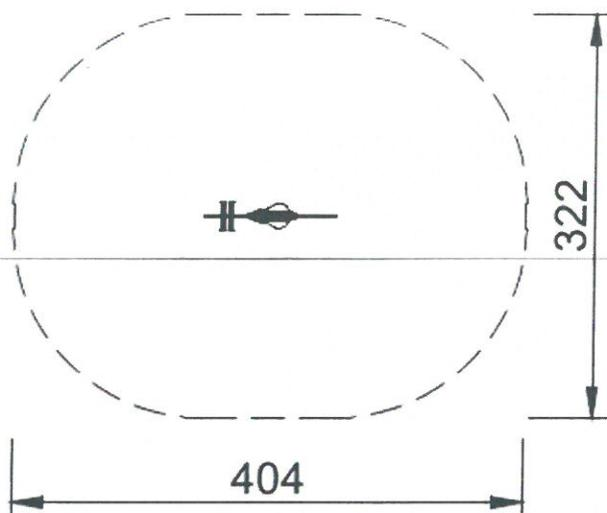

#### **Dane techniczne:**

- długość: 84cm,
- szerokość: 22cm,
- wysokość: 80cm,
- wysokość (od podłoża do siedziska) : 46cm,
- wysokość swobodnego upadku: 46 cm,
- strefa upadku: 404 x 322 cm,
- normy bezpieczeństwa EN 1176-1, EN 1176-6,
- liczba użytkowników : 1,
- przedział wiekowy: 3-6 lat.

#### **Materiały:**

- elementy metalowe ze stali potrójnie zabezpieczonej antykorozyjnie poprzez cynkowanie ogniowe, chromianowanie i malowanie proszkowe powłoką poliestrową zapewniające dużą odporność na działanie warunków atmosferycznych, odbarwienia w promieniach UV,
- korpusy bujaków z płyty HDPE odporne na odbarwienia i promieniowanie UV,
- ręczki i elementy oparcia nóg wykonane z tworzywa poliamidowego.

#### **Zabezpieczenia:**

- stal cynkowana, chromianowana i malowana proszkowo powłoką poliestrową.
- śruby ze stali nierdzewnej.

FUX SYSTEM ul.Podmiejska17b, 66-400 Gorzów Wlkp. Tel. (0048) 95 72 31 171,  
Fax. (0048) 95 72 31 173, info@fuxsystem.pl , www.fux-system.pl

WERANI Sp. z o.o.  
ul. Nowodworska 12/9, 54-433 Wrocław  
NIP 6943007267, REGON 021556063  
tel. 71 721 90 85, fax 71 721 90 86  
e-mail: weran@plac zabaw.info

KARTA TECHNICZNA  
BUJAK NA SPRĘŻYNIE – HELIKOPTER

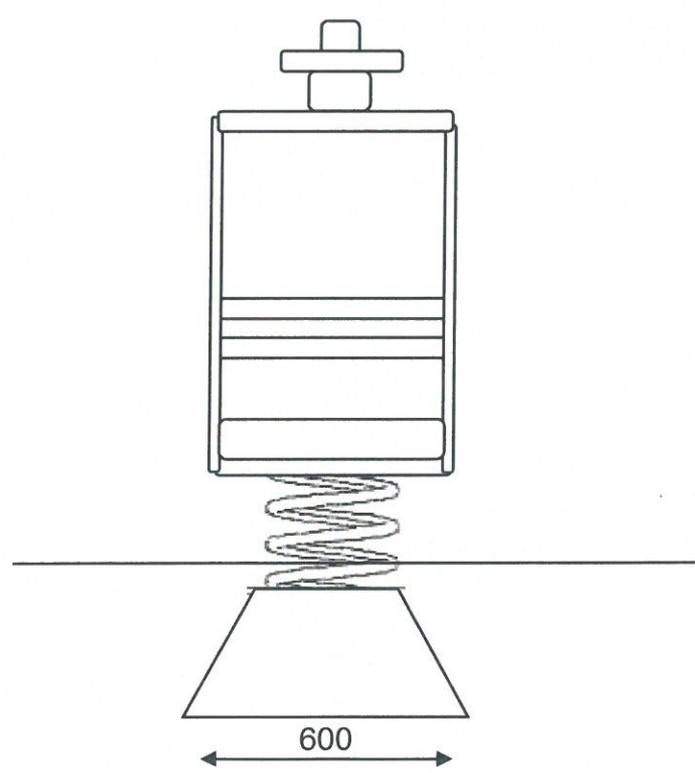
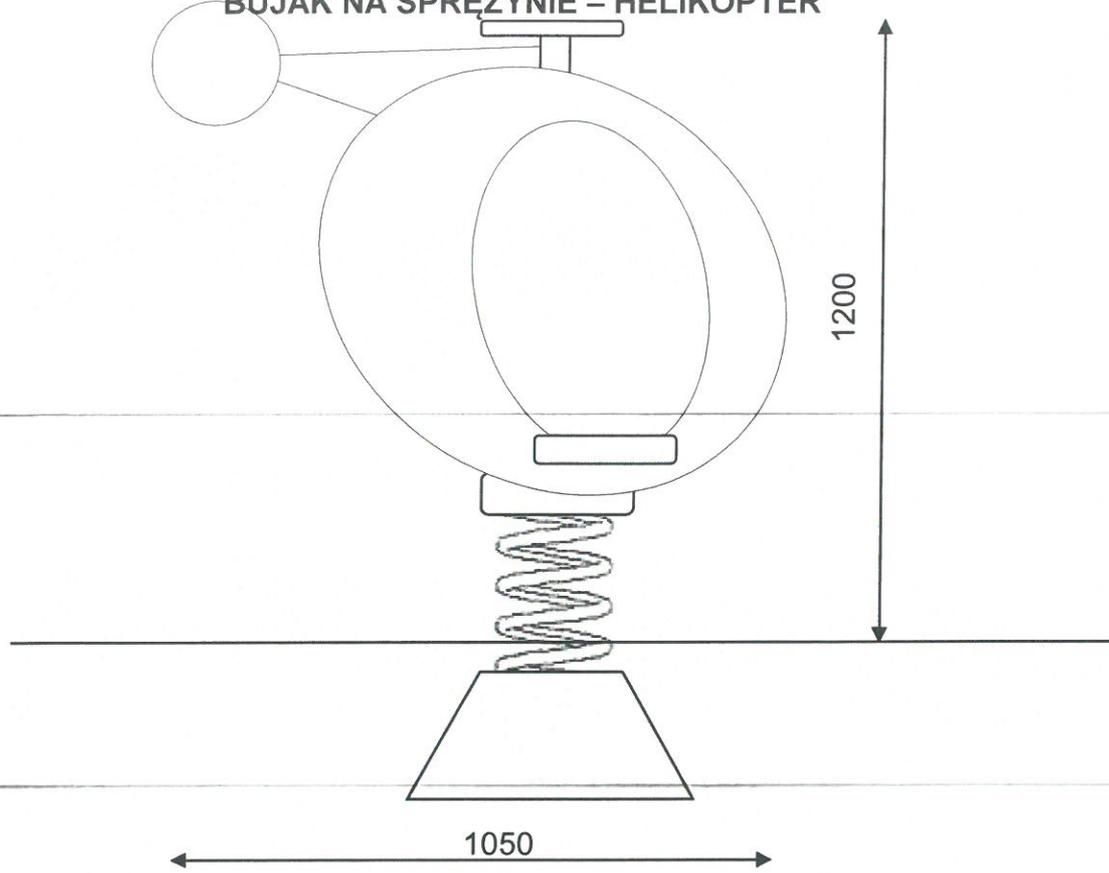

WERAN Sp. z o.o.  
ul. Nowodworska 12/9, 54-433 Wrocław  
NIP 8943007267, REGON 021336063  
tel. 71 721 90 85, fax 71 721 90 86  
e-mail: weran@plac zabaw.info

**Urządzenie kołyszące przestrzenne - korpus z uchwytami dla rąk i podparciem dla nóg, przytwierdzony do sprężyny stalowej 18x180x360mm. Bujak mocowany do gruntu kotwą stalową.**

**Konstrukcja:**

- sprężyna oraz materiały metalowe ze stali cynkowanej malowanej proszkowo,
- panele i siedzisko z płyty HDPE.

Długość: 105cm

Szerokość: 60cm

Wysokość: 120 cm

Wysokość siedziska: 45 cm

Wysokość swobodnego upadku: 45 cm

Strefa bezpieczeństwa

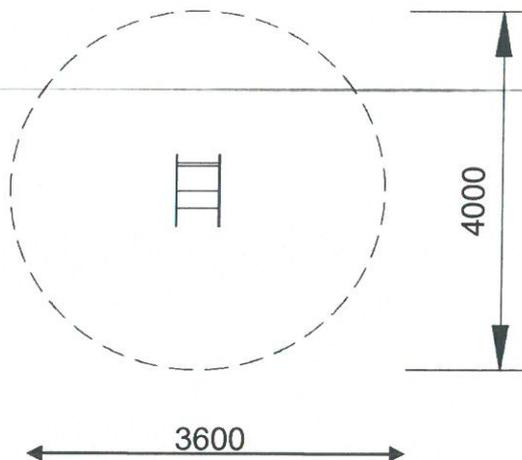

**WERAN Sp. z o.o.**

ul. Nowodworska 12/9, 54-433 Wrocław  
NIP 894-300-72-67 REGON 021336063  
tel. 071 / 721 90 85; tel. kom. 0 513 126 586  
www.placezabaw.info e-mail:weran@placezabaw.info

# Karta techniczna

## Zestaw sprawnościowy 16200

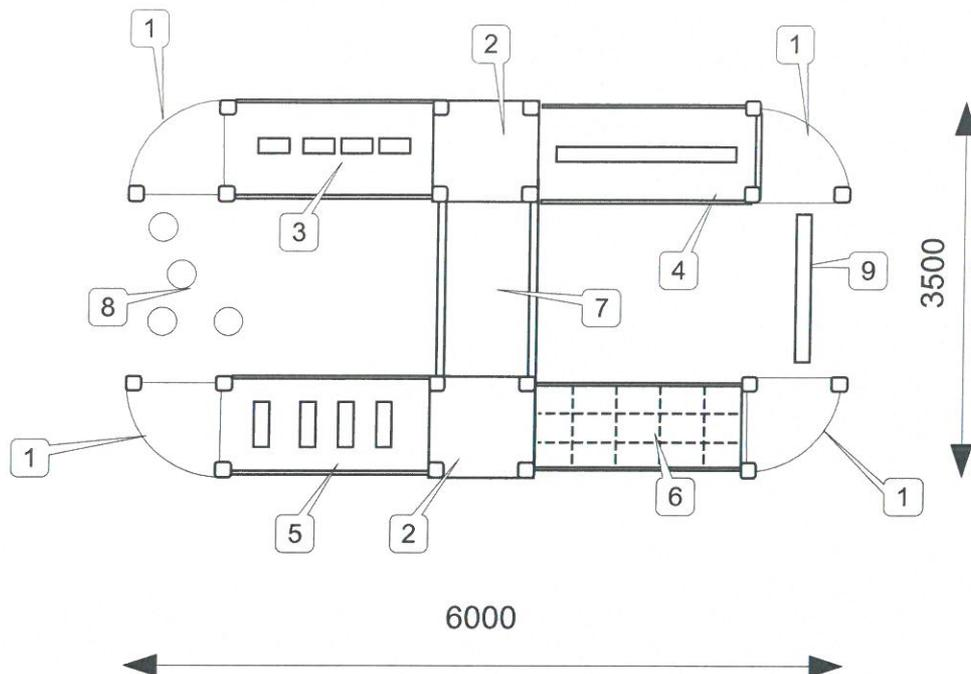

### Skład zestawu:

- Podest półokrągły x4 [1]
- Podest kwadratowy x2 [2]
- Kładka ruchoma [3]
- Belka ruchoma [4]
- Kładka ruchoma z poprzecznymi belkami [5]
- Most linowy [6]
- Tunel rurowy [7]
- Grzybki (4szt.) [8]
- Równoważnia [9]

### Wymiary [mm]

Dł. x szer. 6000x3500  
Wysokość urządzenia 1200  
Strefa bezpieczeństwa 9000x6500  
WSU – 0,45 m

Zestaw sprawnościowy 16200

WERAN Sp. z o.o.  
ul. Nowodworska 12/9, 54-433 Wrocław  
NIP 8943007267, REGON 021336063  
tel. 71 721 90 85, fax 71 721 90 86  
e-mail: weran@leszanskawinfo

## Zestaw sprawnościowy 16200

### Konstrukcja urządzenia:

Słupy nośne z profili stalowych 70x70 mm.  
Liny z rdzeniem stalowym w oplocie polipropylenowym fi 16.  
Podłogi z wodoodpornej sklejki antypoślizgowej.  
Tunel z PCV.  
Elementy metalowe ocynkowane i malowane proszkowo.  
Montaż na gotowych prefabrykatach betonowych.

### Strefa bezpieczeństwa

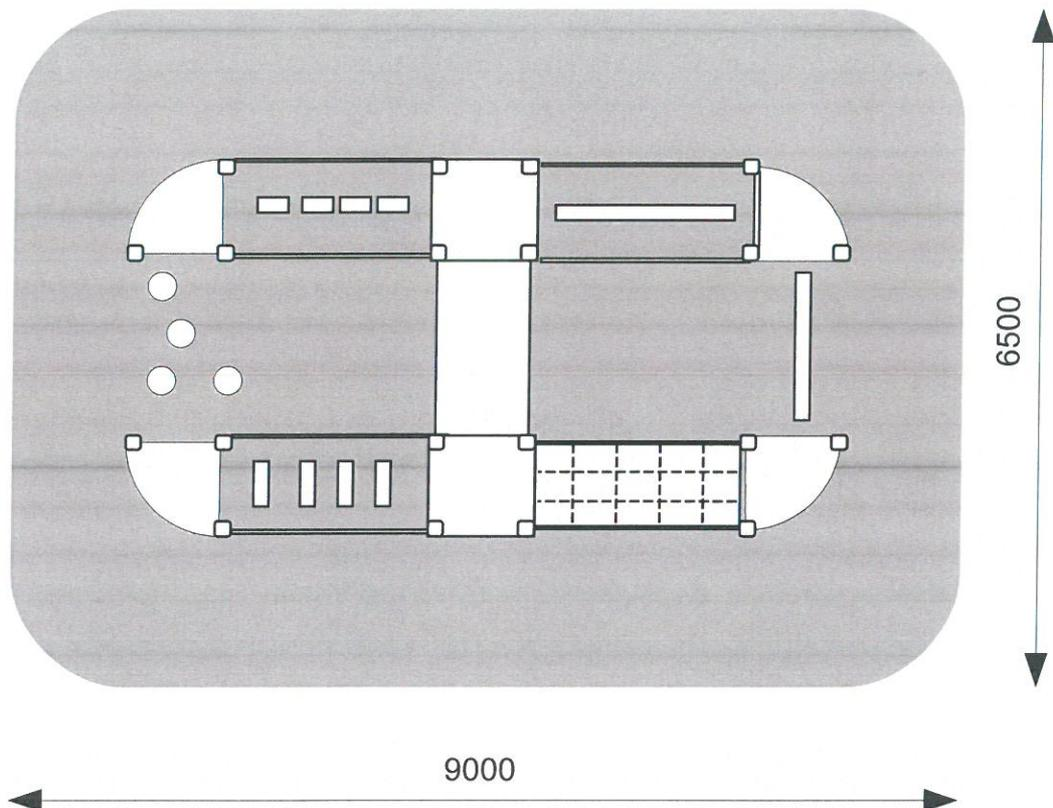

**WERAN Sp. z o.o.**

ul. Nowodworska 12/9, 54-433 Wrocław  
NIP 894-300-72-67 REGON 021336063  
tel. 071 / 721 90 85, tel. kom. 0 513 126 566  
www.placezabaw.info e-mail: weran@placezabaw.info

~~WERAN Sp. z o.o.~~  
ul. Nowodworska 12/9, 54-433 Wrocław  
NIP 8943007267, REGON 021336063  
tel. 71 721 90 85, fax 71 721 90 86  
e-mail: weran@placezabaw.info

# Karta techniczna

## Zestaw sprawnościowy 16300

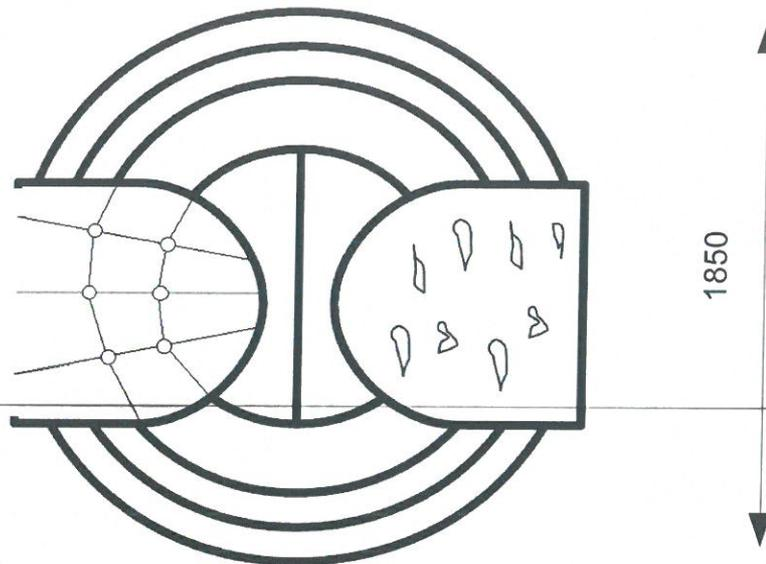

### Konstrukcja urządzenia:

Konstrukcja z rur stalowych  $\phi$  50 mm ocynkowanych i malowanych proszkowo.

Ścianka wspinaczkowa z HDPE, wyposażona w kamienie wspinaczkowe.

Ścianka linowa z lin  $\phi$  16 mm w oplocie polipropylenowym z rdzeniem stalowym

Wymiary (szerokość x długość x wysokość mm): 1850x1850x850

Strefa bezpieczna: 4850 x 4850 mm

WSU: 85 cm

### Strefa bezpieczeństwa

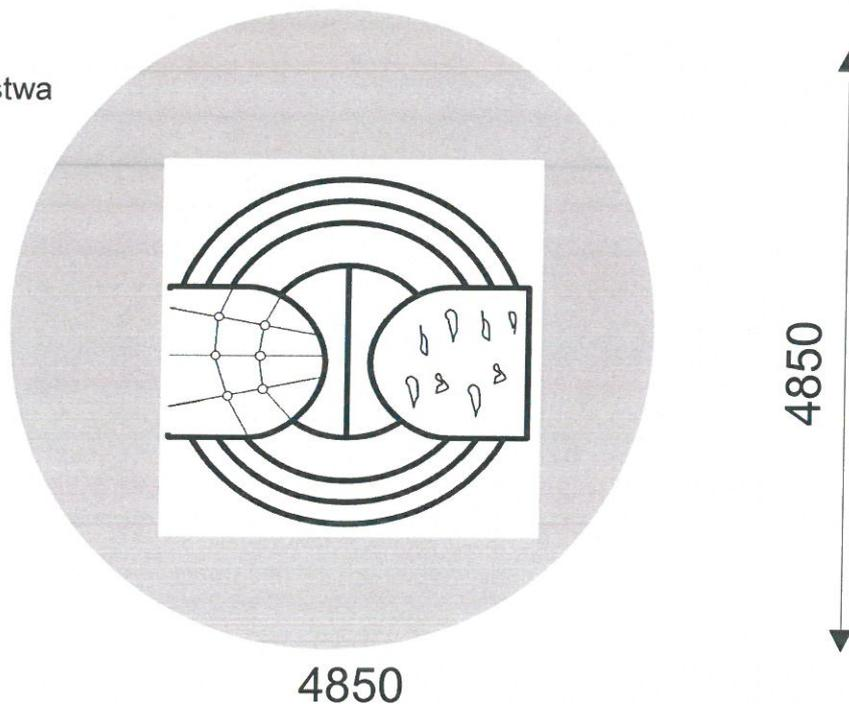

**WERAN Sp. z o.o.**

ul. Nowodworska 12/9, 54-433 Wrocław

NIP 894-300-72-67 REGON 021336063

tel. 071 / 721 90 85; tel. kom. 0 513 126 586

www.placezabaw.info e-mail: weran@placezabaw.info

WERAN Sp. z o.o.

ul. Nowodworska 12/9, 54-433 Wrocław

NIP 8943007267 REGON 021336063

tel. 71 721 90 85 fax 71 721 90 86

e-mail: weran@placezabaw.info



# Karta techniczna

## Zestaw zabawowy 9022

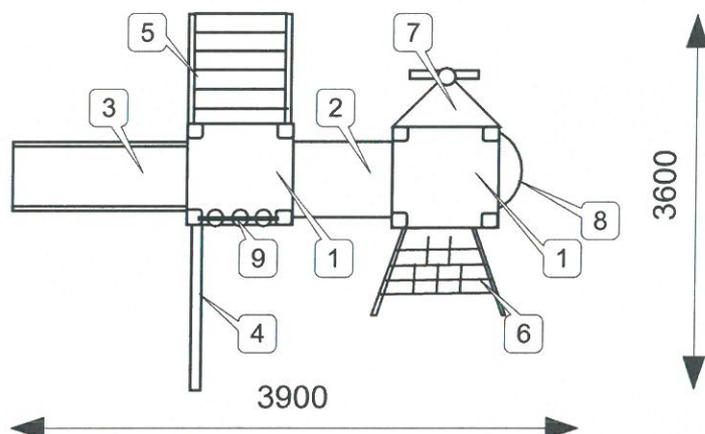

### Skład zestawu:

- Wieża bez dachu h=1000 x2 [1]
- Pomost z tunelem rurowym pod spodem [2]
- Zjeżdżalnia h=1000 [3]
- Ścianka łukowa linowa [4]
- Schodki [5]
- Drabinka linowa [6]
- Drabinka strażacka [7]
- Balkonik [8]
- Kółko i krzyżyk [9]

### Wymiary [mm]

Dł. x szer. 3900x3600  
Wysokość urządzenia 2000  
Strefa bezpieczeństwa 7400x6600  
WSU – 1,8m

## Zestaw zabawowy 9022

### Konstrukcja urządzenia:

Słupy nośne z profili stalowych ocynkowanych i malowanych proszkowo 70x70 mm.  
Zjeżdżalnia ze stali kwasoodpornej o bokach HDPE.  
Liny z rdzeniem stalowym w oplocie polipropylenowym fi 16 mm.  
Barierki, daszki z HDPE, podłoga ze sklejki wodoodpornej antypoślizgowej.  
Elementy metalowe ocynkowane i malowane proszkowo.  
Montaż na gotowych prefabrykatach betonowych.

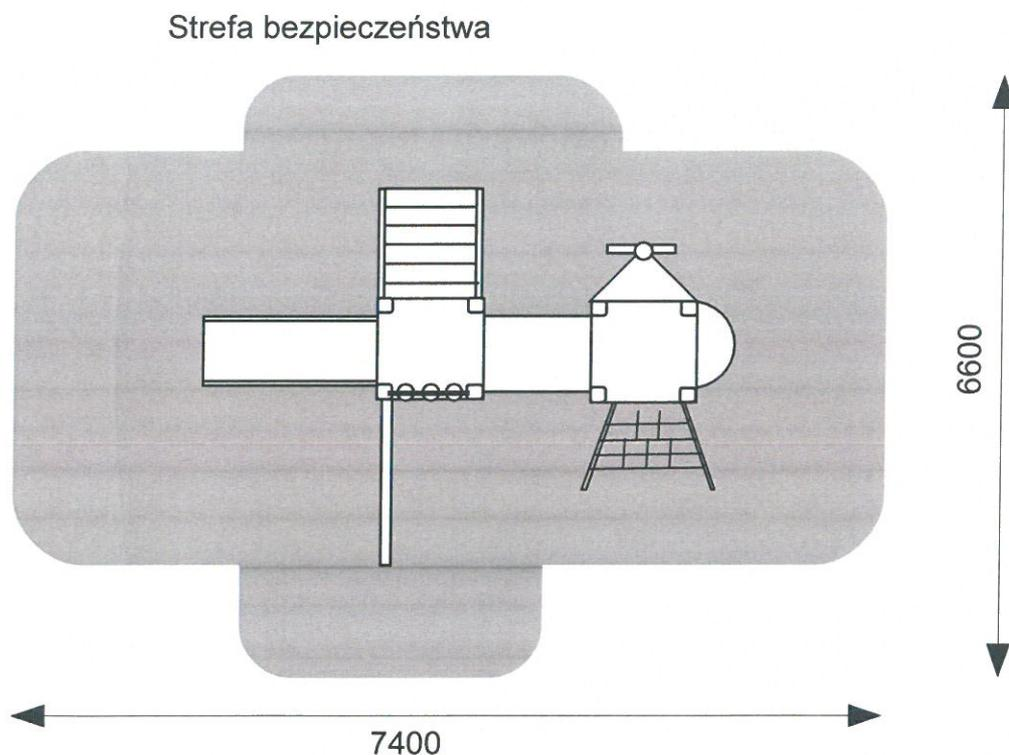

**WERAN Sp. z o.o.**

ul. Nowodworska 12/9, 54-433 Wrocław  
NIP 894-300-72-67 REGON 021336063  
tel. 071 721 90 85; tel. kom. 0 513 126 586  
www.placezabaw.info e-mail: weran@placezabaw.info

WERAN Sp. z o.o.  
ul. Nowodworska 12/9, 54-433 Wrocław  
NIP 8943007267, REGON 021336063  
tel. 71 721 90 85, fax 71 721 90 86  
e-mail: weran@placezabaw.info

# KARTA TECHNICZNA

## Huśtawka łańcuchowa metalowa "bocianie gniazdo"

Art. nr 6315

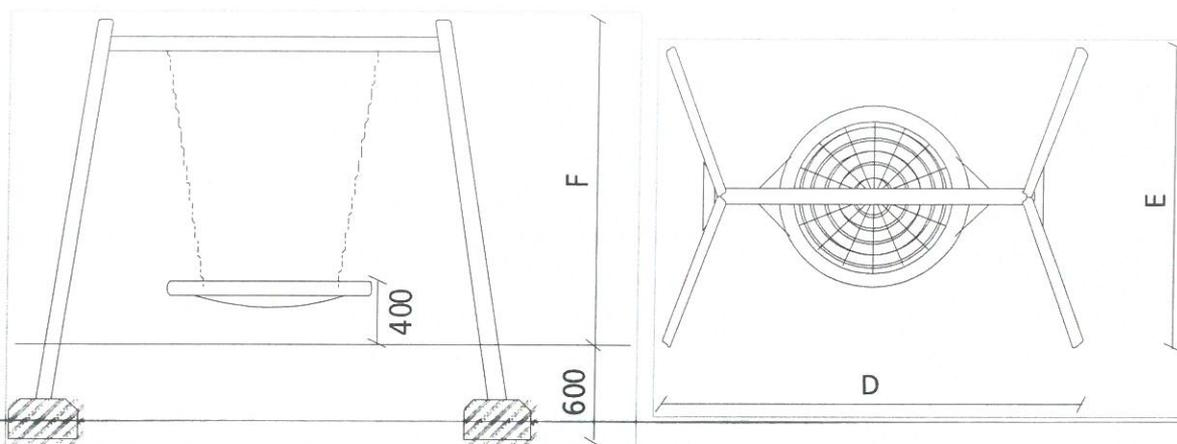

Strefa bezpieczeństwa

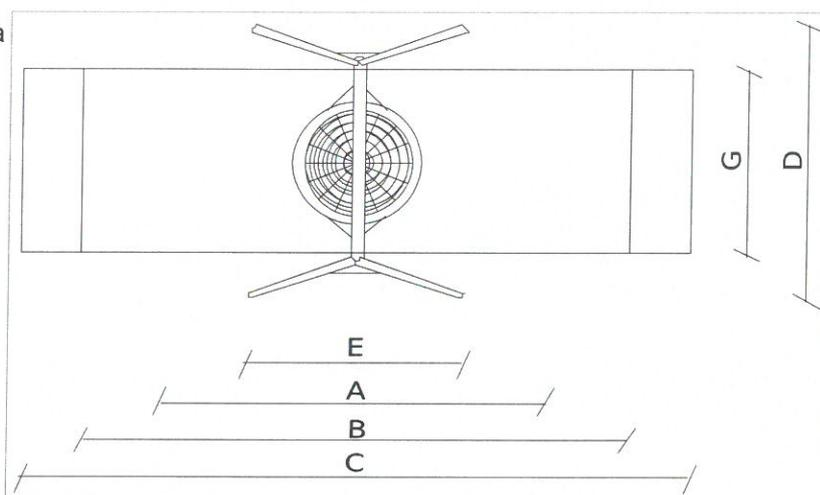

Art.	A	B	C	D	E	F	G	WSU
2,0 m	2690	6300	7300	2800	2030	2000	2250	1430
2,4 m	3380	6880	7880	3000	2230	2400	2250	1630

B - dla powierzchni syntetycznych  
C - dla powierzchni plastikowych

### Konstrukcja urządzenia:

- konstrukcja huśtawki wykonana z profili stalowych 80 x 80 mm ze stali kwasoodpornej,
- siedzisko wykonane z ramy metalowej oplecionej liną polipropylenową,
- zawiesia i łańcuchy ze stali nierdzewnej o średnicy 6 mm, kalibrowany, zakończony zawiesiem wraz z krętlikiem zapobiegającym jego skręcaniu, zamocowany na łożyskach bezobsługowych,
- elementy metalowe ocynkowane i malowane proszkowo,
- w komplecie prefabrykaty betonowe z betonu B25/30.



**WERAN Sp. z o.o.**

ul. Nowodworska 12/9, 54-433 Wrocław  
NIP 894-300-72-67 REGON 021336063  
tel. 071 721 90 85; tel. kom. 0 513 126 586  
www.placezabaw.info e-mail: weran@placezabaw.info

WERAN Sp. z o.o.

ul. Nowodworska 12/9, 54-433 Wrocław  
NIP 8943007267, REGON 021336063  
tel. 71 721 90 85, fax 71 721 90 86  
e-mail: weran@placezabaw.info

# KARTA TECHNICZNA

## DWUOSOBOWY BUJAK NA SPRĘŻYNIE

Art. nr 20070

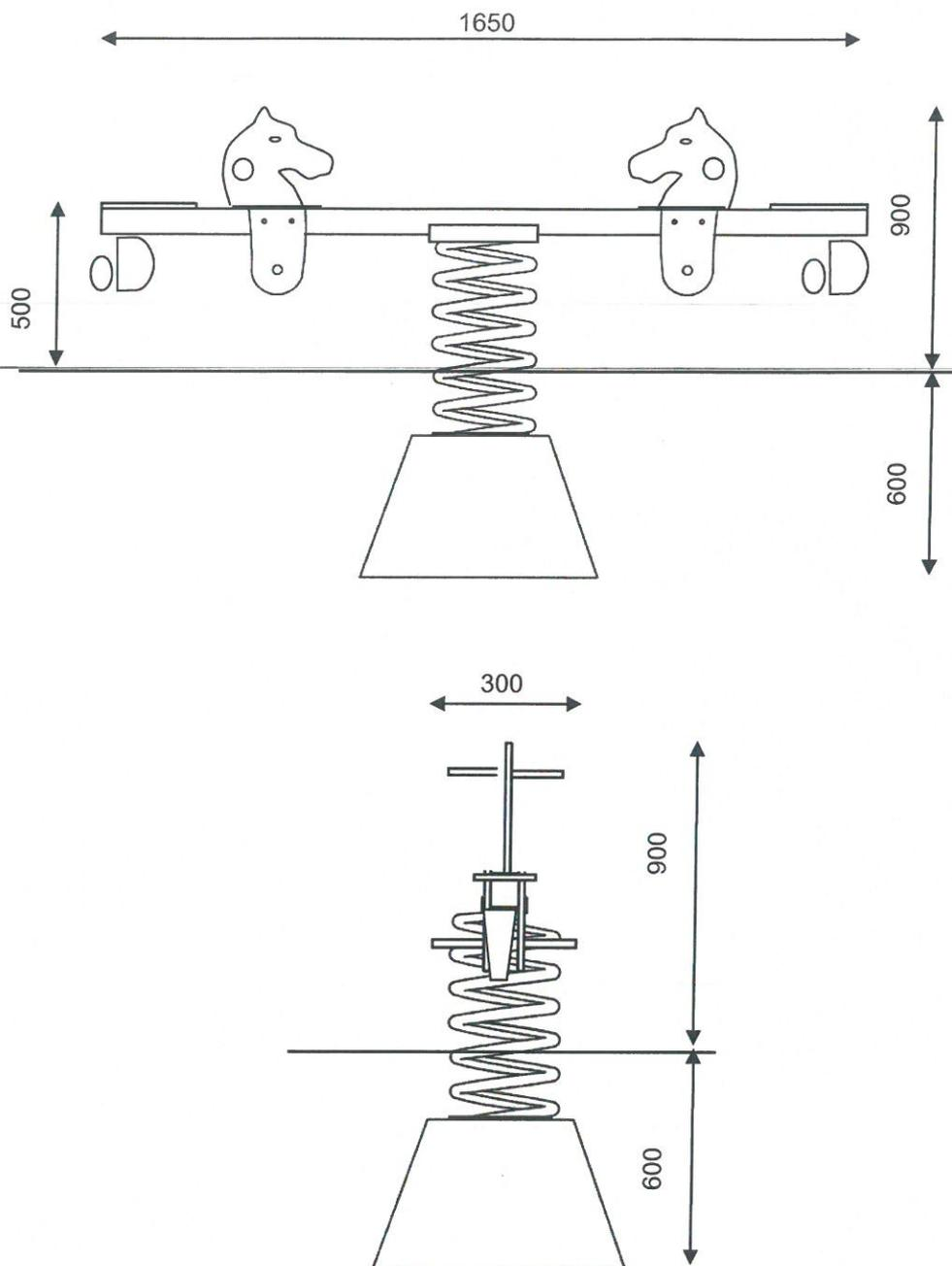

### Wymiary urządzenia:

długość - 1,65 m  
szerokość - 0,30 m  
wysokość - 0,90 m



**WERAN Sp. z o.o.**

ul. Nowodworska 12/9, 54-433 Wrocław  
NIP 894-300-72-67 REGON 021336063  
tel. 071 / 721 90 85; tel. kom. 0 513 126 586  
www.plac zabaw.info e-mail: weran@plac zabaw.info

WERAN Sp. z o.o.  
ul. Nowodworska 12/9, 54-433 Wrocław  
NIP 8943007267 REGON 021336063  
tel. 71 721 90 85; fax 71 721 90 86  
e-mail: weran@plac zabaw.info

Strefa bezpieczeństwa

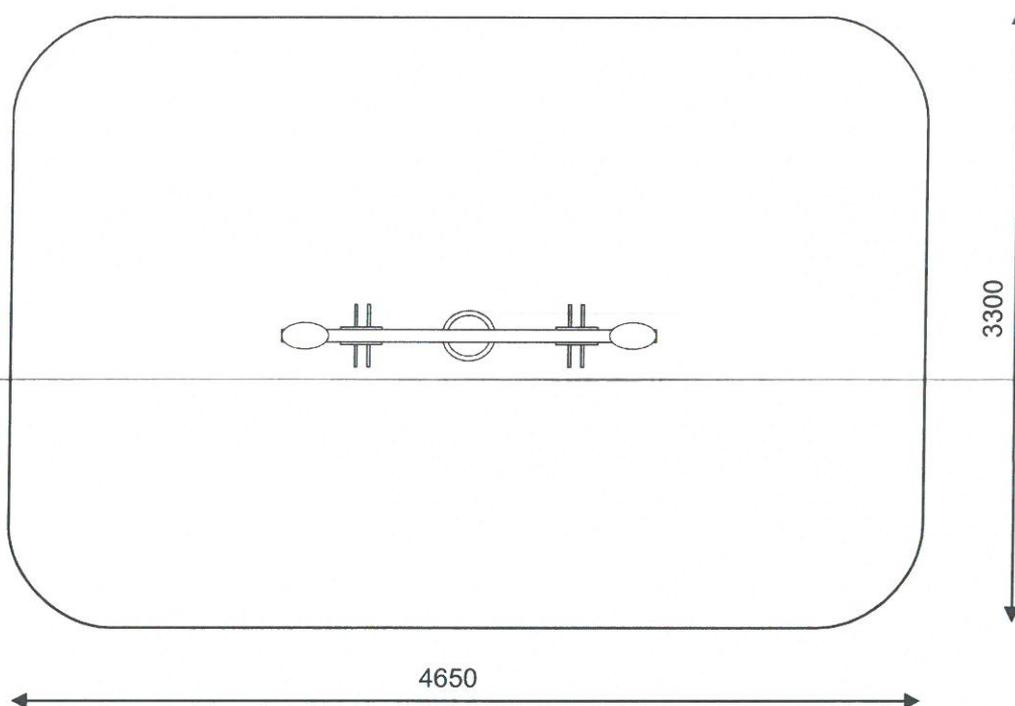

**Konstrukcja urządzenia:**

- belka wykonana z profilu stalowego 70 x 70 x 3 mm,
- siedziska wykonane z tworzywa HDPE o grubości 15 mm,
- uchwyty z tworzywa sztucznego,
- elementy ozdobne - głowy koników wykonane z HDPE o grubości 15 mm
- oparta na sprężynie długości 400 mm o średnicy 200 mm z pręta o średnicy 20 mm
- zaślepki z tworzywa sztucznego
- amortyzatory gumowe na końcach belki,
- elementy metalowe ocynkowane ogniowo i malowane proszkowo.
- w komplecie prefabrykat betonowy 500 x 500 x 400 mm z betonu C25.

**WSU - 0,5 m**

**strefa bezpieczeństwa: 4.650 x 3.300 mm**



**WERAN Sp. z o.o.**

ul. Nowodworska 12/9, 54-433 Wrocław

NIP 894-300-72-67 REGON 021336063

tel. 071 / 721 90 85; tel. kom. 0 513 126 586

[www.plac zabaw.info](http://www.plac zabaw.info) e-mail: [weran@plac zabaw.info](mailto:weran@plac zabaw.info)

WERAN Sp. z o.o.

ul. Nowodworska 12/9, 54-433 Wrocław  
NIP 8943007267, REGON 021336063  
tel. 71 721 90 85, fax 71 721 90 86  
e-mail: [weran@plac zabaw.info](mailto:weran@plac zabaw.info)

# KARTA TECHNICZNA

## Karuzela ażurowa z kierownicą

Art. nr 4202

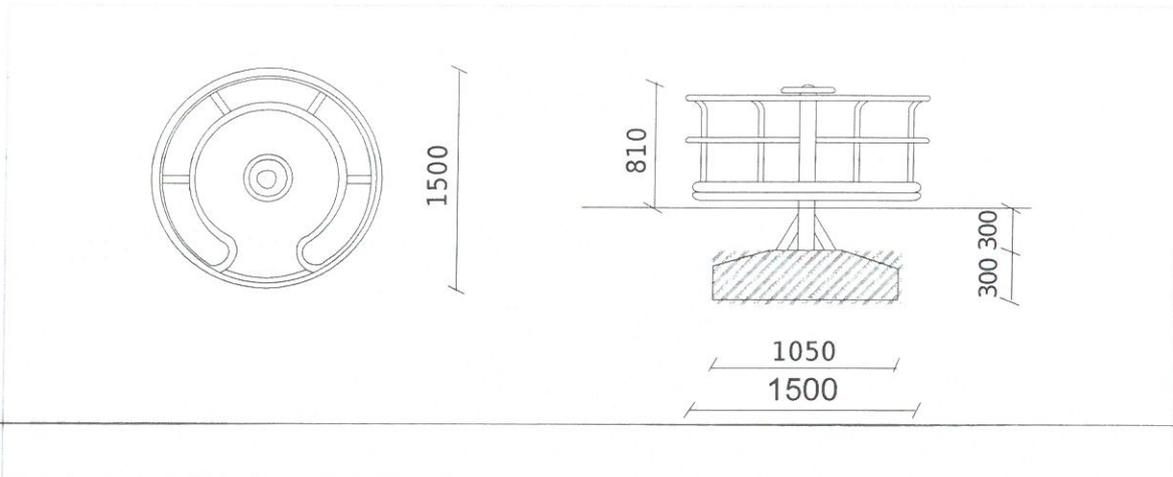

### Konstrukcja urządzenia:

Konstrukcja karuzeli wykonana z rur stalowych ocynkowanych i malowanych proszkowo fi 27 mm

Talerz z blachy stalowej „łezka”

Siedziska wykonane z płyty HDPE o grubości 10 mm;

Element obrotowy oparty na konstrukcji złożonej z dwóch łożysk stożkowych bezobsługowych.

W komplecie prefabrykat betonowy z betonu B25/30 o wymiarach 1050 x 300 mm.

**WSU - 0,45 m**

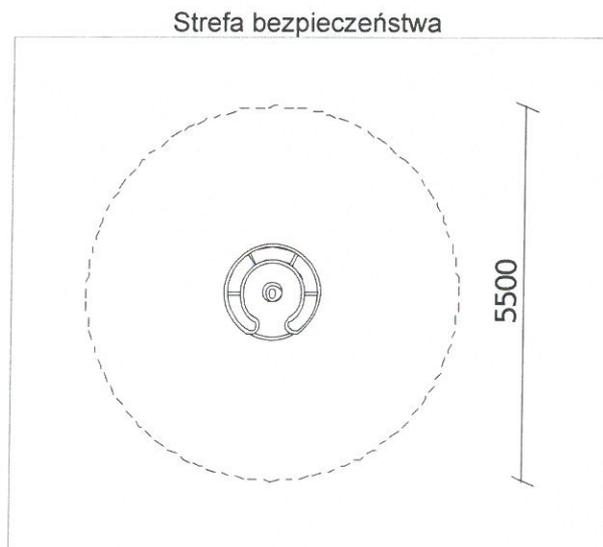

**WERAN Sp. z o.o.**

ul. Nowodworska 12/9, 54-433 Wrocław

NIP 894-300-72-67 REGON 021336063

tel. 071 721 90 85; tel. kom. 0 513 126 586

www.placezabaw.info e-mail: weran@placezabaw.info

WERAN Sp. z o.o.

ul. Nowodworska 12/9, 54-433 Wrocław

NIP 8943007267, REGON 021336063

tel. 71 721 90 85, fax 71 721 90 86

e-mail: weran@placezabaw.info

# KARTA TECHNICZNA

Huśtawka wagowa pojedyncza

Art. nr 6001

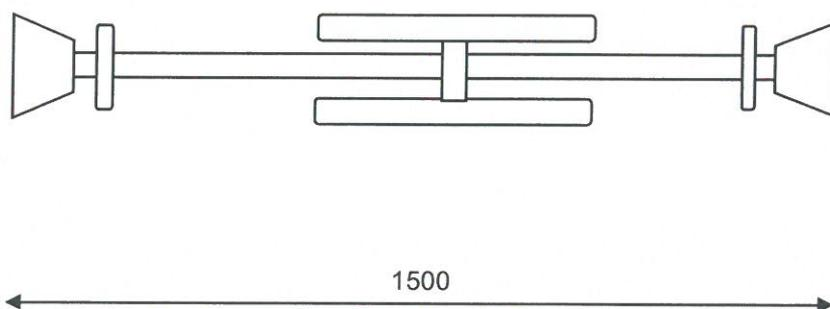
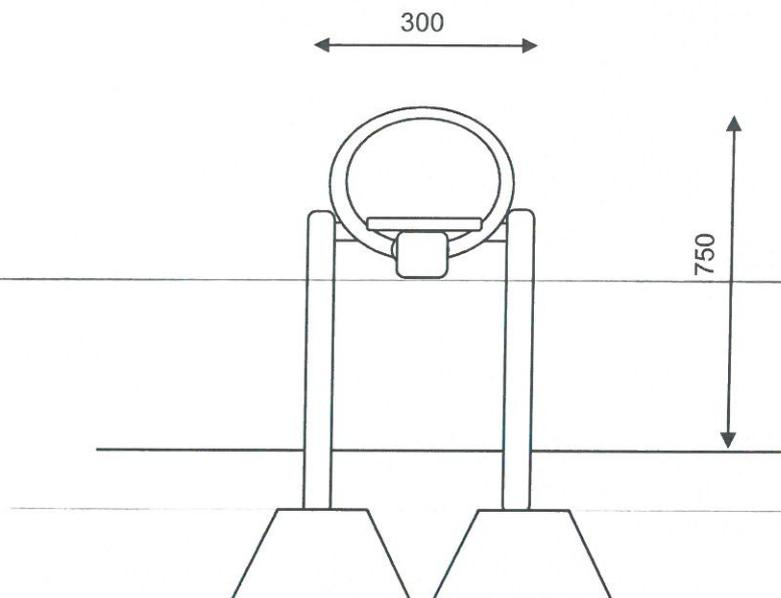

**WERAN Sp. z o.o.**

ul. Nowodworska 12/9, 54-433 Wrocław

NIP 894-300-72-67 REGON 021336063

tel. 071 / 721 90 85; tel. kom. 0 513 126 586

[www.placezabaw.info](http://www.placezabaw.info) e-mail: [weran@placezabaw.info](mailto:weran@placezabaw.info)

**WERAN Sp. z o.o.**

ul. Nowodworska 12/9, 54-433 Wrocław

NIP 8943007267, REGON 021336063

tel. 71 721 90 85, fax 71 721 90 86

e-mail: [weran@placezabaw.info](mailto:weran@placezabaw.info)

Strefa bezpieczeństwa

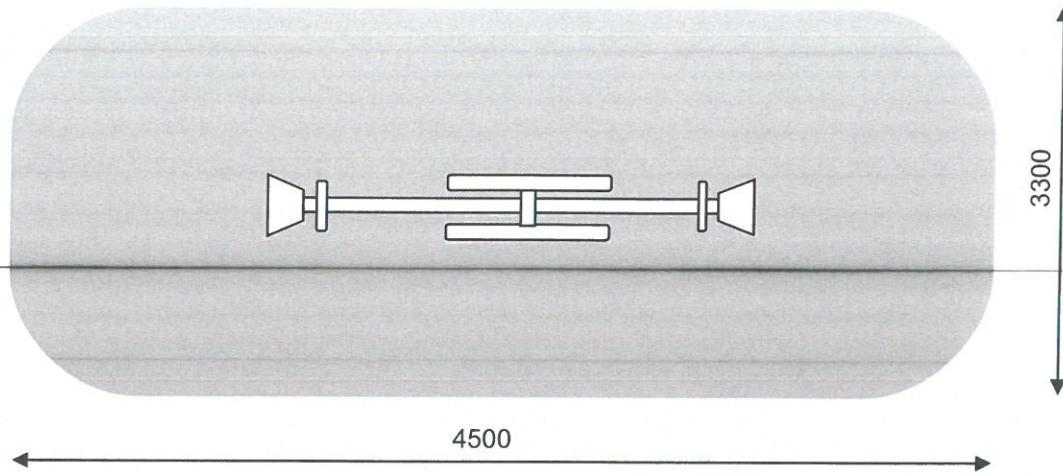

**WSU - 0,9 m**

**Konstrukcja urządzenia:**

- belka wykonana z profilu metalowego 70 x 70 mm,
- konstrukcja z profilu metalowego 100 x 100 mm
- elementy metalowe cynkowane i malowana proszkowo,
- wałka łożyskowana ślizgowo,
- uchwyty ze stali,
- amortyzatory gumowe pod siedziskami lub z opon z recydingu,
- siedziska gumowane lub z tworzywa HDPE,
- w komplecie prefabrykaty betonowe ułatwiające montaż.



**WERAN Sp. z o.o.**

ul. Nowodworska 12/9, 54-433 Wrocław  
NIP 894-300-72-67 REGON 021336063  
tel. 071 / 721 90 85; tel. kom. 0 513 126 586  
[www.plac zabaw.info](http://www.plac zabaw.info) e-mail: [weran@plac zabaw.info](mailto:weran@plac zabaw.info)

**WERAN Sp. z o.o.**  
ul. Nowodworska 12/9, 54-433 Wrocław  
NIP 8943007267, REGON 021336063  
tel. 71 721 90 85, fax 71 721 90 86  
e-mail: [weran@plac zabaw.info](mailto:weran@plac zabaw.info)



# ŁAWKA Z OPARCIEM

ART. NR 5002 a

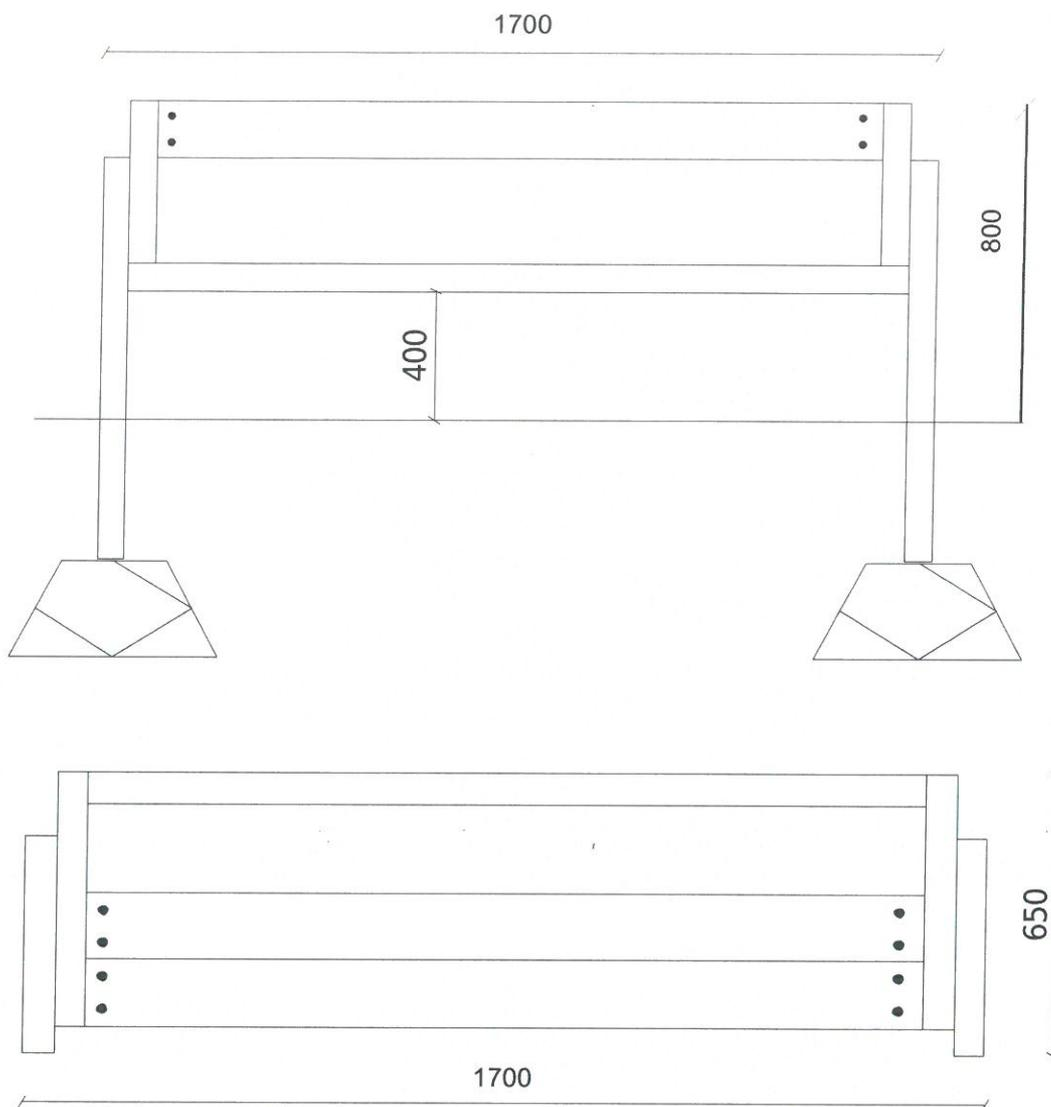

Konstrukcja urządzenia wykonana z rury stalowej  $\varnothing 60 \times 3,6$  mm.  
Siedziska i oparcie wykonane z desek zabezpieczonych impregnatem odpornym na warunki atmosferyczne.  
Całość ocynkowana i malowana proszkowo.  
Montaż na gotowych prefabrykatkach betonowych.

**UWAGA:**  
Przedstawiony rysunek może nieznacznie odbiegać od urządzenia zamontowanego w terenie.



**WERAN Sp. z o.o.**

ul. Nowodworska 12/9, 54-433 Wrocław  
NIP 894-300-72-67 REGON 021336063  
tel. 071 721 90 85; tel. kom. 0 513 126 586

[www.placezabaw.info](http://www.placezabaw.info) e-mail: [weran@placezabaw.info](mailto:weran@placezabaw.info)

**WERAN Sp. z o.o.**  
ul. Nowodworska 12/9, 54-433 Wrocław  
NIP 8943007267, REGON 021336063  
tel. 71 721 90 85, fax 71 721 90 86  
e-mail: [weran@placezabaw.info](mailto:weran@placezabaw.info)

# PARKOWY KOSZ NA ŚMIECI

## ART. NR 5202a /2

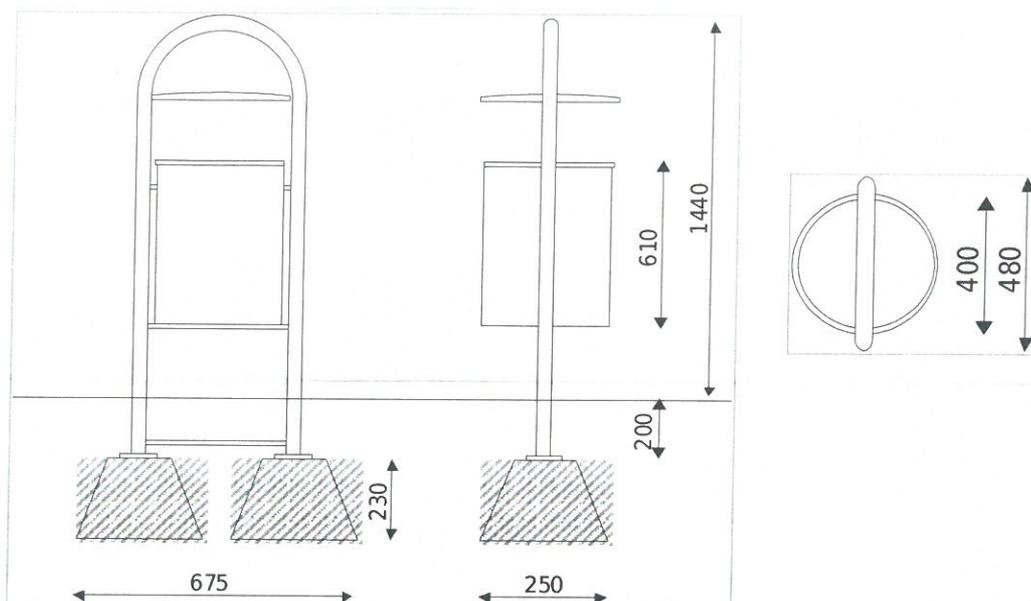

Konstrukcja stalowa wykonana z rury o przekroju  $\phi 48 \times 3,2$  mm.  
Pojemnik oraz daszek wykonany z blachy 1,5 mm.  
Całość ocynkowana i malowana proszkowo.  
Montaż na gotowych prefabrykatkach betonowych.



**WERAN Sp. z o.o.**

ul. Nowodworska 12/9, 54-433 Wrocław  
NIP 894-300-72-67 REGON 021336063  
tel. 071 721 90 85; tel. kom. 0 513 126 586  
[www.plac zabaw.info](http://www.plac zabaw.info) e-mail: [weran@plac zabaw.info](mailto:weran@plac zabaw.info)

**WERAN Sp. z o.o.**  
ul. Nowodworska 12/9, 54-433 Wrocław  
NIP 8943007267, REGON 021336063  
tel. 71 721 90 85, fax 71 721 90 86  
e-mail: [weran@plac zabaw.info](mailto:weran@plac zabaw.info)

Wydruk informacji pobranej w trybie art. 4 ust. 4a ustawy z dnia 20 sierpnia 1997 r. o Krajowym Rejestrze Sądowym, posiada moc dokumentu wydawanego przez Centralną Informację, nie wymaga podpisu i pieczęci.

## CENTRALNA INFORMACJA KRAJOWEGO REJESTRU SĄDOWEGO

## KRAJOWY REJESTR SĄDOWY

Stan na dzień 20.07.2021 godz. 08:17:25

Numer KRS: 0000363977

**Informacja odpowiadająca odpisowi aktualnemu  
Z REJESTRU PRZEDSIĘBIORCÓW**

Data rejestracji w Krajowym Rejestrze Sądowym		30.08.2010	
Ostatni wpis	Numer wpisu	15	Data dokonania wpisu
	Sygnatura akt	WR.VI NS-REJ.KRS/5629/21/217	
	Oznaczenie sądu	SĄD REJONOWY DLA WROCŁAWIA-FABRYCZNEJ WE WROCŁAWIU, VI WYDZIAŁ GOSPODARCZY KRAJOWEGO REJESTRU SĄDOWEGO	

## Dział 1

Rubryka 1 - Dane podmiotu	
1.Oznaczenie formy prawnej	SPÓŁKA Z OGRANICZONĄ ODPOWIEDZIALNOŚCIĄ
2.Numer REGON/NIP	REGON: 021336063, NIP: 8943007267
3.Firma, pod którą spółka działa	WERAN SPÓŁKA Z OGRANICZONĄ ODPOWIEDZIALNOŚCIĄ
4.Dane o wcześniejszej rejestracji	-----
5.Czy przedsiębiorca prowadzi działalność gospodarczą z innymi podmiotami na podstawie umowy spółki cywilnej?	NIE
6.Czy podmiot posiada status organizacji pożytku publicznego?	NIE

Rubryka 2 - Siedziba i adres podmiotu	
1.Siedziba	kraj POLSKA, woj. DOLNOŚLĄSKIE, powiat M. WROCŁAW, gmina M. WROCŁAW, miejsc. WROCŁAW
2.Adres	ul. NOWODWORSKA, nr 12, lok. 9, miejsc. WROCŁAW, kod 54-433, poczta WROCŁAW, kraj POLSKA
3.Adres poczty elektronicznej	-----
4.Adres strony internetowej	-----

**ZA ZGODNOŚĆ  
Z ORYGINAŁEM**

Rubryka 3 - Oddziały	
Brak wpisów	

Rubryka 4 - Informacje o umowie	
1 Informacja o zawarciu lub zmianach umowy spółki	1 26.07.2010 R., NOTARIUSZ GERARD BORACZEWSKI, KANCELARIA NOTARIALNA WE WROCŁAWIU PRZY UL. RUSKIEJ 61, REP. A NR 6110/2010

Rubryka 5	

WERAN Sp. z o.o.  
ul. Nowodworska 12/13, 54-433 Wrocław  
NIP 8943007267, REGON 021336063  
tel. 71 721 90 85 fax 71 721 90 86  
e-mail: weran@placexhaw.info

WERAN Sp. z o.o.  
ul. Nowodworska 12/13, 54-433 Wrocław  
NIP 8943007267, REGON 021336063  
tel. 71 721 90 85 fax 71 721 90 86  
e-mail: weran@placexhaw.info

1.Czas, na jaki została utworzona spółka	NIEOZNACZONY
2.Oznaczenie pisma innego niż Monitor Sądowy i Gospodarczy, przeznaczonego do ogłoszeń spółki	-----
3.Wspólnik może mieć:	WIĘKSZĄ LICZBĘ UDZIAŁÓW
4.Czy statut przyznaje uprawnienia osobiste określonym akcjonariuszom lub tytuły uczestnictwa w dochodach lub majątku spółki nie wynikających z akcji?	*****
5.Czy obligatoriusze mają prawo do udziałów w zysku?	*****

### Rubryka 6 - Sposób powstania spółki

Brak wpisów

### Rubryka 7 - Dane wspólników

1	1.Nazwisko / Nazwa lub firma	WERNICKA
	2.Imiona	TERESA WALERIA
	3.Numer PESEL/REGON	56111212603
	4.Numer KRS	*****
	5.Posiadane przez wspólnika udziały	80 (OSIEMDZIESIĄT) UDZIAŁÓW O ŁĄCZNEJ WARTOŚCI 4.000 ZŁ (CZTERY TYSIĄCE ZŁOTYCH)
	6.Czy wspólnik posiada całość udziałów spółki?	NIE
2	1.Nazwisko / Nazwa lub firma	WERNICKI
	2.Imiona	MAREK PAWEŁ
	3.Numer PESEL/REGON	76062510977
	4.Numer KRS	*****
	5.Posiadane przez wspólnika udziały	20 (DWADZIEŚCIA) UDZIAŁÓW O ŁĄCZNEJ WARTOŚCI 1.000 ZŁ (JEDEN TYSIĄC E ZŁOTYCH)
	6.Czy wspólnik posiada całość udziałów spółki?	NIE

### Rubryka 8 - Kapitał spółki

1.Wysokość kapitału zakładowego 5 000,00 ZŁ

#### Podrubryka 1 Informacja o wniesieniu aportu

Brak wpisów

**ZA ZGODNOŚĆ  
Z ORYGINAŁEM**

### Rubryka 9 - Nie dotyczy

Brak wpisów

### Rubryka 10 - Nie dotyczy

Brak wpisów

WERAAN Sp. z o.o.  
ul. Nowodworska 129, 51-131 Wrocław  
NIP 894300728 REGON 142136163  
tel. 71 721 90 85 fax 71 721 90 86  
e-mail: weraan@platez.pl waw.info

WERAAN Sp. z o.o.  
ul. Nowodworska 129, 51-131 Wrocław  
NIP 894300728 REGON 142136163  
tel. 71 721 90 85 fax 71 721 90 86  
e-mail: weraan@platez.pl waw.info

## Dział 2

Rubryka 1 - Organ uprawniony do reprezentacji podmiotu		
1.Nazwa organu uprawnionego do reprezentowania podmiotu	ZARZĄD	
2.Sposób reprezentacji podmiotu	DO SKŁADANIA OŚWIADCZEŃ WOLI I PODPISYWANIA W IMIENIU SPÓŁKI UPOWAŻNIENIA SĄ DWAJ CZŁONKOWIE ZARZĄDU LUB CZŁONEK ZARZĄDU Z PROKURENTEM ŁĄCZNIE LUB PEŁNOMOCNIKIEM, DZIAŁAJĄCYM W GRANICACH UMOCOWANIA. W PRZYPADKU ZARZĄDU JEDNOOSOBOWEGO SPÓŁKĘ REPREZENTUJE ORAZ PROWADZI JEJ SPRAWY PREZES ZARZĄDU.	
Podrubryka 1 Dane osób wchodzących w skład organu		
1	1.Nazwisko / Nazwa lub Firma	WERNICKA
	2.Imiona	ANETA TERESA
	3.Numer PESEL/REGON	79081009668
	4.Numer KRS	****
	5.Funkcja w organie reprezentującym	PREZES ZARZĄDU
	6.Czy osoba wchodząca w skład zarządu została zawieszona w czynnościach?	NIE
	7.Data do jakiej została zawieszona	-----

Rubryka 2 - Organ nadzoru
Brak wpisów

Rubryka 3 - Prokurenci
Brak wpisów

## Dział 3

Rubryka 1 - Przedmiot działalności		
1.Przedmiot przeważającej działalności przedsiębiorcy	1	---
2.Przedmiot pozostałej działalności przedsiębiorcy	1	25, 61, Z, OBRÓBKA METALI I NAKŁADANIE POWŁOK NA METALE
	2	25, 62, Z, OBRÓBKA MECHANICZNA ELEMENTÓW METALOWYCH
	3	33, 11, Z, NAPRAWA I KONSERWACJA METALOWYCH WYROBÓW GOTOWYCH
	4	33, 12, Z, NAPRAWA I KONSERWACJA MASZYN
	5	33, 13, Z, NAPRAWA I KONSERWACJA URZĄDZEŃ ELEKTRONICZNYCH I OPTYCZNYCH
	6	33, 14, Z, NAPRAWA I KONSERWACJA URZĄDZEŃ ELEKTRYCZNYCH
	7	33, 15, Z, NAPRAWA I KONSERWACJA STATKÓW I ŁODZI
	8	33, 17, Z, NAPRAWA I KONSERWACJA POZOSTAŁEGO SPRZĘTU TRANSPORTOWEGO
	9	33, 19, Z, NAPRAWA I KONSERWACJA POZOSTAŁEGO SPRZĘTU I WYPOSAŻENIA
	10	33, 20, Z, INSTALOWANIE MASZYN PRZEMYSŁOWYCH, SPRZĘTU I WYPOSAŻENIA
	11	41, 10, Z, REALIZACJA PROJEKTÓW BUDOWLANYCH ZWIĄZANYCH ZE WZNOWIENIEM BUDYNKÓW

**ZA ZGODNOŚĆ  
Z ORYGINAŁEM**

WERA  
ul. Nowodworska 19/5, 54-433 Wrocław  
NIP 78287-17-50 REGON 141190863  
tel. 71 90 31 52 fax 71 721 90 86  
e-mail: w.ran@plac zabaw.info

12	41, 20, Z, ROBOTY BUDOWLANE ZWIĄZANE ZE WZNOSZENIEM BUDYNKÓW MIESZKALNYCH I NIEMIESZKALNYCH
13	42, 11, Z, ROBOTY ZWIĄZANE Z BUDOWĄ DRÓG I AUTOSTRAD
14	42, 12, Z, ROBOTY ZWIĄZANE Z BUDOWĄ DRÓG SZYNOWYCH I KOLEI PODZIEMNEJ
15	42, 13, Z, ROBOTY ZWIĄZANE Z BUDOWĄ MOSTÓW I TUNELI
16	42, 21, Z, ROBOTY ZWIĄZANE Z BUDOWĄ RUROCIĄGÓW PRZESYŁOWYCH I SIECI ROZDZIELCZYCH
17	42, 22, Z, ROBOTY ZWIĄZANE Z BUDOWĄ LINII TELEKOMUNIKACYJNYCH I ELEKTROENERGETYCZNYCH
18	42, 91, Z, ROBOTY ZWIĄZANE Z BUDOWĄ OBIEKTÓW INŻYNIERII WODNEJ
19	42, 99, Z, ROBOTY ZWIĄZANE Z BUDOWĄ POZOSTAŁYCH OBIEKTÓW INŻYNIERII LĄDOWEJ I WODNEJ, GDZIE INDZIEJ NIESKLASYFIKOWANE
20	43, 11, Z, ROZBIÓRKA I BURZENIE OBIEKTÓW BUDOWLANYCH
21	43, 12, Z, PRZYGOTOWANIE TERENU POD BUDOWĘ
22	43, 13, Z, WYKONYWANIE WYKOPÓW I WIERCEŃ GEOLOGICZNO-INŻYNIERSKICH
23	43, 21, Z, WYKONYWANIE INSTALACJI ELEKTRYCZNYCH
24	43, 22, Z, WYKONYWANIE INSTALACJI WODNO-KANALIZACYJNYCH, CIEPLNYCH, GAZOWYCH I KLIMATYZACYJNYCH
25	43, 29, Z, WYKONYWANIE POZOSTAŁYCH INSTALACJI BUDOWLANYCH
26	43, 31, Z, TYNKOWANIE
27	43, 32, Z, ZAKŁADANIE STOLARKI BUDOWLANEJ
28	43, 33, Z, POSADZKARSTWO; TAPETOWANIE I OBLICOWYWANIE ŚCIAN
29	43, 34, Z, MALOWANIE I SZKLENIE
30	43, 39, Z, WYKONYWANIE POZOSTAŁYCH ROBÓT BUDOWLANYCH WYKOŃCZENIOWYCH
31	43, 91, Z, WYKONYWANIE KONSTRUKCJI I POKRYĆ DACHOWYCH
32	43, 99, Z, POZOSTAŁE SPECJALISTYCZNE ROBOTY BUDOWLANE, GDZIE INDZIEJ NIESKLASYFIKOWANE
33	46, 72, Z, SPRZEDAŻ HURTOWA METALI I RUD METALI
34	46, 74, Z, SPRZEDAŻ HURTOWA WYROBÓW METALOWYCH ORAZ SPRZĘTU I DODATKOWEGO WYPOSAŻENIA HYDRAULICZNEGO I GRZEJNEGO
35	46, 77, Z, SPRZEDAŻ HURTOWA ODPADÓW I ZŁOMU
36	46, 90, Z, SPRZEDAŻ HURTOWA NIEWYSPECJALIZOWANA
37	47, 11, Z, SPRZEDAŻ DETALICZNA PROWADZONA W NIEWYSPECJALIZOWANYCH SKLEPACH Z PRZEWAŻĄ ŻYWNOŚCI, NAPOJÓW I WYROBÓW TYTONIOWYCH
38	47, 19, Z, POZOSTAŁA SPRZEDAŻ DETALICZNA PROWADZONA W NIEWYSPECJALIZOWANYCH SKLEPACH
39	47, 25, Z, SPRZEDAŻ DETALICZNA NAPOJÓW ALKOHOLOWYCH I BEZALKOHOLOWYCH PROWADZONA W WYSPECJALIZOWANYCH SKLEPACH
40	47, 26, Z, SPRZEDAŻ DETALICZNA WYROBÓW TYTONIOWYCH PROWADZONA W WYSPECJALIZOWANYCH SKLEPACH
41	47, 30, Z, SPRZEDAŻ DETALICZNA PALIW DO POJAZDÓW SILNIKOWYCH NA STACJACH PALIW
42	47, 52, Z, SPRZEDAŻ DETALICZNA DROBNYCH WYROBÓW METALOWYCH, FARB I SZKŁA PROWADZONA W WYSPECJALIZOWANYCH SKLEPACH
43	47, 61, Z, SPRZEDAŻ DETALICZNA KSIĄŻEK PROWADZONA W WYSPECJALIZOWANYCH SKLEPACH
44	47, 62, Z, SPRZEDAŻ DETALICZNA GAZET I ARTYKUŁÓW PIŚMIENNYCH PROWADZONA W WYSPECJALIZOWANYCH SKLEPACH

ZA ZGODNOŚĆ  
Z ORYGINAŁEM

WERA Sp. z o.o. Wrocław  
ul. Wroclawska 12 51-143 Wrocław  
NIP 894-337-251 KRS 000021338063  
tel. 71 721 41 11 fax 71 721 90 86  
e-mail: wera@wera.pl wera@wera.pl

45	47, 63, Z, SPRZEDAŻ DETALICZNA NAGRAŃ DŹWIĘKOWYCH I AUDIOWIZUALNYCH PROWADZONA W WYSPECJALIZOWANYCH SKLEPACH
46	47, 78, Z, SPRZEDAŻ DETALICZNA POZOSTAŁYCH NOWYCH WYROBÓW PROWADZONA W WYSPECJALIZOWANYCH SKLEPACH
47	47, 79, Z, SPRZEDAŻ DETALICZNA ARTYKUŁÓW UŻYWANYCH PROWADZONA W WYSPECJALIZOWANYCH SKLEPACH
48	47, 89, Z, SPRZEDAŻ DETALICZNA POZOSTAŁYCH WYROBÓW PROWADZONA NA STRAGANACH I TARGOWISKACH
49	47, 91, Z, SPRZEDAŻ DETALICZNA PROWADZONA PRZEZ DOMY SPRZEDAŻY WYSYŁKOWEJ LUB INTERNET
50	47, 99, Z, POZOSTAŁA SPRZEDAŻ DETALICZNA PROWADZONA POZA SIECIĄ SKLEPOWĄ, STRAGANAMI I TARGOWISKAMI
51	52, 10, B, MAGAZYNOWANIE I PRZECHOWYWANIE POZOSTAŁYCH TOWARÓW
52	52, 21, Z, DZIAŁALNOŚĆ USŁUGOWA WSPOMAGAJĄCA TRANSPORT LĄDOWY
53	52, 29, A, DZIAŁALNOŚĆ MORSKICH AGENCJI TRANSPORTOWYCH
54	52, 29, B, DZIAŁALNOŚĆ ŚRÓDLĄDOWYCH AGENCJI TRANSPORTOWYCH
55	52, 29, C, DZIAŁALNOŚĆ POZOSTAŁYCH AGENCJI TRANSPORTOWYCH
56	55, 10, Z, HOTELE I PODOBNE OBIEKTY ZAKWATEROWANIA
57	55, 20, Z, OBIEKTY NOCLEGOWE TURYSTYCZNE I MIEJSCA KRÓTKOTRWAŁEGO ZAKWATEROWANIA
58	55, 90, Z, POZOSTAŁE ZAKWATEROWANIE
59	56, 10, A, RESTAURACJE I INNE STAŁE PLACÓWKI GASTRONOMICZNE
60	56, 10, B, RUCHOME PLACÓWKI GASTRONOMICZNE
61	56, 21, Z, PRZYGOTOWYWANIE I DOSTARCZANIE ŻYWNOŚCI DLA ODBIORCÓW ZEWNĘTRZNYCH (KATERING)
62	56, 29, Z, POZOSTAŁA USŁUGOWA DZIAŁALNOŚĆ GASTRONOMICZNA
63	56, 30, Z, PRZYGOTOWYWANIE I PODAWANIE NAPOJÓW
64	58, 11, Z, WYDAWANIE KSIĄŻEK
65	58, 13, Z, WYDAWANIE GAZET
66	58, 14, Z, WYDAWANIE CZASOPISM I POZOSTAŁYCH PERIODYKÓW
67	64, 19, Z, POZOSTAŁE POŚREDNICTWO PIENIĘŻNE
68	64, 92, Z, POZOSTAŁE FORMY UDZIELANIA KREDYTÓW
69	64, 99, Z, POZOSTAŁA FINANSOWA DZIAŁALNOŚĆ USŁUGOWA, GDZIE INDZIEJ NIESKLASYFIKOWANA, Z WYŁĄCZENIEM UBEZPIECZEŃ I FUNDUSZÓW EMERYTALNYCH
70	66, 19, Z, POZOSTAŁA DZIAŁALNOŚĆ WSPOMAGAJĄCA USŁUGI FINANSOWE, Z WYŁĄCZENIEM UBEZPIECZEŃ I FUNDUSZÓW EMERYTALNYCH
71	68, 10, Z, KUPNO I SPRZEDAŻ NIERUCHOMOŚCI NA WŁASNY RACHUNEK
72	68, 20, Z, WYNAJEM I ZARZĄDZANIE NIERUCHOMOŚCIAMI WŁASNYMI LUB DZIERŻAWIONYMI
73	68, 31, Z, POŚREDNICTWO W OBROTCIE NIERUCHOMOŚCIAMI
74	70, 21, Z, STOSUNKI MIĘDZYLUZDZKIE (PUBLIC RELATIONS) I KOMUNIKACJA
75	70, 22, Z, POZOSTAŁE DORADZTWO W ZAKRESIE PROWADZENIA DZIAŁALNOŚCI GOSPODARCZEJ I ZARZĄDZANIA
76	71, 11, Z, DZIAŁALNOŚĆ W ZAKRESIE ARCHITEKTURY
77	71, 12, Z, DZIAŁALNOŚĆ W ZAKRESIE INŻYNIERII I ZWIĄZANE Z NIĄ DORADZTWO TECHNICZNE
78	73, 20, Z, BADANIE RYNKU I OPINII PUBLICZNEJ

**ZŁAZGODNOŚĆ  
Z ORYGINAŁEM**

WEKON Sp. z o.o. Wrocław  
ul. Nowobławska 129, 54-433 Wrocław  
NIP 89-3007207, REGON 141336063  
tel. 71 721 90 86, fax 71 721 90 86  
e-mail: wrokon@placozal.wrokon.pl

79	79, 12, Z, DZIAŁALNOŚĆ ORGANIZATORÓW TURYSTYKI
80	74, 90, Z, POZOSTAŁA DZIAŁALNOŚĆ PROFESJONALNA, NAUKOWA I TECHNICZNA, GDZIE INDZIEJ NIESKLASYFIKOWANA
81	77, 32, Z, WYNAJEM I DZIERŻAWA MASZYN I URZĄDZEŃ BUDOWLANYCH
82	77, 33, Z, WYNAJEM I DZIERŻAWA MASZYN I URZĄDZEŃ BIUROWYCH, WŁĄCZAJĄC KOMPUTERY
83	77, 34, Z, WYNAJEM I DZIERŻAWA ŚRODKÓW TRANSPORTU WODNEGO
84	77, 39, Z, WYNAJEM I DZIERŻAWA POZOSTAŁYCH MASZYN, URZĄDZEŃ ORAZ DÓBR MATERIALNYCH, GDZIE INDZIEJ NIESKLASYFIKOWANE
85	82, 11, Z, DZIAŁALNOŚĆ USŁUGOWA ZWIĄZANA Z ADMINISTRACYJNĄ OBSŁUGĄ BIURA
86	82, 19, Z, WYKONYWANIE FOTOKOPII, PRZYGOTOWYWANIE DOKUMENTÓW I POZOSTAŁA SPECJALISTYCZNA DZIAŁALNOŚĆ WSPOMAGAJĄCA PROWADZENIE BIURA
87	81, 21, Z, NIESPECJALISTYCZNE SPRZĄTANIE BUDYNKÓW I OBIEKTÓW PRZEMYSŁOWYCH
88	81, 22, Z, SPECJALISTYCZNE SPRZĄTANIE BUDYNKÓW I OBIEKTÓW PRZEMYSŁOWYCH
89	81, 29, Z, POZOSTAŁE SPRZĄTANIE
90	81, 30, Z, DZIAŁALNOŚĆ USŁUGOWA ZWIĄZANA Z ZAGOSPODAROWANIEM TERENÓW ZIELENI
91	82, 30, Z, DZIAŁALNOŚĆ ZWIĄZANA Z ORGANIZACJĄ TARGÓW, WYSTAW I KONGRESÓW
92	85, 51, Z, POZASZKOLNE FORMY EDUKACJI SPORTOWEJ ORAZ ZAJĘĆ SPORTOWYCH I REKREACYJNYCH
93	85, 52, Z, POZASZKOLNE FORMY EDUKACJI ARTYSTYCZNEJ
94	85, 59, B, POZOSTAŁE POZASZKOLNE FORMY EDUKACJI, GDZIE INDZIEJ NIESKLASYFIKOWANE
95	85, 60, Z, DZIAŁALNOŚĆ WSPOMAGAJĄCA EDUKACJĘ
96	93, 19, Z, POZOSTAŁA DZIAŁALNOŚĆ ZWIĄZANA ZE SPORTEM
97	93, 29, Z, POZOSTAŁA DZIAŁALNOŚĆ ROZRYWKOWA I REKREACYJNA
98	95, 29, Z, NAPRAWA POZOSTAŁYCH ARTYKUŁÓW UŻYTKU OSOBISTEGO I DOMOWEGO
99	96, 04, Z, DZIAŁALNOŚĆ USŁUGOWA ZWIĄZANA Z POPRAWĄ KONDYCJI FIZYCZNEJ
100	96, 09, Z, POZOSTAŁA DZIAŁALNOŚĆ USŁUGOWA, GDZIE INDZIEJ NIESKLASYFIKOWANA
101	22, 21, Z, PRODUKCJA PŁYT, ARKUSZY, RUR I KSZTAŁTOWNIKÓW Z TWORZYW SZTUCZNYCH
102	22, 22, Z, PRODUKCJA OPAKOWAŃ Z TWORZYW SZTUCZNYCH
103	22, 23, Z, PRODUKCJA WYROBÓW DLA BUDOWNICTWA Z TWORZYW SZTUCZNYCH
104	22, 29, Z, PRODUKCJA POZOSTAŁYCH WYROBÓW Z TWORZYW SZTUCZNYCH
105	23, 61, Z, PRODUKCJA WYROBÓW BUDOWLANYCH Z BETONU
106	23, 62, Z, PRODUKCJA WYROBÓW BUDOWLANYCH Z GIPSU
107	23, 63, Z, PRODUKCJA MASY BETONOWEJ PREFABRYKOWANEJ
108	23, 64, Z, PRODUKCJA ZAPRAWY MURARSKIEJ
109	23, 65, Z, PRODUKCJA CEMENTU WZMOCNIONEGO WŁÓKNEM
110	23, 69, Z, PRODUKCJA POZOSTAŁYCH WYROBÓW Z BETONU, GIPSU I CEMENTU
111	23, 70, Z, CIĘCIE, FORMOWANIE I WYKAŃCZANIE KAMIENIA
112	23, 91, Z, PRODUKCJA WYROBÓW ŚCIERNYCH
113	23, 99, Z, PRODUKCJA POZOSTAŁYCH WYROBÓW Z MINERALNYCH SUROWCÓW NIEMETALICZNYCH, GDZIE INDZIEJ NIESKLASYFIKOWANA
114	24, 51, Z, ODLEWNICTWO ŻELIWA
115	24, 52, Z, ODLEWNICTWO STALIWA
116	24, 53, Z, ODLEWNICTWO METALI LEKKICH

**ZA ZGODNOŚĆ  
Z ORYGINAŁEM**

WEWAN Sp. z o.o.  
ul. Nowosolska 123, 51-133 Wrocław  
NIP 8943307287, KRS 14336063  
tel. 71 721 90 90, fax 71 721 90 86  
e-mail: wew@placozabaw.info



117	24, 54, A, ODLEWNICTWO MIEDZI I STOPÓW MIEDZI
118	24, 54, B, ODLEWNICTWO POZOSTAŁYCH METALI NIEŻELAZNYCH, GDZIE INDZIEJ NIESKLASYFIKOWANE
119	25, 50, Z, KUCIE, PRASOWANIE, WYŁĄCZANIE I WALCOWANIE METALI; METALURGIA PROSZKÓW
120	25, 91, Z, PRODUKCJA POJEMNIKÓW METALOWYCH
121	25, 92, Z, PRODUKCJA OPAKOWAŃ Z METALI
122	25, 93, Z, PRODUKCJA WYROBÓW Z DRUTU, ŁAŃCUCHÓW I SPRĘŻYN
123	25, 94, Z, PRODUKCJA ZŁĄCZY I ŚRUB
124	25, 99, Z, PRODUKCJA POZOSTAŁYCH GOTOWYCH WYROBÓW METALOWYCH, GDZIE INDZIEJ NIESKLASYFIKOWANA
125	28, 24, Z, PRODUKCJA NARZĘDZI RĘCZNYCH MECHANICZNYCH
126	28, 29, Z, PRODUKCJA POZOSTAŁYCH MASZYN OGÓLNEGO PRZEZNACZENIA, GDZIE INDZIEJ NIESKLASYFIKOWANA
127	28, 41, Z, PRODUKCJA MASZYN DO OBRÓBK METALU
128	28, 49, Z, PRODUKCJA POZOSTAŁYCH NARZĘDZI MECHANICZNYCH
129	32, 30, Z, PRODUKCJA SPRZĘTU SPORTOWEGO
130	32, 40, Z, PRODUKCJA GIER I ZABAWEK
131	45, 20, Z, KONSERWACJA I NAPRAWA POJAZDÓW
132	45, 11, Z, SPRZEDAŻ HURTOWA I DETALICZNA SAMOCHODÓW OSOBOWYCH I FURGONETEK
133	45, 19, Z, SPRZEDAŻ HURTOWA I DETALICZNA POZOSTAŁYCH POJAZDÓW SAMOCHODOWYCH, Z WYŁĄCZENIEM MOTOCYKLI
134	45, 32, Z, SPRZEDAŻ DETALICZNA CZĘŚCI I AKCESORIÓW DO POJAZDÓW SAMOCHODOWYCH, Z WYŁĄCZENIEM MOTOCYKLI
135	45, 31, Z, SPRZEDAŻ HURTOWA CZĘŚCI I AKCESORIÓW DO POJAZDÓW SAMOCHODOWYCH, Z WYŁĄCZENIEM MOTOCYKLI
136	46, 13, Z, DZIAŁALNOŚĆ AGENTÓW ZAJMUJĄCYCH SIĘ SPRZEDAŻĄ DREWNA I MATERIAŁÓW BUDOWLANYCH
137	46, 14, Z, DZIAŁALNOŚĆ AGENTÓW ZAJMUJĄCYCH SIĘ SPRZEDAŻĄ MASZYN, URZĄDZEŃ PRZEMYSŁOWYCH, STATKÓW I SAMOLOTÓW
138	46, 19, Z, DZIAŁALNOŚĆ AGENTÓW ZAJMUJĄCYCH SIĘ SPRZEDAŻĄ TOWARÓW RÓŻNEGO RODZAJU
139	46, 62, Z, SPRZEDAŻ HURTOWA OBRABIAREK
140	46, 63, Z, SPRZEDAŻ HURTOWA MASZYN WYKORZYSTYWANYCH W GÓRNICTWIE, BUDOWNICTWIE ORAZ INŻYNIERII LĄDOWEJ I WODNEJ
141	46, 64, Z, SPRZEDAŻ HURTOWA MASZYN DLA PRZEMYSŁU TEKSTYLNEGO ORAZ MASZYN DO SZYCIA I MASZYN DZIEWIARSKICH
142	46, 69, Z, SPRZEDAŻ HURTOWA POZOSTAŁYCH MASZYN I URZĄDZEŃ
143	46, 73, Z, SPRZEDAŻ HURTOWA DREWNA, MATERIAŁÓW BUDOWLANYCH I WYPOSAŻENIA SANITARNEGO
144	49, 41, Z, TRANSPORT DROGOWY TOWARÓW
145	68, 32, Z, ZARZĄDZANIE NIERUCHOMOŚCIAMI WYKONYWANE NA ZLECENIE
146	73, 11, Z, DZIAŁALNOŚĆ AGENCJI REKLAMOWYCH
147	77, 40, Z, DZIERŻAWA WŁASNOŚCI INTELEKTUALNEJ I PODOBNYCH PRODUKTÓW, Z WYŁĄCZENIEM PRAC CHRONIONYCH PRAWEM AUTORSKIM
148	78, 10, Z, DZIAŁALNOŚĆ ZWIĄZANA Z WYSZUKIWANIEM MIEJSC PRACY I POZYSKIWIANIEM PRACOWNIKÓW

**ZA ZGODNOŚĆ  
Z ORYGINAŁEM**

WERAAN Sp. z o.o.

ul. Nowa Werska 12, 85-100 Bydgoszcz, tel. 71 721 90 85, fax 71 721 90 86

email: weraan@weraan.pl

ul. Nowa Werska 12, 85-100 Bydgoszcz, tel. 71 721 90 85, fax 71 721 90 86

email: weraan@weraan.pl

ul. Nowa Werska 12, 85-100 Bydgoszcz, tel. 71 721 90 85, fax 71 721 90 86

email: weraan@weraan.pl

ul. Nowa Werska 12, 85-100 Bydgoszcz, tel. 71 721 90 85, fax 71 721 90 86

email: weraan@weraan.pl

ul. Nowa Werska 12, 85-100 Bydgoszcz, tel. 71 721 90 85, fax 71 721 90 86

email: weraan@weraan.pl

149	78, 30, Z, POZOSTAŁA DZIAŁALNOŚĆ ZWIĄZANA Z UDOSTĘPNIANIEM PRACOWNIKÓW
150	78, 20, Z, DZIAŁALNOŚĆ AGENCJI PRACY TYMCZASOWEJ
151	81, 10, Z, DZIAŁALNOŚĆ POMOCNICZA ZWIĄZANA Z UTRZYMANIEM PORZĄDKU W BUDYNKACH
152	82, 91, Z, DZIAŁALNOŚĆ ŚWIADCZONA PRZEZ AGENCJE INKASA I BIURA KREDYTOWE

Rubryka 2 - Wzmianki o złożonych dokumentach			
Rodzaj dokumentu	Nr kolejny w polu	Data złożenia	Za okres od do
1.Wzmianka o złożeniu rocznego sprawozdania finansowego	1	16.04.2012	26.07.2010 R. - 31.12.2011 R.
	2	15.07.2013	01.01.2012 R. 31.12.2012 R
	3	11.04.2014	OD 01.01.2013 DO 31.12.2013
	4	14.07.2015	OD 01.01.2014 DO 31.12.2014
	5	13.07.2016	OD 01.01.2015 DO 31.12.2015
	6	17.07.2017	OD 01.01.2016 DO 31.12.2016
	7	30.07.2018	OD 01.01.2017 DO 31.12.2017
	8	24.07.2019	OD 01.01.2018 DO 31.12.2018
	9	19.10.2020	OD 01.01.2019 DO 31.12.2019
3.Wzmianka o złożeniu uchwały lub postanowienia o zatwierdzeniu rocznego sprawozdania finansowego	1	*****	26.07.2010 R. - 31.12.2011 R.
	2	*****	01.01.2012 R. 31.12.2012 R
	3	*****	OD 01.01.2013 DO 31.12.2013
	4	*****	OD 01.01.2014 DO 31.12.2014
	5	*****	OD 01.01.2015 DO 31.12.2015
	6	*****	OD 01.01.2016 DO 31.12.2016
	7	*****	OD 01.01.2017 DO 31.12.2017
4.Wzmianka o złożeniu sprawozdania z działalności podmiotu	1	*****	26.07.2010 R. - 31.12.2011 R.
	2	*****	01.01.2012 R. 31.12.2012 R
	3	*****	OD 01.01.2013 DO 31.12.2013
	4	*****	OD 01.01.2014 DO 31.12.2014
	5	*****	OD 01.01.2015 DO 31.12.2015
	6	*****	OD 01.01.2016 DO 31.12.2016
	7	*****	OD 01.01.2017 DO 31.12.2017

Rubryka 3 - Sprawozdania grupy kapitałowej
Brak wpisów

Rubryka 4 - Przedmiot działalności statutowej organizacji pożytku publicznego
Brak wpisów

Rubryka 5 - Informacja o dniu kończącym rok obrotowy	
1.Dzień kończący pierwszy rok obrotowy, za który należy złożyć sprawozdanie finansowe	31.12.2011

**ZA ZGODNOŚĆ  
Z ORYGINAŁEM**

WERAN Sp. z o.o. Wrocław  
ul. Nowo-witowska 12  
NIP 894300267 REGON 1436613  
tel. 71 721 90 81 fax 71 721 90 86  
e-mail: weran@poczta.onet.pl

## Dział 4

Rubryka 1 - Zaległości

Brak wpisów

Rubryka 2 - Wierzytelności

Brak wpisów

Rubryka 3 - Informacje o oddaleniu wniosku o ogłoszenie upadłości na podstawie art. 13 ustawy z 28 lutego 2003 r. Prawo upadłościowe albo o zabezpieczeniu majątku dłużnika w postępowaniu w przedmiocie ogłoszenia upadłości albo w postępowaniu restrukturyzacyjnym albo po prawomocnym umorzeniu postępowania restrukturyzacyjnego

Brak wpisów

Rubryka 4 - Umorzenie prowadzonej przeciwko podmiotowi egzekucji z uwagi na fakt, że z egzekucji nie uzyska się sumy wyższej od kosztów egzekucyjnych

Brak wpisów

## Dział 5

Rubryka 1 - Kurator

Brak wpisów

## Dział 6

Rubryka 1 - Likwidacja

Brak wpisów

Rubryka 2 - Informacje o rozwiązaniu lub unieważnieniu spółki

Brak wpisów

Rubryka 3 - Nie dotyczy

Brak wpisów

Rubryka 4 - Informacja o połączeniu, podziale lub przekształceniu

Brak wpisów

Rubryka 5 - Informacja o postępowaniu upadłościowym

Brak wpisów

Rubryka 6 - Informacja o postępowaniu układowym

Brak wpisów

**ZA ZGODNOŚĆ  
Z ORYGINAŁEM**

WERA NIS  
ul. Nowowojnicka 100 51-142 Wrocław  
NIP 894300722 REGON 142021450 KRS 000036063  
tel. 71 721 90 89 fax 71 721 90 86  
e-mail: wera@wera.pl

WERA NIS  
ul. Nowowojnicka 100 51-142 Wrocław  
NIP 894300722 REGON 142021450 KRS 000036063  
tel. 71 721 90 89 fax 71 721 90 86  
e-mail: wera@wera.pl



**U M O W A** Nr ...../2021  
o wykonanie robót budowlanych  
ZP.272. .... 2021.

zawarta w dniu .... 2021 r. w Przylepie pomiędzy:

**1. Gminą Kołbaskowo z siedzibą 72-001 Kołbaskowo, Kołbaskowo 106, NIP 8512908333, Regon 811685450, w imieniu której działa jednostka organizacyjna Zespół Szkolno-Przedszkolny w Przylepie z siedzibą 72-005 Przeclaw, Przylep, ul. Rodzinna 1, reprezentowaną przez:**

**Dyrektora Zespołu Szkolno-Przedszkolnego - Iwonę Wierzbicką, zwaną dalej w tekście „zamawiającym”**

a

**2.....**

zwanym dalej w umowie „wykonawcą”,

Na podstawie dokonanego przez ZAMAWIAJĄCEGO wyboru oferty Wykonawcy w postępowaniu o udzielenie zamówienia publicznego przeprowadzonego w trybie podstawowym zgodnie z ustawą z dnia 11 września 2019 r. Prawo zamówień publicznych (t.j. Dz.U. z 2021 r., poz. 1129), została zawarta umowa o następującej treści:

**§ 1. PRZEDMIOT UMOWY.**

1. Zamawiający zleca, a Wykonawca zobowiązuje się wykonać roboty budowlane związane z realizacją inwestycji pn.: „**Budowa placu zabaw przy ZSP w Przylepie, gmina Kołbaskowo**”.
2. Wykonawca zobowiązuje się wykonać przedmiot umowy osobiście zgodnie z zasadami wiedzy technicznej, na warunkach określonych w:
  - niniejszej umowie,
  - ofercie Wykonawcy,
  - specyfikacji warunków zamówienia,
3. Szczegółowy zakres rzeczowy przedmiotu umowy określa dokumentacja projektowa oraz specyfikacja techniczna wykonania i odbioru robót.
4. Częściami składowymi niniejszej umowy są następujące dokumenty, stanowiące jej integralną część: Specyfikacja Warunków Zamówienia wraz z załącznikami i odpowiedziami na zapytania w postępowaniu, oferta wykonawcy wraz z załącznikami.
5. W przypadku wątpliwości interpretacyjnych co do rodzaju i zakresu robót określonych w umowie oraz zakresu praw i obowiązków Zamawiającego i Wykonawcy, będzie obowiązywać następująca kolejność ważności dokumentów:
  - 1) umowa,
  - 2) SWZ wraz z załącznikami,
  - 3) dokumentacja projektowa,
  - 4) specyfikacja techniczna wykonania i odbioru robót
  - 5) oferta Wykonawcy.
6. Wykonawca oświadcza, że zapoznał się z SWZ, dokumentacją projektową i specyfikacją techniczną wykonania i odbioru robót oraz nie wniósł do niej uwag i uznaje ją za podstawę do realizacji przedmiotu niniejszej umowy.

## § 2. TERMINY REALIZACJI.

1. Wykonawca zobowiązuje się wykonać przedmiot umowy w następujących terminach:
  - przejęcie placu budowy - **w ciągu 7 dni od dnia podpisania umowy,**
  - wykonanie przedmiotu zamówienia w terminie nie dłuższym niż ..... **miesiące** od dnia zawarcia umowy.
2. Za datę wykonania przedmiotu umowy uważa się dzień zgłoszenia gotowości do odbioru końcowego pismem złożonym bezpośrednio w siedzibie Zamawiającego wraz z dokumentami, o których mowa w § 7 ust. 5, chyba, że zachodzi okoliczność określona w § 7 ust.10.
3. Z zastrzeżeniem §14 ust. 2 pkt. 2 umowy, termin wykonania przedmiotu umowy nie może ulec zmianie.
4. Zmiana terminów, o których mowa w § 14 ust. 2 pkt. 2 umowy, dokonywana jest z zachowaniem trybu zmiany umowy.

## § 3. UCZESTNICY PROCESU BUDOWLANEGO.

1. Przedstawiciel Zamawiającego – Iwona Wierzbicka.
2. Ustanowiony przez Zamawiającego Inspektor Nadzoru Inwestorskiego:
  - w specjalności konstrukcyjno-budowlanej;.....którzy działają w ramach w art. 25 i 26 prawa budowlanego.
3. Ustanowiony przez Wykonawcę:
  - kierownik budowy: .....
4. ~~Zmiana Przedstawiciela Zamawiającego i Inspektora Nadzoru Inwestorskiego~~ może nastąpić w formie jednostronnego oświadczenia woli przez Zamawiającego i nie stanowi zmiany niniejszej umowy.
5. Zmiana kierownika budowy Wykonawcy wskazanego na etapie przetargu może nastąpić wyłącznie po akceptacji Zamawiającego na wniosek Wykonawcy, po przedstawieniu dokumentów potwierdzających, że osoba ta spełnia wymagania przetargowe. Zmiana ta wymaga obustronnego podpisania aneksu do umowy.

## § 4. OBOWIĄZKI ZAMAWIAJĄCEGO.

1. Zamawiający przyjmuje na siebie obowiązki szczegółowe:
  - 1) zapewnienie nadzoru inwestorskiego,
  - 2) dostarczenie Dziennika Budowy, dokumentacji projektowej – najpóźniej w dniu przekazania placu budowy,
  - 3) wskazanie Wykonawcy terenu pod zaplecze,
  - 4) terminowy odbiór robót,
  - 5) terminową zapłatę faktur.

## § 5. OBOWIĄZKI WYKONAWCY.

1. Wykonawca w ramach uzgodnionej ceny ryczałtowej przyjmuje na siebie następujące obowiązki szczegółowe:
  - 1) Wykonać przedmiot umowy terminowo i fachowo, zgodnie z dokumentacją projektową, przepisami prawa i sztuką budowlaną.
  - 2) Wykonać przedmiot umowy z materiałów, urządzeń własnych, które będą odpowiadać wymogom wyrobów dopuszczonych do obrotu i stosowania w budownictwie określonym w ustawie Prawo Budowlane oraz uzgadniać z Zamawiającym wybór materiałów dla robót wykończeniowych;

- 3) Na każde żądanie Zamawiającego Wykonawca zobowiązuje się okazać, w stosunku do wskazanych materiałów certyfikat zgodności z Polską Normą lub aprobatą techniczną.
  - 4) Dostarczyć i zamontować wszystkie urządzenia niezbędne do wykonania przedmiotu umowy zgodnie z ofertą i dokumentacją projektową.
  - 5) Na dzień odbioru dostarczyć dokumentację powykonawczą dotyczącą wykonanego zakresu robót.
  - 6) Zabezpieczyć budowę przed kradzieżą i dewastacją oraz zapewni warunki bezpieczeństwa na placu budowy, przejmując skutki finansowe z tego tytułu.
  - 7) prawidłowe prowadzenie dziennika budowy i dokumentacji budowlanej, tj. kompletowanie w trakcie realizacji robót stanowiących przedmiot niniejszej umowy wszelkiej dokumentacji zgodnie z przepisami Prawa budowlanego takich jak: atesty wraz z deklaracjami zgodności, wyniki oraz protokoły badań, sprawdzeń i prób, pełne dokumentacje techniczno-ruchowe, instrukcje obsługi (na zakupiony i dostarczony sprzęt i urządzenia) oraz protokoły niezbędne przy odbiorze, w tym dotyczące przyłączy i instalacji podlegających przekazaniu/odbiorze przez odpowiednie służby eksploatacyjne i dotyczące pasa dróg publicznych;
  - 8) przygotowanie i przekazanie Zamawiającemu kompletu dokumentacji, o której mowa w pkt 7;
  - 9) dbać o porządek na placu budowy, schludny jego wygląd na zewnątrz oraz utrzymanie budowy w stanie wolnym od przeszkód komunikacyjnych, a także niezwłoczne usuwanie wszelkich urządzeń pomocniczych i zbędnych materiałów, urobku, gruzu, odpadów i śmieci oraz niepotrzebnych urządzeń prowizorycznych, a po zakończeniu robót na dzień odbioru końcowego uporządkowanie terenu budowy wraz z zapleczem budowy będącego własnością Wykonawcy.
  - 10) informować Zamawiającego o konieczności wykonania robót zamiennych, w terminie 5 dni roboczych od daty stwierdzenia konieczności ich wykonania, a także o robotach, które ze względów technicznych nie mogą być wykonane; informacja ta musi być złożona pisemnie w siedzibie Zamawiającego;
  - 11) informować Inspektora Nadzoru o terminie zakrycia robót ulegających zakryciu; jeżeli Wykonawca nie poinformował o tych faktach Inspektora Nadzoru, zobowiązany jest odkryć roboty lub wykonać otwory niezbędne do zbadania robót, a następnie przywrócić roboty do stanu poprzedniego na własny koszt.
  - 12) w przypadku wnioskowania przez Wykonawcę rozwiązań zamiennych w stosunku do zaprojektowanych oraz zmianę materiałów i urządzeń, które związane będą z koniecznością wykonania zmian projektowych - pokrycie kosztów wykonania i uzgodnienia dokumentacji zamiennej. Wykonanie rozwiązań zamiennych może wystąpić wyłącznie po uzyskaniu zgody i akceptacji Zamawiającego. Obowiązek pokrycia kosztów nie dotyczy sytuacji gdy konieczność wnioskowana o rozwiązania zamienne wynika z winy zamawiającego, wadliwości dokumentacji projektowej lub nieprzewidzianych okoliczności wynikłych w trakcie realizacji inwestycji niezależnych od stron np. prace archeologiczne.
2. Wykonawca uprzedzi pisemnie Zamawiającego o każdej groźbie opóźnienia robót, spowodowanej niewykonaniem lub nienależytym wykonaniem obowiązków Wykonawcy. Jeżeli takie opóźnienie w stosunku do terminów umownych nastąpi, Wykonawca pisemnie powiadomi o przyczynach i skutkach opóźnienia oraz o czasie, o jaki może ulec przesunięciu termin wykonania robót. Niewykonanie tych obowiązków pozbawia Wykonawcę prawa powoływania się na winę Zamawiającego w opóźnieniu wykonania robót

3. Zamawiający określa obowiązek zatrudnienia przez wykonawcę i podwykonawcę na podstawie umowy o pracę wszystkich osób wykonujących wymienione w SWZ czynności w zakresie realizacji przedmiotu zamówienia przez cały okres ich wykonywania jeżeli wykonywanie tych czynności polegać będzie na wykonywaniu pracy w sposób określony w art. 22 § 1 ustawy Kodeks pracy.
4. Obowiązek określony w ust. 3 niniejszego paragrafu dotyczy również Podwykonawców. W każdej umowie o podwykonawstwo Wykonawca jest zobowiązany zawrzeć postanowienia zobowiązujące Podwykonawców do zatrudnienia na umowę o pracę osób, które wykonują wskazane wyżej czynności, tak aby zagwarantować spełnienie warunku określonego w ust. 3 przez wykonawcę.
5. W odniesieniu do osób wymienionych w §5 ust. 3 umowy, zamawiający wymaga udokumentowania przez wykonawcę, w terminie 5 dni od dnia zawarcia umowy faktu zatrudnienia na podstawie umowy o pracę, poprzez przedłożenie zamawiającemu:
- a) oświadczenie wykonawcy lub podwykonawcy o zatrudnieniu pracownika na podstawie umowy o pracę, lub
  - b) innych dokumentów,
- zawierających informacje, niezbędne do weryfikacji zatrudnienia na podstawie umowy o pracę, w szczególności imię i nazwisko zatrudnionego pracownika, datę zawarcia umowy o pracę, rodzaj umowy o pracę i zakres obowiązków pracownika.
6. W przypadku zmiany osób zatrudnionych przez wykonawcę do wykonywania czynności o których mowa w §5 ust. 3 umowy, wykonawca jest zobowiązany do przedłożenia stosownych dokumentów o których mowa w §5 ust. 5 i dotyczących nowego pracownika, w terminie 5 dni od dnia rozpoczęcia wykonywania przez tę osobę czynności, o których mowa w §5 ust. 3 umowy.
7. Zamawiający zastrzega sobie prawo do wykonywania czynności kontrolnych wobec wykonawcy odnośnie spełniania przez wykonawcę lub podwykonawcę wymogu zatrudnienia na podstawie umowy o pracę osób wykonujących czynności, o których mowa w §5 ust. 3 umowy, w całym okresie obowiązywania umowy. Zamawiający jest w szczególności uprawniony do żądania:
- a) aktualnych oświadczeń i dokumentów, o których mowa w §5 ust. 5 umowy,
  - b) wyjaśnień w przypadku wątpliwości w zakresie potwierdzenia spełniania wymogu o którym mowa w §5 ust. 3 umowy.
8. Wykonawca w związku z zawarciem i wykonywaniem niniejszej Umowy będzie pełnić funkcję:
- a) Samodzielnego administratora danych osobowych, zgodnie z przepisami RODO - w zakresie pozostałych danych osobowych.
9. Wykonawca zobowiązuje się poinformować wszystkie osoby fizyczne związane z realizacją niniejszej Umowy (w tym osoby fizyczne prowadzące działalność gospodarczą, których dane osobowe w jakiegokolwiek formie będą udostępnione przez Wykonawcę Zamawiającemu lub które Wykonawca pozyska, jako podmiot przetwarzający działający w imieniu Zamawiającego, o fakcie rozpoczęcia przetwarzania tych danych osobowych przez Zamawiającego.
10. Obowiązek, o którym mowa w ust. 9, zostanie wykonany poprzez przekazanie osobom, których dane osobowe przetwarza Zamawiający aktualnej klauzuli informacyjnej dostępnej na stronie internetowej: <http://www.bip.kolbaskowo.pl>, w zakładce: INFORMACJE podzakładce: OCHRONA DANYCH OSOBOWYCH RODO, dokument pt.: „**Ochrona danych osobowych-informacja o prywatności**”, oraz przeprowadzenie wszelkich innych czynności niezbędnych



do wykonania w imieniu Zamawiającego obowiązku informacyjnego określonego w RODO wobec tych osób. Zmiana przez Zamawiającego treści klauzuli informacyjnej dostępnej na stronie internetowej nie wymaga zmiany Umowy.

### § 6. PODWYKONAWCY.

1. Wykonawca może wykonać przedmiot zamówienia przy udziale podwykonawców, zawierając z nimi stosowne umowy w formie pisemnej pod rygorem nieważności, o treści zgodnej z projektami przedłożonymi i zaakceptowanymi przez Zamawiającego, na warunkach niżej określonych.
2. Wykonawca oświadcza, że zamierza powierzyć realizację następującej części zamówienia następującym podwykonawcom:
  - a) Nazwa podwykonawcy .....
  - Opis powierzonej części zamówienia: .....
  - Czy podwykonawca jest podmiotem, na którego zasoby wykonawca powołuje się na zasadach określonych w art. 118 ustawy Pzp ..... (tak/nie)
  - b) .....
3. Wykonawca jest zobowiązany do zawiadomienia zamawiającego o wszelkich zmianach danych, o których mowa w § 6 ust. 2 umowy w trakcie realizacji zamówienia i przekazania informacji na temat nowych podwykonawców, którym w późniejszym okresie zamierza powierzyć realizację części zamówienia.
4. Jeżeli zmiana albo rezygnacja z podwykonawcy dotyczy podmiotu, na którego zasoby wykonawca powoływał się na zasadach określonych w art. 118 ustawy Pzp, w celu wykazania spełniania warunków udziału w postępowaniu, wykonawca jest zobowiązany wykazać zamawiającemu, że:
  - proponowany inny podwykonawca lub wykonawca samodzielnie spełnia je w stopniu nie mniejszym niż podwykonawca, na którego zasoby wykonawca powoływał się w trakcie postępowania o udzielenie zamówienia oraz
  - brak jest podstaw do wykluczenia proponowanego podwykonawcy.
5. Przepisu ust. 4 nie stosuje się wobec podwykonawców niebędących podmiotami, na których zasoby wykonawca powoływał się na zasadach określonych w art., 118 ustawy Pzp oraz do dalszych podwykonawców (chyba, że w toku postępowania weryfikowane były podstawy wykluczenia podwykonawcy niebędącego podmiotem trzecim, na zasadach określonych w art. 462 ust. 5 ustawy Pzp).
6. Postanowienia dotyczące podwykonawcy odnoszą się wprost również do dalszego podwykonawcy oraz umów zawieranych między podwykonawcą i dalszym podwykonawcą lub między dalszymi podwykonawcami.
7. Wykonawca jest odpowiedzialny za działania lub zaniechania podwykonawcy, jego przedstawicieli lub pracowników, jak za własne działania lub zaniechania. Wykonawca jest zobowiązany do sprawowania na bieżąco nadzoru nad pracami wykonywanymi przez podwykonawcę i do ich koordynacji.
8. W celu powierzenia wykonania części zamówienia podwykonawcy, wykonawca zawiera umowę o podwykonawstwo w rozumieniu art. 7 pkt 27 ustawy Pzp.
9. Każdy projekt umowy i umowa o podwykonawstwo musi zawierać postanowienia niesprzeczne z postanowieniami niniejszej umowy.
10. Wykonawca, podwykonawca lub dalszy podwykonawca zamierzający zawrzeć umowę o podwykonawstwo, której przedmiotem są roboty budowlane, jest

obowiązany, w trakcie realizacji zamówienia publicznego na roboty budowlane, do przedłożenia zamawiającemu w formie pisemnej wniosku wraz z projektem tej umowy, przy czym podwykonawca lub dalszy podwykonawca jest obowiązany dołączyć zgodę wykonawcy na zawarcie umowy o podwykonawstwo o treści zgodnej z projektem umowy.

11. Termin zapłaty wynagrodzenia podwykonawcy lub dalszemu podwykonawcy przewidziany w umowie o podwykonawstwo nie może być dłuższy niż 15 dni od dnia doręczenia wykonawcy, podwykonawcy lub dalszemu podwykonawcy faktury lub rachunku, potwierdzających wykonanie zleconej podwykonawcy lub dalszemu podwykonawcy dostawy, usługi lub roboty budowlanej.

12. Umowa z podwykonawcą musi zawierać:

- 1) określenie stron, z tym zastrzeżeniem, że w przypadku, gdy zamówienie publiczne zostało udzielone wykonawcom, którzy wspólnie ubiegali się o jego udzielenie (konsorcjum) i wspólnie występują w niniejszej umowie jako wykonawca, umowa o podwykonawstwo powinna być zawarta z wszystkimi członkami konsorcjum, a nie tylko z jednym lub niektórymi z nich,
- 2) zakres robót powierzony podwykonawcy, określony w taki sposób, aby można jednoznacznie określić, które roboty w ramach niniejszego zamówienia publicznego wykona podwykonawca,
- 3) kwotę wynagrodzenia za roboty - kwota ta nie może być wyższa, niż wartość tego zakresu robót wynikająca z oferty wykonawcy,
- 4) terminy i zasady dokonywania odbioru robót powierzonych podwykonawcy,
- 5) wymóg zatrudnienia przez podwykonawcę na podstawie umowy o pracę osób wykonujących czynności, o których mowa w §5 ust. 3 umowy, obowiązki w zakresie dokumentowania oraz sankcje z tytułu niespełniania tego wymogu,
- 6) w przypadku powierzenia przez wykonawcę prac obejmujących przedmiot zamówienia podwykonawcy, termin wynagrodzenia płatnego przez wykonawcę za wykonane prace podwykonawcy powinien być ustalony w taki sposób, aby przypadał wcześniej niż termin zapłaty wynagrodzenia należnego wykonawcy przez zamawiającego (za zakres zlecony podwykonawcy),
- 7) wymaganą treść postanowień projektu umowy i umowy o podwykonawstwo zawieranej z dalszym podwykonawcą, przy czym nie może ona być mniej korzystna dla dalszego podwykonawcy niż postanowienia niniejszej umowy
- 8) zastrzeżenie formy pisemnej zmian umowy pod rygorem nieważności.

13. Umowa o podwykonawstwo robót budowlanych nie może zawierać postanowień:

- 1) kształtujących prawa i obowiązki podwykonawcy, w zakresie kar umownych oraz postanowień dotyczących warunków wypłaty wynagrodzenia, w sposób dla niego mniej korzystny niż prawa i obowiązki wykonawcy, ukształtowane postanowieniami umowy zawartej między zamawiającym a wykonawcą (art. 463 PZP),
- 2) warunkujących Podwykonawcy lub dalszemu Podwykonawcy dokonanie zwrotu kwot zabezpieczenia przez Wykonawcę od zwrotu Zabezpieczenia Wykonania na rzecz Wykonawcy przez Zamawiającego w tym odbioru innych robót, które nie były przedmiotem umowy podwykonawczej,
- 3) nakazujących Podwykonawcy lub dalszemu Podwykonawcy wniesienie zabezpieczenia wykonania lub należytego wykonania umowy w wysokości procentowo większej niż ukształtowane postanowieniami umowy zawartej między zamawiającym a

- wykonawcą, jak również wniesienia go jedynie w pieniądzu, bez swobodnej możliwości jej zamiany na gwarancję bankową/ubezpieczeniową lub inną formę przewidzianą w PZP,
- 4) przewidujących, iż wszelkie spory mogące wyniknąć w związku z realizacją Umowy podwykonawczej będą rozstrzygane przez sąd polubowny,
  - 5) przewidujących, iż właściwy do rozstrzygania sporów wynikających z Umowy podwykonawczej będzie sąd z siedzibą poza Rzeczpospolitą Polską,
  - 6) uzależniających uzyskanie przez podwykonawcę lub dalszego Podwykonawcę uprawnienia do dochodzenia roszczeń od analogicznego uprawnienia przysługującego Wykonawcy w Warunkach Kontraktu w związku z tymi samymi okolicznościami,
  - 7) na mocy których Podwykonawca lub dalszy Podwykonawca zrzeka się roszczeń od Wykonawcy o wypłatę odszkodowania, odsetek lub dodatkowego wynagrodzenia za wykonanie dodatkowych robót lub robót zamiennych,
  - 8) przewidujących nieograniczony katalog kar umownych poprzez ogólne wskazanie, iż w związku z naruszeniem jakiegokolwiek postanowienia umownego przez Podwykonawcę lub dalszego Podwykonawcę-przewiduje się kary umowne w określonej procentowo oznaczonej wysokości.
14. Wykonawca ponosi wobec Zamawiającego pełną odpowiedzialność za roboty, które wykonuje przy pomocy Podwykonawców. Wykonawca ponosi odpowiedzialność w przypadku jakichkolwiek szkód wyrządzonych przez swoich podwykonawców Zamawiającemu lub osobom trzecim.
15. Wykonawca, podwykonawca lub dalszy podwykonawca zobowiązani są przedkładać zamawiającemu:
- 1) projekt umowy o podwykonawstwo, której przedmiotem są roboty budowlane, a także projekt jej zmiany,
  - 2) poświadczoną za zgodność z oryginałem kopię zawartej umowy o podwykonawstwo, której przedmiotem są roboty budowlane i jej zmiany;
  - 3) poświadczoną za zgodność z oryginałem kopię zawartych umów o podwykonawstwo, których przedmiotem są dostawy lub usługi oraz ich zmian.
16. Wykonawca do każdej składanej faktury zobowiązany jest dołączyć oświadczenie o wyłącznym wykonywaniu robót siłami własnymi lub informację o podwykonawcach, których roboty zostały objęte składaną fakturą wraz z wartością tych robót oraz wskazanie czy i do jakiej kwoty zostało zastosowane obciążenie odwrotne. Przy składaniu każdej faktury Wykonawca zobowiązany jest dołączyć oświadczenia swoich podwykonawców i ich dalszych podwykonawców, o zapłacie całości wymagalnego wynagrodzenia za wykonane roboty lub potwierdzenia zapłaty, objęte dotychczasowymi fakturami. Zamawiający ma prawo zatrzymać płatność faktury Wykonawcy, do czasu złożenia powyższych oświadczeń lub potwierdzeń zapłaty. Do faktury końcowej Wykonawca składa oświadczenia wszystkich podwykonawców i dalszych jego podwykonawców, o całkowitym uregulowaniu zobowiązań finansowych wynikających z wykonanych robót dla niniejszego zadania inwestycyjnego. Wykonawca ponosi skutki ewentualnego zatrzymania płatności przez Zamawiającego, z powodu nie dołączenia do faktury w/w oświadczeń podwykonawców lub dalszych podwykonawców.

17. W przypadku uchylenia się od obowiązku zapłaty odpowiednio przez wykonawcę, podwykonawcę lub dalszego podwykonawcę, zamawiający dokona bezpośrednio zapłaty wymagalnego wynagrodzenia podwykonawcy lub dalszego podwykonawcy, zgodnie z zaakceptowanymi przez siebie umowami o podwykonawstwo, którego przedmiotem są roboty budowlane, dostawy lub usługi.
18. Bezpośrednia zapłata wg ust. 17 obejmuje wyłącznie należne wynagrodzenie, bez odsetek należnych podwykonawcy lub dalszemu podwykonawcy.
19. Przed dokonaniem bezpośredniej zapłaty zamawiający umożliwi wykonawcy zgłoszenie pisemnych uwag dotyczących zasadności bezpośredniej zapłaty wynagrodzenia podwykonawcy lub dalszemu podwykonawcy, o których mowa w ust. 17. Termin zgłaszania uwag – 8 dni od daty doręczenia tej informacji do wykonawcy.
20. W przypadku zgłoszenia uwag, o których mowa w ust.19, Zamawiający może:
  - 1) nie dokonać bezpośredniej zapłaty wynagrodzenia podwykonawcy lub dalszemu podwykonawcy, jeżeli wykonawca wykaże niezasadność takiej zapłaty, albo
  - 2) złożyć do depozytu sądowego kwotę potrzebną na pokrycie wynagrodzenia podwykonawcy lub dalszemu podwykonawcy w przypadku istnienia zasadniczej wątpliwości zamawiającego co do wysokości należnej zapłaty lub podmiotu, któremu płatność się należy, albo
  - 3) dokonać bezpośredniej zapłaty wynagrodzenia podwykonawcy lub dalszemu podwykonawcy, jeżeli podwykonawca lub dalszy podwykonawca wykaże zasadność takiej zapłaty.
21. W przypadku dokonania bezpośredniej zapłaty wynagrodzenia podwykonawcy lub dalszemu podwykonawcy, o których mowa w ust. 9, Zamawiający potrąci kwotę wypłaconego wynagrodzenia z wynagrodzenia należnego Wykonawcy.
22. Zamawiający wstrzyma, do czasu ustania przyczyny, płatność faktury - w całości lub w części - w przypadku nie wywiązania się Wykonawcy, z któregokolwiek ze zobowiązań wynikających z umowy. W takim przypadku Wykonawcy nie przysługują odsetki z tytułu opóźnienia w zapłacie.
23. Inne zasady zawierania umów o podwykonawstwo:
  - 1) Termin zapłaty wynagrodzenia podwykonawcy lub dalszemu podwykonawcy przewidziany w umowie o podwykonawstwo nie może być dłuższy niż 15 dni od dnia doręczenia wykonawcy, podwykonawcy lub dalszemu podwykonawcy faktury lub rachunku, potwierdzających wykonanie zleconej podwykonawcy lub dalszemu podwykonawcy dostawy, usługi lub roboty budowlanej, z uwzględnieniem wymogu wynikającego z § 6 ust. 12 pkt 6.
  - 2) Zamawiający, w terminie 14 dni od dnia otrzymania w formie pisemnej projektu umowy o podwykonawstwo, której przedmiotem są roboty budowlane, zgłasza pisemny sprzeciw do projektu umowy, której przedmiotem są roboty budowlane:
    - a) niespełniająca wymagań określonych w specyfikacji warunków zamówienia lub umowie;
    - b) gdy przewiduje termin zapłaty wynagrodzenia dłuższy niż określony w niniejszej umowie,
    - c) będzie zawierała zapisy uzależniające dokonanie zapłaty na rzecz podwykonawcy od odbioru robót przez zamawiającego lub od zapłaty należności wykonawcy przez zamawiającego,

- d) nie będzie zawierała uregulowań dotyczących zawierania umów na roboty budowlane z dalszymi podwykonawcami w szczególności zapisów warunkujących podpisanie tych umów od zgody wykonawcy i od akceptacji zamawiającego,
  - e) będzie zawierała postanowienia niezgodne z art. 463 ustawy Pzp tj. postanowienia kształtujące prawa i obowiązki podwykonawcy, w zakresie kar umownych oraz postanowień dotyczących warunków wypłaty wynagrodzenia, w sposób dla niego mniej korzystny niż prawa i obowiązki wykonawcy, ukształtowane postanowieniami niniejszej umowy.
- 3) niezgłoszenie pisemnych zastrzeżeń do przedłożonego projektu umowy o podwykonawstwo, której przedmiotem są roboty budowlane, w terminie 14 dni, uważa się za akceptację projektu umowy przez zamawiającego,
  - 4) Wykonawca, podwykonawca lub dalszy podwykonawca zamówienia na roboty budowlane przedkłada zamawiającemu poświadczoną za zgodność z oryginałem kopię zawartej umowy o podwykonawstwo, której przedmiotem są roboty budowlane, w terminie 7 dni od dnia jej zawarcia,
  - 5) niezgłoszenie pisemnego sprzeciwu do przedłożonej umowy o podwykonawstwo, której przedmiotem są roboty budowlane, w terminie 14 dni, uważa się za akceptację umowy przez zamawiającego,
  - 6) Wykonawca, podwykonawca lub dalszy podwykonawca zamówienia na roboty budowlane przedkłada zamawiającemu poświadczoną za zgodność z oryginałem pisemną kopię zawartej umowy o podwykonawstwo, której przedmiotem są dostawy lub usługi, w terminie 7 dni od dnia jej zawarcia,
  - 7) Jeżeli termin zapłaty wynagrodzenia w umowie o podwykonawstwo, o której mowa w pkt 6, jest dłuższy niż określony w ust. 23 pkt 1 oraz ust. 12 pkt 6, Zamawiający informuje o tym wykonawcę i wzywa go do doprowadzenia do zmiany tej umowy pod rygorem wystąpienia o zapłatę kary umownej,
  - 8) przepisy pkt 1-7 stosuje się odpowiednio do zmian umów o podwykonawstwo.
24. Na żądanie Zamawiającego Wykonawca jest zobowiązany przedstawić na piśmie, nie później niż w terminie 7 dni od daty zgłoszenia żądania, wykaz swoich zobowiązań wraz z numerami faktur i terminami płatności względem podwykonawców wraz z wykazem dokonanych na ich rzecz płatności z tytułu realizacji prac objętych Umową. W razie nie przedstawienia przez Wykonawcę w/w wykazu, Zamawiający ma prawo wstrzymać płatność faktur Wykonawcy do czasu jego złożenia.
25. Niezależnie od powyższych postanowień, zamiar wprowadzenia podwykonawcy na teren budowy, w celu wykonania zakresu robót określonego w ofercie, Wykonawca powinien zgłosić Zamawiającemu z co najmniej 3 - dniowym wyprzedzeniem.

## § 7. ODBIÓR.

- 1. Strony zgodnie postanawiają, że będą stosowane następujące rodzaje odbiorów robót:
  - a) odbiory częściowe (wartościowe elementów robót) stanowiące podstawę do wystawiania faktur częściowych za wykonanie danego rodzaju robót,
  - b) odbiory robót ulegających zakryciu,
  - c) odbiór końcowy stanowiący podstawę do rozliczenia końcowego.
- 2. Z czynności odbiorów, o których mowa w ust. 1 sporządzane będą:

- 1) dla ust. 1 pkt 1) **protokoły stanu robót**, które stanowiąc będą załączniki do faktur częściowych.
- 2) dla ust. 1 pkt 2) odpowiednie zapisy w dzienniku budowy.
- 3) dla ust. 1 pkt 3) **protokół odbioru końcowego** stanowiący podstawę rozliczenia końcowego, zawierający wszelkie ustalenia dokonane w toku odbioru, jak też terminy wyznaczone na usunięcie ewentualnych wad stwierdzonych przy odbiorze.
3. Wykonawca winien zgłaszać gotowość do odbiorów, o których wyżej mowa, wpisem do Dziennika Budowy, a także informować o tym fakcie Inspektora Nadzoru Inwestorskiego.
4. Jeżeli Wykonawca nie poinformował o terminie zakrycia robót ulegających zakryciu Inspektora Nadzoru Inwestorskiego, to zobowiązany jest odkryć roboty lub wykonać otwory niezbędne do zbadania robót, a następnie przywrócić roboty do stanu poprzedniego na własny koszt.
5. **Gotowość do odbioru końcowego Wykonawca zgłosi pismem składanym bezpośrednio w siedzibie Zamawiającego. Podstawą do zgłoszenia przez Wykonawcę gotowości do odbioru końcowego będzie faktyczne wykonanie robót, potwierdzone w Dzienniku Budowy wpisem dokonany przez Inspektorów Nadzoru Inwestorskiego.**
6. Odbiory robót zanikających i ulegających zakryciu zgłasza Wykonawca z wyprzedzeniem umożliwiającym ich dokonanie.
7. Odbiór przedmiotu umowy nastąpi jednorazowo po zakończeniu wszystkich robót /odbiór końcowy/.
8. ~~Odbiór końcowy całości przedmiotu umowy zostanie wyznaczony przez Zamawiającego w terminie 14 dni od zgłoszenia przez Wykonawcę na piśmie gotowości do odbioru.~~
9. Przystąpienie do odbioru końcowego uzależnione będzie od przedstawionych przez Wykonawcę dokumentacji powykonawczej, niezbędnych protokołów badań, pomiarów i atestów.
10. Jeżeli w toku czynności odbioru zostanie stwierdzone, że przedmiot odbioru nie osiągnął gotowości do odbioru z powodu nie zakończenia robót lub nie przeprowadzenia z wynikiem pozytywnym wszystkich wymaganych prób lub posiadania wad uniemożliwiających użytkowanie obiektu, Zamawiający może odmówić odbioru do czasu usunięcia tych wad lub dokonać odbioru warunkowego z podaniem terminu na usunięcie wad lub usterek.

#### **§ 8. GWARANCJA I RĘKOJMIA.**

1. Wykonawca udziela Zamawiającemu rękojmi oraz gwarancji na okres .... **miesiący** od daty odbioru końcowego przedmiotu umowy. W ramach gwarancji wykonawca usunie nieodpłatnie wszelkie wady i usterki przedmiotu umowy w terminie 10 dni od powiadomienia przez Zamawiającego lub innym terminie uzgodnionym z Zamawiającym.
2. Zamawiający może realizować uprawnienia z tytułu rękojmi za wady fizyczne niezależnie od uprawnień wynikających z gwarancji.
3. Nieusunięcie wad i usterek w terminie upoważnia Zamawiającego do zlecenia usunięcia na koszt wykonawcy.

### § 9. WYNAGRODZENIE WYKONAWCY.

1. Strony ustalają wynagrodzenie umowne w wysokości: ..... zł brutto (słownie: .....), które ma charakter ryczałtowy, jak w ofercie Wykonawcy, obejmujące wszelkie koszty związane z wykonaniem przedmiotu umowy. Faktury będą płacone przelewem na konto Wykonawcy.
2. Wykonawca przy realizacji Umowy zobowiązuje się posługiwać rachunkiem rozliczeniowym o którym mowa w art. 49 ust. 1 pkt 1 ustawy z dnia 29 sierpnia 1997 r. Prawo Bankowe (tekst jedn. Dz.U. z 2020 r. poz. 1896 z późn. zm.) zawartym w wykazie podmiotów, o którym mowa w art. 96b ust 1 ustawy z dnia 11 marca 2004 roku o podatku od towarów i usług (tekst jedn. Dz. U. z 2020 r. poz. 106 z późn. zm.). Wykonawca przyjmuje do wiadomości, iż Zamawiający przy zapłacie Wynagrodzenia będzie stosował mechanizm podzielonej płatności, o którym mowa w art. 108a ust. 1 ustawy z dnia 11 marca 2004 r. o podatku od towarów i usług (tekst jedn. Dz. U. z 2020 r. poz. 106 z późn. zm.). Zapłata:
  - 1) kwoty odpowiadającej całości albo części kwoty podatku wynikającej z otrzymanej faktury będzie dokonywana na rachunek VAT, w rozumieniu art. 2 pkt 37 Wykonawcy ustawy z dnia 11 marca 2004 r. o podatku od towarów i usług (tekst jedn. Dz. U. z 2020 r. poz. 106 z późn. zm.)
  - 2) kwoty odpowiadającej wartości sprzedaży netto wynikającej z otrzymanej faktury będzie dokonywana na rachunek bankowy albo na rachunek w spółdzielczej kasie oszczędnościowo-kredytowej, dla których jest prowadzony rachunek VAT Wykonawcy. 11. Wykonawca nie może bez uprzedniej zgody Zamawiającego wyrażonej na piśmie.
3. Niedopełnienie obowiązku po stronie Wykonawcy umożliwiającego zapłatę należności przez Zamawiającego w systemie mechanizmu podzielonej płatności (ustawa z dnia 9 sierpnia 2019 r. o zmianie ustawy o podatku od towarów i usług oraz niektórych innych ustaw Dz. U. poz. 1751 – załącznik nr 15) nie będzie skutkowało naliczeniem przez Wykonawcę odsetek oraz wszelkich innych roszczeń za brak wpływu środków na rachunku bankowym Wykonawcy.
4. Roboty konieczne mogące wynikać w toku wykonywania robót mogą być zlecane przez Zamawiającego na podstawie aneksu do umowy i rozliczane będą na podstawie kosztorysu wg składników jak w kosztorysie ofertowym i ofercie oraz obmiaru robót potwierdzonego przez właściwego inspektora nadzoru przy zachowaniu tych samych norm, parametrów i standardów.
5. Podstawą dla stwierdzenia potrzeby wykonania robót jak w ust. 4 będzie protokół konieczności wraz ze specyfikacją robót sporządzony i podpisany przez uczestników procesu budowlanego oraz spełnienie wymogów z art. 455 ust. 1 pkt 3 ustawy Pzp.

### § 10. ROZLICZENIE ROBÓT.

1. Rozliczenie wykonanych robót następować będzie fakturami częściowymi za wykonane elementy robót do wysokości nie przekraczającej 90% wynagrodzenia umownego oraz fakturą końcową po zakończeniu wszystkich robót i odbiorze końcowym przedmiotu umowy w wysokości co najmniej 10% wynagrodzenia umownego.
2. Podstawą wystawienia faktury częściowej będzie protokół stanu robót sporządzony wg wzoru zaakceptowanego przez Zamawiającego podpisany

- przez inspektora nadzoru inwestorskiego (odpowiedniego do rodzaju robót) i kierownika budowy.
3. Podstawą wystawienia faktury końcowej będzie protokół odbioru końcowego.
  4. Faktury VAT Wykonawcy realizowane będą przez Zamawiającego w ciągu 30 dni od daty ich otrzymania łącznie z załączonymi do nich dokumentami rozliczeniowymi. Za termin zapłaty powyższych faktur uważa się dzień dokonania przelewu na rachunek Wykonawcy.
  5. **Wykonawca do każdej składanej faktury zobowiązany jest dołączyć oświadczenie lub informację, o której mowa w § 6 ust.16.**

#### **§ 11. ZABEZPIECZENIE NALEŻYTEGO WYKONANIA UMOWY.**

1. Wykonawca wniósł **zabezpieczenie należytego wykonania umowy w wysokości .....** zł. Zabezpieczenie obejmuje również ewentualne roboty konieczne wykonywane na podstawie aneksu do umowy.
2. Zabezpieczenie należytego wykonania umowy zapewnia, że Wykonawca:
  - wykona roboty zgodnie z ofertą, projektem budowlanym i warunkami wykonania i odbioru robót,
  - ponosi odpowiedzialność za wady fizyczne zmniejszające wartość użytkową, techniczną i estetyczną wykonanych robót,
  - usunie terminowo wszystkie wady i usterki ujawnione przy odbiorze końcowym lub w okresie rękojmi, a w przypadku ich nieusunięcia zapłaci kary umowne za zwłokę w usunięciu wad i usterek oraz pokryje koszty wykonania zastępczego,
  - dotrzyma wszystkich pozostałych warunków umowy.
3. Zamawiający zwróci zabezpieczenie w następujących terminach:
  - 70% wysokości zabezpieczenia w terminie 30 dni od dnia podpisania protokołu odbioru końcowego przedmiotu zamówienia, tj. od dnia wykonania zamówienia i uznania przez zamawiającego za należyte wykonane;
  - 30% wysokości zabezpieczenia w terminie 15 dni od dnia, w którym upływa okres gwarancji/rękojmi, liczony zgodnie z postanowieniami zawartej umowy.

#### **§ 12. KARY UMOWNE.**

1. Wykonawca zapłaci Zamawiającemu karę umowną:
  - 1) za odstąpienie od umowy przez Zamawiającego z przyczyn, za które ponosi odpowiedzialność Wykonawca - w wysokości 10% wynagrodzenia umownego, o którym mowa w § 9 ust. 1 umowy,
  - 2) za odstąpienie od umowy przez Wykonawcę z przyczyn niezależnych od Zamawiającego - w wysokości 10% wynagrodzenia umownego o którym mowa § 9 ust. 1 umowy,
  - 3) za zwłokę w oddaniu przedmiotu umowy - w wysokości 0,05 % wartości wynagrodzenia, o którym mowa w § 9 ust. 1 umowy, za każdy dzień zwłoki, jednakże nie więcej niż 20% wartości przedmiotu umowy,
  - 4) za zwłokę w usunięciu stwierdzonych przy odbiorze wad, które uniemożliwiają korzystanie z przedmiotu umowy - w wysokości 0,05 % wynagrodzenia umownego o którym mowa w § 9 ust. 1 umowy za każdy dzień zwłoki, po upływie terminu wyznaczonego na usunięcie wad,
  - 5) za zwłokę w zapłacie wynagrodzenia należnego podwykonawcom lub dalszym podwykonawcom lub za brak zmiany wysokości wynagrodzenia, o której mowa w art. 439 ust. 5 Pzp - w wysokości 0,05 % wynagrodzenia wynikającego z umowy o podwykonawstwo za każdy dzień zwłoki,



- 6) za dłuższy niż miesiąc brak zapłaty wynagrodzenia należnego podwykonawcom lub dalszym podwykonawcom - w wysokości 10% wynagrodzenia wynikającego z umowy o podwykonawstwo, nie mniej niż 1% wynagrodzenia umownego o którym mowa § 9 ust. 1 umowy,
  - 7) za nieprzedłożenie do zaakceptowania w trybie określonym niniejszą umową pisemnego projektu umowy o podwykonawstwo, której przedmiotem są roboty budowlane, lub projektu jej zmiany - w wysokości 1% wynagrodzenia umownego, o którym mowa w § 9 ust. 1 umowy,
  - 8) za nieprzedłożenie poświadczonyj za zgodność z oryginałem pisemnej kopii umowy o podwykonawstwo lub jej zmiany - w wysokości 1% wynagrodzenia umownego o którym mowa w § 9 ust. 1 umowy,
  - 9) za brak zmiany umowy o podwykonawstwo w zakresie terminu zapłaty - w wysokości 0,5% wynagrodzenia umownego o którym mowa w § 9 ust. 1 umowy.
  - 10) za wprowadzenie na plac budowy Podwykonawcy (robót, dostaw, usług), który nie został zgłoszony Zamawiającemu zgodnie z zapisami § 6, w wysokości 1% wynagrodzenia umownego o którym mowa w § 9 ust. 1 umowy za każde zdarzenie.
  - 11) w przypadku opóźnienia w przekazaniu Zamawiającemu wykazu osób, o którym mowa w §5 w ust. 3 niniejszej umowy lub jego aktualizacji, w wysokości 1.000,00 zł (słownie: jeden tysiąc zł 00/100) za każdy dzień opóźnienia.
  - 12) w przypadku braku zatrudnienia na podstawie umowy o pracę osób wskazanych w wykazie lub jego aktualizacji o którym mowa w § 5 w ust. 3 niniejszej umowy, w wysokości 1.500,00 zł (słownie: jeden tysiąc pięćset złotych 00/100) za każde zdarzenie oraz każdy dzień niezatrudnienia na podstawie umowy o pracę.
  - 13) w przypadku zwłoki w przekazaniu dowodów zatrudnienia osób wskazanych w wykazie, lub jego aktualizacji, w wysokości 1.000,00 zł (słownie: jeden tysiąc złotych 00/100) za każdy dzień zwłoki.
2. Zamawiający zapłaci Wykonawcy karę umowną:
- 1) za odstąpienie od umowy lub rozwiązanie umowy przez Wykonawcę z przyczyn, za które ponosi odpowiedzialność Zamawiający, w wysokości 10% wynagrodzenia umownego, o którym mowa § 9 ust. 1 umowy
  - 2) za odstąpienie od umowy lub rozwiązanie umowy przez Zamawiającego z przyczyn niezależnych od Wykonawcy - w wysokości 10% wynagrodzenia umownego, o którym mowa § 9 ust. 1 umowy.
3. Łączna maksymalna wysokość kar umownych naliczonych przez jedna ze stron nie może przekroczyć 20% wartości wynagrodzenia brutto o którym mowa § 9 ust. 1 umowy
4. Strony zastrzegają sobie prawo do dochodzenia odszkodowania uzupełniającego przenoszącego wysokość kar umownych do wysokości rzeczywiście poniesionej szkody.
5. Wykonawca nie może odmówić usunięcia wad, bez względu na wysokość związanych z tym kosztów.
6. Zamawiający może usunąć, w zastępstwie Wykonawcy i na jego koszt, wady nieusunięte w wyznaczonym terminie.
7. Wykonawca wyraża zgodę na zapłatę kar umownych w drodze potrącenia z przysługującymi mu należnościami. W takim przypadku kara staje się wymagalną i potrąconą z dniem doręczenia Wykonawcy oświadczenia o naliczeniu kary

umownej oraz jej potrąceniu chyba, że wezwanie do zapłaty kary umownej było doręczone wcześniej.

### § 13. ODSTĄPIENIE OD UMOWY.

1. Oprócz wypadków wymienionych w treści tytułu XV Kodeksu Cywilnego stronom przysługuje prawo odstąpienia od umowy w następujących przypadkach:

- 1) Zamawiającemu przysługuje prawo do odstąpienia od umowy:
  - a) w razie wystąpienia istotnej zmiany okoliczności powodującej, że wykonanie umowy nie leży w interesie publicznym czego nie można było przewidzieć w chwili zawarcia umowy,
  - b) zostanie zgłoszony wniosek o upadłość lub rozwiązanie firmy Wykonawcy,
  - c) zostanie wydany nakaz zajęcia majątku Wykonawcy,
  - d) wykonawca nie rozpoczął robót bez uzasadnionych przyczyn oraz nie kontynuuje ich pomimo wezwania Zamawiającego złożonego na piśmie,
  - e) wykonawca opóźnia się bądź pozostaje w zwłoce z realizacją poszczególnych prac w sposób zagrażający terminowemu wykonaniu przedmiotu umowy,
  - f) wykonawca przerwał realizację robót i przerwa trwa dłużej niż miesiąc.
  - g) wystąpiła konieczność, co najmniej trzykrotnego dokonywania bezpośredniej zapłaty Podwykonawcy lub dalszemu Podwykonawcy, o których mowa w § 6 ust. 17 lub konieczność dokonania bezpośrednich zapłat na sumę większą niż 5% wartości umowy.

2. Wykonawcy przysługuje prawo odstąpienia od umowy jeżeli:

- 1) Zamawiający nie wywiązuje się z obowiązku zapłaty faktur, mimo dodatkowego wezwania, w terminie trzech miesięcy od upływu terminu na zapłatę rachunków określonego w nin. Umowie, jeżeli Zamawiający nie zawiadomił Wykonawcy na piśmie o wstrzymaniu robót ze względu na brak środków finansowych,
  - 2) Zamawiający odmawia bez uzasadnionej przyczyny odbioru robót lub odmawia podpisania protokołu odbioru.
3. Odstąpienie od umowy winno nastąpić w formie pisemnej, w terminie nie dłuższym niż 60 dni od dnia przewidzianego umową zgłoszenia do odbioru końcowego i powinno zawierać uzasadnienie.
4. W przypadku odstąpienia od umowy Wykonawcę oraz Zamawiającego obciążają następujące obowiązki szczegółowe:
- 1) w terminie 14 dni od daty odstąpienia od umowy Wykonawca przy udziale Zamawiającego sporządzi szczegółowy protokół inwentaryzacji robót w toku wg stanu na dzień odstąpienia,
  - 2) Wykonawca zabezpieczy przerwane roboty w zakresie obustronnie uzgodnionym na koszt tej strony, która odstąpiła od umowy,
  - 3) Wykonawca sporządzi wykaz tych materiałów, konstrukcji lub urządzeń, które nie mogą być wykorzystane przez niego na innej budowie, jeżeli odstąpienie od umowy nastąpiło z przyczyn niezależnych od niego,
  - 4) Wykonawca zgłosi do dokonania odbioru przez Zamawiającego roboty przerwane i zabezpieczające, jeżeli odstąpienie od umowy nastąpiło z przyczyn niezależnych od Wykonawcy oraz niezwłocznie, a najpóźniej w terminie 30 dni usunie z terenu budowy urządzenia zaplecza przez niego dostarczone lub wzniesione,
  - 5) Wykonawca niezwłocznie, a najpóźniej w terminie 14 dni, usunie z terenu budowy urządzenia zaplecza przez niego dostarczone lub wzniesione.

5. Zamawiający w razie odstąpienia od umowy z przyczyn niezależnych od Wykonawcy obowiązany jest do:
- dokonania odbioru robót przerwanych oraz zapłaty wynagrodzenia za roboty, które zostały wykonane do dnia odstąpienia,
  - zapłaty materiały lub urządzenia wbudowane przez Wykonawcę.

#### § 14. ZMIANY UMOWY.

1. Wszelkie zmiany postanowień niniejszej umowy i jej załączników wymagają pod rygorem nieważności, formy pisemnej.
2. Zgodnie z art. 455 ust. 1 pkt 1 ustawy Pzp Zamawiający przewiduje możliwość dokonania zmian postanowień zawartej umowy w stosunku do treści ofert, na podstawie której dokonano wyboru Wykonawcy w zakresie:
  - 1) zmiany wysokości wynagrodzenia w przypadku:
    - a) zmiany stawki podatku od towarów i usług oraz podatku akcyzowego, w taki sposób, że wartość netto wynagrodzenia wykonawcy nie zmieni się, a wartość brutto wynagrodzenia zostanie wyliczona na podstawie nowych przepisów,
    - b) zmiany wysokości minimalnego wynagrodzenia za pracę albo wysokości minimalnej stawki godzinowej, w taki sposób, że wynagrodzenie wykonawcy ulegnie zmianie o pisemnie wyliczoną, należycie uzasadnioną i udokumentowaną wartość wzrostu całkowitego kosztu wykonawcy wynikającego ze zwiększenia wynagrodzeń pracowników bezpośrednio wykonujących niniejsze zamówienie do wysokości obowiązującego minimalnego wynagrodzenia, z uwzględnieniem wszystkich obciążeń publicznoprawnych od kwoty wzrostu minimalnego wynagrodzenia,
    - c) zmiany zasad podlegania ubezpieczeniom społecznym lub ubezpieczeniu zdrowotnemu lub wysokości stawki składki na ubezpieczenie społeczne lub zdrowotne, w taki sposób, że wynagrodzenie wykonawcy ulegnie zmianie o pisemnie wyliczoną, należycie uzasadnioną i udokumentowaną wartość wzrostu całkowitego kosztu wykonawcy, jaką będzie on zobowiązany dodatkowo ponieść w celu uwzględnienia tej zmiany, przy zachowaniu dotychczasowej kwoty netto wynagrodzenia osób bezpośrednio wykonujących niniejsze zamówienie,
    - d) zmiany zasad gromadzenia i wysokości wpłat do pracowniczych planów kapitałowych, o których mowa w ustawie z 4 października 2018 r. o pracowniczych planach kapitałowych, w taki sposób, że wynagrodzenie wykonawcy ulegnie zmianie o pisemnie wyliczoną, należycie uzasadnioną i udokumentowaną wartość wzrostu kosztu wykonawcy, jaką będzie on zobligowany ponieść w przypadku zmiany przepisów dotyczących zasad gromadzenia lub wpłat podstawowych finansowanych przez podmiot zatrudniający do pracowniczych planów kapitałowych w odniesieniu do osób bezpośrednio wykonujących niniejsze
  - 2) zmiany terminu i sposobu realizacji zamówienia w zakresie stanowiącym bezpośredni skutek następujących sytuacji:
    - a) wystąpienia nieprzewidzianych robót koniecznych zgodnie z § 9 ust. 5, a ich wykonanie ma wpływ na termin lub sposób wykonania zamówienia podstawowego,
    - b) wystąpienia warunków atmosferycznych uniemożliwiających prowadzenie robót z zachowaniem wymogów technologicznych,

- c) wystąpienia konieczności usunięcia niewybuchów i niewypałów, wprowadzenia badań archeologicznych i będzie to miało wpływ na harmonogram lub sposób realizacji robót podstawowych,
  - d) wystąpienia warunków geologicznych, geotechnicznych lub hydrologicznych odbiegających w sposób istotny od przyjętych w dokumentacji projektowej;
  - e) wystąpienia warunków terenu budowy odbiegających w sposób istotny od przyjętych w dokumentacji projektowej w szczególności wystąpienia konieczności usuwania, nieprzewidzianych w dokumentacji projektowej, kolizji z istniejącą infrastrukturą podziemną lub niezainwentaryzowanymi obiektami budowlanymi (bunkry, fundamenty, ściany szczelne itp.) i będzie to miało wpływ na harmonogram lub sposób realizacji robót podstawowych,
  - f) konieczności zrealizowania jakiegokolwiek części robót, objętej przedmiotem umowy, przy zastosowaniu odmiennych rozwiązań technicznych lub technologicznych, niż wskazane w dokumentacji projektowej, a wynikających ze stwierdzonych wad tej dokumentacji lub zmiany stanu prawnego w oparciu, o który je przygotowano, gdyby zastosowanie przewidzianych rozwiązań groziło niewykonaniem lub nienależytym wykonaniem przedmiotu Umowy.
  - g) wystąpienia opóźnień w dokonaniu określonych czynności lub ich zaniechanie przez właściwe organy administracji państwowej, które nie są następstwem okoliczności, za które Wykonawca ponosi odpowiedzialność,
  - h) wystąpienia opóźnień w wydawaniu decyzji, zezwoleń, uzgodnień, itp., do wydania których właściwe organy są zobowiązane na mocy przepisów prawa, jeżeli opóźnienie przekroczy okres, przewidziany w przepisach prawa, w którym ww. decyzje powinny zostać wydane oraz nie są następstwem okoliczności, za które Wykonawca ponosi odpowiedzialność,
  - i) wystąpienia braku możliwości wykonywania robót z powodu nie dopuszczania do ich wykonywania przez uprawniony organ lub nakazania ich wstrzymania przez uprawniony organ, z przyczyn niezależnych od Wykonawcy,
  - j) wystąpienia siły wyższej uniemożliwiającej wykonanie przedmiotu Umowy zgodnie z jej postanowieniami.
  - k) zmiany stanu prawnego w zakresie dotyczącym realizacji umowy, który spowoduje konieczność zmiany w zakresie zamówienia lub sposobu wykonania przez Wykonawcę
- 3) zmiany wynagrodzenia umownego w zakresie stanowiącym bezpośredni skutek następujących sytuacji wymienionych w ppkt 2 lit. a, c, d, e, f, k.
- 4) zmiany uczestników procesu budowlanego na innych spełniających wymagania określone w SWZ lub umowie.
3. Nie stanowi zmiany umowy w rozumieniu art. 454 ust. 2 ustawy Pzp:
- 1) zmiana danych związanych z obsługą administracyjno-organizacyjną umowy (np. zmiana nr rachunku bankowego),
  - 2) zmiany danych teleadresowych, zmiany osób wskazanych do kontaktów między Stronami.
4. Zgodnie z art. 439 ustawy Pzp jeśli umowa została zawarta na okres dłuższy niż 12 miesięcy, a jej przedmiotem są roboty budowlane lub usługi, ustala się poniższe warunki i zasady waloryzacji wynagrodzenia umownego w przypadku

zmiany ceny materiałów lub kosztów związanych z realizacją zamówienia wynikających z sytuacji innych niż przewidzianych w ust. 2 pkt 1 i 3, a zmiany te będą miały wpływ na koszty wykonania zamówienia przez Wykonawcę.

5. Występując z wnioskiem o waloryzację odpowiednio Wykonawca albo Zamawiający musi należycie wyliczyć, wykazać i udokumentować wpływ zmian, o których mowa w ust. 4, na koszty wykonania zamówienia przez Wykonawcę w szczególności poprzez pisemne uzasadnienie zawierające szczegółowe wyliczenie kwoty, o jaką wynagrodzenie Wykonawcy powinno ulec zmianie, oraz wskazanie daty, od której nastąpiła bądź nastąpi zmiana wysokości kosztów wykonania umowy uzasadniająca zmianę wysokości wynagrodzenia należnego Wykonawcy.
6. Strony umowy uprawnione są do zmiany wynagrodzenia Wykonawcy, jeżeli poziom zmiany ceny materiałów lub kosztów związanych z realizacją zamówienia przekroczy: 5%. Przez poziom zmiany ceny materiałów lub kosztów związanych z realizacją zamówienia, o którym mowa wyżej, rozumie się sumę zmian miesięcznych wskaźników cen produkcji budowlano-montażowej, ustalanych przez Prezesa Głównego Urzędu Statystycznego (zwanego dalej „Wskaźnikiem GUS”) liczonej za pełne miesiące kalendarzowe obowiązywania umowy.
7. Wskaźnik waloryzacji, o której mowa w ust. 4-5, zwany dalej „Wskaźnikiem G”, wyliczony zostanie jako iloczyn średniej arytmetycznej zmian miesięcznych wskaźników GUS publikowanych z okresu pełnych miesięcy kalendarzowych obowiązywania umowy oraz liczby tych miesięcy.
8. Wysokość wynagrodzenia Wykonawcy określonego w danym rozliczeniu okresowym ( $W_x$ ) może ulec zmianie o kwotę ( $K_z$ ) odpowiadającą iloczynowi kwoty określonej w rozliczeniu okresowym ( $W_x$ ) i Wskaźnika G, wg wzoru:  
$$W_x' = W_x + K_z;$$

Gdzie:  $W_x'$  – wynagrodzenie okresowe po waloryzacji;  
Wskaźnik  $K_z$  wyliczony jest wg wzoru  $K_z = W_x * G$ ,  
Gdzie:  $K_z$  – kwota, o którą zmienione będzie wynagrodzenie okresowe w przypadku waloryzacji.  
 $W_x$  – wynagrodzenie okresowe przed waloryzacją;  
 $G$  – Wskaźnik waloryzacji, liczony jako iloczyn średniej arytmetycznej zmian miesięcznych wskaźników GUS za pełne miesiące obowiązywania umowy oraz liczby tych miesięcy;
9. Waloryzacja dotyczy wynagrodzenia należnego Wykonawcy w okresach rozliczeniowych następujących po zatwierdzeniu przez Strony umowy wniosku waloryzacyjnego, zgodnie z ust. 14 i podpisaniu stosownego aneksu do umowy.
10. Każdej ze stron umowy przysługuje możliwość jednokrotnej waloryzacji wynagrodzenia Wykonawcy, przy czym wniosek o waloryzację wynagrodzenia może być złożony nie wcześniej niż po 9 miesiącach od daty zawarcia umowy.
11. Maksymalna wartość zmiany wynagrodzenia, jaką dopuszcza zamawiający w efekcie zastosowania postanowień o zasadach wprowadzania zmian wysokości wynagrodzenia zgodnie z ust. 4 - 15 wynosi 2% wynagrodzenia umownego brutto o którym mowa w § 9 ust. 1;
12. Początkowym terminem ustalenia zmiany wynagrodzenia jest data zawarcia umowy, przy czym jeżeli umowa zostanie zawarta po upływie 180 dni od dnia upływu terminu składania ofert, początkowym terminem ustalenia zmiany wynagrodzenia będzie dzień otwarcia ofert;

13. W przypadku likwidacji Wskaźnika GUS, lub zmiany podmiotu, który urzędowo go ustala, mechanizm, o którym mowa w ust. 6 i 8 stosuje się odpowiednio do wskaźnika i podmiotu, który zgodnie z odpowiednimi przepisami prawa zastąpi dotychczasowy Wskaźnik GUS lub podmiot.
14. W terminie 14 dni roboczych od dnia przekazania wniosku, o którym mowa w ust. 5 i 10, Strona, która otrzymała wniosek, przekaże drugiej Stronie pisemną informację o zakresie, w jakim zatwierdza wniosek, oraz wskaże kwotę, o którą wynagrodzenie należne Wykonawcy powinno ulec zmianie, albo informację o niezatwierdzeniu wniosku wraz z uzasadnieniem.
15. W przypadku otrzymania przez Stronę informacji o niezatwierdzeniu wniosku lub częściowym zatwierdzeniu wniosku Strona ta może ponownie wystąpić z wnioskiem, o którym mowa w ust. 10 i 5.

### § 15. POSTANOWIENIA KOŃCOWE

1. Spory wynikłe na tle realizacji niniejszej umowy będzie rozstrzygał właściwy dla Zamawiającego miejscowo i rzeczowo Sąd w Szczecinie.
2. W sprawach nie uregulowanych niniejszą umową będą miały zastosowanie:
  - 1) ustawa Prawo zamówień publicznych wraz z aktami wykonawczymi wydanymi na jej podstawie,
  - 2) właściwe przepisy Prawa Budowlanego,
  - 3) Kodeks Cywilny.
3. Zmiana siedziby wykonawcy w czasie trwania niniejszej umowy, w tym również okresu gwarancji, wymaga pisemnego zawiadomienia o tym Zamawiającego. W razie niewykonania niniejszego obowiązku pisma wysyłane do Wykonawcy na poprzedni adres będą uważane za doręczone skutecznie.
4. Niniejsza umowa oraz dane osobowe w zakresie imienia i nazwiska strony, z którą Gmina Kołbaskowo zawarła umowę i jej przedstawicieli i reprezentantów, stanowią informację publiczną w rozumieniu art. 1 ustawy z dnia 6 września 2001 r, o dostępie do informacji publicznej i podlegają udostępnieniu na zasadach i w trybie określonych w ww. ustawie.
5. Umowę niniejszą sporządzono w trzech jednobrzmiących egzemplarzach, z przeznaczeniem dwa egzemplarze dla Zamawiającego, jeden dla Wykonawcy.

**ZAMAWIAJĄCY**

**WYKONAWCA**

PREZES ZWRZĄDU  
Aniela Węzińska

Wzór

Załącznik nr 5a do umowy

.....  
Wykonawca

....., dnia .....

ZSP w Przylepie  
Przylep, ul. Rodzinna 1  
72-001 Kołbaskowo

Oświadczenie

do faktury nr ..... z dnia. .... na kwotę brutto ..... zł.  
za okres rozliczeniowy od..... do..... na zadaniu:

„.....”  
.....”

Firma ..... w wyżej

wymienionej fakturze ujęła wartość robót wykonanych na zadaniu przy udziale:

1. Podwykonawcy - firmy ....., na wartość:  
.....zł netto, co w fakturze widnieje jako wartość ..... zł brutto.
2. Podwykonawcy- firmy....., na wartość:  
..... zł netto, ..... zł brutto.

Pozostała wartość brutto z faktury jest należnością firmy .....

Innych podwykonawców prac objętych w/w fakturą nie było.

Załączam oświadczenia podwykonawców i ich dalszych podwykonawców o uregulowaniu zobowiązań finansowych za wykonane prace objęte wszystkimi dotychczasowymi fakturami.

WZÓR

Załącznik nr 5b do Umowy

.....  
Podwykonawca

....., dnia .....

**OŚWIADCZENIE**

Reprezentując .....

(nazwa i adres Podwykonawcy)

NIP: .....

będącego Podwykonawcą firmy

.....  
(nazwa i adres Wykonawcy)

NIP:.....

na zadaniu:

„.....”;

realizowanym w ramach umowy nr ..... z dnia ..... o wykonanie robót,

zawartej przez Zamawiającego tj. Zespołem Szkolno-Przedszkolnym ul. Rodzinna 1 Przylep 72-001 Kołbaskowo - Gminą Kołbaskowo, 72-001 Kołbaskowo , Kołbaskowo 106, z firmą

.....,

*nazwa Wykonawcy*

oświadczam, że Wykonawca: ..... uregulował wobec w/w Podwykonawcy zobowiązania finansowe za wykonane roboty Podwykonawcy objęte dotychczasowymi fakturami tego Wykonawcy:

nr ..... z dnia....., nr ..... z dnia.....

nr ..... z dnia....., nr ..... z dnia.....

Przy realizacji wyżej wymienionej inwestycji prace wykonaliśmy\*:

- siłami własnymi i nie zatrudnialiśmy dalszych podwykonawców
- przy udziale dalszych podwykonawców- firmy: .....

na kwotę netto....., firmy .....

..... na kwotę netto.....i załączam

oświadczenia dalszych podwykonawców o uregulowaniu zobowiązań finansowych za wykonane prace objęte wszystkimi dotychczasowymi fakturami.



WZÓR

Załącznik nr 5c do umowy

.....  
.....  
(Podwykonawca / dalszy Podwykonawca \*)

.....  
.....  
miejsowość, dnia

OŚWIADCZENIE

Reprezentując

.....

(nazwa firmy Podwykonawcy / dalszego Podwykonawcy\* – ADRES, NIP)

będącego Podwykonawcą/Dalszym Podwykonawcą \*

.....  
.....

(nazwa firmy Wykonawcy , adres, NIP)

na zadaniu „.....”

.....”, realizowanym w ramach umowy

nr ..... z dnia ..... o wykonanie robót na podstawie zamówienia nr ZP..... z

dn. .... r., zawartej pomiędzy Zamawiającym tj. Zespołem Szkolno-Przedszkolnym ul.

Rodzinna 1, Przylep, 72-001 Kołbaskowo - Gminą Kołbaskowo,

72-001 Kołbaskowo , Kołbaskowo 106, a Wykonawcą tj. firmą.....

oświadczam, że Wykonawca ..... uregulował całkowicie zobowiązania finansowe

wynikające z wykonanych przez nas prac na w/w zadaniu. Przy realizacji w/w zamówienia prace wykonaliśmy

siłami własnymi i nie zatrudnialiśmy dalszych Podwykonawców / przy udziale dalszych Podwykonawców \* :

.....,  
.....,  
.....,

Innych dalszych Podwykonawców nie było.

W załączeniu przekazuję oświadczenia dalszych Podwykonawców\*.

\* Niepotrzebne skreślić

WZÓR

Załącznik nr 5d do umowy

....., dnia.....

.....

Wykonawca

Oświadczenie końcowe

dotyczące umowy nr .....z dnia..... o wykonanie zadania:

„.....”  
zawartej przez Zamawiającego tj. Zespołem Szkolno-Przedszkolnym ul. Rodzinna 1, Przylep, 72-001 Kołbaskowo - Gminą Kołbaskowo, Kołbaskowo 106, 72-001 Kołbaskowo z Wykonawcą tj. firmą  
.....  
.....

Reprezentując firmę ..... oświadczam, że wszystkie zobowiązania finansowe dotyczące wyżej wymienionego zadania z niżej wymienionymi podwykonawcami i ich dalszymi podwykonawcami zostały uregulowane. Umowę realizowano przy udziale podwykonawców:

.....  
.....

Innych podwykonawców i ich dalszych podwykonawców prac objętych w/w umową nie było.

Załączam oświadczenia podwykonawców i ich dalszych podwykonawców o uregulowaniu zobowiązań finansowych za wykonane prace związane z realizowaną zamówienia na podstawie umowy nr ..... z dnia.....

..... dn.....

Beneficjent:  
**ZSP w Przylepie**  
**Przylep, ul. Rodzinna 1**  
**72-005 Przecław**  
 (dalej nazywany "Zamawiającym")

Gwarancja należytego wykonania umowy oraz odpowiedzialności z tytułu rękopisami  
 nr .....

Zostaliśmy poinformowani, iż w wyniku przeprowadzonego postępowania o udzielenie zamówienia publicznego, na realizację robót budowlanych dla zadania pn.: „**Budowę placu zabaw przy ZSP w Przylepie, gmina Kolbaskowo**” za najkorzystniejszą uznano ofertę złożoną przez ....., z siedzibą ..... (dalej nazywaną „Wykonawcą”). W związku z powyższym, pomiędzy Zamawiającym a Wykonawcą zostanie zawarta umowa o wykonanie powyższych prac („dalej nazywana Umową”). Przed podpisaniem Umowy, Wykonawca jest zobowiązany do wniesienia zabezpieczenia należytego wykonania umowy w tym rozszczeń z tytułu rękopisami (dalej nazywanej „Gwarancją”) zgodnie z Umową.

Mając na uwadze powyższe, działając na zlecenie firmy ..... z siedzibą ....., my, niżej podpisani, ..... z siedzibą ..... zarejestrowany przez ..... pod numerem KRS ....., NIP ..... będący oddziałem (jeżeli dotyczy)....., kapitał zakładowy ....., opłacony w całości (dalej nazywany „Gwarantem”) niniejszym udzielamy Zamawiającemu Gwarancji i gwarantujemy nieodwołalnie i bezwarunkowo płatność na rzecz Zamawiającego na jego pierwsze pisemne żądanie zawierające oświadczenie, że Wykonawca nie wykonał lub niewłaściwie wykonał zobowiązania wynikające z Umowy, wysłane zgodnie z warunkami określonymi poniżej, do poniższej kwoty w wymiarze i w zakresie, w jakim Wykonawca nie wywiąże się ze wszystkich lub z części swoich obowiązków wynikających z Umowy, pod warunkiem jednak, że całość naszej odpowiedzialności z tytułu niniejszej Gwarancji ograniczy się i w żadnym przypadku nie przekroczy:

..... zł  
 (słownie: .....)  
 (Maksymalna Kwota Gwarancji)

W dniu ..... r. Maksymalna Kwota Gwarancji ulega redukcji do wysokości ..... zł (słownie: .....) i będzie pozostawiona na zabezpieczenie rozszczeń z tytułu rękopisami za wady lub gwarancji.

W celu identyfikacji Wasze pisemne żądanie musi być nam przedstawione z poświadczeniem Waszego banku lub notariusza, który potwierdzi, że podpisy złożone na żądaniu zapłaty należą do osób uprawnionych do zaciągania zobowiązań majątkowych w Waszym imieniu.

Płatność z tytułu niniejszej Gwarancji zostanie przez nas dokonana nie później niż 14 dni (czternaście) po otrzymaniu przez nas pisemnego wezwania.

Nasza Gwarancja jest ważna do dnia ..... r. (Termin Ważności Gwarancji) i wygasa automatycznie i całkowicie w przypadku:

- 1) gdyby Wasze żądanie zapłaty wraz z Waszym oświadczeniem nie zostało nam doręczone przed lub w dniu upływu Terminu Ważności Gwarancji, w godzinach urzędowania Gwaranta,
- 2) zwolnienia nas przez Was w formie pisemnej ze wszystkich zobowiązań przewidzianych w Gwarancji, przed upływem Terminu Ważności Gwarancji,
- 3) gdy nasze świadczenia z tytułu niniejszej Gwarancji osiągną Maksymalną Kwotę Gwarancji,
- 4) zwrócenia nam oryginału niniejszej Gwarancji.

Zobowiązanie Gwaranta, wynikające z niniejszej Gwarancji zmniejsza się o kwotę każdej płatności, dokonanej w wyniku realizacji rozszczenia z tej Gwarancji.

Rozszczenia z tytułu powyższego muszą do nas dotrzeć nie później niż ..... r., po której to dacie niniejsza Gwarancja wygasa bez względu czy zostanie do nas odesłana, czy też nie.

Gwarancja wchodzi w życie z dniem **podpisania Umowy**.

Wszelkie prawa i obowiązki wynikające z niniejszej Gwarancji podlegają ustawodawstwu polskiemu. Wszelkie spory powstałe w związku z niniejszą Gwarancją będą rozstrzygane przez sąd właściwy dla siedziby Zamawiającego.  
 Niniejsza Gwarancja jest nieprzenoszalna.