



ZPZ-30/05/23

Załącznik nr 3 do SWZ

Dostawa i montaż wyposażenia meblowego w ramach projektu pn. „Utworzenie klinicznego oddziału hematologii z ośrodkiem transplantacji szpiku w Warmińsko-Mazurskim Centrum Onkologii Szpitala MSWiA poprzez przebudowę istniejącej infrastruktury wraz z wyposażeniem”

CZĘŚĆ NR 2 – meble metalu

Opis przedmiotu zamówienia

1. Postępowanie obejmuje dostawę wraz z transportem, wniesieniem, ustawieniem, montażem i podłączeniem, nowych, nieużywanych, pełnowartościowych, niewadliwych, dopuszczonych do użytku, zgodnie z obowiązującymi przepisami, wolnych od wad fizycznych i prawnych oraz wolnych od jakichkolwiek obciążeń na rzecz osób trzecich wyposażenia meblowego do pomieszczeń klinicznego oddziału hematologii z ośrodkiem transplantacji szpiku w Warmińsko-Mazurskim Centrum Onkologii Szpitala MSWiA.
2. Wykonawca zobowiązany jest do dokonania wszelkich niezbędnych pomiarów przed rozpoczęciem realizacji zamówienia. Za błędy pomiarowe i wykonawcze odpowiedzialność ponosi Wykonawca.
3. Wykonawca zobowiązany jest do dokonania zabezpieczenia obiektu przed uszkodzeniami w trakcie prowadzenia dostawy, doprowadzenie wyposażanego budynku oraz terenu wokół niego do stanu nie gorszego, niż w dniu rozpoczęcia dostawy, usunięcie wszelkich uszkodzeń, zabrudzeń, wywiezienie opakowań itp. na własny koszt, w terminie przed odbiorem.
4. Wszystkie dolne zabudowy na styku zabudowa/ściana należy „wykończyć” silikonem sanitarnym
5. Dostawa i montaż mebli możliwa od poniedziałku do piątku w godzinach 7.00 – 15.00.
6. Realizacja montażu wyposażenia meblowego realizowana zostanie na VI piętrze budynków „E” i F”. Wykonawca, na czas dostawy otrzymuje możliwość skorzystania z windy towarowej.



L.P.	NAZWA	WYMIARY szer. x głęb. x wys.	SPECYFIKACJA TECHNICZNA	ILOŚĆ
1	Szafka wisząca	500x350x500	<ul style="list-style-type: none"> szafka wyposażona w specjalistyczne rastry – mocowanie półek co 25 mm – ułatwia to regulację wysokości półki front szafki wykonany z ocynkowanej, lakierowanej blachy w systemie podwójnej ścianki z wypełnieniem usztywniająco -wygłuszającym, odpornej na wilgoć całość wykonana z metalu (wnętrze i zewnątrz), malowana proszkowo farba epoksydowa, kolorystyka według wzornika RAL - do wyboru przez zamawiającego na etapie realizacji uchwyt typu "C" z miedzi przeciwdrobnoustrojowej zawiasy umożliwiają otwarcie drzwi w zakresie 160° z cichym domykiem 	7
2	Zabudowa meblowa górna i dolna z metalu	według załącznika	<ul style="list-style-type: none"> zabudowa z metalu wykonana na zamówienie według załączonego projektu szuflady z pełnym wysuwem i cichym domykiem szafki wyposażone w specjalistyczne rastry – mocowanie półek co 25 mm fronty szafek wykonane z ocynkowanej, lakierowanej blachy w systemie podwójnej ścianki z wypełnieniem usztywniająco - wygłuszającym, odpornej na wilgoć całość wykonana z metalu (wnętrze i zewnątrz), malowana proszkowo farba epoksydowa, kolorystyka według wzornika RAL - do wyboru przez zamawiającego na etapie realizacji zawiasy umożliwiają otwarcie drzwi w zakresie 160° z cichym domykiem uchwyt typu „C” z miedzi przeciwdrobnoustrojowej blat grubości 20 mm wykonany z żywicy epoksydowej odpornej chemicznie, mechanicznie i mikrobiologicznie, na promieniowanie UV, wilgoć i temperatury 	1



3	Zabudowa meblowa dolna i górna z metalu z wbudowanym zlewem i umywalką	według załączników	<ul style="list-style-type: none">• zabudowa z metalu wykonana na zamówienie według załączonego projektu• szuflady z pełnym wysuwem i cichym domykiem• szafki wyposażone w specjalistyczne rastry – mocowanie półek co 25 mm• fronty szafek wykonane z ocynkowanej, lakierowanej blachy w systemie podwójnej ścianki z wypełnieniem usztywniająco - wygłuszającym, odpornej na wilgoć• całość wykonana z metalu (wnętrze i zewnątrz), malowana proszkowo farbą epoksydową, kolorystyka według wzornika RAL - do wyboru przez zamawiającego na etapie realizacji• zawiasy umożliwiają otwarcie drzwi w zakresie 160° z cichym domykiem• uchwyt typu „C” z miedzi przeciwdrobnoustrojowej• szafka zlewozmywakowa wyposażona w zlew ze stali nierdzewnej, dopasowany do szerokości szafki, wraz z baterią jednouchwytową w kolorze chrom i kompletnym zestawem odpływowym, niezbędnym do podłączenia zlewozmywaka• blat grubości 20 mm wykonany z żywicy epoksydowej odpornej chemicznie, mechanicznie i mikrobiologicznie, na promieniowanie UV, wilgoć i temperatury	5
---	--	--------------------	---	---

1. SZAFKA WISZĄCA Z METALU

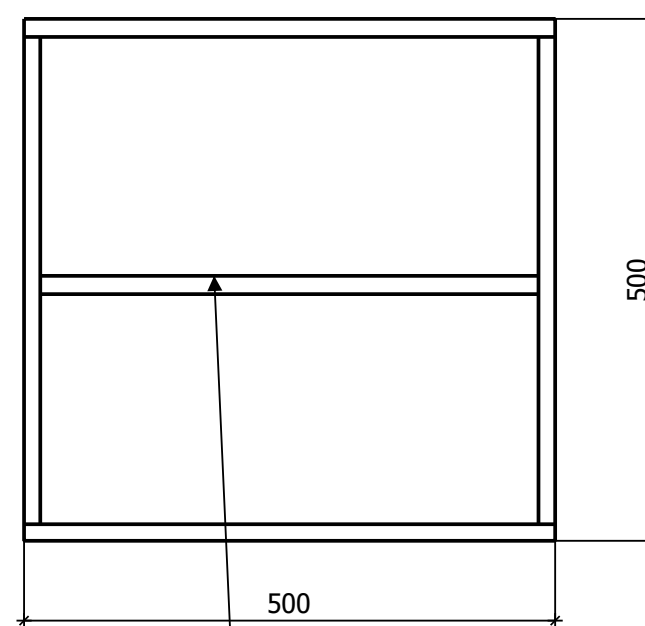
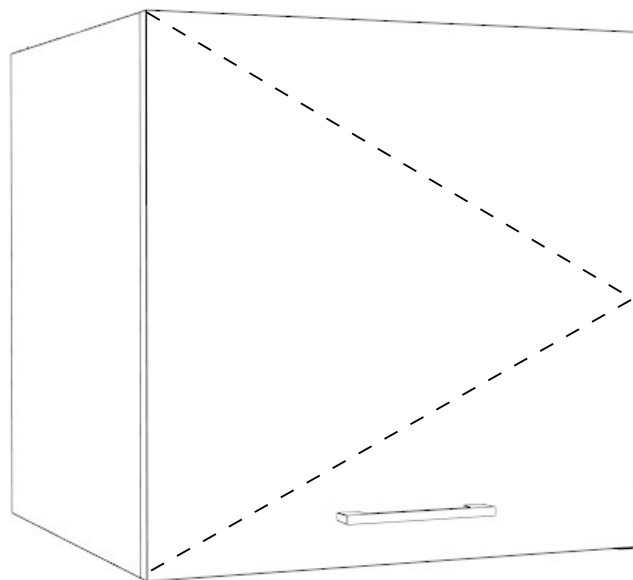

regulowana półka

2. ZABUDOWA GÓRNA I DOLNA Z METALU - Gabinet zabiegowy H.52

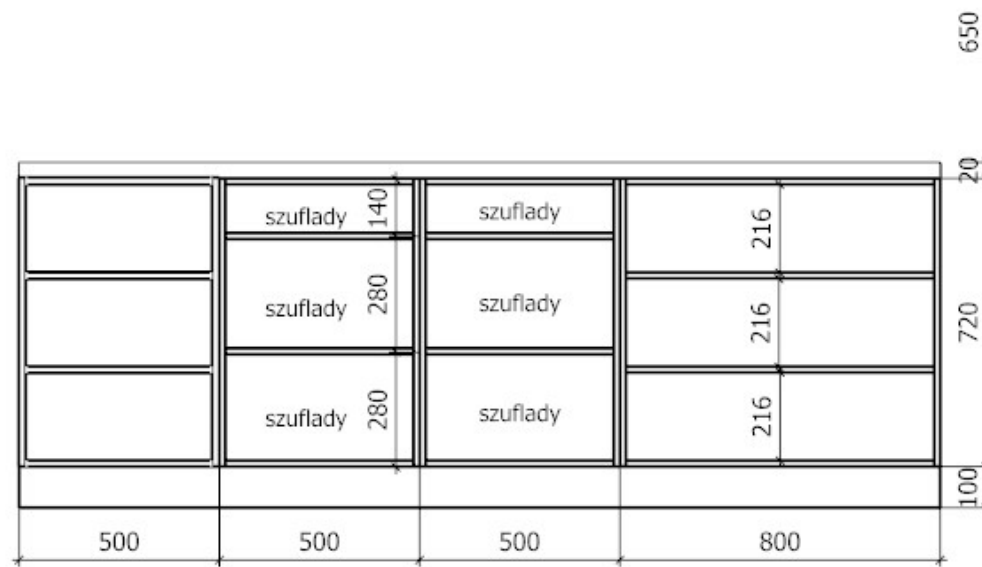
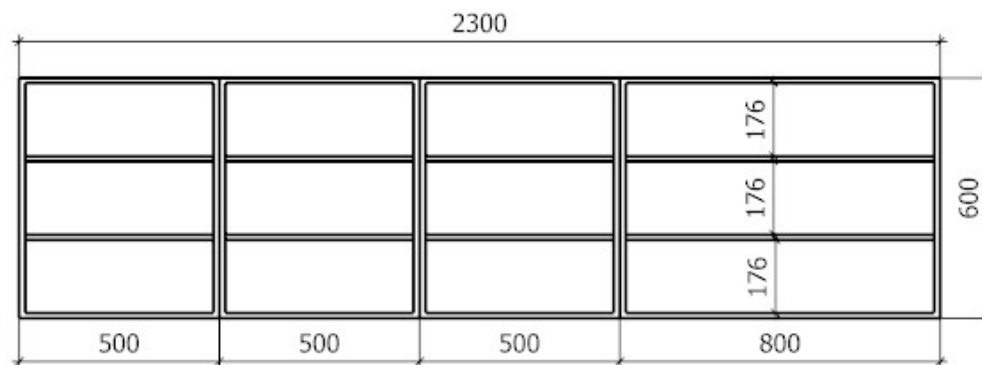
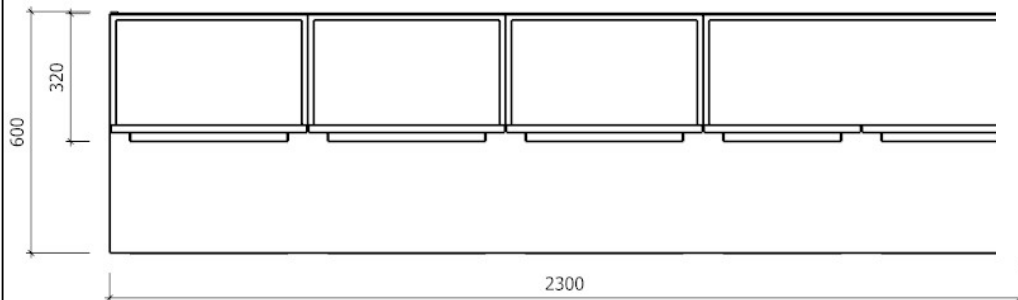
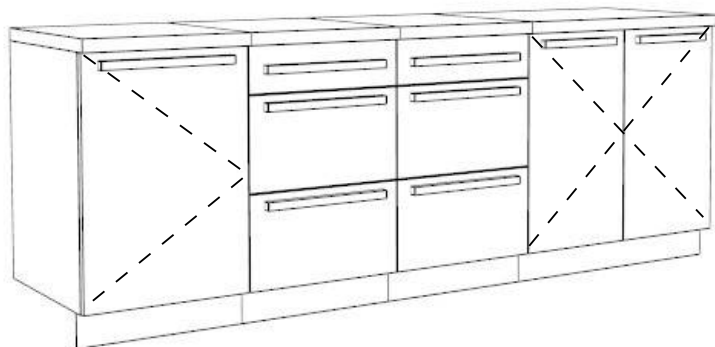
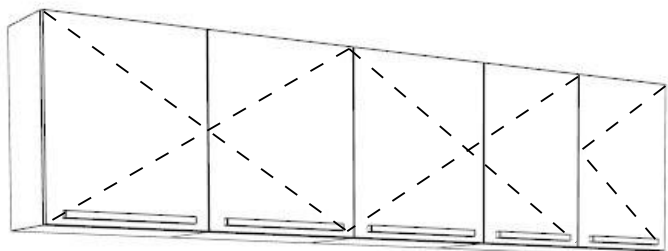

3. ZABUDOWA MEBLOWA DOLNA I GÓRNA Z METALU Z WBUDOWANYM ZLEWEM I UMYWALKĄ

NUMER 1 - Pokój przygotowawczy pielęgniarek H.50

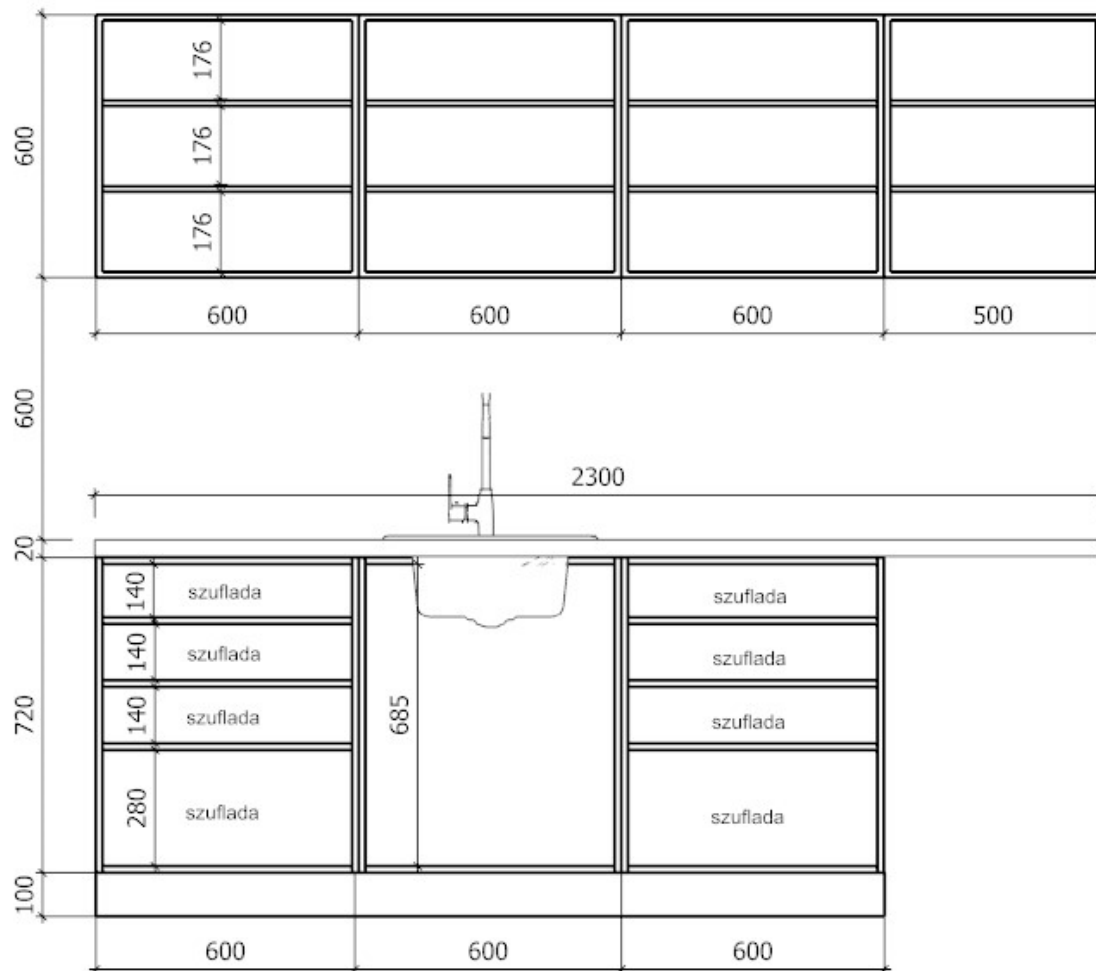
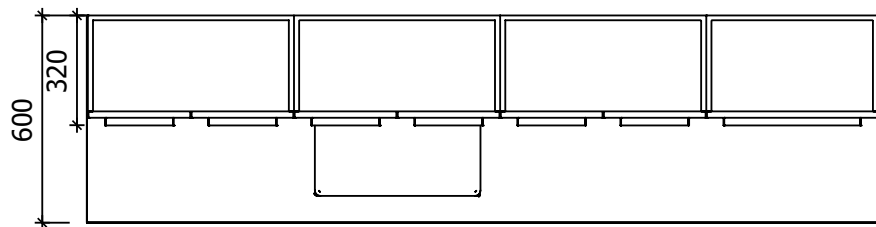
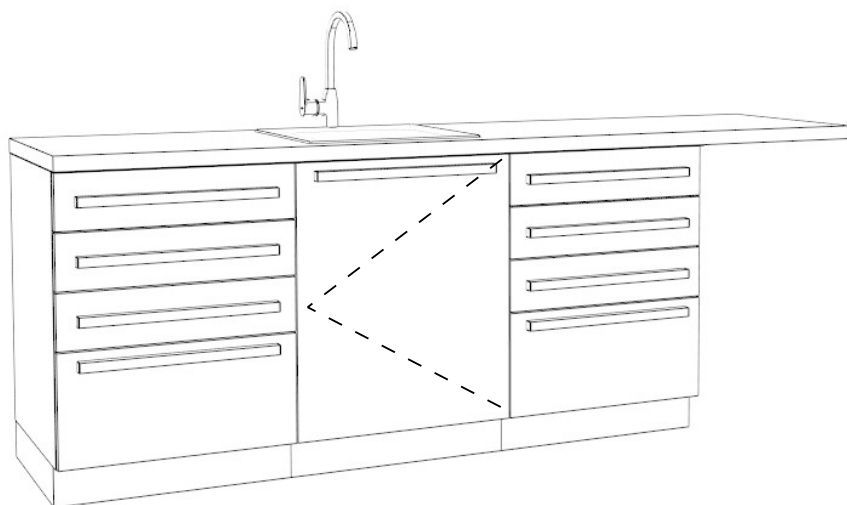
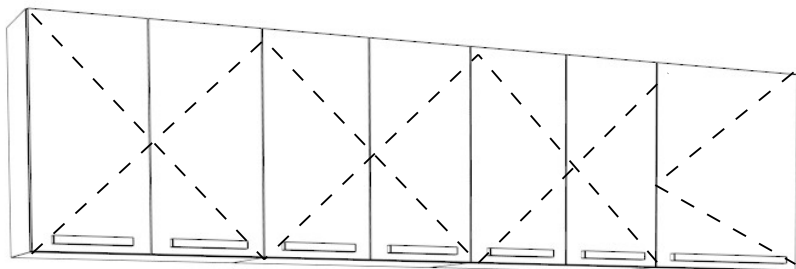

3. ZABUDOWA MEBLOWA DOLNA I GÓRNA Z METALU Z WBUDOWANYM ZLEWEM I UMYWALKĄ

NUMER 2 - Pokój badań H.05

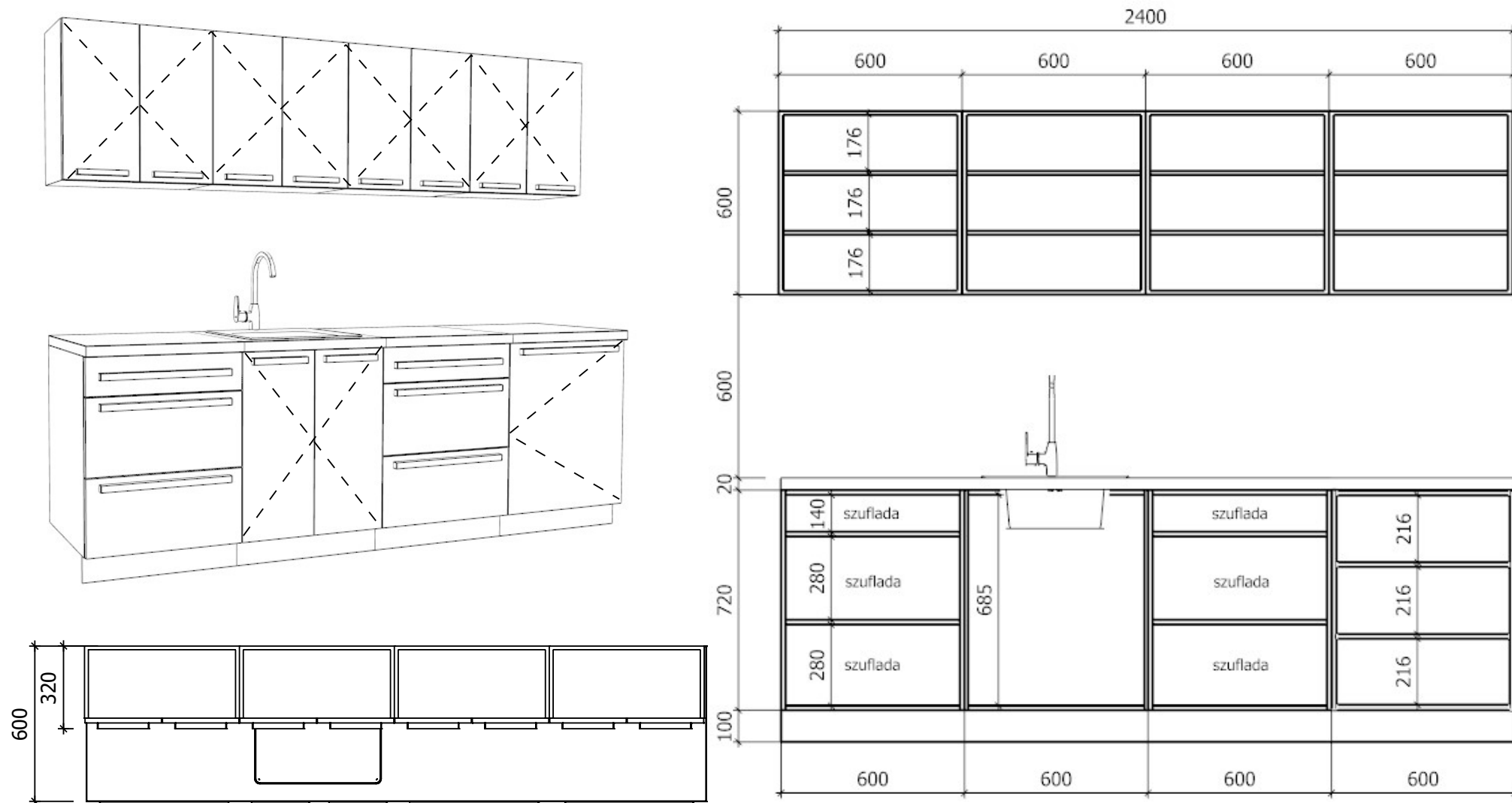

3. ZABUDOWA MEBLOWA DOLNA I GÓRNA Z METALU Z WBUDOWANYM ZLEWEM I UMYWALKĄ

NUMER 3 - Gabinet zabiegowy H.52

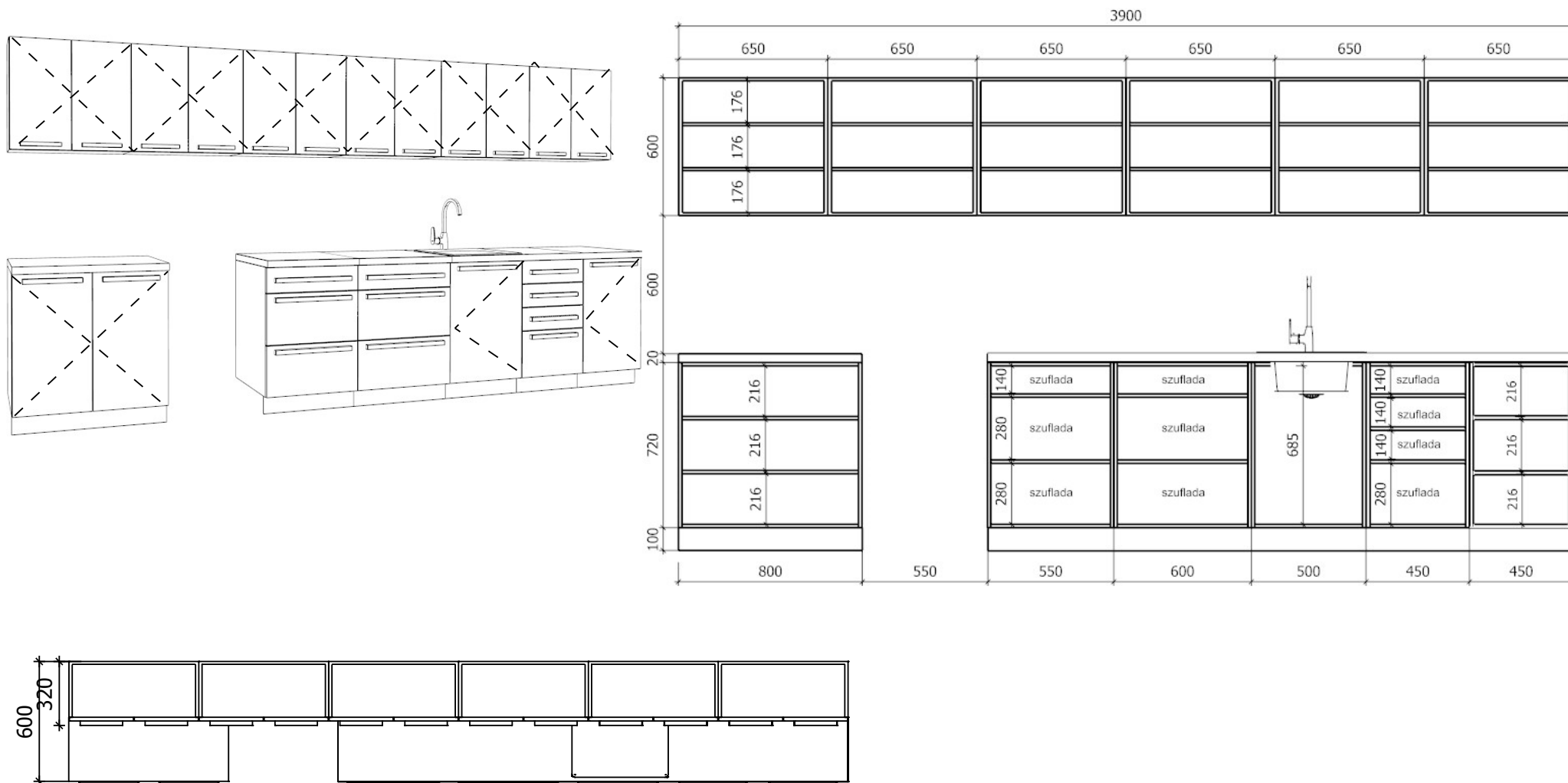

3. ZABUDOWA MEBLOWA DOLNA I GÓRNA Z METALU Z WBUDOWANYM ZLEWEM I UMYWALKĄ

NUMER 4 - Pokój przygotowań pielęgniarek PSK.10

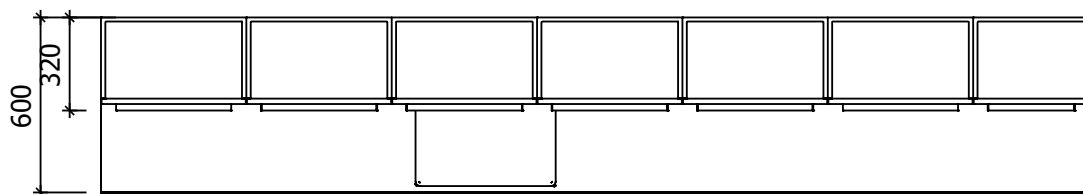
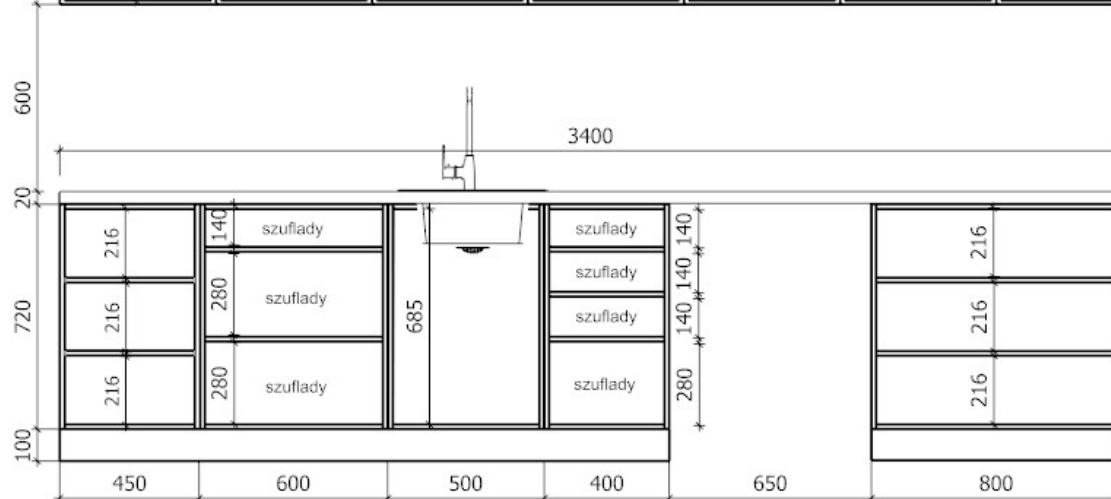
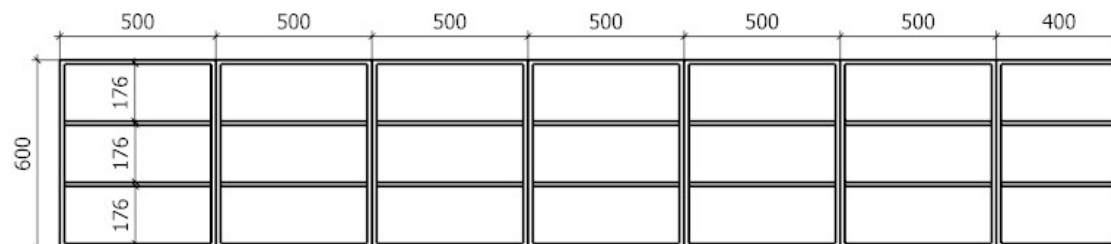
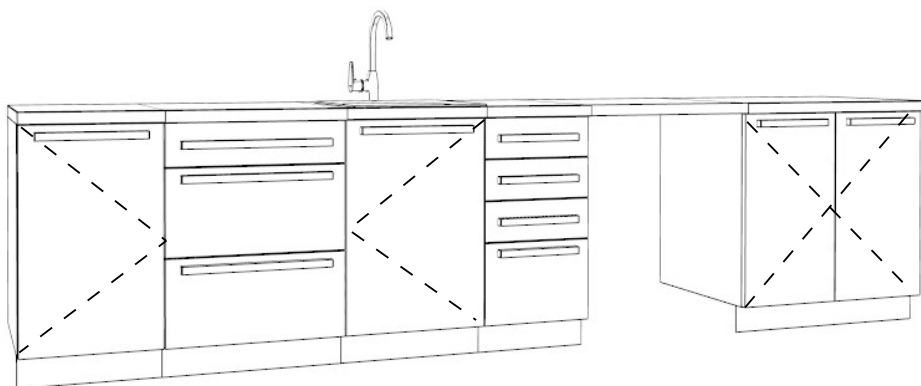
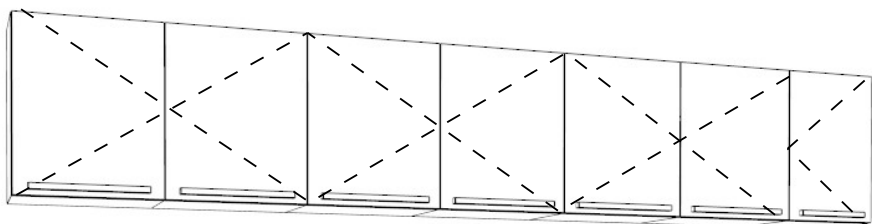

3. ZABUDOWA MEBLOWA DOLNA I GÓRNA Z METALU Z WBUDOWANYM ZLEWEM I UMYWALKĄ

NUMER 5 - Sala intesywnego nadzoru H.35

